

aiwa®

Japan est1951

MSBTU-700DAB

INSTRUCTION MANUAL	EN	KASUTUSJUHEND	ET
РЪКОВОДСТВО ЗА УПОТРЕБА	BG	KÄYTTÖOHJE	FI
NÁVOD K POUŽITÍ	CS	MANUEL D'INSTRUCTIONS	FR
INSTRUKTIONSMANUAL	DA	VODIČ	HR
BEDIENUNGSANLEITUNG	DE	HASZNÁLATI ÚTMUTATÓ	HU
ΕΓΧΕΙΡΙΔΙΟ ΟΔΗΓΙΩΝ	EL	MANUALE DI ISTRUZIONI	IT
MANUAL DE INSTRUCCIONES	ES		+17

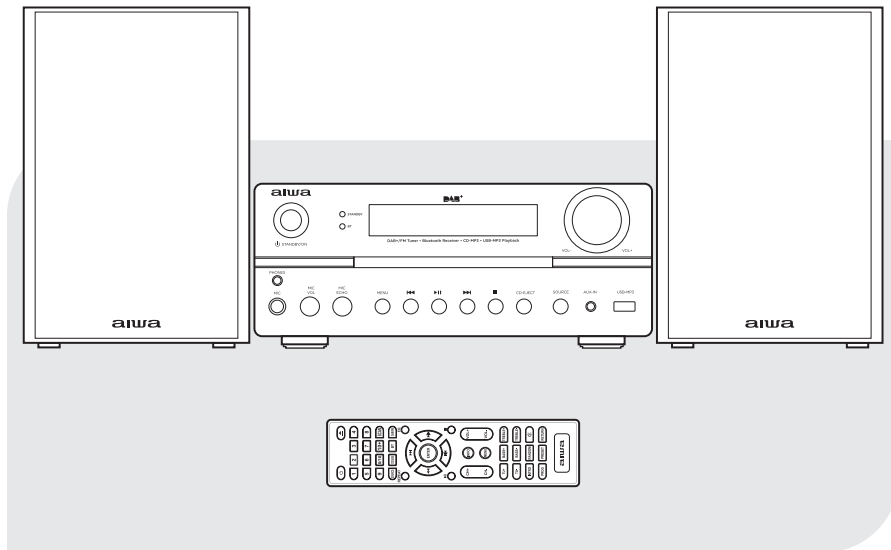

50W RMS DAB+/FM/BT CD-MP3
MICRO HI-FI STEREO SYSTEM

All Rights Reserved. All other trademarks are property of their respective owners.
All specifications are subject to change without prior notice. The Bluetooth word mark
and logos are registered trademarks owned by Bluetooth SIG inc.
EU Representative: Aiwa Europe S.L., Av. Siglo XXI, 34, ES-08840. <http://eu-aiwa.com>.

IMPORTANT

EN ENGLISH

Important safety instructions read carefully and keep for future reference. Household use only. **SAVE THESE INSTRUCTIONS**

BG БЪЛГАРСКИ

Важни инструкции за безопасност прочетете внимателно и запазете за по-късна употреба. Само за домашна употреба. **ЗАПАЗЕТЕ ТЕЗИ ИНСТРУКЦИИ.**

CS ČEŠTINA

Důležité bezpečnostní pokyny pečlivě si přečtěte a uschovejte pro budoucí použití. Pouze pro domácí použití. **ULOŽTE TYTO POKYNY.**

DA DÁNSKÝ

Vigtige sikkerhedsinstruktioner læses omhyggeligt og opbevares til fremtidig reference. Kun til husholdningsbrug. **GEM DISSE INSTRUKTIONER.**

DE

DEUTSCHSPRACHIGE

Wichtige Sicherheitshinweise sorgfältig lesen und aufbewahren. Nur für den Hausgebrauch. **SPEICHERN SIE DIESE ANWEISUNGEN.**

EL ΕΛΛΗΝΙΚΗ

Σημαντικές οδηγίες ασφαλείας διαβάστε προσεκτικά και κρατήστε για μελλοντική αναφορά. Οικιακή χρήση μόνο.

ΑΠΟΘΗΚΕΥΣΤΕ ΑΥΤΕΣ ΤΙΣ ΟΔΗΓΙΕΣ.

ES ESPAÑOL

Lea atentamente las instrucciones de seguridad importantes y guárdelas para futuras consultas. Solo para uso doméstico. **GUARDE ESTAS INSTRUCCIONES.**

ET EESTI

Olulised ohutusjuhised lugege hoolikalt läbi ja hoidke neid edaspidiseks kasutamiseks. Ainult majapidamises kasutamiseks. **SALVESTAGE NEED JUHISED.**

FI SUOMEN

Tärkeät turvallisuusohjeet lue huolellisesti ja säilytä tulevaa käyttöä varten. Vain kotitalouskäyttöön. **TALLENNÄ NÄMÄ OHJEET.**

FR FRANÇAISE

Consignes de sécurité importantes à lire attentivement et à conserver pour référence ultérieure. Usage domestique uniquement. **ENREGISTREZ CES INSTRUCTIONS.**

HR HRVATSKI

Važne sigurnosne upute pažljivo pročitate i spremite za kasniju upotrebu. Samo za kućnu upotrebu. **SPREMITÉ OVE UPUTE.**

HU MAGYAR

Fontos biztonsági utasítások olvassa el figyelmesen, és tartsa meg későbbi felhasználás céljából. Csak háztartási használatra. **MENTSE EL EZEKET AZ UTASÍTÁSOKAT.**

IT ITALIANA

Importanti istruzioni di sicurezza leggere attentamente e conservare per riferimento futuro. Solo per uso domestico. **SALVARE QUESTE ISTRUZIONI.**

LT LIETUVIŲ

Svarbios saugos instrukcijos atidžiai perskaitykite ir saugokite ateityje. Naudoti tik buitijje. **IŠSAUGOKITE ŠIAS INSTRUKCIJAS.**

LV LATVIEŠU

Svarīgi drošības norādījumi uzmanīgi izlasiet un saglabāt turpmākai izmantošanai. Tikai mājāsaiņniecībai. **SAGLABĀJIET ŠOS NORĀDĪJUMUS.**

MT MALTIJA

Aqra sew istruzzjonijiet importanti ta'sikurezza u zomm ghar-referenza fil-futur. Uzu domestiku biss. **ISSEJVA DAWN L-ISTRUZZJONIJIEI.**

NL NEDERLANDSE

Belangrijke veiligheidsinstructies zorgvuldig lezen en bewaren voor toekomstig gebruik. Alleen voor huishoudelijk gebruik. **BEWAAR DEZE INSTRUCTIES.**

NO NORSK

Viktige sikkerhetsinstruksjoner les nøye og ta vare på dem for fremtidig referanse. Kun husholdningsbruk. **TA VARE PÅ DISSE INSTRUKSJONENE.**

PL POLSKI

Ważne instrukcje dotyczące bezpieczeństwa należy uważnie przeczytać i zachować do wglądu w przyszłości. Wyłącznie do użytku domowego. **ZAPISZ TE INSTRUKCJE.**

PT PORTUGUESA

Instruções de segurança importantes Leia atentamente e guarde para referência futura. Uso doméstico somente. **GUARDE ESTAS INSTRUÇÕES.**

RO ROMÂNĂ

Instrucțiunile importante de siguranță

cititi cu atenție și păstrați pentru referințe ulterioare. Numai pentru uz casnic. **SALVAȚI ACESTE INSTRUCȚIUNI.**

RU РУССКИЙ

Важные инструкции по технике безопасности внимательно прочитайте и сохраните для дальнейшего использования. Только для домашнего использования. **СОХРАНИТЕ ЭТИ ИНСТРУКЦИИ.**

SK SLOVENČINA

Dôležité bezpečnostné pokyny pozorne si prečítajte a uchovajte pre budúce použitie. Iba na použitie v domácnosti. **ULOŽTE TIETO POKYNY.**

SL SLOVENSKI

Pomembna varnostna navodila natančno preberite in shranite za poznejšo uporabo. Samo za gospodinjstvo uporabo. **SHRANITE TA NAVODILA.**

SR СРПСКИ

Важна безбедносна упутства пажљиво прочитајте и сачувајте за будућу употребу. Само за кућну употребу. **САЧУВАЈТЕ ОВА УПУТСТВА.**

SV SVENSKAN

Viktiga säkerhetsanvisningar Läs noggrant och behåll för framtida referens. Endast för hushållsbruk. **SPARA DESSA INSTRUKTIONER.**

TR TÜRK

Önemli güvenlik talimatları dikkatle okuyun ve ileride başvurmak üzere saklayın. Sadece ev kullanımı için. **BU YÖNERGELERİ KAYDEDİN.**

CA CATALÀ

Les instruccions de seguretat importants llegiu atentament i guardeu-les per a futures consultes. Només per a ús domèstic. **DESA AQUESTES INSTRUCCIONS.**

EU EUSKERA

Segurtasun-argibide garrantzitsuak irakurri arretaz eta gorde etorkizunearre erreferentzia izateko. Etxeko erabilera soilik. **GORDE JARRAIBIDE HAUEK.**

GL GALEGO

Lea atentamente as instrucións de seguridade importantes e consérvasas para futuras consultas. Só para uso doméstico. **GARDA ESTAS INSTRUCIÓNS.**

INDEX

WHAT'S IN THE BOX? 10

BG-Какво има в кутията? **CS**-Co je v té krabici? **DA**-Hvad er der i kassen? **DE**-Was ist in der Box? **EL**-Τι υπάρχει στο κουτί; **ES**-¿Qué hay en la caja? **ET**-Mis karbis on? **FI**-Mitä laatikossa on? **FR**-Qu'y a-t-il dans la boîte? **HR**-Što je u kutiji? **HU**-Mi van a dobozban? **IT**-Cosa c'è nella scatola? **LT**-Kas yra dėžutėje? **LV**-Kas ir kastē? **MT**-X'hemm fil-kaxxa? **NL**-Wat zit er in de doos? **NO**-Hva er i esken? **PL**-Co jest w pudełku? **PT**-O que há na caixa? **RO**-Ce e în cutie? **RU**-Что в коробке? **SK**-Čo je v krabici? **SL**-Kaj je v škatli? **SR**-Šta je у кутији? **SV**-Vad finns i lådan? **TR**-Kutunun içinde ne var? **CA**-Què hi ha a la caixa? **EU**-Zer dago kaxan? **GL**-Que hai na caixa?.

CONNECTION TO THE MAINS 12

BG-Връзка към мрежата **CS**-Připojení k síti **DA**-Tilslutning til lysnettet **DE**-Anschluss an das Stromnetz **EL**-Σύνδεση με το δίκτυο **ES**-Conexión a la red **ET**-Ühendus vooluvõrku **FI**-Yhteys verkkovirtaan **FR**-Raccordement au secteur **HR**-Priključak na električnu mrežu **HU**-Csatlakozás a hálózathoz **IT**-Collegamento alla rete elettrica **LT**-Prijungimas prie maitinimo tinklo **LV**-Savienojums ar elektrotīklu **MT**-Konnessjoni mal-mains **NL**-Aansluiting op het lichtnet **NO**-Tilkobling til strømnettet **PL**-Podłączenie do sieci **PT**-Conexão à rede elétrica **RO**-Conectarea la rețea **RU**-Подключение к электросети **SK**-Připojení k elektrické sieti **SL**-Priključitev na električno omrežje **SR**-Прикључивање на електричну мрежу **SV**-Anslutning till elnätet **TR**-Şebeke bağlantisı **CA**-Connexió a la xarxa **EU**-Sare-konexioa **GL**-Conexión de rede

INSTALLATION OF THE SPEAKERS 14

BG-Монтаж на високоговорителите **CS**-Instalace reproduktorů **DA**-Installation af højtalerne **DE**-Installation der Lautsprecher **EL**-Εγκατάσταση των ηχείων **ES**-Instalación de los altavoces **ET**-Kõlarite paigaldamine **FI**-Kaiuttimien asennus **FR**-Installation des enceintes **HR**-Instaliranje zvučnika **HU**-A hangszórók telepítése **IT**-Installazione degli altoparlanti **LT**-Garsiakalbių montavimas **LV**-Skalņuņu uzstādīšana **MT**-Installazzjoni tal-kelliema **NL**-Installatie van de luidsprekers **NO**-Installasjon av høyttalerne **PL**-Montaż głośników **PT**-Instalação dos alto-falantes **RO**-Instalarea difuzoarelor **RU**-Установка динамиков **SK**-Inštalácia reproduktorov **SL**-Namestitve zvočnikov **SV**-Installera ryne av ljudutrustning **TR**-Hoparlörlerin montajı **CA**-Instal·lació dels altaveus **EU**-Bozgorailuak instalatzea **GL**-Instalación dos altofalantes.

REMOTE CONTROLLER 15

BG-Дистанционно управление **CS**-Dálkový ovladač **DA**-Fjernbetjening **DE**-Fernbedienung **EL**-Τηλεχειριστήριο **ES**-Mando a distancia **ET**-Kaugjuhtimispuult **FI**-Kauko-ohjain **FR**-Télécommande **HR**-Daljinski upravljač **HU**-Távirányító **IT**-Telecomando **LT**-Nuotolinis valdiklis **LV**-Tālvadības pults **MT**-Kontrollur mill-bogħod **NL**-Afstandsbediening **NO**-Fjernkontroll **PL**-Pilot zdalnego sterowania **PT**-Controlle remoto **RO**-Telecomandă **RU**-Пульт дистанционного управления **SK**-Dialkový ovladač **SL**-Daljinski upravljalnik **SR**-Далјински управљач **SV**-Fjärrkontroll **TR**-Uzaktan kumanda **CA**-Comandament a distància **EU**-Urruneko kontrola **GL**-Control remoto.

FRONT PANEL CONTROLS 26

BG-Управление на предния панел **CS**-Ovládací prvky předního panelu **DA**-Kontrol af frontpanelet **DE**-Bedienelemente an der Vorderseite **EL**-Χειριστήρια μπροστινού πίνακα **ES**-Controles del panel frontal **ET**-Espaneeli juhtelemendid **FI**-Espaneeli juhtelemendid **FR**-Commandes du panneau avant **HR**-Kontrola na prednjoj ploči **HU**-Előlap vezérlők **IT**-Comandi del pannello frontale **LT**-Priekinio skydelio valdikliai **LV**-Priekšējā paneļa kontrole **MT**-Kontrolli panew ta'quddiem **NL**-Front panel controls **NO**-Kontroller på frontpanelet **PL**-Sterowanie na panelu przednim **PT**-Controles do painel frontal **RO**-Comenzile panoului frontal **RU**-Элементы управления на передней панели **SK**-Ovládanie na prednom paneli **SL**-Kontrola na sprednji plošči **SR**-Контроле на предњој страни **SV**-Kontrole na prednjoj strani **TR**-Ön panel kontrolleri **CA**-Controls del panell frontal **EU**-Aurrealdeko paneleko kontrolak **GL**-Controis do panel frontal.

REAR PANEL CONNECTIONS 31

BG-Връзки на задния панел **CS**-Připojení zadního panelu **DA**-Bagpaneltilslutninger **DE**-Anschlüsse an der Rückseite **EL**-Συνδέσεις πίσω πλαίσιου **ES**-Conexiones del panel trasero **ET**-Tagapaneeli ühendused **FI**-Takapaneelin liitännät **FR**-Connexions du panneau arrière **HR**-Priključci na stražnjoj ploči **HU**-Hátsó panel csatlakozások **IT**-Collegamenti pannello posteriore **LT**-Galinio skydelio jungtys **LV**-Aizmugurējā paneļa savienojumi

MT-Konnessjonijiet tal-panew ta'wara **NL**-Aansluitingen op het achterpaneel **NO**-Tilkoblinger på bakpanelet **PL**-Połączenia panelu tylnego **PT**-Conexões do painel traseiro **RO**-Conexiuni panou spate **RU**-Подключения на задней панели **SK**-Pripojenia zadného panelu **SL**-Povezave zadnje plošče **SR**-Везе на задњој страни **SV**-Anslutningar på bakpanelen **TR**-Arka panel bağlantıları **CA**-Connexions del panell del darrere **EU**-Atzeko panelaren konexioak **GL**-Conexións do panel traseiro.

ANTENNA INSTALLATION 34

BG-Антенна инсталация **CS**-Instalace antény **DA**-Antenne installation **DE**-Antenneninstallation **EL**-Εγκατάσταση κεραίας **ES**-Instalación de antena **ET**-Antenni paigaldamine **FI**-Antennin asennus **FR**-Installation de l'antenne **HR**-Ugradnja antene **HU**-Antenna telepítése **IT**-Installazione dell'antenna **LT**-Antenos montavimas **LV**-Antenas uzstādīšana **MT**-Installazzjoni tal-Antenna **NL**-Installatie van de antenne **NO**-Antenne installasjon **PL**-Antenne instalacja **PT**-Instalação da antena **RO**-Instalarea antenei **RU**-Установка антенны **SK**-Inštalácia antény **SL**-Namestitve antene **SR**-Инсталација антене **SV**-Antenninstallation **TR**-Anten kurulumu **CA**-Instal·lació d'antena **EU**-Antena instalatzea **GL**-Instalación de antena.

POWER ON / STANDBY / ECHO SYSTEM 36

BG-Захранване на / режим на готовност / ехо система **CS**-Zapnutí / pohotovostní režim / systém echo **DA**-Tænd / standby / echo system **DE**-Einschalten / standby / echosystem **EL**-Δύναμη στο / εφεδρικό / σύστημα ηχούς **ES**-Encendido / modo de espera / sistema eco **ET**-Toide sisse / ooterežiim / kajastusteem **FI**-Virta päälle / valmiustila / echo järjestelmä **FR**-Système marche / veille / système d'écho **HR**-Uključivanje / stanje pripravnosti / Echo sustav **HU**-Bekapcsolás / készenlét / echo rendszer **IT**-Accensione / standby / sistema echo **LT**-Jungimo / budėjimo / aido sistema **LV**-Ieslēgšanas / gaidīšanas režīma / atbalss sistēma **MT**-Qawwa fuq / riżerva / sistema ta'eku **NL**-Inschakelen / stand-by / echosysteem **NO**-Strøm på / standby / ekko-system **PL**-Włączanie zasilania / czuwanie / system echo **PT**-Ligar / em espera / sistema echo **RO**-Pornire / standby / sistem eco **RU**-Включение Питания / Режим Ожидания / Эхо-Система **SK**-Systém Zapnutia / Pohotovostného Režimu / Ozveny **SL**-Vklp / Stanje Pripravljenosti / Echo Sistem **SR**-Напајање / Станње Приправности / Ехо Систем **SV**-Ström På / Standby / Echo-System **TR**-Çüç Açık / Bekleme / Yanki Sistemi **CA**-Encesa / mode d'espera / sistema eco **EU**-Piztu/Itxaroteko modua/eko sistema **GL**-Encendido/modo de espera/sistema ecolóxico.

DAB/FM RADIO 41

BG-Радио Dab/Fm **CS**-Rádio Dab/Fm **DA**-Dab/Fm Radio **DE**-Dab/Fm-Radio **EL**-ραδιόφωνο Dab/Fm **ES**-Radio Dab/Fm **ET**-Dab/Fm Raadio **FI**-Dab/Fm-Radio **FR**-Radio Dab/Fm **HR**-Radio Dab/Fm **HU**-Dab/Fm Rádió **IT**-Radio Dab/Fm **LT**-Dab/Fm Radijas **LV**-Dab/Fm Radio **MT**-Dab/Fm Radju **NL**-Dab/Fm Radio **NO**-Dab/Fm Radio **PL**-Radio Dab/Fm **PT**-Rádio Dab/Fm **RO**-Radio Dab/Fm **RU**-Радио Dab/Fm **SK**-Rádio Dab/Fm **SL**-Radio Dab/Fm **SR**-Радио Dab/Fm **SV**-Dab/Fm Radio **TR**-Dab/Fm Radyo **CA**-Ràdio Dab/Fm **EU**-Dab/Fm Irratia **GL**-Radio Dab/Fm.

AUTOMATICALLY SCAN RADIO STATIONS 41

BG-Автоматично сканиране на радиостанции **CS**-Automatické skenování rozhlasových stanic **DA**-Automatisk scanning af radiostationer **DE**-Radiosender automatisch scannen **EL**-Αυτόματη σάρωση ραδιοφωνικών σταθμών **ES**-Escanear automáticamente emisoras de radio **ET**-Raadiojaamade automaatne skannimine **FI**-Skanna radioasemat automaattisesti **FR**-Scannez automatiquement les stations de radio **HR**-Automatsko skeniranje radio stanica **HU**-Rádióállomások automatikus beolvasása **IT**-Scansione automatica delle stazioni radio **LT**-Automatiškai nuskaityti radijo stotis **LV**-Automātiski skenēt radiostacijas **MT**-Awtomatikament skenja stazzjonijiet tar-radju **NL**-Automatisch radiozenders scannen **NO**-Automatisk skanne radiostasjoner **PL**-Automatyczne skanowanie stacji radiowych **PT**-Verificar automaticamente as estações de rádio **RO**-Scanează automat posturile de radio **RU**-Автоматическое сканирование радиостанций **SK**-Automatické skenovanie rozhlasových stanic **SL**-Samodejno skeniranje radijskih postaj **SR**-Аутоматско скенирање радио станица **SV**-Skanna automatiskt radiostationer **TR**-Radyo istasyonlarini otomatik olarak tara **CA**-Escanear automàticament emissores de ràdio **EU**-Eskaneatu automatikoki irrati-kateak **GL**-Busca automaticamente emisoras de radio.

SAVING DAB STATIONS MANUALLY 43

BG-Запазване на станциите ръчно **CS**-Ruční ukládání stanic DAB **DA**-Gemmer DAB-stationer

INDEX

manuelt **DE**-Manuelles Speichern von DAB-Sendern **EL**-Αποθήκευση σταθμών DAB χειροκίνητα **ES**-Guardar estaciones DAB manualmente **ET**-DAB-jaamade käsitsi salvestamine **FI**-DAB-asemien tallentaminen manuaalisesti **FR**-Enregistrement manuel des stations DAB **HR**-Ručno spremanje stanica za tinejdžere **HU**-DAB állomások kézi mentése **IT**-Salvataggio manuale delle stazioni DAB **LT**-DAB stočių išsaugojimas rankiniu būdu **LV**-DAB staciju saglabāšana manuāli **MT**-Iffrankar stazzjonijiet DAB manwalment **NL**-Handmatig opslaan van DAB-zenders **NO**-Lagre DAB-stasjoner manuelt **PL**-Ręcznie zapisywanie stacji DAB **PT**-Salvando estações DAB manualmente **RO**-Salvarea manuală a stațiilor DAB **RU**-Сохранение станций DAB вручную **SK**-Manuálne ukladanie staníc DAB **SL**-Ročno shranjevanje postaj DAB **SR**-Ручно чување ДАБ станица **SV**-Spara DAB-stationer manuellt **TR**-DAB istasyonlarını manuel olarak kaydetme. **CA**-Desar estacions DAB manualment **EU**-DAB geltokiak eskuz gordetzen **GL**-Gardando emisoras DAB manualmente

INFORMATION ABOUT DAB STATIONS 55

BG-Информация за станциите Dab **CS**-Informace o stanicích Dab **DA**-Oplysninger om Dab-stationer **DE**-Informationen zu Dab-sendern **EL**-Πληροφορίες σχετικά με τους σταθμούς Dab **ES**-Información de las emisoras Dab **ET**-Teave Dab-jaamade kohta **FI**-Tietoa Dab-asemistä **FR**-Informations sur les stations Dab **HR**-Informacije o postajama Dab **HU**-Információ a Dab állomásokról **IT**-Information about Dab stazioni **LT**-Informacija apie Dab stotis **LV**-Informācija par Dab stacijām **MT**-Informazzjoni dwar l-istazzjonijiet Dab **NL**-Informatie over Dab-zenders **NO**-Informasjon om Dab - radiostasjoner **PL**-Informacje o stacjach Dab **PT**-Informações sobre estações Dab **RO**-Informatii despre Dab stations **RU**-Информация о станциях Dab **SK**-Informácie o staniách Dab **SL**-Informacije o postajah Dab **SR**-Информације о Даб станицама **SV**-Information om Dab-stationer **TR**-Dab istasyonları hakkında bilgi. **CA**-Informació de les emissores Dab **EU**-Información de las emisoras Dab **GL**-Información das estacións Dab.

SELECT DAB STATIONS 64

BG-Изберете станции Dab **CS**-Vyberte stanice Dab **DA**-Vælg Dab - stationer **DE**-Wählen sie Dab -sender **EL**-Επιλέξτε σταθμούς Dab **ES**-Seleccionar emisoras Dab **ET**-Valige Dab jaamad **FI**-Valitse Dab -asemat **FR**-Sélectionnez les stations Dab **HR**-Odaberite stanice Dab **HU**-Válassza ki a Dab állomásokat **IT**-Seleziona stazioni Dab **LT**-Pasirinkite Dab stotis **LV**-Izvēlieties Dab stacijas **MT**-Aghzel Dab stazzjonijiet **NL**-Selecteer Dab stations **NO**-Velg Dab - stasjoner **PL**-Wybierz stacje Dab **PT**-Seleccionar estações Dab **RO**-Selectați stațiile Dab **RU**-Выберите станции Dab **SK**-Vyberte stanice Dab **SL**-Izberite postaje Dab **SR**-Изаберите станице Даб **SV**-Välj Dab - stationer **TR**-Dab istasyonlarını seçin **CA**-Seleccionar emissores Dab **EU**-Hautatu Dab geltokiak **GL**-Seleccione estacións Dab.

STORING STATIONS IN PRESETS 77

BG-Съхранение на станции в предварително зададени настройки **CS**-Ukládání stanic do předvoleb **DA**-Lagring af stationer i forudindstillinger **DE**-Speichern von sendern in voreinstellungen **EL**-Αποθήκευση σταθμών σε προεπιλογές **ES**-Almacenamiento de emisoras en presets **ET**-Jaamade salvestamine eelseadetes **FI**-Asemien tallentaminen esiasetuksiin **FR**-Stockage des stations dans des pré-régulages **HR**-Spremanje stanica u unaprijed postavljene postavke **HU**-Állomások tárolása előre beállított beállításokban **IT**-Memorizzazione delle stazioni nei preset **LT**-Stočių saugojimas išankstiniuose nustatymuose **LV**-Staciju uzglabāšana presetos **MT**-Stazzjonijiet ta'hažna fil presets **NL**-Opslaan van zenders in voorkeuzezenders **NO**-Lagre stasjoner i forhåndsinnstillinger **PL**-Przechowywanie stacji w ustawieniach wstępnych **PT**-Armazenar estações em predefinições **RO**-Stocarea stațiilor în presetări **RU**-Сохранение станций в предустановках **SK**-Ukladanie staníc do predvoleb **SL**-Shranjevanje postaj v prednastavitvah **SR**-Чување станица у унапред подешеним поставкама **SV**-Lagra stationer i förinställningar **TR**-İstasyonları hazır ayarlarda saklama **CA**-Emmagatzematge d'emissores a presets **EU**-Kateak aurrezarpenetan gordetzea **GL**-Almacenamento de emisoras en preseleccións.

RECOVER SAVED RADIO STATIONS 81

BG-Възстановяване на запазени радиостанции **CS**-Obnovení uložených rozhlasových stanic **DA**-Gendan gemte radiostationer **DE**-Gespeicherte radiosender wiederherstellen **EL**-Ανάκτηση αποθηκευμένων ραδιοφωνικών σταθμών **ES**-Recuperar emisoras de radio guardadas **ET**-Taasta salvestatud raadiojaamad **FI**-Palauta tallennetut radioasemat **FR**-Récupérer les stations de radio enregistrées **HR**-Vraćanje spremljenih radio stanica **HU**-A mentett rádióállomások helyreállításá **IT**-Recuperare le

stazioni radio salvate **LT**-Atkurti išsaugotas radijo stotis **LV**-Atgūt saglabātās radiostacijas **MT**-Jirkuprav stazzjonijiet tar-radju ffrankati **NL**-Opgeslagen radiozenders terughalen **NO**-Gjenopprett lagrede radiostasjoner **PL**-Odzyskaj zapisane stacje radiowe **PT**-Recuperar estações de rádio salvas **RO**-Recuperati posturile de radio salvate **RU**-Восстановление сохраненных радиостанций **SK**-Obnovit uložené rozhlasové stanice **SL**-Obnovite shranjene radijske postaje **SR**-Опoрaвaк сaчувaних рaдиo стaницa **SV**-Återställ sparade radiostationer **TR**-Kayıtlı radyo istasyonlarını kurtar **CA**-Recuperar emissores de rádio guardades **EU**-Berreskuratu gordetako irrati-kateak **GL**-Recuperar emisoras de radio gardadas.

MANUAL TUNE OR AUTO SCAN FM 84

BG-Ръчно настройване или автоматично сканиране **CS**-Ruční ladění nebo automatické skenování **DA**-Manuel tune eller auto scan FM **DE**-Manuelles Einstellen oder automatisches Scannen von FM **EL**-Χειροκίνητη ρύθμιση ή αυτόματη σάρωση FM **ES**-Sintonización manual o escaneo automático de FM **ET**-Käsitsi häälestada või auto scan FM **FI**-Manuaalinen viritys tai automaattinen skannaus FM **FR**-Réglage manuel ou balayage automatique FM **HR**-Ručno postavljanje ili automatsko skeniranje u vezi s oceanom **HU**-Kézi hangolás vagy automatikus szkennelés FM **IT**-Sintonizzazione manuale o scansione automatica FM **LT**-Rankinis derinimas arba automatinis FM nuskaitymas **LV**-Manuāla melodija vai automātiska skenēšana FM **MT**-Intunazzjoni manwali jew skanjar awtomatiku FM **NL**-Handmatige afstemming of automatische scan FM **NO**-Manuell tune ELLER auto scan FM **PL**-Ręczne strojenie lub automatyczne skanowanie FM **PT**-Sintonização Manual ou auto scan FM **RO**-Ton Manual sau Scanare automată FM **RU**-Ручная настройка или автоматическое сканирование FM **SK**-Manuálne ladenie alebo automatické skenovanie FM **SL**-Ročna nastavitve ali samodejno skeniranje FM **SR**-Ручно подешавање или аутоматско скенирање ФМ-а **SV**-Manuell inställning eller auto scan FM **TR**-Manual ayar veya otomatik tarama FM **CA**-Sintonizació manual o escaneig automàtic de FM **EU**-Eskuzko sintonizazioa edo FM auto eskaneatzea **GL**-Sintonización manual ou exploración automática de FM.

FM MONO OR STEREO 89

BG-FM моно или стерео **CS**-FM mono nebo stereo **DA**-FM mono eller stereo **DE**-FM Mono oder Stereo **EL**-FM μονοφωνικό ή στερεοφωνικό **ES**-FM mono o estéreo **ET**-FM mono või stereo **FI**-FM mono tai stereo **FR**-FM mono ou stéréo **HR**-FM Mono ili stereo **HU**-FM mono vagy sztereó **IT**-FM mono o stereo **LT**-FM mono arba stereo **LV**-FM mono vai stereo **MT**-Fm mono jew stereo **NL**-FM mono of stereo **NO**-FM mono eller stereo **PL**-FM mono lub stereo **PT**-FM mono ou estéreo **RO**-FM mono sau stereo **RU**-FM-моно или стерео **SK**-FM mono alebo stereo **SL**-FM mono ali stereo **SR**-FM моно или стерео **SV**-FM mono eller stereo **TR**-FM mono veya stereo **ES**-FM mono o estèreo **ES**-FM mono edo estereoa **ES**-FM mono o estéreo.

FM INFORMATION 95

BG-Информация FM **CS**-FM informace **DA**-FM-oplysninger **DE**-FM-Informationen **EL**-Πληροφορίες FM **ES**-Información de FM **ET**-FM teave **FI**-FM-tiedot **FR**-Informations FM **HR**-FM-Informacije **HU**-FM információk **IT**-Informazioni FM **LT**-FM informacija **LV**-FM informācija **MT**-Informazzjoni FM **NL**-FM informatie **NO**-FM-Infosasjon **PL**-Informacje FM **PT**-Informação FM **RO**-Informații FM **RU**-FM-информация **SK**-Informácie o FM **SL**-FM informacije **SR**-FM информације **SV**-FM-Information **TR**-FM Bilgileri **CA**-Informació de FM **EU**-FM informazioa **GL**-Información FM.

AUX-IN OPERATION 103

BG-Aux-in в експлоатация **CS**-Aux-v provozu **DA**-Aux-in drift **DE**-Aux-eingang betrieb **EL**-Aux - σε λειτουργία **ES**-Funcionamiento auxiliar **ET**-Aux-in operatsioon **FI**-Aux-toiminna **FR**-Fonctionnement aux-in **HR**-Pomoćni ulaz **HU**-Aux-működés közben **IT**-Funzionamento aux-in **LT**-Papildoma operacija **LV**-Aux-darbība **MT**-Aux-fl-operazzjoni **NL**-Aux-in bediening **NO**-Aux-i drift **PL**-Działanie aux-in **PT**-Operação auxiliar **RO**-Aux-in funcțiune **RU**-Вспомогательный вход **SK**-Prevádzka aux-in **SL**-Pomožno delovanje **SR**-Помоћни улаз **SV**-Aux-i drift **TR**-Aux-in işlemi **CA**-Funcionament auxiliar **EU**-Eragiketa laguntzailea **GL**-Operación auxiliar.

PLAYING CDS 106

BG-Възпроизвеждане на дискове **CS**-Přehrávání cd **DA**-Afspilning af cd 'er **DE**-Cds abspielen **EL**-Αναπαραγωγή cd **ES**-Reproducción de cd **ET**-Cd-de mängimine **FI**-Soitetaan cd-levyjä **FR**-Lecture de cd **HR**-Reprodukcija cd-a **HU**-Cd-k lejátszása **IT**-Riproduzione di cd **LT**-Žaisti cd **LV**-Cd atskaņošana

INDEX

MT-Loghob tal-kompjuter **NL**-Cd's afspelen **NO**-Spille av cder **PL**-Odtwarzanie płyt cd **PT**-Reprodução de cds **RO**-Redarea cd-urilor **RU**-Воспроизведение компакт-дисков **SK**-Prehrávanie cd **SL**-Predvajanje cd-jev **SR**-Репродукција cd-а **SV**-Spela cd-skivor **TR**-Cd çalma **CA**-Reproducció de cd **EU**-CD erreprodukzioa **GL**-reproducción de CD.

INTRO FUNCTION 113

BG-Интро функция **CS**-Funkce Intro **DA**-Intro funktion **DE**-Intro-Funktion **EL**-Λειτουργία εισαγωγής **ES**-Función de introducción **ET**-Intro funktsioon **FI**-Introfunktio **FR**-Fonction d'introduction **HR**-Uvodna funkcija **HU**-Intro funkció **IT**-Funzione Intro **LT**-Intro funkcija **LV**-Intro funkcija **MT**-Intro funzjoni **NL**-Intro functie **NO**-Intro-funksjon **PL**-Funkcja Intro **PT**-Função de introdução **RO**-Funcția de introducere **RU**-Вводная функция **SK**-Úvodná funkcia **SL**-Uvodna funkcija **SR**-Уводна функција **SV**-Intro funktion **TR**-Giriş fonksiyonu **CA**-Funció d'introducció **EU**-Sarrera funtzioa **GL**-Función de introdución.

CREATING YOUR OWN PLAYLIST 116

BG-Създаване на собствен плейлист **CS**-Vytvoření vlastního seznamu skladeb **DA**-Oprettelse af din egen playliste **DE**-Eigene playlist erstellen **EL**-Δημιουργία της δικής σας λίστας αναπαραγωγής **ES**-Crear tu propia lista de reproducción **ET**-Oma esitusloendi loomine **FI**-Oman soittolistan luominen **FR**-Créer votre propre playlist **HR**-Izrada vlastitog popisa za reprodukciju **HU**-Saját lejátszási lista létrehozása **IT**-Creare la propria playlist **LT**-Sukurkite savo grojaraštį **LV**-Izveidojot savu atskaņošanas sarakstu **MT**-Holqien playlist tieghek stess **NL**-Uw eigen afspeellijst maken **NO**-Lag din egen spilleliste **PL**-Tworzenie własnej listy odtwarzania **PT**-Criando sua própria playlist **RO**-Crearea propriei liste de redare **RU**-Создание вашего собственного списка воспроизведения **SK**-Vytvorenie vlastného playlistu **SL**-Ustvarjanje lastnega seznama predvajanja **SR**-Креирање сопствене листе песама **SV**-Skapa din egen spellista **TR**-Kendi çalma listenizi oluşturma **CA**-Crear la teva pròpia llista de reproducció **EU**-Sortu zure erreprodukzio-zerrenda **GL**-Crea a túa propia lista de reproducción.

BLUETOOTH MODE 120

BG-Блутут режим **CS**-Režim bluetooth **DA**-Bluetooth-tilstand **DE**-Bluetooth-modus **EL**-Λειτουργία bluetooth **ES**-Modo bluetooth **ET**-Bluetooth-režiim **FI**-Bluetooth-tila **FR**-Mode bluetooth **HR**-Način rada **HU**-Bluetooth mód **IT**-Modalità bluetooth **LT**-Bluetooth režimas **LV**-Bluetooth režīms **MT**-Bluetooth mod **NL**-Bluetooth-modus **NO**-Bluetooth-modus **PL**-Tryb bluetooth **PT**-Modo bluetooth **RO**-Modul bluetooth **RU**-Режим bluetooth **SK**-Režim bluetooth **SL**-Način bluetooth **SR**-Блуеуоотх режим **SV**-Bluetooth-läge **TR**-Bluetooth modu **CA**-Mode bluetooth **EU**-Bluetooth modua **GL**-Modo bluetooth.

USB-MP3 124

BG-Усб-мп3 **CS**-Usb-mp3 **DA**-Usb-mp3 **DE**-Usb-mp3 **EL**-Usb-mp3 **ES**-Usb-mp3 **ET**-Usb-mp3 **FI**-Usb-mp3 **FR**-Usb-mp3 **HR**-Usb-mp3 **HU**-Usb-mp3 **IT**-Usb-mp3 **LT**-Usb-mp3 **LV**-Usb-mp3 **MT**-Usb-mp3 **NL**-Usb-mp3 **NO**-Usb-mp3 **PL**-Usb-mp3 **PT**-Usb-mp3 **RO**-Usb-mp3 **RU**-Usb-mp3 **SK**-Usb-mp3 **SL**-Usb-mp3 **SR**-Usb-mp3 **SV**-Usb-mp3 **TR**-Usb-mp3 **CA**-Usb-mp3 **EU**-Usb-mp3 **GL**-Usb-mp3.

MIC INPUT MODE 127

BG-Режим на въвеждане на микрофон **CS**-Režim vstupu mic **DA**-Mikrofonindgangstilstand **DE**-Mikrofoneingabemodus **EL**-Λειτουργία εισόδου μικροφώνου **ES**-Modo de entrada de micrófono **ET**-Mikrofoni sisendrežiim **FI**-Mic input mode **FR**-Mode d'entrée micro **HR**-Način unosa mikrofona **HU**-Mikrofon bemeneti mód **IT**-Modalità di ingresso mic **LT**-Mikrofono įvesties režimas **LV**-Mikrofona ievades režīms **MT**-Metodu ta'input **NL**-Modus microfooningang **NO**-Mikrofoninngang modus **PL**-Tryb wejścia mikrofonu **PT**-Modo de entrada de mic **RO**-Modul de intrare microfon **RU**-Режим микрофонного входа **SK**-Režim vstupu mikrofónu **SL**-Način vnosa mikrofona **SR**-Режим микрофонског улаза **SV**-Mikrofoninmatningsläge **TR**-Mikrofon giriş modu **CA**-Mode d'entrada de micrófon **EU**-Mikrofona sartzeko modua **GL**-Modo de entrada de micrófono.

EQUALIZER 131

BG-Еквалайзер **CS**-Vyrovňovač **DA**-Udligning **DE**-Equalizer **EL**-Ισοσταθμιστής **ES**-Ecuador **ET**-Ekvalaiser **FI**-Taajuuskorjain **FR**-Égaliseur **HR**-Ekvilajzer **HU**-Equalizer **IT**-Equalizzazione **LT**-Ekvalaizeris **LV**-Ekvalaizers **MT**-Equalizer **NL**-Equalizer **NO**-Equaliser **PL**-Equalizer **PT**-Equalizador **RO**-Egalizator **RU**-Эквалайзер **SK**-Ekvalizér **SL**-Izenačevalnik **SR**-Еквилажер **SV**-Utjämnrare **TR**-Ekolayzır **CA**-Equalizador **EU**-Berdinketa **GL**-Ecuador.

SLEEP FUNCTION 136

BG-Функция за сън **CS**-Funkce spánku **DA**-Søvn funktion **DE**-Schlaf Funktion **EL**-Λειτουργία ύπνου **ES**-Función de sueño **ET**-Une funktsioon **FI**-Unifunktio **FR**-Mode d'entrée micro **HR**-Način unosna mikrofona **HU**-Mikrofon bemeneti mód **IT**-Modalità di ingresso mic **LT**-Mikrofono įvesties režimas **LV**-Mikrofona ievades režīms **MT**-Metodu ta'input **NL**-Modus microfooningang **NO**-Mikrofoninngang modus **PL**-Tryb wejścia mikrofonu **PT**-Modo de entrada mic **RO**-Modul de intrare microfon **RU**-Режим микрофонного входа **SK**-Režim vstupu mikrofónu **SL**-Način vnosa mikrofona **SR**-Режим микрофонског улаза **SV**-Mikrofoninmatningsläge **TR**-Mikrofon giriş modu **CA**-Funció de somni **EU**-Lo egiteko funtzioa **GL**-Función sono.

ALARM SETTING 142

BG-Режим на въвеждане на микрофон **CS**-Režim vstupu mic **DA**-Mikrofonindgangstilstand **DE**-Mikrofoneingabemodus **EL**-Λειτουργία εισόδου µικροφώνου **ES**-Modo de entrada de micrófono **ET**-Mikrofoni sisendrežiim **FI**-Mic input mode **FR**-Fonction sommeil **HR**-Funkcija spavanja **HU**-Alvó funkció **IT**-Funzione Sleep **LT**-Miego funkcija **LV**-Miega funkcija **MT**-Funzjoni ta'raqad **NL**-Slaap functie **NO**-Sleep-funksjon **PL**-Funkcja uśpienia **PT**-Função do sono **RO**-Funcția de somn **RU**-Режим микрофонного входа **SK**-Režim vstupu mikrofónu **SL**-Način vnosa mikrofona **SR**-Режим микрофонског улаза **SV**-Mikrofoninmatningsläge **TR**-Mikrofon giriş modu **CA**-Mode d'entrada de micrófon **EU**-Mikrofonoa sartzeko modua **GL**-Modo de entrada de micrófono

CLOCK SETTING 149

BG-Настройка на часовника **CS**-Nastavení hodin **DA**-Indstilling af ur **DE**-Uhreinstellung **EL**-ρύθμιση ρολογιού **ES**-Ajuste del reloj **ET**-kella seadistus **FI**-kellon asetus **FR**-Réglage de l'horloge **HR**-Podešavanje sata **HU**-óra beállítása **IT**-impostazione dell'orologio **LT**-laikrodžio nustatymas **LV**-pulksteņa iestatīšana **MT**-I-issettjar tal-arlogg **NL**-klok instellen **NO**-klokkeinnstilling **PL**-ustawianie zegara **PT**-configuração do relógio **RO**-Setarea ceasului **RU**-Установка часов **SK**-Nastavenie hodín **SL**-Nastavitev ure **SR**-Подешавање сата **SV**-Klockinställning **TR**-Saat ayarı **CA**-Configuració del rellotge **EU**-Erlojuaren ezarpena **GL**-Configuración do reloxo.

BACKLITE 157

BG-Подсветка **CS**-Podsvícený **DA**-Baglite **DE**-Backlite **EL**-πίσω **ES**-Retroiluminación **ET**-Backlite **FI**-Backlite **FR**-Rétro-Éclairé **HR**-Pozadinsko osvjetljenje **HU**-Backlite **IT**-Backlite **LT**-Backlite **LV**-Aizmugurējais apgaismojums **MT**-Backlite **NL**-Backlite **NO**-Bakgrunnsbelysning **PL**-Backlite **PT**-Backlite **RO**-Backlite **RU**-Подсветка **SK**-Backlite **SL**-Backlite **SR**-Позадинско осветљење **SV**-Backlite **TR**-Arka ışık **CA**-Retroil·luminació **EU**-Atzeko argia **GL**-Retroiluminación.

LANGUAGE 162

BG-Език **CS**-Jazyk **DA**-Sprog **DE**-Sprachlich **EL**-Γλώσσα **ES**-Idioma **ET**-Keel **FI**-Kieli **FR**-Langue **HR**-Jezik **HU**-Nyelv **IT**-Lingua **LT**-Kalba **LV**-Valoda **NL**-Lingwa **NL**-Taal **NO**-Språk **PL**-Język **PT**-Língua **RO**-Limba **RU**-Язык **SK**-Jazyk **SL**-Jezik **SR**-Језик **SV**-Språk **TR**-Dil **CA**-Idioma **EU**-Hizkuntza **GL**-Linguaxe.

AUXILIARY CONNECTIONS 167

BG-Спомагателни връзки **CS**-Pomocné přípojky **DA**-Hjælpeforbindelser **DE**-Hilfsanschlüsse **EL**-Βοηθητικές συνδέσεις **ES**-Conexiones auxiliares **ET**-Lisateenused ühendused **FI**-Apukytkennät **FR**-Connexions auxiliaires **HR**-Pomoćne veze **HU**-Kiegészítő csatlakozások **IT**-Collegamenti ausiliari **LT**-Pagalbinės jungtys **LV**-Papildu savienojumi **MT**-Konnessjonijiet awżiljarji **NL**-Auxiliary connections **NO**-Ekstra tilkoblinger **PL**-Połączenia pomocnicze **PT**-Conexões auxiliares **RO**-Conexiuni auxiliare **RU**-Вспомогательные соединения **SK**-Pomocné pripojenia **SL**-Pomožni priključki **SR**-Помоћне везе **SV**-Hjälpanslutningar **TR**-Yardımcı bağlantılar.



WHAT'S IN THE BOX?

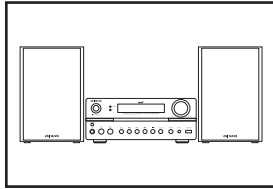

1 Micro System

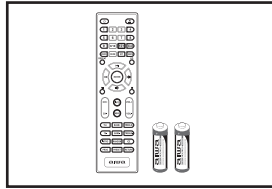

2 Remote controller & AIWA AAA batteries (x2)

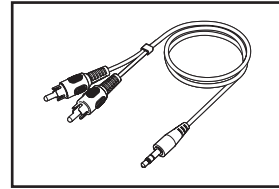

3 RCA to 3.5mm stereo aux cable

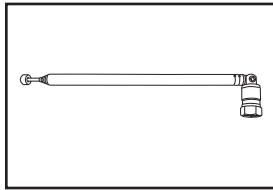

4 Antenna: detachable Telescopic

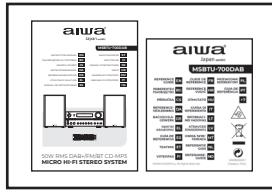

5 Instruction manual & Reference Guide

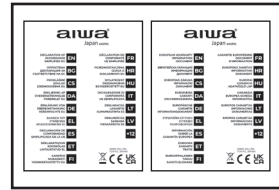

6 Warranty sheet & declaration of conformity

BG БЪЛГАРСКИ

КАКВО ИМА В КУТИЯТА? 1.Микро Система **2.**Дистанционен контролер и аива AAA батерии (x2) **3.**3.5 мм стерео на кабел **4.**Антина: подвижна телескопична **5.**Ръководство за употреба и справочник **6.**Гаранционен лист и декларация за съответствие.

CS ČEŠTINA

CO JE V TÉ KRABICI? 1.Mikro Systém **2.**Dálkový ovladač a baterie AIWA AAA (x2) **3.**RCA na 3,5 mm stereo AUX kabel **4.**Anténa: odnímatelná Teleskopická **5.**Návod k použití & referenční příručka **6.**Záruční list a prohlášení o shodě.

DA DÁNSKÝ

HVAD ER DER I KASSEN? 1.Micro System **2.**Fjernbetjening & AAA batterier (2) **3.**RCA til 3,5 mm stereo kabel **4.**Antenne: aftagelig teleskopisk **5.**Brugsanvisning & referencvejledning **6.**Garantiblad & overensstemmelseserklæring.

DE DEUTSCHSPRACHIGE

WAS IST IN DER BOX? 1.Mikrosystem **2.**Fernbedienung und AIWA AAA-Batterien (x2) **3.**CINCH-auf 3,5-mm-Stereo-AUX-Kabel **4.**Antenne: abnehmbares Teleskop

5.Bedienungsanleitung & Referenzhandbuch **6.**Garantieblatt & Konformitätserklärung.

EL ΕΛΛΗΝΙΚΗ

ΤΙ ΕΙΝΑΙ ΣΤΟ ΚΟΥΤΙ; 1.Σύστημα Μικροϋπολογιστών **2.**Τηλεχειριστήριο & μπαταρίες AIWA AAA (x2) **3.**RCA στο στερεοφωνικό καλώδιο AUX 3.5 mm **4.**Κεραία: αποσπώμενη τηλεσκοπική **5.**Εγχειρίδιο οδηγιών & οδηγός αναφοράς **6.**Φύλλο εγγύησης & Δήλωση συμμόρφωσης.

ES ESPAÑOL

¿QUÉ HAY EN LA CAJA? 1.Sistema Micro **2.**Mando a distancia y pilas AAA AIWA (x2) **3.**Cable auxiliar estereo RCA a 3,5 mm **4.**Antena: Telescopica desmontable **5.**Manual de instrucciones y Guía de referencia **6.**Hoja de garantía y declaración de conformidad.

ET EESTI

MIS KARBIS ON? 1.Mikrosüsteem **2.**Kaugjuhtimispuult ja AIWA AAA patareid (x2) **3.**RCA kuni 3,5 mm stereo aux kaabel **4.**Antenn: eemaldatav Teleskoop **5.**Kasutusjuhend ja juhend **6.**Garantiileht ja vastavusdeklaratsioon.

FI SUOMEN

MITÄ LAATIKOSSA ON? 1.Mikrojärjestelmä

2.Kauko-ohjain & AIWA AAA-paristot (x2) **3.**RCA 3.5 mm stereo aux kaapeli
4.Antenni: irrotettava teleskooppi
5.Käyttöohje ja Viiteopas **6.**Takuukortti & vaatimustenmukaisuusvakuutus.

FR FRANÇAISE

QU'Y A-T-IL DANS LA BOÎTE? **1.**Micro Système **2.**Télécommande et piles AAA AIWA (x2) **3.**Câble auxiliaire stéréo RCA vers 3,5 mm **4.**Antenne: Téléscopique détachable **5.**Manuel d'instructions et Guide de Référence **6.**Fiche de garantie & déclaration de conformité.

HR HRVATSKI

ŠTO JE U KUTIJI? **1.**Mikrosustav **2.**Daljinski upravljač i baterije za AAA AIWA (x2) **3.**Kabel za Zinos-3,5 mm stereo Zinos **4.**Antena: uklonjiva teleskopska **5.**Priručnik za uporabu i referentni priručnik **6.**Jamstveni list i Izjava o sukladnosti.

HU MAGYAR

MI VAN A DOBOZBAN? **1.**Mikro Rendszer **2.**Távirányító és AIWA AAA elemek (x2) **3.**RCA-3,5 mm-es sztereó AUX kábel **4.**Antenna: levehető teleszkópos **5.**Használati útmutató & referencia útmutató **6.**Garancialevél és megfelelőségi nyilatkozat.

IT ITALIANA

COSA C'È NELLA SCATOLA? **1.**Micro sistema **2.**Telecomando e batterie AIWA AAA (x2) **3.**RCA a 3.5 mm stereo aux cavo **4.**Antenna: staccabile telescopico **5.**Manuale di istruzioni e guida di riferimento **6.**Scheda di garanzia e dichiarazione di conformità.

LT LIETUVIŲ

KAS YRA DĖŽUTĖJE? **1.**Mikro Sistema **2.**Nuotolinio valdymo pultas ir AAA Baterijos (2) **3.**RCA į 3.5 mm stereo aukso kabelis **4.**Antena: nuimamas Teleskopinis **5.**Naudojimo instrukcija ir informacinis vadovas **6.**Garantijos lapas ir atitikties deklaracija.

LV LATVIEŠU

KAS IR KASTĒ? **1.**Mikro Sistēma **2.**Tālvadības pults un AIWA AAA Baterijas (x2) **3.**RCA līdz 3,5 mm stereo Aux kabelis **4.**Antena: noņemams Teleskopisks **5.**Lietošanas instrukcija un uzzīņu rokasgrāmata **6.**Garantijas lapa un atbilstības deklarācija.

MT MALTIJA

X'HEMM FIL-KAXXA? **1.**Mikro-Sistema

2.Remota kontrollur & BATTERIJI AAA (x2) **3.**GHAL 3.5 mm kejbil tal-aux stereo **4.**Antenna: Teleskopici jinqalghu **5.**Manwal tal-istruzzjonijiet u Gwida Ta Referenza **6.**Il-folja tal-garanzija u d-dikjarazzjoni tal-konformita.

NL NEDERLANDSE

WAT ZIT ER IN DE DOOS? **1.**Micro Systeem **2.**Afstandsbediening & AIWA AAA batterijen (x2) **3.**RCA naar 3.5mm stereo aux kabel **4.**Antenne: afneembaar Telescopisch **5.**Gebruiksaanwijzing & Naslaggids **6.**Garantieblad & verklaring van overeenstemming.

NO NORSK

HVA ER I ESKEN? **1.**Micro System **2.**Fjernkontroll OG AIWA AAA-batterier (x2) **3.**RCA til 3,5 mm stereo aux-kabel **4.**Antenne: avtakbar Teleskopisk **5.**Bruksanvisning Og Referansehåndbok **6.**Garantiark og samsvarserklæring.

PL POLSKI

CO JEST W PUDEŁKU? **1.**Micro System **2.**Pilot zdalnego sterowania i baterie AIWA AAA (x2) **3.**Kabel RCA do 3,5 mm stereo aux **4.**Antena: odłączana teleskopowa **5.**Instrukcja obsługi i przewodnik referencyjny **6.**Karta gwarancyjna i Deklaracja zgodności.

PT PORTUGUESA

O QUE ESTÁ NA CAIXA? **1.**Micro Sistema **2.**Controle remoto e pilhas AAA AIWA (x2) **3.**RCA para 3.5 mm cabo aux estéreo **4.**Antena: telescópica destacável **5.**Manual de instruções e guia de referência **6.**Folha de garantia e declaração de Conformidade.

RO ROMÂNĂ

CE E ÎN CUTIE? **1.**Mikro Sistem **2.**Telecomandă și baterii AIWA AAA (x2) **3.**Cablu AUX stereo RCA la 3,5 mm **4.**Antena: съемная Telesкопическая **5.**Manual de instrucțiuni și Ghid de referință **6.**Fișa de garanție și declarația de conformitate.

RU РУССКИЙ

ЧТО В КОРОБКЕ? **1.**Микросистема **2.**Пульт дистанционного управления и батарейки AIWA AAA (x2) **3.**Кабель RCA-3,5 мм стерео aux **4.**Антенна: съёмная Telesкопическая **5.**Руководство по эксплуатации и справочное руководство **6.**Гарантийный лист и декларация соответствия.

SK SLOVENČINA

ČO JE V KRABICI? 1. Mikrosystém 2. Dialkové ovládanie a batérie AIWA AAA (x2) 3. RCA na 3,5 mm stereo AUX kábel 4. Anténa: odnímateľná Teleskopická 5. Návod na použitie a referenčná príručka 6. Záručný list a vyhlásenie o zhode.

SL SLOVENSKI

KAJ JE V ŠKATLI? 1. Mikro Sistem 2. Daljinski upravljalnik in AAA baterije (2) 3. RCA do 3,5 mm stereo pomožni kabel 4. Antena: snemljiva Teleskopska 5. Navodila za uporabo in referenčni vodnik 6. Garancijski list in izjava o skladnosti.

SR СРПСКИ

ŠTA JE U KUTIJI? 1. Mikrosistema 2. AИBA AAA даљински управљач и батерије (Kc2) 3. PЦA кабл-3,5 мм стерео АУКС 4. Антена: уклонљива телескопска 5. Упутство за употребу и референтни приручник 6. Гарантни лист и изјава о усаглашености.

SV SVENSKAN

VAD FINNS I LÅDAN? 1. Micro System 2. Fjärrkontroll och AIWA AAA-batterier (x2) 3. RCA till 3,5 mm stereo aux-kabel 4. Antenn: avtagbar Teleskopisk 5. Bruksanvisning och Referensguide 6. Garantiblad och försäkran om överensstämmelse.

TR TÜRK

KUTUNUN İÇİNDE NE VAR? 1. Mikro Sistem 2. Uzaktan kumanda ve AIWA AAA piller (x2) 3. RCA - 3,5 mm stereo aux kablosu 4. Anten: ayırılabilir Teleskopik 5. Kullanım kılavuzu ve Referans Kılavuzu 6. Uygunluk garanti levha ve beyan.

CA ESPAÑOL

QUÈ HI HA A LA CAIXA? 1. Sistema Micro 2. Comandament a distància i piles AAA AIWA (x2) 3. Cable auxiliar estèreo RCA a 3,5 mm 4. Antena: Telescòpica desmuntable 5. Manual d'instruccions i Guia de referència 6. Full de garantia i declaració de conformitat.

EU EUSKERA

ZER DAGO KUTXAN? 1. Mikrosistema 2. Urruneko agintea eta AIWA AAA pilak (x2) 3. RCARA 3,5 mm-ko estereo-kable osagarria 4. Antena: desmuntagarria den teleskopikoa 5. Argibide-eskuliburua eta erreferentzia-gida 6. Berme orria eta adostasun-deklarazioa.

GL GALEGO

QUE HAI NA CAIXA? 1. Micro System 2. Mando a distancia e pilas AIWA AAA (x2) 3. Cable auxiliar RCA a estereo de 3,5 mm 4. Antena: Telescópica desmontable 5. Manual de instrucións e Guía de referencia 6. Folla de garantía e declaración de conformidade.



CONNECTION TO THE MAINS

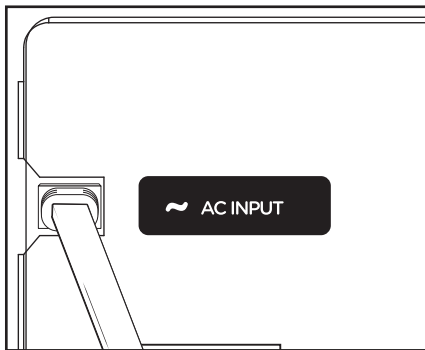

1

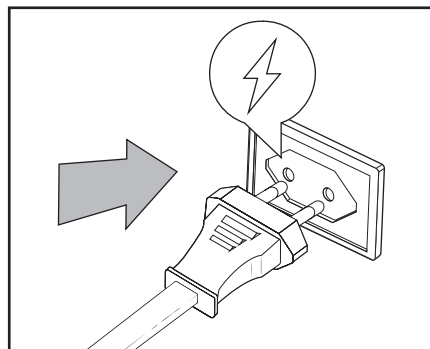

2

BG БЪЛГАРСКИ

ВРЪЗКА КЪМ МРЕЖАТА

CS ČEŠTINA

PŘIPOJENÍ K SÍTI

DA DÁNSKÝ

TILSLUTNING TIL LYSNETTET

DE DEUTSCHSPRACHIGE

ANSCHLUSS AN DAS STROMNETZ

EL ΕΛΛΗΝΙΚΗ

ΣΥΝΔΕΣΗ ΜΕ ΤΟ ΔΙΚΤΥΟ

ES ESPAÑOL

CONEXIÓN A LA RED

ET EESTI

ÜHENDUS VOOLUVÕRKU

FI SUOMEN

YHTEYS VERKKOVIRTAAN

FR FRANÇAISE

RACCORDEMENT AU SECTEUR

HR HRVATSKI

PRIKLJUČAK NA ELEKTRIČNU MREŽU

HU MAGYAR

CSATLAKOZÁS A HÁLÓZATHOZ

IT ITALIANA

COLLEGAMENTO ALLA RETE ELETTRICA

LT LIETUVIŲ

PRIJUNGIMAS PRIE MAITINIMO TINKLO

LV LATVIEŠU

SAVIENOJUMS AR ELEKTROTĪKLU

MT MALTIJA

KONNESSJONI MAL-MAINS

NL NEDERLANDSE

AANSLUITING OP HET LICHTNET

NO NORSK

TILKOBLING TIL STRØMNETTET

PL POLSKI

PODŁĄCZENIE DO SIECI

PT PORTUGUESA

CONEXÃO À REDE ELÉTRICA

RO ROMÂNĂ

CONECTAREA LA REȚEA

RU РУССКИЙ

ПОДКЛЮЧЕНИЕ К ЭЛЕКТРОСЕТИ

SK SLOVENČINA

PRIPOJENIE K ELEKTRICKEJ SIETI

SL SLOVENSKI

PRIKLJUČITEV NA ELEKTRIČNO OMREŽJE

SR СРПСКИ

ПРИКЉУЧИВАЊЕ НА ЕЛЕКТРИЧНУ
МРЕЖУ

SV SVENSKAN

ANSLUTNING TILL ELNÄTET

TR TÜRK

ŞEBEKE BAĞLANTISI

CA CATALÀ

CONNEXIÓ A LA XARXA

EU EUSKERA

SAREAREKIN KONEXIOA

GL GALEGO

CONEXIÓN Á REDE



INSTALLATION OF THE SPEAKERS

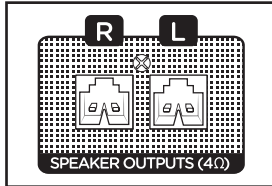

1

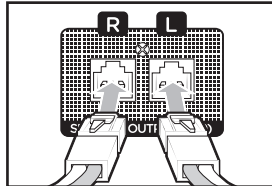

2

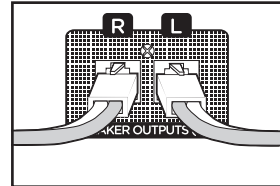

3

BG БЪЛГАРСКИ

МОНТАЖ НА ВИСОКОГОВОРИТЕЛИТЕ

CS ČEŠTINA

INSTALACE REPRODUKTORŮ

DA DÁNSKÝ

INSTALLATION AF HØJTTALERNE

DE DEUTSCHSPRACHIGE

INSTALLATION DER LAUTSPRECHER

EL ΕΛΛΗΝΙΚΗ

ΕΓΚΑΤΑΣΤΑΣΗ ΤΩΝ ΗΧΕΙΩΝ

ES ESPAÑOL

INSTALACIÓN DE LOS ALTAVOCES

ET EESTI

KÕLARITE PAIGALDAMINE

FI SUOMEN

KAIUTTIMIEN ASENNUS

FR FRANÇAISE

INSTALLATION DES ENCEINTES

HR HRVATSKI

INSTALIRANJE ZVUČNIKA

HU MAGYAR

A HANGSZÓRÓK TELEPÍTÉSE

IT ITALIANA

INSTALLAZIONE DEGLI ALTOPARLANTI

LT LIETUVIŲ

GARSIKALBIŲ MONTAVIMAS

LV LATVIEŠU

SKAĻRUŅU UZSTĀDĪŠANA

MT MALTIJA

INSTALLAZZJONI TAL-KELLIEMA

NL NEDERLANDSE

INSTALLATIE VAN DE LUIDSPREKERS

NO NORSK

INSTALLASJON AV HØYTTALERNE

PL POLSKI

MONTAŻ GŁOŚNIKÓW

PT PORTUGUESA

INSTALAÇÃO DOS ALTO-FALANTES

RO ROMÂNĂ

INSTALAREA DIFUZOARELOR

RU РУССКИЙ

УСТАНОВКА ДИНАМИКОВ

SK SLOVENČINA

INŠTALÁCIA REPRODUKTOROV

SL SLOVENSKI

NAMESTITEV ZVOČNIKOV

SR СРПСКИ

ИНСТАЛИРАЊЕ ЗВУЧНИКА

SV SVENSKAN

INSTALLATION AV HÖGTALARNA

TR TÜRK

HOPARLÖRLERİN MONTAJI

CA CATALÀ

INSTAL·LACIÓ DELS ALTAVEUS

EU EUSKERA

BOZLAGOAK INSTALATZEA

GL GALEGO

INSTALACIÓN DOS ALTAVOCES



REMOTE CONTROLLER

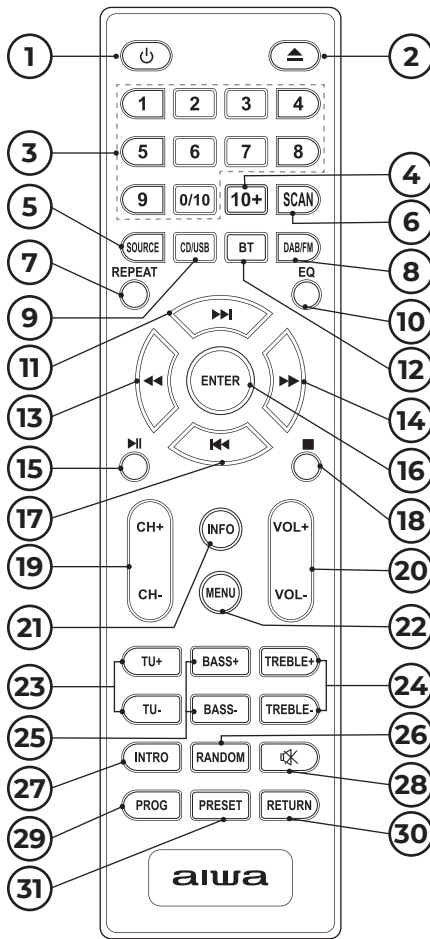

- 1** STANDBY/ON
- 2** OPEN/CLOSE CD DOOR
- 3** NUMERIC PAD
- 4** 10+
If you want to select a radio station with a preset number greater than 10, press the 10+ button on the remote control and the number key of the second digit
- 5** SOURCE INPUT SELECTION
DAB/FM/BT/AUX IN/CD/USB.
- 6** SCAN
Automatically scans radio stations.
- 7** REPEAT
Repeat one: repeat the current song.
Repeat all: repeat all the available songs.
Off: turn off the repeat function modes (not visible on screen).
- 8** DAB/FM
To switch from DAB to FM.
- 9** CD/USB
To switch from CD to USB.
- 10** EQ (EQUALIZER MODE)
Normal, Classic, Jazz, Pop, Rock, Speech.
- 11** NEXT
- 12** BT (ACCESS THE BLUETOOTH FUNCTION MODE)

- 13** FAST-BACKWARD
- 14** FAST-FORWARD
- 15** PLAY/PAUSE
- 16** ENTER
- 17** PREVIOUS
- 18** STOP

- 19** CH+/CH- (CHANNEL UP/DOWN)
- 20** VOLUME ADJUSTMENT
- 21** INFO
- 22** MENU
(Scan, audio, EQ, Sleep, alarm, time, Backlite, Language, Reset, Sw version, Upgrade).

23 **TU+/TU-** (FM FREQUENCY UP/DOWN)

24 **TREBLE ADJUSTMENT**

25 **BASS ADJUSTMENT**

26 **RANDOM PLAYBACK**

27 **INTRO**

During CD/USB Playback mode, press it to Play the 10 first seconds of each track.

28 **MUTE** 

29 **PROG (PROGRAM MODE)**

Create your own music playlist in CD/USB playback modes.

30 **RETURN**

31 **PRESET**

Click the preset key to display the preset stations, then click the "11"  key to select the desired station. Confirm station with the "ENTER" key (16).

BG БЪЛГАРСКИ

ДИСТАНЦИОННО УПРАВЛЕНИЕ 1.В

режим на готовност/включен **2.**Отваряне/затваряне на диск врата **3.**Цифров тампон **4.**10+. Ако искате да изберете радиостанция с предварително зададено число по-голямо от 10, натиснете бутона 10+ на дистанционното управление и цифровия ключ на втората цифра **5.**Избор на източник на вход: DAB/FM/BT/AUX IN/CD/USB **6.**Сканирай. Автоматично сканиране на радиостанции **7.**Повтарям. Първо: повторете текущата песен. Повторете всички: повторете всички налични песни. Изключване: изключете режимите на повтаряща се функция (не се вижда на екрана) **8.**DAB/FM. За да преминете от Паб на ФМ **9.**CD/USB. За да превключите от компактдиск на флашка **10.**EQ (еквалайзер режим) Нормален, Класически, Джаз, поп, рок, реч **11.**Следващите **12.**BT (достъп до режима на Блутут функция) **13.**Бързо назад **14.**Превърти напред **15.**Възпроизвеждане/Пауза **16.**Въведете **17.**Предишен **18.**Стоп **19.**CH+/CH- (Канал нагоре/надолу) **20.**Регулиране на силата на звука **21.**Информация **22.**Меню (сканиране, аудио, екю, сън, аларма, време, подсветка, език, нулиране, версия на Су, ъпгрейд) **23.**TU+/TU- (ФМ честота нагоре/надолу) **24.**Требъл настройка **25.**Настройка на басите **26.**Произволно възпроизвеждане **27.**Интро. По време на режим на възпроизвеждане на компактдиск/флашка, натиснете го, за да възпроизведете 10-те първи секунди на всяка песен **28.**Заглушете **29.**PROG (режим на програма) Създайте свой

собствен музикален плейлист в режими на възпроизвеждане на компактдиск/ флашка **30.**Връщане **31.**PRESET. Кликнете върху клавиша "PRESET", за да покажете предварително зададените станции, след което кликнете върху клавиша "11", за да изберете желаната станция. Потвърдете станцията с ключа "ENTER" (16).

CS ČEŠTINA

DÁLKOVÝ OVLADAČ 1.Pohotovostní režim/zapnuto **2.**Otevření/zavření dveří CD **3.**Numerická podložka **4.**10+. Pokud chcete vybrat rozhlasovou stanici s přednastaveným číslem větším než 10, stiskněte tlačítko 10+ na dálkovém ovladači a číselné tlačítko druhé číslice **5.**Výběr zdrojového vstupu: DAB/FM/BT/AUX IN/CD/USB **6.**Skenování. Automaticky skenuje rozhlasové stanice **7.**Opakovat. Opakujte jeden: opakujte aktuální skladbu. Opakujte vše: opakujte všechny dostupné skladby. Vypnuto: vypněte režimy opakovaných funkcí (není vidět na obrazovce) **8.**DAB/FM. Chcete-li přepnout z DAB na FM **9.**CD/USB. Přepnutí z CD na USB **10.**EQ (režim ekvalizéru) normální, klasický, Jazz, Pop, Rock, řeč **11.**Další **12.**BT (přístup do funkčního režimu Bluetooth) **13.**Rychle zpět **14.**Rychlý posun vpřed **15.**Přehrář/Pozastaví **16.**Do **17.**Předchozí **18.**Na konci **19.**CH+/CH- (kanál nahoru/dolů) **20.**Nastavení hlasitosti **21.**Informace **22.**Menu (skenování, zvuk, EQ, spánek, alarm, čas, podsvícení, jazyk, reset, verze Sw, upgrade) **23.**TU+/TU- (FM frekvence nahoru/dolů) **24.**Nastavení výšek **25.**Nastavení basů **26.**Náhodné přehrávání **27.**Úvod. Během režimu přehrávání CD/USB jej stiskněte pro přehrání 10 prvních sekund každé skladby **28.**Němý **29.**PROG

(režim programu) vytvoříte si vlastní hudební seznam skladeb v režimech přehrávání CD/USB **30**.Návrat **31**.PRESET. Klepnutím na tlačítko "PRESET" zobrazíte přednastavené stanice a poté kliknutím na tlačítko "11" vyberte požadovanou stanici. Potvrďte stanici tlačítkem "ENTER" (16).

DA DÁNSKÝ

FJERNBETJENING **1**.Standby/på **2**.Åbn/Luk CD-dør **3**.Numerisk pad **4**.10+. Hvis du vil vælge en radiostation med et forudindstillet tal større end 10, skal du trykke på knappen 10+ på fjernbetjeningen og nummertasten på det andet ciffer **5**.Valg af kildeindgang: DAB/FM/BT/AUX IN/CD/USB **6**.Scanning. Scanner automatisk radiostationer **7**.Gentage. Gentag en: gentag den aktuelle sang. Gentag alle: Gentag alle tilgængelige sange. Fra: sluk for gentagelsesfunktionstilstandene (ikke synlig på skærmen) **8**.DAB/FM. For at skifte fra DAB til FM **9**.CD/USB. For at skifte fra CD til USB **10**.EQ (Udligningstilstand) Normal, Klassisk, Pop, Rock, tale **11**.Næste **12**.BT (få adgang til Bluetooth-funktionstilstand) **13**.Hurtigt tilbage **14**.Spol frem **15**.Afspil/Pause **16**.Indtast **17**.Tidligere **18**.Stop **19**.CH+/CH- (kanal op/ned) **20**.Lydstyrkejustering **21**.Info **22**.Menu (scan, lyd, EK, søvn, alarm, tid, baggrundsbelysning, sprog, nulstil, SV-version, opgradering) **23**.TU+/TU- (FM-frekvens Op/Ned) **24**.Diskantjustering **25**.Basjustering **26**.Tilfældig afspilning **27**.Intro. Under CD/USB-afspilningstilstand skal du trykke på den for at afspille de 10 første sekunder af hvert spor **28**.Mute **29**.PROG (programtilstand) Opret din egen musikafspilningsliste i CD/USB-afspilningstilstande **30**.Retur **31**.PRESET. Klik på "PRESET"-tasten for at få vist de forudindstillede stationer, og klik derefter på "11" -tasten for at vælge den ønskede station. Bekræft station med "ENTER" -tasten (16).

DE DEUTSCHSPRACHIGE

FERNBEDIENUNG **1**.Standby/ein **2**.CD-Tür **3** öffnen/schließen. Ziffernblock **4**.10+. Wenn Sie einen Radiosender mit einer voreingestellten Nummer größer als 10 auswählen möchten, drücken Sie die Taste 10+ auf der Fernbedienung und die Zifferntaste der zweiten Ziffer **5**.Auswahl des Quelleneingangs: DAB/FM/BT/AUX IN/CD/USB **6**.Scan. Scant automatisch Radiosender **7**.Wiederholen. Eins wiederholen: Wiederholen Sie den aktuellen Titel. Alle wiederholen: Wiederholen Sie

alle verfügbaren Titel. Aus: Schalten Sie die Wiederholungsfunktionsmodi aus (auf dem Bildschirm nicht sichtbar) **8**.DAB/FM. Umschalten von DAB auf FM **9**.CD/USB. So wechseln Sie von CD zu USB **10**.EQ (Equalizer-Modus) Normal, Klassisch, Jazz, Pop, Rock, Sprache **11**.Nächsten **12**.BT (Zugriff auf den Bluetooth-Funktionsmodus) **13**.Schnell-rückwärts **14**.Vorspulen **15**.Wiedergabe/Pause **16**.Geben **17**.Vorherigen **18**.Anhalten **19**.CH+/CH- (Kanal auf/Ab) **20**.Lautstärkeregelung **21**.Info **22**.Menü (scan, audio, EQ, ruhezustand, alarm, uhrzeit, hintergrundbeleuchtung, sprache, zurücksetzen, Sw-Version, upgrade) **23**.TU+/TU- (FM-Frequenz auf /Ab) **24**.Höheneinstellung **25**.Bass-Einstellung **26**.Zufällige Wiedergabe **27**.Intro. Drücken Sie im CD/USB-Wiedergabemodus darauf, um die ersten 10 Sekunden jedes Titels abzuspielen **28**.Stumm **29**.PROG (Programmmodus) Erstellen Sie Ihre eigene Musikwiedergabeliste im CD-/USB-Wiedergabemod **30**.Zurückgeben **31**.PRESET. Klicken Sie auf die Taste "PRESET", um die voreingestellten Sender anzuzeigen, und klicken Sie dann auf die Taste "11", um den gewünschten Sender auszuwählen. Bestätigen Sie Station mit der "ENTER"-Taste (16).

EL ΕΛΛΗΝΙΚΗ

ΤΗΛΕΧΕΙΡΙΣΤΗΡΙΟ **1**.Αναμονή/ενεργοποίηση **2**.Ανοίγμα/κλείσιμο θύρας CD **3**.Αριθμητικό πληκτρολόγιο **4**.10+. Εάν θέλετε να επιλέξετε ραδιοφωνικό σταθμό με προκαθορισμένο αριθμό μεγαλύτερο από 10, πατήστε το κουμπί 10+ στο τηλεχειριστήριο και το αριθμητικό πλήκτρο του δεύτερου ψηφίου **5**.Επιλογή εισόδου πηγής: DAB/FM/BT/AUX IN/CD/USB **6**.Σάρωση. Σαρώνει αυτόματα ραδιοφωνικούς σταθμούς **7**.Επαναλάβετε. Επανάληψη ενός: επαναλάβετε το τρέχον τραγούδι. Επανάληψη όλων: επαναλάβετε όλα τα διαθέσιμα τραγούδια. Απενεργοποίηση: απενεργοποιήστε τις λειτουργίες επανάληψης λειτουργίας (δεν είναι ορατό στην οθόνη) **8**.DAB/FM. Για να μεταβείτε από το DAB στο FM **9**.CD/USB. Για εναλλαγή από CD σε USB **10**.EQ (λειτουργία ισοσταθμιστή) κανονική, κλασική, Τζαζ, Ποπ, Ροκ, ομιλία **11**.Επόμενο **12**.BT (πρόσβαση στη λειτουργία λειτουργίας Bluetooth) **13**.Γρήγορα προς τα πίσω **14**.Γρήγορη πρόωθηση **15**.Αναπαραγωγή/Παύση **16**.Εισάγετε **17**.Προηγούμενο **18**.Στάση **19**.CH+/CH- (Κανάλι Πάνω/Κάτω) **20**.Ρύθμιση έντασης **21**.Πληροφορίες **22**.Μενού (σάρωση, ήχος, EQ, ύπνος, συναγερμός, χρόνος, backlite, γλώσσα, επαναφορά, έκδοση Sw, αναβάθμιση) **23**.TU+/TU- (συχνότητα FM πάνω/κάτω) **24**.Ρύθμιση πρίμων **25**.Ρύθμιση μπάσων **26**.Τυχαία αναπαραγωγή

27.Εισαγωγή. Κατά τη λειτουργία αναπαραγωγής CD/USB, πατήστε το για αναπαραγωγή των 10 πρώτων δευτερολέπτων κάθε κομματιού 28.Σίγαση 29.PROG (Λειτουργία προγράμματος) δημιουργήστε τη δική σας λίστα αναπαραγωγής μουσικής σε λειτουργίες αναπαραγωγής CD/USB 30.Επιστροφή 31.PRESET. Κάντε κλικ στο πλήκτρο "PRESET" για να εμφανίσετε τους προκαθορισμένους σταθμούς και, στη συνέχεια, κάντε κλικ στο πλήκτρο "11" για να επιλέξετε τον επιθυμητό σταθμό. Επιβεβαιώστε το σταθμό με το πλήκτρο "ENTER" (16).

ES ESPAÑOL

MANDO A DISTANCIA 1.En espera/encendido 2.Abrir/cerrar la bandeja del CD 3.Teclado numérico 4.10+. Si desea seleccionar una emisora de radio con un número preestablecido mayor que 10, pulse el botón 10+ del mando a distancia y la tecla numérica del segundo dígito 5.Selección de entrada de fuente: DAB/FM/BT/AUX IN/CD/USB 6.Escanear. Escanea automáticamente las emisoras de radio 7.Repetir. Repetir uno: repite la canción actual. Repetir todo: repite todas las canciones disponibles. Desactivado: desactive los modos de función de repetición (no visible en la pantalla) 8.DAB/FM. Para cambiar de DAB a FM 9.CD/USB. Para cambiar de CD a USB 10.EQ (Modo de Ecualizador) Normal, Clásico, Jazz, Pop, Rock, Voz 11.Siguiente 12.BT (Acceda al modo de función Bluetooth) 13.Retroceso rápido 14.Avance rápido 15.Reproducción/pausa 16.Ingrese 17.Previo 18.Parar 19.CH+/CH- (Canal Arriba/Abajo) 20.Ajuste de volumen 21.Información 22.Menü (escaneo, audio, ecualizador, suspensión, alarma, hora, retroiluminación, idioma, reinicio, versión Sw, actualización) 23.TU+/TU- (frecuencia FM Arriba/Abajo) 24.Ajuste de agudos 25.Ajuste de graves 26.Reproducción aleatoria 27.Introducción. Durante el modo de reproducción de CD/USB, presiónelo para reproducir los primeros 10 segundos de cada pista 28.Silencio 29.PROG (Modo de programa) Cree su propia lista de reproducción de música en los modos de reproducción de CD/USB 30.Regreso 31.PRESET. Haga clic en la tecla "PRESET" para mostrar las emisoras preestablecidas y, a continuación, haga clic en la tecla "11" para seleccionar la emisora deseada. Confirme la emisora con la tecla "ENTER" (16).

ET EESTI

KAUGJUHTIMISPULT 1.Ooterežiim/sisse 2.CD ukse avamine/sulgemine 3.Numbrioline pad 4.10+. Kui soovite valida raadiojaama,

mille eelseadistatud number on suurem kui 10, vajutage kaugjuhtimispuldil nuppu 10+ ja teise numbril klahvi 5. Allika sisendi valik: DAB/FM/BT/AUX IN/CD/USB 6. Skaneerimine. Automaatselt skaneerib raadiojaamad 7. Korda. Korda ühte: korra ke praegust lugu. Korda kõiki: korra ke kõiki saadaolevaid lugusid. Väljas: lülitage kordusfunktsiooni režiimid välja (pole ekraanil nähtav) 8. DAB/FM. Et minna DAB FM 9. CD/USB. Et minna CD USB 10. EQ (ekvalaiser režiim) Normaalne, Klassikaline, Jazz, Pop, Rock, kõne 11. Järgmine 12. BT (juurdepääs Bluetooth - funktsiooni režiimile) 13. Kiiresti tagasi 14. Kiiresti edasi 15. Esita/Paus 16. Sisestage 17. Eelmine 18. Peatus 19. CH+/CH- (kanal üles/alla) 20. Helitugevuse reguleerimine 21. Info 22. Menü (skaneerimine, heli, eq, uni, äratus, aeg, taustavalgus, keel, lähtestamine, SW versioon, versiooniuuendus) 23. TU+/TU- (FM sagedus üles/alla) 24. Kolmekordne reguleerimine 25. Bassi reguleerimine 26. Juhuslik taasesitus 27. Sissejuhatus. CD/USB taasesitusrežiimis vajutage seda iga pala 10 esimese sekundi esitamiseks 28. Vaigista 29. PROG (Programmirežiim) looge oma muusika esitusloend CD/USB taasesitusrežiimides 30. Tagasi 31. PRESET. Eelseadistatud jaamade kuvamiseks klõpsake klahvi "PRESET", seejärel klõpsake soovitud jaama valimiseks klahvi "11". Kinnitage jaam klahviga "ENTER" (16).

FI SUOMEN

KAUKO-OHJAIN 1. Valmiustila/päällä 2. Avaa/Sulje CD-ovi 3. Numerolehti 4. 10+. Jos haluat valita radioaseman, jonka esiasetusnumero on suurempi kuin 10, Paina kaukosäätimen 10+ - painiketta ja toisen numeron numeronäppäintä 5. Lähdesyötteen valinta: DAB/FM/BT/AUX IN/CD/USB 6. Tarkistus. Skannaa radioasemat automaattisesti 7. Toista. Toista yksi: toista nykyinen kappale. Toista kaikki: Toista kaikki käytettävissä olevat kappaleet. Pois päältä: sammuta toistotoimintatilat (ei näkyvissä näytöllä) 8. DAB/FM. Vaihtaa DAB FM 9. CD/USB. Vaihtaa CD USB 10. EQ (Taajuuskorjain) Normaali, Klassinen, Jazz, Pop, Rock, puhe 11. Seuraava 12. BT (Access the Bluetooth function mode) 13. Nopeasti taaksepäin 14. Pikakelaus 15. Soita/Keskeytä 16. Syötä 17. Edellinen 18. Pysäkki 19. CH+/CH- (Kanava ylös/alas) 20. Äänenvoimakkuuden säätö 21. Info 22. Menu (skannaus, audio, taajuuskorjain, uni, hälytys, aika, backlite, kieli, nollaus, Sw-versio, päivitys) 23. TU+/

TU- (FM-taajuus ylös/alas) **24**.Diskantin säätö **25**.Bassonsäätö **26**.Satunnainen toisto **27**.Esittely. Aikana CD/USB toisto-tilassa, paina sitä toistaa 10 ensimmäisen sekunnin kunkin raidan **28**.Mykistys **29**.PROG (Program mode) luo oma Musiikkisoittolista CD/USB-toistotiloissa **30**.Paluu **31**.PRESET. Napsauta "PRESET" - näppäintä esiasetettujen asemien näyttämiseksi ja valitse sitten "11" - näppäintä valitaksesi haluamasi aseman. Vahvista asema "ENTER" - avaimella (16).

FR FRANÇAISE

TÉLÉCOMMANDE **1**.Veille/marche **2**.Ouvrir/Fermer la porte du CD **3**.Pavé numérique **4**.10+. Si vous souhaitez sélectionner une station de radio avec un nombre prédéfini supérieur à 10, appuyez sur le bouton 10+ de la télécommande et sur la touche numérique du deuxième chiffre **5**.Sélection de l'entrée de la source: DAB/FM/BT/AUX IN/CD/USB **6**.Scannez. Scanne automatiquement les stations de radio **7**.Répéter. Répétez un: répétez la chanson en cours. Répétez tout: répétez toutes les chansons disponibles. Off: désactivez les modes de fonction de répétition (non visible à l'écran) **8**.DAB/FM. Pour passer de la DAB à la FM **9**.CD/USB. Pour passer du CD à l'USB **10**.EQ (Mode égaliseur) Normal, Classique, Jazz, Pop, Rock, Discours **11**.Prochains **12**.BT (Accéder au mode de fonction Bluetooth) **13**.Retour rapide **14**.Avance rapide **15**.Lecture/Pause **16**.Entrez **17**.Précédent **18**.Arrêt **19**.CH+/CH- (Canal Haut/Bas) **20**.Réglage du volume **21**.Info **22**.Menu (balayage, audio, égaliseur, veille, alarme, heure, rétroéclairage, langue, réinitialisation, version Sw, mise à niveau) **23**.TU+/TU- (fréquence FM Haut/bas) **24**.Réglage des aigus **25**.Réglage des basses **26**.Lecture aléatoire **27**.Intros. En mode de lecture CD/USB, appuyez dessus pour lire les 10 premières secondes de chaque piste **28**.Muet **29**.PROG (Mode Programme) Créez votre propre liste de lecture musicale en modes de lecture CD/USB **30**.Retour **31**.PRESET. Cliquez sur la touche "PRESET" pour afficher les stations préréglées, puis cliquez sur la touche "11" pour sélectionner la station souhaitée. Confirmez la station avec la touche "ENTER" (16).

HR HRVATSKI

DALJINSKI UPRAVLJAČ **1**.Stanje pripravnosti/Uključeno **2**.Otvorite/zatvorite vrata CD-a **3**.Numerička tipkovnica **4**.10+. Ako želite odabrati radio stanicu s unaprijed

postavljenim brojem većim od 10, pritisnite tipku 10+ na daljinskom upravljaču i brojčanu tipku s drugom znamenkom **5**.Odabir ulaznog izvora: DAB/FM/BT/AUX IN/CD/USB **6**.Skeniranje. Automatsko skeniranje radio stanica **7**.Ponovite. Ponovite jedan: ponovite trenutnu pjesmu. Ponovite sve: ponovite sve dostupne pjesme. Isključeno.: isključite načine odgode (nije prikazano na zaslonu) **8**.DAB/FM. Za prebacivanje s DAB na FM **9**.CD/USB. Za prebacivanje s 8 na **10**.EQ Ekvilajzer (način izjednačavanja) normalan, klasičan, Jazz, Pop, Rock, Govor **11**.Sljedeći **12**.BT (pristup funkcionalnom načinu rada alinsu) **13**.Brzo premotavanje unatrag **14**.Brzo naprijed **15**.Reprodukcija/pauza **16**.Unesite **17**.Prethodni **18**.Zaustavljanje **19**.CH+/CH- (Kanal gore/dolje) **20**.Podešavanje glasnoće **21**.Informacije **22**.Izbornik (balayage, audio, égaliseur, veille, alarme, heure, rétroéclairage, langue, réinitialisation, version Sw, mise à niveau) **23**.TU+/TU- (povećanje/smanjenje frekvencije innoinin) **24**.Podešavanje visokih tonova **25**.Podešavanje basa **26**.Slučajna reprodukcija **27**.Uvod. U načinu reprodukcije, pritisnite ga za reprodukciju 10 prvih sekundi svake pjesme **28**.Isključivanje zvuka **29**.PROG (programski način rada) Izradite vlastiti popis za reprodukciju glazbe u načinu reprodukcije za vrijeme reprodukcije **30**.Povratak **31**.PRESET. Pritisnite tipku "PRESET" za prikaz unaprijed postavljenih stanica, a zatim pritisnite tipku "11" za odabir željene stanice. Potvrdite stanicu pomoću tipke "ENTER" (16).

HU MAGYAR

TÁVIRÁNYÍTÓ **1**.Készlenlét/be **2**.CD ajtó nyitása/bezárása **3**.Numerikus pad **4**.10+. Ha olyan rádióállomást szeretne kiválasztani, amelynek előre beállított száma nagyobb, mint 10, nyomja meg a távvezérlő 10+ gombját, majd a második számjegy számgombját **5**.Forrás bemenet kiválasztása: DAB/FM/BT/AUX IN/CD/USB **6**.Letapogatás. Rádióállomások automatikus beolvasása **7**.Ismétlem. Ismétlés: ismételje meg az aktuális dalt. Összes ismétlés: ismételje meg az összes rendelkezésre álló dalt. Ki: kapcsolja ki az ismétlés funkció módokat (nem látható a képernyőn) **8**.DAB/FM. Váltás DAB-ról FM-re **9**.CD/USB. Váltás CD-ről USB-re **10**.EQ (Equalizer mód) Normál, Klasszikus, Jazz, Pop, Rock, beszéd **11**.Következő **12**.BT (hozzáférés a Bluetooth funkció módhoz) **13**.Gyorsan hátra **14**.Gyorsan előre **15**.Lejátszás/Szünet **16**.Belép **17**.Előző

18.Megáll **19.**CH+/CH- (Csatorna fel/le)
20.Hangerő beállítása **21.**Információ **22.**Menü (szkenelés, hang, eq, alvás, riasztás, idő, backlite, nyelv, visszaállítás, Sw verzió, frissítés) **23.**TU+/TU- (FM frekvencia fel/le) **24.**Magas beállítás **25.**Basszus beállítás **26.**Véletlenszerű lejátszás **27.**Bevezető. CD/USB lejátszási módban nyomja meg az egyes műsorszámok 10 első másodpercének lejátszásához **28.**Néma **29.**PROG (Program mód) hozzon létre saját zenei lejátszási listát CD/USB lejátszási módokban **30.**Visszatérés **31.**PRESET. Kattintson az "PRESET" gombra az előre beállított állomások megjelenítéséhez, majd kattintson a "11" gombra a kívánt állomás kiválasztásához. Erősítse meg az állomást az "ENTER" gombbal (16).

IT ITALIANA

TELECOMANDO 1.Standby/acceso **2.**Apri/Chiudi porta CD **3.**Tastierino numerico **4.**10+. Se si desidera selezionare una stazione radio con un numero predefinito maggiore di 10, premere il pulsante 10+ sul telecomando e il tasto numerico della seconda cifra **5.**Selezione ingresso sorgente: DAB/FM/BT/AUX IN/CD/USB **6.**Effettuate. Esegue automaticamente la scansione delle stazioni radio **7.**Ripetere. Ripeti uno: ripeti il brano corrente. Ripeti tutto: ripeti tutti i brani disponibili. Off: disattivare le modalità di funzione di ripetizione (non visibile sullo schermo) **8.**DAB/FM. Per passare da DAB a FM **9.**CD/USB. Per passare da CD a USB **10.**EQ (modalità equalizzatore) Normale, Classico, Jazz, Pop, Rock, Discorso **11.**Il prossimo **12.**BT (Accedere alla modalità di funzione Bluetooth) **13.**Veloce-indietro **14.**Avanti veloce **15.**Riproduzione/pausa **16.**Inserisci **17.**Precedente **18.**Fermata **19.**CH+/CH- (Canale Su/Giù) **20.**Regolazione del volume **21.**Info **22.**Menu (scansione, audio, eq, sonno, allarme, tempo, backlite, lingua, reset, versione Sw, aggiornamento) **23.**TU+/TU- (frequenza FM Su/Giù) **24.**Regolazione alti **25.**Regolazione dei bassi **26.**Riproduzione casuale **27.**Introduttivo. Durante la modalità di riproduzione CD/USB, premere per riprodurre i primi 10 secondi di ogni traccia **28.**Muto **29.**PROG (Program mode) Crea la tua playlist musicale in modalità di riproduzione CD/USB **30.**Ritorno **31.**PRESET. Fare clic sul tasto "PRESET" per visualizzare le stazioni preimpostate, quindi fare clic sul tasto "11" per selezionare la stazione desiderata. Confermare la stazione con il tasto "ENTER" (16).

LT LIETUVIŲ

NUOTOLINIS VALDIKLIS 1.Budėjimo režimas/ijungtas **2.**Atidaryti/uždaryti CD durų **3.**Skaitmeninis bloknotas **4.**10+. Jei norite pasirinkti radijo stotį, kurios iš anksto nustatytas skaičius yra didesnis nei 10, paspauskite nuotolinio valdymo pulto mygtuką 10+ ir antrojo skaitmens skaičiaus klavišą **5.**Šaltinio įvesties pasirinkimas: DAB/FM/BT/AUX IN/CD/USB **6.**Nuskaityti. Automatiškai nuskaity radijo stotis **7.**Pakartoti. Pakartokite vieną: pakartokite dabartinę dainą. Pakartokite viską: pakartokite visas turimas dainas. Išjungta: išjunkite pakartojimo funkcijos režimą (nėra matomas ekrane) **8.**DAB/FM. Norėdami perjungti iš DAB į FM **9.**CD/USB. Norėdami perjungti iš CD į USB **10.**EQ (ekvalaizerio režimas) Normalus, Klasikinis, Džiazas, Pop, Rokas, kalba **11.**Kitas **12.**BT (prisijunkite prie Bluetooth funkcijos režimo) **13.**Greitas atgal **14.**Greitas pirmyn **15.**Groti/Pauzė **16.**Įveskite **17.**Ankstesnis **18.**Stotelė **19.**CH+/CH- (kanalas aukštyn/žemyn) **20.**Garsumo reguliavimas **21.**Informacija **22.**Meniu (nuskaitymas, garso įrašas, EK, miegas, žadintuvas, laikas, foninis apšvietimas, kalba, atstatymas, programinė įranga, atnaujinimas) **23.**TU+/TU- (FM dažnis aukštyn/žemyn) **24.**Diskanto reguliavimas **25.**Bosas reguliavimas **26.**Atsitiktinės atkūrimas **27.**Įvadas. CD/USB atkūrimo režimu Paspauskite jį, kad paleistumėte 10 pirmųjų kiekvieno takelio sekundžių **28.**Nutildyti **29.**PROG (programos režimas) sukurkite savo muzikos grojaraštį CD/USB atkūrimo režimais **30.**Grįžti **31.**PRESET. Spustelėkite mygtuką "PRESET", kad būtų rodomos iš anksto nustatytos stotys, tada spustelėkite mygtuką "11", kad pasirinktumėte norimą stotį. Patvirtinkite stotį klavišu "ENTER" (16).

LV LATVIĒŠU

TĀLVADĪBAS PULSTS 1.Gaidīšanas režīms/ieslēgts **2.**Atvērt/aizvērt CD durvis **3.**Ciparu pad **4.**10+. Ja vēlaties izvēlēties radiostaciju ar iepriekš iestatītu skaitli, kas lielāks par 10, nospiediet tālvadības pults pogu 10+ un otrā cipara ciparu taustiņu **5.**Avota ievades izvēle: DAB/FM/BT/AUX IN/CD/USB **6.**Skenēšana. Automātiski skenē radiostacijas **7.**Atkārtot. Atkārtojiet vienu: atkārtojiet pašreizējo dziesmu. Atkārtojiet visu: atkārtojiet visas pieejamās dziesmas. Izslēgts: izslēdziet atkārtšanas funkciju režīmus (nav redzams uz ekrāna) **8.**DAB/FM. Lai pārslēgtos no DAB uz FM **9.**CD/USB. Lai

pārslēgtos no CD uz USB **10.EQ** (ekvalaizera režīms) Normāls, Klasisks, Džezs, Pops, Roks, runa **11.Nākamais** **12.BT** (Pieklūstiet Bluetooth funkciju režīmam) **13.Ātri atpakaļ** **14.Ātri uz priekšu** **15.Atskaņot/Pauze** **16.levadiet** **17.lepriekšējais** **18.Pietura** **19.CH+/CH-** (kanāls uz augšu/uz leju) **20.Skaļuma regulēšana** **21.Informācija** **22.Izvēlne** (scan, audio, eq, miega, signalizācija, laiks, backlite, valoda, reset, Sw versija, jauninājums) **23.TU+/TU-** (FM frekvence uz augšu/uz leju) **24.Trīskāršot korekcija** **25.Bass regulēšana** **26.Nejauša atskaņošana** **27.levada.** CD/USB atskaņošanas režīmā nospiediet to, lai atskaņotu katra ieraksta 10 pirmās sekundes **28.Izslēgt skaņu** **29.PROG** (Programmas režīms) izveidojiet savu mūzikas atskaņošanas sarakstu CD/USB atskaņošanas režīmos **30.Atgriešanās** **31.PRESET.** Noklikšķiniet uz taustiņa "PRESET", lai parādītu iepriekš iestatītās stacijas, pēc tam noklikšķiniet uz taustiņa "11", lai izvēlētos vēlamo staciju. Apstipriniet staciju ar taustiņu "ENTER" (16).

MT MALTIJA

KONTROLLUR MILL-BOGHOD **1.**Stennija/mixghula **2.**Bieb MIFTUH/Maghluq MIFTUH **3.**Il-kuxxinett numeriku **4.10+**. Jekk inti tixtieq li taghzel stazzjon tar-radju ma'numru issettjati minn qabel akbar minn 10, aghfas il-buttuna 10+ fuq il-kontroll remot u l-muftieh numru tat-tieni cifra **5.**Ghazla input sors: DAB/FM/BT/AUX IN/CD/USB **6.**Skenja. Awtomatikament skanijiet stazzjonijiet tar-radju **7.**Irrepeti. Irrepeti wahda: irrepeti l - kanzunetta kurrenti. Irrepeti kollha: irrepeti l-kanzunetti kollha disponibbli. Itfi: itfi l-modi ta'funzjoni ripetuti (mhux vizibbli fuq l-iskrin) **8.**DAB/FM. Biex taqleb minn DAB GHAL FM **9.**CD/USB. BIEX taqleb MINN USB **10.**EQ (Equalizer Mode) Normali, Klassika, Jazz, Pop, Blat, Diskors **11.**Li jmiss **12.**BT (Ta'cessa l-Mod Funzjoni Bluetooth) **13.**Fast-lura **14.**Fast-quddiem **15.**Ilghab/Pauze **16.**Da'ghal **17.**Precedenti **18.**Ileqaf **19.**CH+/CH- (Kanal'IL fuq/'l isfel) **20.**Aggustament tal-volum **21.**Info **22.**Menu (skennja, awdjo, eq, irqad, allarm, hin, dahar, lingwa, reset, verzjoni Sw, upgrade) **23.**TU+/TU- (frekwenza FM/'l fuq/'l isfel) **24.**Aggustament tripli **25.**Bass aggustament **26.**Daqq kazwali **27.**Intro. Matul Il-Mod Tal-Plejbek TAL-USB/KD, aghfas Biex Tilghab l-10 sekondi ewwel ta' kull korsa **28.**Mute **29.**PROG (Mod Ta 'Programm) Ohloq il-lista tal-muzika tieghek stess fil-modi ta' plejbek KD/USB **30.**Ritorn **31.**PRESET. Ikklikkja l - "PRESET" ewlenin

li juru l-istazzjonijiet ssettjati minn qabel, imbaghad ikklikkja l - "11" ewlenin li jaghflu l-istazzjon mixtieqa. Ikkonferma istazzjon mal - "ENTER" ewlenin (16).

NL NEDERLANDSE

AFSTANDSBEDIENING **1.**Stand-by/aan **2.**CD-deurtje openen/sluiten **3.**Numeriek toetsenbord **4.10+**. Als u een radiozender wilt selecteren met een voorkeuzenummer dat hoger is dan 10, drukt u op de toets 10+ op de afstandsbediening en op de cijfer toets van het tweede cijfer **5.**Bron ingang selectie: DAB/FM/BT/AUX IN/CD/USB **6.**Scannen. Automatisch scannen van radiozenders **7.**Herhalen. Herhaal één: herhaal het huidige nummer. Alles herhalen: alle beschikbare nummers herhalen. Uit: de herhaalfunctiemodi uitschakelen (niet zichtbaar op het scherm) **8.**DAB/FM. Omschakelen van DAB naar FM **9.**CD/USB. Om te schakelen van CD naar USB **10.EQ** (Equalizer Mode) Normaal, Klassiek, Jazz, Pop, Rock, Spraak **11.**Volgende **12.**BT (Toegang tot de Bluetooth-functiemodus) **13.**Snel-achteruit **14.**Snel-voorwaarts **15.**Afspelen/Pauze **16.**Enter **17.**Vorige **18.**Stop **19.**CH+/CH- (Kanaal omhoog/omlaag) **20.**Volumeregeling **21.**Info **22.**Menu (scan, audio, eq, slaap, alarm, tijd, backlite, taal, reset, Sw-versie, upgrade) **23.**TU+/TU- (FM frequentie omhoog/omlaag) **24.**Aanpassing hoge tonen **25.**Bass afstelling **26.**Willekeurige weergave **27.**Intro. Druk hierop tijdens CD/USB-weergave om de eerste 10 seconden van elk nummer af te spelen **28.**Mute **29.**PROG (Programmamodus) Maak uw eigen muziekafspeellijst in de CD/USB-afspeelmodus **30.**Terug **31.**PRESET. Klik op de "PRESET" toets om de voorkeuzezenders op het scherm te krijgen, klik dan op de "11" toets om de gewenste zender te kiezen. Confirm station with the "ENTER" key (16).

NO NORSK

FJERNKONTROLL **1.**Standby/på **2.**Åpne/Lukk CD-dør **3.**Talltastatur **4.10+**. Hvis du vil velge en radiostasjon med et forhåndsinnstilt nummer større enn 10, trykker du på 10+ - knappen på fjernkontrollen og nummertasten på det andre sifferet **5.**Valg av kildeinngang: DAB/FM/BT/AUX IN/CD/USB **6.**Skanning. Skanner automatisk radiostasjoner **7.**Gjenta. Gjenta en: gjenta gjeldende sang. Gjenta alle: gjenta alle tilgjengelige sanger. Av: slå av funksjonsmodusene for gjentakelse

(ikke synlig på skjermen) **8**.DAB/FM. Bytte fra DAB til FM **9**.CD/USB. Slik bytter DU FRA CD TIL USB **10**.EQ (Equalizer-Modus) Normal, Klassisk, Jazz, Pop, Rock, Tale **11**.Neste **12**.BT (Få Tilgang Til Bluetooth-funksjonsmodus) **13**.Hurtig bakover **14**.Spol fremover **15**.Spill Av/Pause **16**.Skriv inn **17**.Førrige **18**.Stopp **19**.CH+/CH- (Kanal Opp/Ned) **20**.Volumjustering **21**.Info **22**.Meny (skanning, lyd, eq, søvn, alarm, tid, bakgrunnsbelyst, språk, reset, Sw versjon, oppgradering) **23**.TU+/TU- (FM frekvens Opp/ Ned) **24**.Diskantjustering **25**.Bass justering **26**.Tilfeldig avspilling **27**.Introduksjon. Under CD/USB-avspillingsmodus trykker du på DEN for Å Spille av de 10 første sekundene av hvert spor **28**.Mute **29**.PROG (Programmodus) Lag din egen musikkspilleliste i CD/USB-avspillingsmoduser **30**.Retur **31**.PRESET. Klikk på "PRESET"-tasten for å vise de forhåndsinnstilte stasjonene, og klikk deretter på "11" - tasten for å velge ønsket stasjon. Bekreft stasjonen med "ENTER" - tasten (16).

PL POLSKI

PILOT ZDALNEGO STEROWANIA **1**.Tryb gotowości/włączony **2**.Otwórz/zamknij drzwi CD **3**.Pad numeryczny **4**.10+. Jeśli chcesz wybrać stację radiową z zaprogramowaną liczbą większą niż 10, naciśnij przycisk 10+ na pilocie i klawisz numeryczny drugiej cyfry **5**.Wybór wejścia źródła: DAB/FM/BT/AUX IN/CD/USB **6**.Skan. Automatycznie skanuje stacje radiowe **7**.Powtarzam. Powtórz Jeden: powtórz bieżący utwór. Powtórz wszystkie: powtórz wszystkie dostępne utwory. Wyłącz: wyłącz tryby funkcji powtarzania (niewidoczne na ekranie) **8**.DAB/FM. Aby przełączyć się z DAB na FM **9**.CD/USB. Aby przełączyć się z CD na USB **10**.EQ (tryb korektora) normalny, Klasyczny, Jazz, Pop, Rock, mowa **11**.Następne **12**.BT (dostęp do trybu funkcji Bluetooth) **13**.Szybko-do tyłu **14**.Przewiń do przodu **15**.Odtwarzanie/ Pauza **16**.Wpisz **17**.Poprzednie **18**.Przystanek **19**.CH+/CH- (kanał góra/dół) **20**.Regulacja głośności **21**.Info **22**.Menu (skanowanie, audio, eq, uśpienie, alarm, czas, podświetlenie, język, reset, wersja Sw, aktualizacja) **23**.TU+/TU- (Częstotliwość FM Góra/Dół) **24**.Regulacja wysokich tonów **25**.Regulacja basów **26**.Losowe odtwarzanie **27**.Intro. W trybie odtwarzania CD/USB naciśnij go, aby odtworzyć 10 pierwszych sekund każdego utworu **28**.Niemy **29**.PROG (Program mode) Utwórz własną listę odtwarzania muzyki w trybach

odtwarzania CD/USB **30**.Powrót **31**.PRESET. Kliknij przycisk "PRESET", aby wyświetlić zaprogramowane stacje, a następnie kliknij przycisk "11", aby wybrać żądaną stację. Potwierdź stację klawiszem "ENTER" (16).

PT PORTUGUESA

CONTROLE REMOTO **1**.Em espera/ligado **2**.Abra/feche a porta do CD **3**.Almofada numérica **4**.10+. Se você deseja selecionar uma estação de rádio com um número predefinido maior que 10, pressione o botão 10+ no controle remoto e a tecla numérica do segundo dígito **5**.Seleção de entrada de fonte: DAB/FM/BT/AUX IN/CD/USB **6**.Digitalizar. Verifica automaticamente as estações de rádio **7**.Repetir. Repita um: repita a música atual. Repita tudo: repita todas as músicas disponíveis. Off: desligue os modos de função de repetição (não visível no ecrã) **8**.DAB/FM. Para mudar de DAB para FM **9**.CD/USB. Para mudar de CD para USB **10**.EQ (modo Equalizador) Normal, Clássico, Jazz, Pop, Rock, discurso **11**.Próximo **12**.BT (acesse o modo de função Bluetooth) **13**.Rápido-para trás **14**.Avanço rápido **15**.Reproduzir/ Pausar **16**.Digite **17**.Anterior **18**.Pare **19**.CH+/ CH- (canal para cima/para baixo) **20**.Ajuste do Volume **21**.Info **22**.Menu (varredura, áudio, eq, sono, alarme, tempo, backlite, língua, restauração, versão do interruptor, elevação) **23**.TU +/TU- (frequência FM Para Cima/Para Baixo) **24**.Ajuste de agudos **25**.Ajuste baixo **26**.Reprodução aleatória **27**.Introdução. Durante o modo de reprodução de CD/USB, pressione-o para reproduzir os 10 primeiros segundos de cada faixa **28**.Mudo **29**.PROG (modo de programa) crie sua própria lista de reprodução de música nos modos de reprodução de CD/USB **30**.Retorno **31**.PRESET. Clique na tecla "PRESET" para exibir as estações predefinidas e, em seguida, clique na tecla "11" para selecionar a estação desejada. Confirme a estação com a tecla "ENTER" (16).

RO ROMÂNĂ

TELECOMANDĂ **1**.În așteptare/pornit **2**.Deschide/închide ușa CD **3**.Pad Numeric **4**.10+. Dacă doriți să selectați un post de radio cu un număr prestabilit mai mare de 10, apăsați butonul 10+ de pe telecomandă și tasta numerică a celei de-a doua cifre **5**.Selectarea sursei de intrare: DAB/FM/ BT/AUX IN/CD/USB **6**.Scanare. Scanează automat posturile de radio **7**.Repet. Repetați unul: repetați melodia curentă. Repetați toate: repetați toate melodiile disponibile.

Dezactivat: dezactivați modulele funcției de repetare (nu este vizibil pe ecran) **8**.DAB/FM. Pentru a comuta de la DAB la FM **9**.CD/USB. Pentru a comuta de la CD la USB **10**.EQ (modul Egalizator) Normal, Clasic, Jazz, Pop, Rock, vorbire **11**.Următorul **12**.BT (accesați modul funcție Bluetooth) **13**.Rapid-înapoi **14**.Derulare rapidă înainte **15**.Redare/Pauză **16**.Intră **17**.Anterior **18**.Oprește **19**.CH+/CH- (Canal sus/jos) **20**.Reglarea volumului **21**.Informații **22**.Meniu (scanare, audio, eq, somn, alarmă, timp, backlit, limbă, resetare, versiune Sw, actualizare) **23**.TU+/TU- (frecvență FM Sus/Jos) **24**.Ajustare înalte **25**.Reglarea basului **26**.Redare aleatorii **27**.Introducere. În timpul modului De redare CD/USB, apăsați-l pentru a reda primele 10 secunde ale fiecărei piese **28**.Mut **29**.PROG (modul Program) Creați-vă propria listă de redare de muzică în modulele de redare CD/USB **30**.Întoarcere **31**.PRESET. Faceți clic pe tasta "PRESET" pentru a afișa posturile presetate, apoi faceți clic pe tasta "11" pentru a selecta postul dorit. Confirmați stația cu tasta "ENTER" (16).

RU РУССКИЙ

ПУЛЬТ ДИСТАНЦИОННОГО УПРАВЛЕНИЯ

1.Режим ожидания/вкл **2**.Откройте/закройте дверцу компакт-диска **3**.Цифровая клавиатура **4**.10+. Если вы хотите выбрать радиостанцию с предустановленным номером больше 10, нажмите кнопку 10+ на пульте дистанционного управления и цифровую клавишу со второй цифрой **5**.Выбор источника входного сигнала: DAB/FM/ BT/AUX IN/CD/USB **6**.Сканирование. Автоматическое сканирование радиостанций **7**.Повторите. Повтор один: повторите текущую песню. Повторить все: повторите все доступные песни. Выкл.: выключите режимы функции повтора (не отображается на экране) **8**.DAB/FM. Для переключения с DAB на FM **9**.CD/USB. Для переключения с CD на USB **10**.Эквалайзер (Режим эквалайзера) Обычный, Классический, Джаз, Поп, Рок, Речь **11**.Следующий **12**.BT (Доступ к функциональному режиму Bluetooth) **13**.Быстрая перемотка назад **14**.Быстрая перемотка вперед **15**.Воспроизведение/пауза **16**.Введите **17**.Предыдущие **18**.Остановка **19**.CH+/CH- (Канал Вверх/вниз) **20**.Регулировка громкости **21**.Информация **22**.Меню (сканирование, аудио, эквалайзер, режим сна, будильник, время, подсветка, язык, сброс, версия

Sw, обновление) **23**.TU+/TU- (Увеличение/уменьшение частоты FM) **24**.Регулировка высоких частот **25**.Регулировка низких частот **26**.Случайное воспроизведение **27**.Вступление. В режиме воспроизведения CD/USB нажмите ее, чтобы воспроизвести 10 первых секунд каждой дорожки **28**.Отключение звука **29**.PROG (программный режим) Создайте свой собственный музыкальный плейлист в режимах воспроизведения CD/USB **30**.Возвращение **31**.PRESET. Нажмите клавишу "PRESET", чтобы отобразить предустановленные станции, затем нажмите клавишу "11", чтобы выбрать нужную станцию. Подтвердите станцию с помощью клавиши "ENTER" (16).

SK SLOVENČINA

DIALKOVÝ OVLÁDAČ 1.Pohotovostný režim/zapnuté **2**.Otvoriť/zatvoriť dverka CD **3**.Numerická podložka **4**.10+. Ak chcete vybrať rozhlasovú stanicu s prednastaveným číslom väčším ako 10, stlačte tlačidlo 10+ na diaľkovom ovládači a číselné tlačidlo druhej číslice **5**.Výber vstupného zdroja: DAB/FM/BT/AUX IN/CD/USB **6**.Kontrola. Automaticky skenuje rozhlasové stanice **7**.Opakovať. Repeat one: opakovanie aktuálnej skladby. Opakovať všetky: opakujte všetky dostupné skladby. Vypnuté: vypnite režimy funkcie opakovania (nie je vidieť na obrazovke) **8**.DAB/FM. Prechod z DAB na FM **9**.CD/USB. Prepnutie z CD na USB **10**.EQ (režim ekvalizéra) normálny, klasický, jazzový, popový, rockový, rečový **11**.Ďalšie **12**.BT (prístup do režimu funkcie Bluetooth) **13**.Rýchlo dozadu **14**.Rýchly posun vpred **15**.Prehrať/Pozastaviť **16**.Zadajte **17**.Predchádzajúci **18**.Zastaviť **19**.CH+/CH- (Kanál hore/dole) **20**.Nastavenie hlasitosti **21**.Informácie **22**.Menu (skenovanie, audio, eq, spánok, alarm, čas, podsvietenie, jazyk, reset, verzia Sw, aktualizácia) **23**.TU+/TU- (FM frekvencia hore/dole) **24**.Nastavenie výšok **25**.Nastavenie basov **26**.Náhodné prehrávanie **27**.Úvod. Počas režimu prehrávania CD/USB ho stlačením prehráte 10 prvých sekúnd každej skladby **28**.Stíšiť **29**.PROG (režim programu) vytvorte si vlastný hudobný zoznam skladieb v režimoch prehrávania CD/USB **30**.Návrat **31**.PRESET. Kliknutím na tlačidlo "PRESET" zobrazíte prednastavené stanice a potom kliknutím na tlačidlo "11" vyberte požadovanú stanicu. Stanicu potvrdíte tlačidlom "ENTER" (16).

SL SLOVENSKI

ДАЛЈИНСКИ УПРАВЉАЛНИК 1. Станје Приправљености/vklop 2. Odprite/zaprite CD vrata 3. Številčna ploščica 4. 10+. Če želite izbrati radijsko postajo s prednastavljeno številko večjo od 10, pritisnite gumb 10+ na daljinskem upravljalniku in številčno tipko druge številke 5. Izbira vhodnega vira: DAB/FM/BT/AUX IN/CD/USB 6. Skeniraj. Samodejno skenira radijske postaje 7. Ponavljam. Ponovite eno: ponovite trenutno skladbo. Ponovite vse: ponovite vse razpoložljive skladbe. Izključite funkcije repeat function modes (ni vidno na zaslonu) 8. DAB/FM. Za preklop z DAB na FM 9. CD/USB. Za preklop s CD-ja na USB 10. EQ (Način Izenačevalnika) Normalno, Classic, Jazz, Pop, Rock, Govor 11. Naslednji 12. BT (dostop do načina delovanja Bluetooth) 13. Hitro nazaj 14. Previjanje naprej 15. Predvajanje/Premor 16. Vnesite 17. Prejšnja 18. Stop 19. CH+/CH- (kanal gor/dol) 20. Nastavitev glasnosti 21. Info 22. Meni (skeniranje, zvok, ekv, spanje, alarm, čas, backlite, jezik, ponastavitev, JZ različica, nadgradnja) 23. TU+/TU- (FM frekvenca gor/dol) 24. Nastavitev visokih tonov 25. Nastavitev Bas 26. Naključno predvajanje 27. Uvod. Med CD/USB načinu predvajanja, ga pritisnite za predvajanje 10 prvih sekund vsake skladbe 28. Nem 29. PROG (programski način) Ustvarite svoj seznam predvajanja glasbe v načinu predvajanja CD/USB 30. Vrnitev 31. PRESET. Kliknite tipko "PRESET", da prikažete prednastavljene postaje, nato kliknite tipko "11", da izberete željeno postajo. Postajo potrdite s tipko "ENTER" (16).

SR СРПСКИ

ДАЉИНСКИ УПРАВЉАЧ 1. Станје приправности / укључено. 2. Отворите/затворите врата ЦД-а 3. Нумеричка тастатура 4. 10+. Ако желите да изаберете радио са унапред подешеним бројем већим од 10, притисните дугме 10+ на даљинском управљачу и нумерички тастер са другом цифром 5. Избор улазног извора: DAB/FM/BT/AUX IN/CD/USB 6. Skeniranje. Аутоматско скенирање радио станица 7. Ponovite. Поновите један: поновите тренутну песму. Поновите све: поновите све доступне песме. Искључено: искључите режиме функције понављања (није приказано на екрану) 8. DAB/FM. За прелазак са ДАБ на ФМ 9. CD/USB. За прелазак са ЦД-а на УСБ 10. EQ (еквилајзер) обичан, класичан, Џез, Поп, Рок, говор 11. Следећи 12. BT (приступ блуеџоот функционалном режиму)

13. Брзо премотавање уназад 14. Брзо напред 15. Репродукција/пауза 16. Унесите 17. Претходни 18. Стоп 19. CH+/CH- (Канал горе/доле) 20. Контрола јачине звука 21. Информације 22. Мени (скенирање, аудио, еквилајзер, режим спавања, аларм, време, позадинско осветљење, језик, ресетовање, Св верзија, ажурирање) 23. TU+/TU- (повећање/смањење фреквенције ФМ) 24. Подешавање високих фреквенција 25. Подешавање баса 26. Дволичност 27. Увод. У ЦД/УСБ режиму репродукције притисните га да бисте репродуковали 10 првих секунди сваке нумере 28. Искључивање звука 29. PROG (софтверски режим) креирајте сопствену музичку листу за репродукцију у ЦД/УСБ режимима репродукције 30. Повратак 31. PRESET. Притисните тастер "PRESET" да бисте приказали унапред подешене станице, а затим притисните тастер "11" Да бисте изабрали жељену станицу. Потврдите станицу помоћу тастера "ENTER" (16).

SV SVENSKAN

FJÄRRKONTROLL 1. Standby/på 2. Öppna/stäng CD-luckan 3. Numerisk knappsats 4. 10+. Om du vill välja en radiostation med ett förinställt nummer större än 10, Tryck på 10+ - knappen på fjärrkontrollen och sifferknappen för den andra siffran 5. Val av källinmatning: DAB/FM/BT/AUX IN/CD/USB 6. Skanna. Skannar automatiskt radiostationer 7. Upprepa. Upprepa en: upprepa den aktuella låten. Upprepa alla: upprepa alla tillgängliga låtar. Av: stäng av funktionslägena för uppreping (syns inte på skärmen) 8. DAB/FM. Växla från DAB till FM 9. CD/USB. Växla från CD till USB 10. EQ (Equalizer-läge) Normal, Klassisk, Jazz, Pop, Rock, tal 11. Nästa 12. BT (Öppna Bluetooth-funktionsläget) 13. Snabb-bakåt 14. Snabbspolning framåt 15. Spela/Pausa 16. Ange 17. Föregående 18. Stopp 19. CH+/CH- (Kanal upp/ner) 20. Volymjustering 21. Info 22. Meny (skanna, ljud, eq, sömn, larm, tid, bakgrundsbelyst, språk, Återställ, Sw-version, uppgradering) 23. TU+/TU- (FM-frekvens upp/ner) 24. Diskantjustering 25. Bas justering 26. Slumpmässig uppspelning 27. Introduktion. Under CD/USB-uppspelningsläge, tryck på den för att spela de 10 första sekunderna av varje spår 28. Tyst 29. PROG (programläge) skapa din egen musikspella i CD/USB-uppspelningslägen 30. Tillbaka 31. PRESET. Klicka på knappen "PRESET" för att visa de förinställda

stationerna och klicka sedan på knappen "11" för att välja önskad station. Bekräfta station med "ENTER" - tangenten (16).

TR TÜRK

UZAKTAN KUMANDA 1.Bekleme/açık **2.**CD kapısını aç/kapat **3.**Sayısal tuş takımı **4.**10+. Önceden ayarlanmış numarası 10'dan büyük olan bir radyo istasyonu seçmek istiyorsanız, uzaktan kumandadaki 10+ düğmesine ve ikinci basamağın sayı tuşuna basın **5.**Kaynak girişi seçimi: DAB/FM/BT/AUX IN/CD/USB **6.**Tarama. Radyo istasyonlarını otomatik olarak tarar **7.**Tekrarlamak. Birini tekrarlar: geçerli şarkıyı tekrarlar. Tümünün tekrarlar: mevcut tüm şarkıları tekrarlayın. Kapalı: tekrar fonksiyon modlarını kapatın (ekranda görünmez) **8.**DAB/FM. Dab'den FM 9'a geçmek için. CD/USB. CD'den USB'ye geçmek için **10.**EQ (Ekolayzır Modu) Normal, Klasik, Caz, Pop, Rock, Konuşma **11.**Sonraki **12.**BT (Bluetooth işlev moduna erişim) **13.**Hızlı geri **14.**İleri sar **15.**Oynat/Duraklat **16.**17 Girin. Önceki **18.**Dur **19.**CH+/CH- (Kanal Yukarı/Aşağı) **20.**Ses ayarı **21.**Bilgi **22.**Menü (tarama, ses, ekolayzır, uyku, alarm, zaman, arka ışık, dil, sıfırlama, Sw sürümü, yükseltme) **23.**TU+/TU- (FM frekansı Yukarı /Aşağı) **24.**Tiz ayarı **25.**Bas ayarı **26.**Rastgele çalma **27.**Dokunak. CD/USB Oynatma modu sırasında, her parçanın 10 ilk saniyesini çalmak için tuşuna basın **28.**Sessiz **29.**PROG (Program modu) CD/USB oynatma modlarında kendi müzik çalma listenizi oluşturun **30.**Dönüş **31.**PRESET. Önceden ayarlanmış istasyonları görüntülemek için "PRESET" tuşuna, ardından istediğiniz istasyonu seçmek için "11" tuşuna tıklayın. İstasyonu "ENTER" tuşu (16) ile onaylayın.

CA CATALÀ

1.COMANDAMENT A DISTÀNCIA 1.En espera/encesa **2.**Obrir/tancar la safata del CD **3.**Teclat numèric **4.**10+. Si voleu seleccionar una emissora de ràdio amb un nombre preestablert més gran que 10, premeu el botó 10+ del comandament a distància i la tecla numèrica del segon dígit **5.**Selecció dentrada de font: DAB/FM/BT/AUX IN/CD/USB **6.**Escanejar. Escanejar automàticament les emissores de ràdio **7.**Repetir. Repetir-ne un: repeteix la cançó actual. Repetir-ho tot: repeteix totes les cançons disponibles. Desactivat: desactiveu els modes de funció de repetició (no visible a la pantalla) **8.**DAB/FM. Per canviar de DAB a FM **9.**CD/USB. Per canviar de CD a USB **10.**EQ (Mode d'Equalitzador) Normal,

Clàssic, Jazz, Pop, Rock, Veu **11.**Següent **12.**BT (Accedeixi al mode de funció Bluetooth) **13.**Retrocés ràpid **14.**Avance ràpid **15.**Reproducció/pausa **16.**Ingresse **17.**Previ **18.**Parar **19.**CH+/CH- (Canal Amunt/Abaix) **20.**Ajust de volum **21.**Informació **22.**Menü (escaneig, àudio, equalitzador, suspensió, alarma, hora, retroil·luminació, idioma, reinici, versió Sw, actualització) **23.**TU+/TU- (freqüència FM Amunt/A baix) **24.**Ajust d'aguts **25.**Ajust de greus. **26.**Reproducció aleatòria **27.**Introducció. Durant el mode de reproducció de CD/USB, premeu-lo per reproduir els primers 10 segons de cada pista **28.**Silenci **29.**Prog (Mode de programa) Creeu la vostra pròpia llista de reproducció de música en els modes de reproducció de CD/USB **30.**Retorn **31.**Preset. Feu clic a la tecla "preset" per mostrar les emissores preestablertes i, a continuació, feu clic a la tecla "11" per seleccionar l'emissora desitjada. Confirmeu l'emissora amb la tecla "ENTER" (16).

EU EUSKERA

1.URRUNEKO KONTROLA 1.Esan/Piztuta **2.**Ireki/Itxi CDaren erretilua **3.**Zenbakizko teklatua **4.**10+. 10 baino gehiago aurrez ezarritako zenbaki bat duen irratikate bat hautatu nahi baduzu, sakatu urrutiko aginteko 10+ botoia eta bigarren digituko zenbaki-tekla **5.**Iturria sarrera aukeratzeko: DAB/FM/BT/AUX IN/CD/USB **6.**Eskanea. Irratikateak automatikoki eskaneatu **7.**Errepikatu. Errepikatu bat: Errepikatu uneko abestia. Errepikatu guztiak: erabilgarri dauden abesti guztiak errepikatu. Desaktibatuta: Errepikatzeako funtzio moduak desgaitu (ez dira ikusgai pantailan) **8.**DAB/FM. DABtik FM **9.**CD/USBra aldatzeko. CDtik USBra aldatzeko **10.**EQ (Ekualizatzaile modua) Normala, Klasikoa, Jazza, Popa, Rocka, Ahotsa **11.**Hurrengoa **12.**BT (Bluetooth funtzio moduan sartu) **13.**Atzera bizkorra **14.**Aurrerantz **15.**Erreproduzitu/Pausa **16.**Sartu **17.**Aurrekoa **18.**Gelditu **19.**CH+/CH- (Kanal gora/behera) **20.**Bolumenaren doikuntza **21.**Informazioa **22.**Menua (Scan, Audio, EQ, Sleep, Alarma, Time, Backlight, Language, Berrezarri, Sw bertsioa, Eguneratu) **23.**TU+/TU- (FM maiztasuna gora/behera) **24.**Agutzen doikuntza **25.**Baxuen doikuntza **26.**Shuffle Play **27.**Sarrera. CD/USB erreproduzizio moduan, sakatu pista bakoitzaren lehen 10 segundoak erreproduzitzeko **28.**Mutu **29.**Prog (Programa modua) Sortu zure musika erreproduzizio zerrenda CD/USB

erreprodukzio moduetan **30**. Itzuli **31**. Preset. Egin klik "aurrez ezarri" tekla aurrez ezarritako kateak bistaratzeko, eta sakatu "11" tekla nahi duzun katea hautatzeko. Berretsi geltokia "ENTER" teklarekin (16).

GL GALEGO

CONTROL REMOTO 1. En espera/Activado **2.** Abriir/Pechar bandexa de CD **3.** Teclado numérico **4.** 10+. Se desexa seleccionar unha emisora de radio cun número de presintonía superior a 10, prema o botón 10+ do mando a distancia e a tecla numérica do segundo dígito **5.** Selección de entrada de fonte: DAB/FM/BT/AUX IN/CD/USB **6.** Escanear. Busca automaticamente emisoras de radio **7.** Repetir. Repetir un: repite a canción actual. Repetir todo: repite todas as cancións dispoñibles. Desactivado: Desactivar os modos de función de repetición (non visible na pantalla) **8.** DAB/ FM. Para cambiar de DAB a FM **9.** CD/USB.

Para cambiar de CD a USB **10.** EQ (modo ecualizador) Normal, Clásico, Jazz, Pop, Rock, Voz **11.** Seguinte **12.** BT (Introducir o modo de función Bluetooth) **13.** Retroceso rápido **14.** Avance rápido **15.** Reproducir/Pausa **16.** Intro **17.** Anterior **18.** Parar **19.** CH+/CH- (Canal arriba/abajo) **20.** Axuste de volume **21.** Información **22.** Menú (Scan, Audio, EQ, Sleep, Alarm, Time, Backlight, Language, Reset, Sw version, Update) **23.** TU+/TU- (Frecuencia FM arriba/abajo) **24.** Axuste de agudos **25.** Axuste de graves **26.** Reprodución aleatoria **27.** Introducción. Durante o modo de reproducción de CD/USB, prema para reproducir os primeiros 10 segundos de cada pista **28.** Silenciar **29.** Prog (Modo Programa) Crea a túa propia lista de reproducción de música nos modos de reproducción de CD/USB **30.** Volver **31.** Preset. Fai clic na tecla "presentar" para mostrar as emisoras predefinidas e, a continuación, fai clic na tecla "11" para seleccionar a emisora

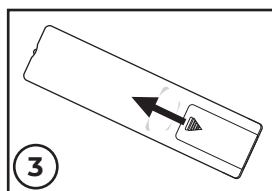
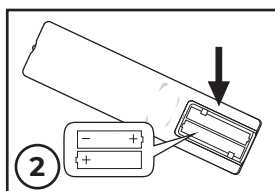
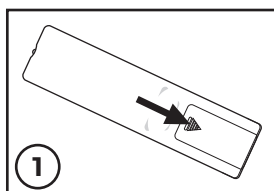

FRONT PANEL CONTROLS

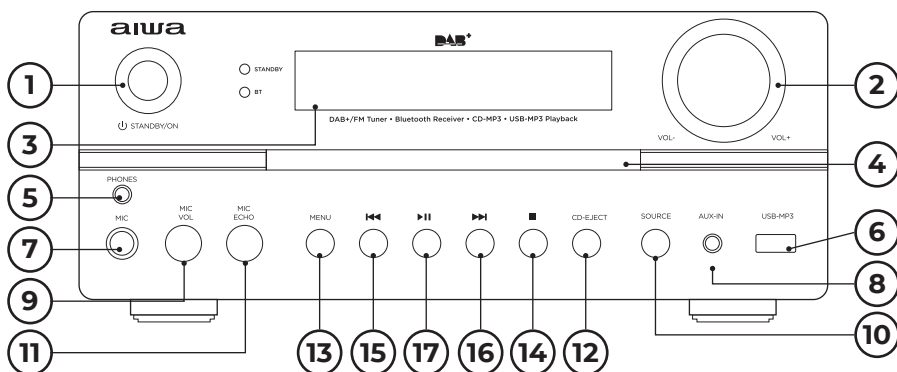

1 STANDBY/ON 

2 VOLUME BUTTON

3 LED DISPLAY

4 CD TRAY

5 HEADPHONES OUTPUT

6 USB SLOT

It works for playback of USB-MP3.

7 MIC IN

8 AUXILIARY INPUT

9 MIC VOLUME

10 INPUT SOURCE SELECTION
DAB, FM, BT, AUX-IN, CD, USB.

11 MIC ECHO

12 OPEN / CLOSE CD DOOR 

13 MENU

14 STOP 

15 PREVIOUS 

16 NEXT 

17 PLAY/PAUSE 

BG БЪЛГАРСКИ

УПРАВЛЕНИЕ НА ПРЕДНИЯ ПАНЕЛ

1. В режим на готовност/включен
2. Бутон за сила на звука **3.** Дисплей Сид
4. Листоподаване **5.** Изход За Слушалки
6. ФЛАШКА. Работи за възпроизвеждане на Фус-МРЗ **7.** Мик ин **8.** Спомагателен вход **9.** Микро Том **10.** Избор На Източник На Въвеждане. ДАБ, ФМ, БТ, ОКС-ИН, СД, ФУБ **11.** Микрофон Ехо **12.** Отваряне/затваряне на диск врата **13.** Меню **14.** Стоп **15.** Предишен **16.** Следващите **17.** Възпроизвеждане/пауза.

CS ČEŠTINA

OVĽÁDACÍ PRVKY PŘEDNÍHO PANEĽU

1. Pohotovostní režim/zapnuto **2.** Tlačítko hlasitosti **3.** LED displej **4.** Pŕíhrádka na CD **5.** Výstup Sluchátek **6.** USB SLOT. Funguje pro přehrávání USB-MP3. **7.** Mikrofon **8.** Pomocný Vstup **9.** Mikro Svazek **10.** Výběr Vstupního Zdroje. DAB, FM, BT, AUX-IN, CD, USB **11.** Mic Echo **12.** Otevřít/zavřít dveře CD **13.** Menu **14.** Zastávka **15.** Předchozí **16.** Další **17.** Přehrát/pozastavit.

DA DÁNISK

KONTROL AF FRONTPANELET **1.** Standby/på **2.** Lydstyrkeknep **3.** LED-skærm **4.** Cd bakke **5.** Hovedtelefonudgang **6.** USB-STIK. Det virker til afspilning af USB-MP3. **7.** Mikrofonindgang **8.** Hjælpeindgang **9.** Mikro Volumen **10.** Valg Af Input Kilde. DAB, FM, BT, CD, USB **11.** Mic Echo **12.** Åbn/Luk CD-dør **13.** Menu **14.** Stop **15.** Tidligere

16. Næste **17.** Afspil/pause.

DE DEUTSCHSPRACHIGE

BEDIENELEMENTE AN DER VORDERSEITE

1. Standby/ein **2.** Lautstärketaste **3.** LED-Anzeige **4.** CD-Fach **5.** Kopfhörerausgang **6.** USB-STECKPLATZ. Es funktioniert für die Wiedergabe von USB-MP3. **8.** Aux-Eingang **9.** Mikrovolumen **10.** Auswahl der Eingangsquelle. DAB, UKW, BT, AUX-EINGANG, CD, USB **11.** Mikrofon-Echo **12.** CD-Tür öffnen/schließen **13.** Menü **14.** Halt **15.** Zurück **16.** Nächster **17.** Wiedergabe/Pause.

EL ΕΛΛΗΝΙΚΗ

ΧΕΙΡΙΣΤΗΡΙΑ ΜΠΡΟΣΤΙΝΟΥ ΠΙΝΑΚΑ

1. Αναμονή/ενεργοποίηση **2.** Κουμπί έντασης ήχου **3.** Επίδειξη οδηγήσεων **4.** Δίσκος CD **5.** Εξοδος Ακουστικών **6.** ΥΠΟΔΟΧΗ USB. Λειτουργεί για αναπαραγωγή USB-MP3 **7.** Είσοδος μικροφώνου **8.** Βοηθητική Είσοδος **9.** Ογκος Μικροϋπολογιστών **10.** Επιλογή Πηγής Εισόδου. DAB, FM, BT, AUX-IN, CD, USB **11.** Μικρόφωνο Ηχώ **12.** Ανοίξτε/κλείστε την πόρτα του CD **13.** Μενού **14.** Στάση **15.** Προηγούμενο **16.** Επόμενο **17.** Αναπαραγωγή/παύση.

ES ESPAÑOL

CONTROLES DEL PANEL FRONTAL **1.** En espera/encendido **2.** Botón de volumen **3.** Pantalla LED **4.** Bandeja de CD **5.** Salida de auriculares **6.** RANURA USB. Funciona para la reproducción de USB-MP3 **7.** Entrada Micro **8.** Entrada Auxiliar **9.** Volumen

Micro **10**. Selección de Fuente de Entrada. DAB, FM, BT, AUX-IN, CD, USB **11**. Eco de micrófono **12**. Abrir/cerrar la bandeja del CD **13**. Menú **14**. Parar **15**. Previo **16**. Próximo **17**. Reproducción/pausa.

ET EESTI

ESIPANEELI JUHTELEMENID

1. Ooterežiim/sisse **2**. Helitugevuse nupp **3**. LED ekraan **4**. CD salv **5**. Kõrvaklapid Väljund **6**. USB PESA. See töötab USB-MP3 taasesitamiseks. **7**. Mikrofoni sisend **8**. Lisasisend **9**. Mikro Maht **10**. Sisendallika Valik. DAB, FM, BT, AUX-IN, CD, USB **11**. Mic Echo **12**. Avage/Sulgege CD uks **13**. Menüü **14**. Peatus **15**. Eelmine **16**. Järgmine **17**. Esita/ Paus.

FI SUOMEN

ESIPANEELI JUHTELEMENID

1. Valmiustila/päällä **2**. Helitugevuse nupp **3**. LED ekraan **4**. CD salv **5**. Kõrvaklapid Väljund **6**. USB-PAIKKA. Se toimii toisto USB-MP3. **7**. Mikrofonitulo **8**. Lisasisend **9**. Mikro Maht **10**. Sisendallika Valik. DAB, FM, BT, AUX-IN, CD, USB **11**. Mic Echo **12**. Avage/Sulgege CD uks **13**. Menüü **14**. Peatus **15**. Eelmine **16**. Järgmine **17**. Esita/ Paus.

FR FRANÇAISE

COMMANDES DU PANNEAU AVANT

1. Veille/marche **2**. Bouton de volume **3**. Affichage à LED **4**. Plateau de CD **5**. Sortie casque **6**. FENTE USB. Il fonctionne pour la lecture de USB-MP3. **7**. Entrée microphone **8**. Entrée auxiliaire **9**. Micro Volume **10**. Sélection de la Source d'Entrée. DAB, FM, BT, Entrée auxiliaire, CD, USB **11**. Écho du micro **12**. Ouvrir/fermer la porte du CD **13**. Menu **14**. Arrêt **15**. Précédent **16**. Le prochain **17**. Lecture/pause.

HR HRVATSKI

KONTROLE NA PREDNJOJ PLOČI

1. Stanje pripravnosti/Uključeno **2**. Gumb za glasnoću **3**. LED zaslon **4**. Ladica za CD **5**. Izlaz za slušalice **6**. PRIKLJUČAK JE BR. Radi na reprodukciji od ispod do ispod **3**. **7**. Ulaz mikrofona **8**. Pomoćni ulaz **9**. Mikro volumen **10**. Odabir ulaznog izvora. DAB, FM, BT, AUX-IN, CD, USB **11**. Odjek mikrofona **12**. Otvorite/zatvorite vrata CD-a **13**. Izbornik **14**. Zaustavljanje **15**. Prethodna **16**. Sljedeća **17**. Reprodukcijska/pauza.

HU MAGYAR

ELŐLAP VEZÉRLŐK **1**. Készenlét/be

2. Hangerő gomb **3**. LED kijelző **4**. CD tálcá **5**. Fejhallgató Kimenet **6**. USB NYÍLÁS. Úgy működik, a lejátszás USB-MP3. **7**. Mikrofon bemenet **8**. Kiegészítő Bemenet **9**. Mikro Kötet **10**. Bemeneti Forrás Kiválasztása. DAB, FM, BT, AUX-IN, CD, USB **11**. Mic Echo **12**. CD ajtó nyitása/bezárása **13**. Menü **14**. Megáll **15**. Előző **16**. Következő **17**. Lejátszás/szünet.

IT ITALIANA

COMANDI DEL PANNELLO FRONTALE

1. Standby/acceso **2**. Pulsante volume **3**. Esposizione di LED **4**. Vassoio CD **5**. Uscita cuffie **6**. SLOT USB. Funziona per la riproduzione di USB-MP3. **7**. Ingresso microfono **8**. Ingresso ausiliario **9**. Micro Volume **10**. Selezione della sorgente di ingresso. DAB, FM, BT, AUX-IN, CD, USB **11**. Microfono Eco **12**. Aprire/chiudere la porta CD **13**. Menu **14**. Fermata **15**. Precedente **16**. Il prossimo **17**. Riproduzione/pausa.

LT LIETUVIŲ

PRIEKIŅIO SKYDELIO VALDIKLIAI

1. Maitinimo įjungimas/išjungimas **2**. Garsumo mygtukas **3**. LED ekranas **4**. CD dėklas **5**. Ausinių išvestis **6**. USB LIZDAS. Jis veikia USB-MP3 atkūrimui. **7**. Mikrofono įvestis **8**. Pagalbinis įėjimas **9**. Mikro Tomas **10**. Įvesties šaltinio Pasirinkimas. DAB, FM, BT, PAPILDOMAS, CD, USB **11**. Mikrofonas Aidas **12**. Atidaryti/uždaryti CD duris **13**. Meniu **14**. Stotelė **15**. Ankstesnis **16**. Kitas **17**. Groti/pauzė.

LV LATVIEŠŪ

PRIEKŠĒJĀ PANEĻA KONTROLE

1. Gaidīšanas režīms/ieslēgts **2**. Skaļuma poga **3**. LED displejs **4**. CD paplāte **5**. Austiņu Izeja **6**. USB SLOTS. Tas darbojas USB-MP3 atskaņošanai. **7**. Mikrofona ieeja **8**. Papildu Ievade **9**. Mikro Tilpums **10**. Ievades Avota Izvēle. DAB, FM, BT, AUX-IN, CD, USB **11**. Mic Echo **12**. Atvērt/aizvērt CD durvis **13**. Izvēlnē **14**. Pietura **15**. Iepriekšējais **16**. Nākamais **17**. Atskaņot/pauzēt.

MT MALTIJA

KONTROLLI PANEW TA'QUDDIEM

1. Stennija/mixghula **2**. Buttuna tal-volum **3**. Led wirja **4**. Trej TAL-KD **5**. Headphones Output **6**. SLOT USB. Jaħdem għal daqq TA'usb-MP3. **7**. Input tal-mikrofonu **8**. Input Awżiljarju **9**. Volum Mikro **10**. Għażla Sors Input. DAB, FM, BT, AUX-IN, KD, USB **11**. Tik Eku **12**. Bieb MIFTUH/magħluq **13**. Menu **14**. Stop **15**. Precedenti **16**. Li jmiss **17**. Ilgħab/

pause.

NL NEDERLANDSE

FRONT PANEL CONTROLS 1.Stand-by/aan 2.Volumeknop 3.LED-display 4.CD-lade 5.Hoofdtelefoon-uitgang 6.USB-SLOT. Het werkt voor het afspelen van USB-MP3. 7.Microfoon-ingang 8.Auxiliary Input 9.Micro Volume 10.Ingangsbron Selectie. DAB, FM, BT, AUX-IN, CD, USB 11.Mic Echo 12.CD-deurtje openen/sluiten 13.Menu 14.Stop 15.Vorige 16.Volgende 17.Afspelen/pauze.

NO NORSK

KONTROLLER PÅ FRONTPANELET

1.Standby/på 2.Volumknapp 3.LED-skjerm 4.CD skuff 5.Hodetelefonutgang 6.USB-SPOR. Det fungerer for avspilling AV USB-MP3. 7.Mikrofoninngang 8.Aux-Inngang 9.Mikro Volum 10.Input Kilde Utvalg. DAB, FM, BT, AUX-INNGANG, CD, USB 11.Mic Echo 12.Åpne/lukk CD-dør 13.Meny 14.Stopp 15.Forrige 16.Neste 17.Spill av/pause.

PL POLSKI

STEROWANIE NA PANELU PRZEDNIM

1.Tryb gotowości/włączony 2.Przycisk głośności 3.Wyświetlacz LED 4.Taca na CD 5.Wyjście Słuchawkowe 6.GNIAZDO USB. Działa do odtwarzania USB-MP3. 8.Wejście Pomocnicze 9.Micro Volume 10.Wybór Źródła Wejściowego. DAB, FM, BT, AUX-IN, CD, USB 11.Mic Echo 12.Otwieranie/zamykanie drzwi CD 13.Menu 14.Przystanek 15.Poprzednie 16.Następne 17.Odtwarzanie/pauza.

PT PORTUGUESA

CONTROLES DO PAINEL FRONTAL

1.Em espera/ligado 2.Botão de Volume 3.Exposição de diodo emissor de luz 4.Bandeja do CD 5.Saída Dos Fones De Ouvido 6.RANHURA USB. Funciona para reprodução de USB-MP3 7.Entrada do microfone 8.Entrada Auxiliar 9.Micro Volume 10.Seleção Da Fonte De Entrada. DAB, FM, BT, AUX-IN, CD, USB 11.Microfone Echo 12.Abrir/fechar porta CD 13.Menu 14.Pare 15.Anterior 16.Próximo 17.Reproduzir/pausar.

RO ROMÂNĂ

COMENZILE PANOULUI FRONTAL 1.În aşteptare/pornit 2.Buton de volum 3.Afişaj LED 4.Tava CD 5.Ieşire Căşti 6.SLOT USB. Acesta funcţionează pentru redarea USB-MP3 7.Intrare microfon 8.Intrare

Auxiliară 9.Volumul Micro 10.Selectarea Sursei De Intrare. DAB, FM, BT, AUX-IN, CD, USB 11.Ecou Mic 12.Deschideţi/Închideţi uşa CD 13.Meniu 14.Opreşte 15.Anterior 16.Următorul 17.Redare/pauză.

RU РУССКИЙ

ЭЛЕМЕНТЫ УПРАВЛЕНИЯ НА ПЕРЕДНЕЙ ПАНЕЛИ

1.Режим ожидания/вкл 2.Кнопка регулировки громкости 3.Светодиодный дисплей 4.Лоток для компакт-дисков 5.Выход для наушников 6.РАЗЪЕМ USB. Он работает для воспроизведения USB-MP3. 7.Микрофонный вход 8.Вспомогательный вход 9.Микрообъем 10.Выбор источника входного сигнала. DAB, FM, BT, AUX-IN, CD, USB 11.Микрофонное эхо 12.Откройте/закройте дверцу компакт-диска 13.Меню 14.Остановка 15.Предыдущая 16.Следующая 17.Воспроизведение/пауза.

SK SLOVENČINA

OVLÁDANIE NA PREDNOM PANELI

1.Pohotovostný režim/zapnutý 2.Tlačidlo hlasitosti 3.LED displej 4.Zásobník na CD 5.Výstup Slúchadiel 6.USB SLOT. Funguje na prehrávanie USB-MP3. 7.Vstup pre mikrofón 8.Pomocný Vstup 9.Mikro Zväzok 10.Výber Vstupného Zdroja. DAB, FM, BT, AUX-IN, CD, USB 11.Mikrofón Echo 12.Otvorenie/zatvorenie dvierok CD 13.Menu 14.Zastavte 15.Predchádzajúci 16.Ďalšie 17.Prehrať/Pozastaviť.

SL SLOVENSKI

KONTROLE NA SPREDNJI PLOŠČI

1.Stanje Pripravljenosti/vklop 2.Gumb za glasnost 3.LED zaslon 4.Pladenj za CD 5.Slušalke Izhod 6.USB REŽA. Deluje za predvajanje USB-MP3. 7.Vhod za mikrofón 8.Pomožni Vhod 9.Mikro Zvezek 10.Izbira Vhodnega Vira. DAB, FM, BT, POMOŽNI VHOD, CD, USB 11.Mic Echo 12.Odpri/Zapri CD vrata 13.Meni 14.Stop 15.Prejšnja 16.Naslednji 17.Predvajanje/premor.

SR СРПСКИ

КОНТРОЛЕ НА ПРЕДЊОЈ СТРАНИ

1.Стање приправности/укључено. 2.Дугме за јачину звука 3.ЛЕД дисплеј 4.Лежиште за ЦД 5.Излаз за слушалице 6.УСБ КОНЕКТОР. Ради за репродукцију УСБ-МПЗ. 7.Улаз микрофона 8.Помоћни улаз 9.Микрообъем 10.Избор извора улазног сигнала. DAB, FM, BT, AUX-IN, CD,

USB **11**. Микрофонски одјек **12**. Отворите/затворите врата ЦД-а **13**. Мени **14**. Стоп **15**. Prethodnih **16**. Slēdeæih **17**. Репродукција/пауза.

SV SVENSKAN

KONTROLE NA PREDŃOJ STRANI

1. Standby/på **2**. Дугме за јачину звука **3**. ЛЕД дисплеј **4**. Лежиште за ЦД **5**. Излаз за слушалице **6**. USB-KORTPLATS. Det fungerar för uppspelning av USB-MP3. **7**. Mikrofoningång **8**. Помоћни улаз **9**. Микрообъем **10**. Избор извора улазног сигнала. DAB, FM, BT, AUX-IN, CD, USB **11**. Микрофонски одјек **12**. Отворите/затворите врата ЦД-а **13**. Мени **14**. Стоп **15**. Prethodnih **16**. Slēdeæih **17**. Репродукција/пауза.

TR TÜRK

ÖN PANEL KONTROLLERİ 1. Bekleme/açık **2**. Ses düğmesi **3**. LED ekran **4**. CD tepsi **5**. Kulaklık Çıkışı **6**. USB YUVASI. USB-MP3 oynatmak için çalışır. **7**. Mikrofon girişi **8**. Yardımcı Giriş **9**. Mikro Hacim **10**. Giriş Kaynağı Seçimi. DAB, FM, BT, AUX GİRİŞİ, CD, USB **11**. Mikrofon Yankısı **12**. CD kapısını aç/kapat **13**. Menü **14**. Dur **15**. Önceki **16**. Sonraki **17**. Play/pause.

CA CATALÀ

CONTROLS DEL PANELL FRONTAL

1. En espera/encesa **2**. Botó de volum **3**. Pantalla LED **4**. Safeta de CD **5**. Sortida d'auriculars **6**. RANURA USB. Funciona per a la reproducció de USB-MP3. **7**. Entrada

Micro **8**. Entrada Auxiliar **9**. Volum Micro **10**. Selecció de Font d'Entrada. DAB, FM, BT, AUX-IN, CD, USB **11**. Eco de micròfon **12**. Obrir/tancar la safata del CD **13**. Menú **14**. Parar **15**. Previ **16**. Pròxim **17**. Reproducció/pausa.

EU EUSKERA

AURREKO PANELAREN KONTROLAK

1. Itxaroten/Aktibatuta **2**. Bolumen-botoia **3**. LED pantaila **4**. CD erretilua **5**. Aurikularretarako irteera **6**. USB SLOT. USB-MP3 erreproduzitzeko funtzionatzen du. **7**. Mikrofonoaren sarrera **8**. Sarrera osagarria **9**. Mikrofonoaren bolumena **10**. Sarrera iturriaren hautaketa. DAB, FM, BT, AUX-IN, CD, USB **11**. Mikrofonoaren oihartzuna **12**. CD erretilua ireki/itxi **13**. Menua **14**. Gelditu **15**. Aurrekoa **16**. Hurrengoa **17**. Erreproduzitu/pausatu.

GL GALEGO

CONTROIS DO PANEL FRONTAL

1. Standby/On **2**. Botón de volume **3**. Pantalla LED **4**. Bandexa de CD **5**. Saída de auriculares **6**. RANURA USB. Funciona para reproducción USB-MP3. **7**. Entrada de micrófono **8**. Entrada auxiliar **9**. Volume do micrófono **10**. Selección da fonte de entrada. DAB, FM, BT, AUX-IN, CD, USB **11**. Eco de micrófono **12**. Abrir/pechar bandexa de CD **13**. Menú **14**. Parar **15**. Anterior **16**. Seguinte **17**. Reproducir/pausar.



REAR PANEL CONNECTIONS

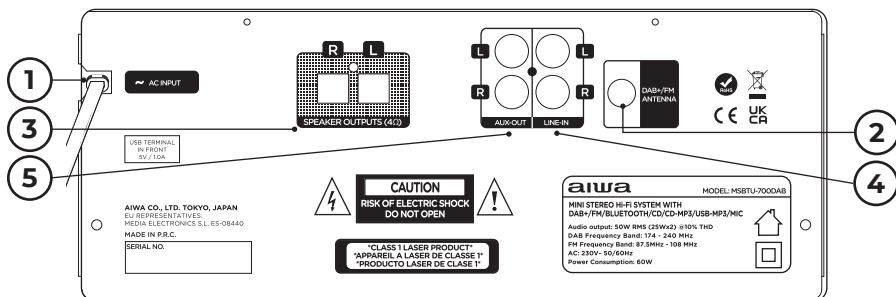

- 1 POWER CORD
- 2 ANTENNA INPUT
- 3 SPEAKER TERMINALS R / L
Connect speakers to the R / L terminals with impedance of 4-8 Ohms.
The R + L impedance is 8 Ohms.
- 4 LINE INPUT TERMINAL
- 5 AUX AUDIO OUTPUT TERMINAL

BG БЪЛГАРСКИ

ВРЪЗКИ НА ЗАДНИЯ ПАНЕЛ 1.захранващ кабел **2.**Вход за антена **3.**Клеми за високоговорители R / L. Свържете високоговорителите към клемите с импеданс от 4-8 ома. Импедансът R + L е 8 ома **4.**Входен терминал **5.**Аудио изходен терминал.

CS ČEŠTINA

PŘIPOJENÍ ZADNÍHO PANEU 1.napájecí kabel **2.**Anténní vstup **3.**Reproduktorové svorky R / L. Připojte reproduktory ke svorkám R / L s impedancí 4-8 ohmů. Impedance R + L je 8 ohmů **4.**Linkový vstupní terminál **5.**AUX audio výstupní terminál.

DA DÁNSKÝ

BAGPANELTILSLUTNINGER 1.netledning **2.**Antenneindgang **3.**Højttalerterminaler R / L. Tilslut højttalere til R / L-terminalerne med impedans på 4-8 Ohm. R + L impedansen er 8 Ohm **4.**Linje input terminal

5.Lydudgangsterminal.

DE DEUTSCHSPRACHIGE

ANSCHLÜSSE AN DER RÜCKSEITE

1.Netzkaabel **2.**Antenneneingang **3.**Lautsprecheranschlüsse R / L. Schließen Sie Lautsprecher mit einer Impedanz von 4-8 Ohm an die R / L-Anschlüsse an. Die R + L-Impedanz beträgt 8 Ohm **4.**Line-Eingangsklemme **5.**AUX-Audioausgangsklemme.

EL ΕΛΛΗΝΙΚΗ

ΣΥΝΔΕΞΕΙΣ ΠΙΣΩ ΠΛΑΙΣΙΟΥ 1.καλώδιο τροφοδοσίας **2.**Είσοδος κεραίας **3.**Ακροδέκτες ηχείων R / L. συνδέστε τα ηχεία στους ακροδέκτες R / L με αντίσταση 4-8 Ohms. Η σύνθετη αντίσταση R + L είναι 8 Ohms **4.**Τερματικό εισόδου γραμμής **5.**Τερματικό εξόδου ήχου AUX.

ES ESPAÑOL

CONEXIONES DEL PANEL TRASERO

1.Cable de alimentación **2.**Entrada de antena

3. Terminales de altavoz R / L. Conecte los altavoces a los terminales R / L con una impedancia de 4-8 ohmios. La impedancia R + L es de 8 ohmios **4.** Terminal de entrada de línea **5.** Terminal de salida de audio auxiliar.

ET EESTI

TAGAPANEELI ÜHENDUSED 1. toitejuhe **2.** Antenni sisend **3.** Kõlarite klemmid R / L. Ühendage kõlarid R / L klemmidega, mille takistus on 4-8 oomi. R + L takistus on 8 oomi **4.** Liini sisendterminal **5.** Aux audio väljund terminal.

FI SUOMEN

TAKAPANEELIN LIITÄNNÄT 1. Virtajohto **2.** Antennitulo **3.** Kaiutini liittimet R / L. kytke kaiuttimet R / L liittimiin, joiden impedanssi on 4-8 ohmia. R + L impedanssi on 8 ohmia **4.** Linjan tuloliitäntä **5.** Aux audio ulostulo terminaali.

FR FRANÇAISE

CONNEXIONS DU PANNEAU ARRIÈRE 1. Cordon d'alimentation **2.** Entrée d'antenne **3.** Bornes de haut-parleur R / L. Connectez les haut-parleurs aux bornes R / L avec une impédance de 4 à 8 Ohms. L'impédance R + L est de 8 Ohms **4.** Borne d'entrée de ligne **5.** Borne de sortie audio auxiliaire.

HR HRVATSKI

PRIKLJUČCI NA STRAŽNJOJ PLOČI 1. Kabel za napajanje **2.** Ulaz antene **3.** Terminali zvučnika su R / L. Spojite zvučnike na terminale R / L s impedancijom od 4-8 ohma. Impedancija R + L je 8 ohma **4.** Linijski ulazni terminal **5.** Terminal za audio izlaz.

HU MAGYAR

HÁTSÓ PANEL CSATLAKOZÁSOK 1. Tápkábel **2.** Antenna bemenet **3.** Hangszóró csatlakozók R / L. Csatlakoztassa a hangszórókat az R / L csatlakozókhoz 4-8 Ohm impedanciával. Az R + L impedancia 8 Ohm **4.** Vonali bemeneti terminál **5.** AUX audio kimeneti terminál.

IT ITALIANA

COLLEGAMENTI PANNELLO POSTERIORE 1. Cavo di alimentazione **2.** Ingresso antenna **3.** Terminali altoparlanti R / L. Collegare gli altoparlanti ai terminali R / L con impedanza

di 4-8 Ohm. L'impedenza R + L è di 8 Ohm **4.** Linea terminale di ingresso **5.** Terminale di uscita audio AUX.

LT LIETUVIŲ

GALINIO SKYDELIO JUNGTVYS 1. maitinimo laidas **2.** Antenos jėjimas **3.** Garsiakalbių gnybtai R / L. Prijunkite garsiakalbius prie R / L gnybtų, kurių varža yra 4-8 omai. R + L varža yra 8 omai **4.** Linijos įvesties terminalas **5.** Garso išvesties terminalas.

LV LATVIEŠŪ

AIZMUGURĒJĀ PANEĻA SAVIENOJUMI

1. Strāvas vads **2.** Antenas ieeja **3.** Skalņu ruņus spaiļes R / L. pievienojiet skalņu ruņus R / L spaiļēm ar pretestību 4-8 Omi. R + L pretestība ir 8 Omi **4.** Linijas ievades terminālis **5.** AUX audio izejas terminālis.

MT MALTIJA

KONNESSJONIJIET TAL-PANEW TA'WARA

1. korda tal-enerġija **2.** Input Antenna **3.** Terminali Speaker R / L. Qabbad kelliema għat-terminali R / L b'impedenza ta' 4-8 Ohms. L-impedenza R + L hija 8 Ohms **4.** Input linja terminali **5.** AUX terminal output awdjo.

NL NEDERLANDSE

AANSLUITINGEN OP HET

ACHTERPANEEL 1. Netsnoer **2.** Antenne-ingang **3.** Luidspreker aansluitingen R / L. Sluit luidsprekers aan op de R / L aansluitingen met een impedantie van 4-8 Ohm. De R + L impedantie is 8 Ohm **4.** Lijningaansluiting **5.** AUX audio uitgang.

NO NORSK

TILKOBLINGER PÅ BAKPANELET

1. Strømlledning **2.** Antenneinngang **3.** Høyttalerterminaler R / L. Koble høyttalere Til R / L-terminaler med impedans på 4-8 Ohm. R + L-impedansen er 8 Ohm **4.** Linje inngangsterminal **5.** AUX lydutgang terminal.

PL POLSKI

POŁĄCZENIA PANELU TYLNEGO 1. Przewód zasilający **2.** Wejście antenowe **3.** Zaciski głośnikowe R / L. Podłącz głośniki do zacisków R / L o impedancji 4-8 omów. Impedancja R + L wynosi 8 omów **4.** Terminal

wyjścia liniowego **5.**Terminal wyjścia audio AUX.

PT PORTUGUESA

CONEXÕES DO PAINEL TRASEIRO **1.**Cabo de alimentação **2.**Entrada da antena **3.**Terminais do alto-falante R / L. Conecte os alto-falantes aos terminais R / L com impedância de 4-8 Ohms. A impedância R + L é de 8 Ohms **4.**Terminal de entrada de linha **5.**Terminal de saída de áudio AUX.

RO ROMÂNĂ

CONEXIUNI PANOU SPATE **1.**Cablul de alimentare **2.**Antena de intrare **3.**Terminalele difuzoarelor R / L. Conectați difuzoarele la bornele R / L cu impedanță de 4-8 ohmi. Impedanța R + L este de 8 ohmi **4.**Borna de intrare a liniei **5.**Terminal de ieșire audio AUX.

RU РУССКИЙ

ПОДКЛЮЧЕНИЯ НА ЗАДНЕЙ ПАНЕЛИ **1.**Шнур питания **2.**Антенный вход **3.**Клеммы громкоговорителей R / L. Подключите громкоговорители к клеммам R / L с сопротивлением 4-8 Ом. Сопротивление R + L составляет 8 Ом **4.**Клемма линейного ввода **5.**Терминал аудиовыхода AUX.

SK SLOVENČINA

PRIPOJENIA ZADNĚHO PANELU **1.**Napájací kábel **2.**Anténny vstup **3.**Svorky reproduktorov R / L. Pripojte reproduktory k svorkám R / L s impedanciou 4-8 Ohmov. Impedancia R + L je 8 Ohmov **4.**Linkový vstupný Terminál **5.**Aux audio výstupný terminál.

SL SLOVENSKI

POVEZAVE ZADNJE PLOŠČE **1.**Napajalni kabel **2.**Antenski vhod **3.**Zvočniški terminali R / L. Priključite zvočnike na R / L terminale z impedanco 4-8 Ohmov. Impedanca R + L je 8 ohmov **4.**Linjski vhodni terminal **5.**Pomožni avdio izhodni terminal.

SR СРПСКИ

ВЕЗЕ НА ЗАДЊОЈ СТРАНИ **1.**Кабл за напајање **2.**Улаз антене **3.**Прикључци звучника R / L. Прикључите звучнике на R / L терминале са отпорношћу од 4-8

Охма. Отпор R + L износи 8 Ом **4.**Линијски улазни терминал **5.**АУКС аудио излазни Терминал.

SV SVENSKAN

ANSLUTNINGAR PÅ BAKPANELEN **1.**Nätsladd **2.**Antenningång **3.**Högtalarterminaler R / L. Anslut högtalarna till R / L-terminalerna med impedans på 4-8 Ohm. R + L-impedansen är 8 ohm **4.**Linjeingång **5.**AUX ljudutgång terminal.

TR TÜRK

ARKA PANEL BAĞLANTILARI **1.**Güç kablosu **2.**Anten girişi **3.**Hoparlör terminalleri R / L. Hoparlörleri 4-8 Ohm empedanslı R / L terminallerine bağlayın. R + L empedansı 8 Ohm'dur **4.**Hat giriş terminali **5.**AUX ses çıkış terminali.

CA CATALÀ

CONNEXIONS DEL PANELL POSTERIOR **1.**Cable d'alimentació **2.**Entrada d'antena **3.**Terminals d'altaveu R/L. Connecteu els altaveus als terminals R/L amb una impedància de 4-8 ohms. La impedància R + L és de 8 ohms **4.**Terminal d'entrada de línia **5.**Terminal de sortida d'àudio auxiliar.

EU EUSKERA

ATZEKO PANELAREN KONEKIONAK **1.**Elikatze-kablea **2.**Antenaren sarrera **3.**R/L bozgorailuaren terminalak Konektatu bozgorailuak R/L terminaletara 4-8 ohmioko inpedantziarekin. R+L inpedantzia 8 ohmiokoa da **4.**Line sarrerako terminala **5.**Audio irteerako terminal laguntzailea.

GL GALEGO

CONEXIÓNS DO PANEL TRASERO **1.**Cable de alimentación **2.**Entrada de antena **3.**Terminais dos altofalantes R/L Conecte os altofalantes aos terminais R/L cunha impedancia de 4-8 ohmios. A impedancia R+L é de 8 ohmios **4.**Terminal de entrada de liña **5.**Terminal de saída de audio auxiliar.



ANTENNA INSTALLATION

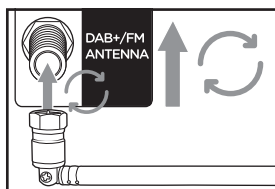

- 1** Insert the antenna and screw it clockwise, to remove it turn it in the opposite direction.

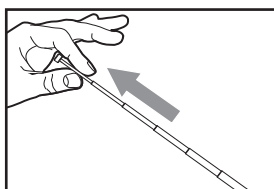

- 2** The antenna should be extended along its entire length and if necessary vary its position to find the best reception.

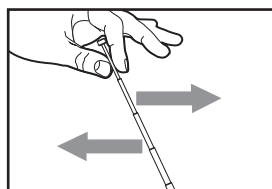

BG БЪЛГАРСКИ

Антенна инсталация 1.Поставете антената и я завийте по посока на часовниковата стрелка, за да я премахнете, завъртете я в обратна посока **2.**Антената трябва да бъде удължена по цялата си дължина и ако е необходимо, да променя позицията си, за да намери най-доброто приемане.

CS ČEŠTINA

INSTALACE ANTÉNY 1.Vložte anténu a zašroubujte ji ve směru hodinových ručiček, abyste ji odstranili, otočte ji v opačném směru **2.**Anténa by měla být prodloužena po celé své délce a v případě potřeby měnit její polohu, aby se našel nejlepší příjem.

DA DÁNSKÝ

ANTENNE INSTALLATION 1.Indsæt antennen og skru den med uret, for at fjerne den drej den i modsat retning **2.**Antennen skal forlænges i hele sin længde og om nødvendigt variere dens position for at finde den bedste modtagelse.

DE DEUTSCHSPRACHIGE

ANTENNENINSTALLATION 1.Stecken Sie die Antenne ein und schrauben Sie sie im Uhrzeigersinn fest, um sie zu entfernen, drehen Sie sie in die entgegengesetzte Richtung **2.**Die Antenne sollte über ihre gesamte Länge ausgefahren werden und gegebenenfalls ihre Position variieren, um den besten Empfang zu finden.

EL ΕΛΛΗΝΙΚΗ

ΕΓΚΑΤΑΣΤΑΣΗ ΚΕΡΑΙΑΣ 1. Τοποθετήστε την κεραία και βιδώστε την δεξιόστροφα, για να την αφαιρέσετε γυρίστε την προς την αντίθετη

κατεύθυνση **2.** Η κεραία πρέπει να επεκταθεί σε όλο το μήκος της και, εάν είναι απαραίτητο, να αλλάξει τη θέση της για να βρει την καλύτερη λήψη.

ES ESPAÑOL

INSTALACIÓN DE ANTENA 1. Inserte la antena y atorníllela en el sentido de las agujas del reloj, para quitarla gírela en la dirección opuesta **2.** La antena debe extenderse a lo largo de toda su longitud y, si es necesario, variar su posición para encontrar la mejor recepción.

ET EESTI

ANTENNI PAIGALDAMINE 1. Sisestage antenn ja keerake see päripäeva, et eemaldada see vastupidises suunas **2.** Antenni tuleks pikendada kogu pikkuses ja vajadusel muuta selle asendit, et leida parim vastuvõtt.

FI SUOMEN

ANTENNIN ASENNUS 1. Aseta antenni ja kierrä se myötäpäivään, poistaa se käännä sitä vastakkaiseen suuntaan **2.** Antenni on laajennettava koko pituudeltaan ja tarvittaessa vaihdella sen sijainti löytää paras vastaanotto.

FR FRANÇAISE

INSTALLATION DE L'ANTENNE 1. Insérez l'antenne et vissez-la dans le sens des aiguilles d'une montre, pour la retirer, tournez-la dans le sens opposé **2.** L'antenne doit être étendue sur toute sa longueur et si nécessaire varier sa position pour trouver la meilleure réception.

HR HRVATSKI

UGRADNJA ANTENE 1. Umetnite antenu i zavijte je u smjeru kazaljke na satu da biste je uklonili, okrenite je u suprotnom smjeru **2.** Antenu treba produžiti cijelom dužinom i po potrebi promijeniti položaj kako bi se osigurao najbolji prijem.

HU MAGYAR

ANTENNA TELEPÍTÉSE 1. Helyezze be az antennát, csavarja be az óramutató járásával megegyező irányba, hogy eltávolítsa az ellenkező irányba **2.** Az antennát teljes hosszában meg kell hosszabbítani, és ha szükséges, változtassa meg helyzetét a legjobb vétel érdekében.

IT ITALIANA

INSTALLAZIONE DELL'ANTENNA 1. Inserire l'antenna e avvitarla in senso orario, per rimuoverla girarla nella direzione opposta **2.** L'antenna dovrebbe essere estesa per tutta la sua lunghezza e, se necessario, variare la sua posizione per trovare la migliore ricezione.

LT LIETUVIŲ

ANTENOS MONTAVIMAS 1. Įdėkite anteną ir prisukite pagal laikrodžio rodyklę, kad ją pašalintumėte, pasukite priešinga kryptimi **2.** Antena turėtų būti ištiesta per visą ilgį ir, jei reikia, pakeisti savo padėtį, kad būtų galima rasti geriausią priėmimą.

LV LATVIEŠU

ANTENAS UZSTĀDĪŠANA 1. Ievietojiet antenu un pieskrūvējiet to pulksteņrādītāja virzienā, lai to noņemtū, pagrieziet to pretējā virzienā **2.** Antena jāpagarina visā garumā un, ja nepieciešams, jāmaina tā pozīcija, lai atrastu labāko uztveršanu.

MT MALTIJA

INSTALLAZZJONI TAL-ANTENNA 1. Daħhal l-antenna u ssikkaha lejn il-lemin, biex tneħħiha dawwarha fid-direzzjoni opposta **2.** L-antenna għandha tiġi estiża tul it-tul kollu tagħha u jekk meħtieġ tvarja l-pożizzjoni tagħha biex issib l-aħjar akkoljenza.

NL NEDERLANDSE

INSTALLATIE VAN DE ANTENNE 1. Plaats de antenne en draai hem met de klok mee, om hem te verwijderen draait u hem in de tegenovergestelde richting **2.** De antenne moet over de gehele lengte worden uitgeschoven en indien nodig de positie ervan variëren om de beste ontvangst te vinden.

NO NORSK

ANTENNE INSTALLASJON 1. Sett inn antennen og skru den med klokken, for å fjerne den, vri den i motsatt retning **2.** Antennen skal forlenges i hele lengden og om nødvendig variere posisjonen for å finne den beste mottakelsen.

PL POLSKI

ANTENNE INSTALLASJON 1. Sett inn antennen og skru den med klokken, for å fjerne den, vri den i motsatt retning **2.** Antennen skal forlenges i hele lengden og om nødvendig variere posisjonen for å finne den beste mottakelsen

PT PORTUGUESA

INSTALAÇÃO DA ANTENA 1. Insira a antena e aperte-a no sentido horário, para removê-la gire-a na direção oposta **2.** A antena deve ser estendida ao longo de todo o seu comprimento e, se necessário, variar a sua posição para encontrar a melhor recepção.

RO ROMÂNĂ

INSTALAREA ANTENEI 1. Introduceți antena și înșurubați-o în sensul acelor de ceasornic, pentru a o scoate roțiți-o în direcția opusă **2.** Antena trebuie extinsă pe toată lungimea sa și, dacă este necesar, variază poziția sa pentru a găsi cea mai bună recepție.

RU РУССКИЙ

УСТАНОВКА АНТЕННЫ 1. Вставьте антенну и закрутите ее по часовой стрелке, чтобы снять, поверните в противоположном направлении **2.** Антенну следует выдвинуть по всей ее длине и при необходимости изменить ее положение, чтобы обеспечить наилучший прием.

SK SLOVENČINA

INŠTALÁCIA ANTÉNY 1. Vložte anténu a zaskrutkujte ju v smere hodinových ručičiek, aby ste ju odstránili, otočte ju v opačnom smere **2.** Anténa by mala byť predĺžená po celej dĺžke av prípade potreby meniť jej polohu, aby sa našiel najlepší príjem.

SL SLOVENSKI

NAMESTITEV ANTENE 1. Vstavite anteno in jo privijte v smeri urinega kazalca, da jo odstranite, obrnite v nasprotno smer **2.** Anteno je treba razširiti po celotni dolžini in po potrebi spremeniti njen položaj, da bi našli najboljši sprejem.

SR СРПСКИ

ИНСТАЛАЦИЈА АНТЕНЕ 1. Уметните антену и заврните је у смеру казаљке на сату да бисте је уклонили, окрените је у супротном смеру **2.** Антену треба продужити по целој дужини и по потреби променити положај како би се обезбедио најбољи пријем.

SV SVENSKAN

ANTENNINSTALLATION 1. Sätt i antennen och skruva den medurs, för att ta bort den vrid den i motsatt riktning **2.** Antennen ska förlängas längs hela sin längd och vid behov variera sin position för att hitta den bästa mottagningen.

TR TÜRK

ANTEN KURULUMU 1. Anteni takın ve saat yönünde vidalayın, çıkarmak için ters yöne çevirin **2.** Anten tüm uzunluğu boyunca uzatılmalı ve gerekirse en iyi alımı bulmak için konumunu değiştirmelidir.

CA CATALÀ

INSTAL·LACIÓ D'ANTENA 1. Inseriu l'antena i cargoleu-la en el sentit de les agulles del rellotge, per treure-la gira-la en la direcció oposada **2.** L'antena ha d'estendre's al llarg de tota la seva longitud i, si cal, variar la seva posició per trobar la millor recepció.

EU EUSKERA

ANTENA INSTALATZEA 1. Sartu antena eta torloju ezazu erlojuaren orratzen noranzkoan, kentzeko, biratu kontrako noranzkoan **2.** Antena luzera osoan luzatu behar da eta, behar izanez gero, aldatu posizioa harrera onena aurkitzeko.

GL GALEGO

INSTALACIÓN DA ANTENA 1. Introduza a antena e atornillea no sentido horario, para extraela xira en sentido contrario **2.** A antena debe estenderse en toda a súa lonxitude e, se é necesario, variar a súa posición para atopar a mellor recepción.



POWER ON / STANDBY / ECHO SYSTEM

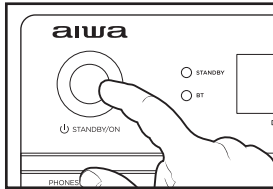

- 1** To turn on the unit, click the STANDBY button on the front panel or the remote control.

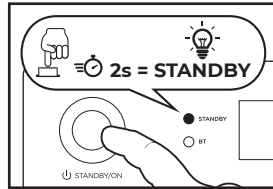

- 2** To put the unit into standby mode, press and hold the STANDBY button for 2 seconds, the red light on the front panel will turn on. To turn the unit back on, click the STANDBY button once.

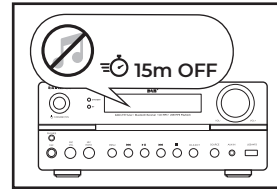

- 3** ECHO SYSTEM (energy saving). When the audio playback is inactive for 15 minutes, it will turn off automatically. To activate the unit again press the STANDBY button.

BG БЪЛГАРСКИ

Захранване на / режим на готовност / ехо система 1.

За да включите устройството, кликнете върху бутона "STANDBY" на предния панел или на дистанционното управление 2. За да поставите устройството в режим на готовност, натиснете и задръжте бутона "STANDBY" за 2 секунди, червената светлина на предния панел ще се включи. За да включите устройството отново, кликнете върху бутона "STANDBY" веднъж 3. Echo система (енергоспестяване). Когато възпроизвеждането на аудио е неактивно в продължение на 15 минути, то ще се изключи автоматично. За да активирате устройството отново, натиснете бутона "STANDBY".

CS ČEŠTINA

ZAPNUTÍ / POKOTOVOSTNÍ REŽIM / SYSTÉM ECHO 1.

Chcete-li jednotku zapnout, klikněte na tlačítko "STANDBY" na předním panelu nebo na dálkovém ovladači 2. Chcete-li jednotku uvést do pohotovostního režimu, stiskněte a podržte tlačítko "STANDBY" po dobu 2 sekund, rozsvítí se červené světlo na předním panelu. Chcete-li jednotku znovu zapnout, klikněte jednou na tlačítko "STANDBY" 3. Systém Echo (úspora energie). Když je přehrávání zvuku neaktivní po dobu 15 minut, automaticky se vypne. Chcete-li jednotku znovu aktivovat, stiskněte tlačítko "STANDBY".

DA DÁNSKÝ

TÆND / STANDBY / ECHO SYSTEM 1.

For at tænde enheden skal du klikke på knappen "STANDBY" på frontpanelet eller fjernbetjeningen 2. For at sætte enheden i standbytilstand skal du trykke på "STANDBY" - knappen og holde den nede i 2 sekunder, det røde lys på frontpanelet tændes. For at tænde enheden igen skal du klikke på knappen "STANDBY" en gang 3. Echo system (energiebeparelse). Når lydafspilningen er inaktiv i 15 minutter, slukkes den automatisk. Tryk på knappen "STANDBY" for at aktivere enheden igen.

DE DEUTSCHSPRACHIGE

EINSCHALTEN / STANDBY / ECHOSYSTEM

1. Um das Gerät einzuschalten, klicken Sie auf die Taste "STANDBY" auf der Vorderseite oder auf der Fernbedienung 2. Um das Gerät in den Standby-Modus zu

versetzen, halten Sie die Taste "STANDBY" 2 Sekunden lang gedrückt. Um das Gerät wieder einzuschalten, klicken Sie einmal auf die Schaltfläche "STANDBY" 3. Echo-System (Energieeinsparung). Wenn die Audiowiedergabe 15 Minuten lang inaktiv ist, wird sie automatisch ausgeschaltet. Um das Gerät wieder zu aktivieren, drücken Sie die Taste "STANDBY".

EL ΕΛΛΗΝΙΚΗ

ΔΥΝΑΜΗ ΣΤΟ / ΕΦΕΔΡΙΚΟ / ΣΥΣΤΗΜΑ

ΗΧΟΥΣ 1. Για να ενεργοποιήσετε τη μονάδα, κάντε κλικ στο κουμπί "STANDBY" στον μπροστινό πίνακα ή στο τηλεχειριστήριο 2. Για να θέσετε τη μονάδα σε κατάσταση αναμονής, πατήστε και κρατήστε πατημένο το κουμπί "STANDBY" για 2. δευτερόλεπτα, το κόκκινο φως στην πρόσοψη θα ανάψει. Για να ενεργοποιήσετε ξανά τη μονάδα, κάντε κλικ στο κουμπί "STANDBY" μία φορά 3. Σύστημα ηχούς (εξοικονόμηση ενέργειας). Όταν η αναπαραγωγή ήχου είναι ανενεργή για 15 λεπτά, θα απενεργοποιηθεί αυτόματα. Για να ενεργοποιήσετε ξανά τη μονάδα πατήστε το κουμπί "STANDBY".

ES ESPAÑOL

ENCENDIDO / MODO DE ESPERA /

SISTEMA ECO 1. Para encender la unidad, haga clic en el botón "STANDBY" en el panel frontal o en el control remoto 2. Para poner la unidad en modo de espera, mantenga presionado el botón "STANDBY" durante 2 segundos, la luz roja en el panel frontal se encenderá. Para volver a encender la unidad, haga clic en el botón "STANDBY" una vez 3. Sistema Eco (ahorro de energía). Cuando la reproducción de audio esté inactiva durante 15 minutos, se apagará automáticamente. Para activar la unidad de nuevo, pulse el botón "STANDBY".

ET EESTI

TOIDE SISSE / OOTEREŽIIM /

KAJASÜSTEEM 1. Seadme sisselülitamiseks klõpsake esipaneelil või kaugjuhtimispuldil nuppu "STANDBY" 2. Seadme ooterežiimi lülitamiseks vajutage ja hoidke 2 sekundit all nuppu "STANDBY", esipaneeli punane tuli süttib. Seadme uuesti sisselülitamiseks klõpsake üks kord nuppu "STANDBY" 3. Kaja süsteem (energiasääst). Kui heli taasesitus on 15 minutit passiivne, lülitub see automaatselt välja. Seadme uuesti aktiveerimiseks vajutage nuppu "STANDBY".

FI SUOMEN

VIRTA PÄÄLLE / VALMIUSTILA / ECHO

JÄRJESTELMÄ 1. Kytke laite päälle napsauttamalla etupaneelin "STANDBY" - painiketta tai kaukosäädintä **2.** Jos haluat laittaa laitteen valmiustilaan, Paina ja pidä "STANDBY" - painiketta 2 sekuntia, etupaneelin punainen valo syttyy. Voit kytkeä laitteen takaisin päälle napsauttamalla "STANDBY" - painiketta kerran **3.** Echo-järjestelmä (energiansäästö). Kun äänen toisto ei ole aktiivinen 15 minuutin ajan, se sammuu automaattisesti. Aktivoidaksesi laitteen uudelleen paina "STANDBY" - painiketta.

FR FRANÇAISE

SYSTÈME MARCHÉ / VEILLE / SYSTÈME

D'ÉCHO 1. Pour allumer l'appareil, cliquez sur le bouton "STANDBY" sur le panneau avant ou sur la télécommande **2.** Pour mettre l'appareil en mode veille, maintenez enfoncé le bouton "STANDBY" pendant 2 secondes, le voyant rouge sur le panneau avant s'allume. Pour rallumer l'appareil, cliquez une fois sur le bouton "STANDBY" **3.** Système d'écho (économie d'énergie). Lorsque la lecture audio est inactive pendant 15 minutes, elle s'éteint automatiquement. Pour réactiver l'appareil, appuyez sur le bouton "STANDBY".

HR HRVATSKI

UKLJUČIVANJE / STANJE PRIPRAVNOSTI / ECHO SUSTAV 1.

Da biste uključili uređaj, pritisnite gumb "STANDBY" na prednjoj ploči ili daljinskom upravljaču **2.** Da biste uređaj stavili u stanje pripravnosti, pritisnite i držite tipku "STANDBY" 2 sekunde, zasvijetlit će crveno svjetlo na prednjoj strani. Da biste ponovno uključili uređaj, jednom pritisnite gumb "STANDBY" **3.** Sustav odjeka (ušteda energije). Ako je reprodukcija zvuka neaktivna 15 minuta, automatski će se isključiti. Da biste ponovno aktivirali uređaj, pritisnite gumb "STANDBY".

HU MAGYAR

BEKAPCSOLÁS / KÉSZENLÉT / ECHO

RENDSZER 1. Az egység bekapcsolásához kattintson az előlapon vagy a távirányítón található "STANDBY" gombra **2.** A készülék készenléti üzemmódba állításához tartsa lenyomva a "STANDBY" gombot 2 másodpercig, az előlapon lévő piros fény kigyullad. A készülék újbóli bekapcsolásához kattintson egyszer a "STANDBY" gombra **3.** Echo rendszer (energiatakarékos). Ha az audio lejátszás 15

percig inaktív, automatikusan kikapcsol. A készülék újbóli aktiválásához nyomja meg a "STANDBY" gombot.

IT ITALIANA

ACCENSIONE / STANDBY / SISTEMA

ECHO 1. Per accendere l'unità, fare clic sul pulsante "STANDBY" sul pannello frontale o sul telecomando **2.** Per mettere l'unità in modalità standby, premere e tenere premuto il pulsante "STANDBY" per 2 secondi, la luce rossa sul pannello frontale si accende. Per riaccendere l'unità, fare clic sul pulsante "STANDBY" una volta **3.** Sistema Echo (risparmio energetico). Quando la riproduzione audio è inattiva per 15 minuti, si spegne automaticamente. Per attivare nuovamente l'unità premere il pulsante "STANDBY".

LT LIETUVIŲ

ĮJUNGIMO / BUDĖJIMO / AIDO SISTEMA

1. Norėdami įjungti įrenginį, spustelėkite mygtuką "STANDBY" priekiniame skydelyje arba nuotolinio valdymo pulte **2.** Norėdami įjungti įrenginį į budėjimo režimą, 2 sekundes palaikykite nuspaudę mygtuką "STANDBY", užsidegs raudona lemputė priekiniame skydelyje. Norėdami vėl įjungti įrenginį, vieną kartą spustelėkite mygtuką "STANDBY" **3.** Echo sistema (energijos taupymas). Kai garso atkūrimas neaktyvus 15 minučių, jis automatiškai išsijungs. Norėdami vėl suaktyvinti įrenginį, paspauskite mygtuką "STANDBY".

LV LATVIEŠU

IESLĒĢŠANAS / GAIDĪŠANAS REŽĪMA

/ ATBALSS SISTĒMA 1. Lai ieslēgtu ierīci, noklikšķiniet uz pogas "STANDBY" priekšējā panelī vai tālvadības pultī **2.** Lai ierīci ieslēgtu gaidīšanas režīmā, Nospiediet un 2 sekundes turiet pogu "STANDBY", priekšējā paneļa sarkanā gaisma ieslēgsies. Lai atkal ieslēgtu ierīci, vienreiz noklikšķiniet uz pogas "STANDBY" **3.** Echo sistēma (Energijas taupīšana). Kad audio atskaņošana ir neaktīva 15 minūtes, tā automātiski izslēgsies. Lai aktivizētu ierīci, vēlreiz nospiediet pogu "STANDBY".

MT MALTIJA

QAWWA FUQ / RIŻERVA / SISTEMA

TA'EKU 1. Biex tixgħel l-unità, ikklikkja l-buttuna "STANDBY" fuq il-panew ta'quddiem jew il-kontroll remot **2.** Biex tpoġġi l-unità fil-modalità stenby, aghfas u żomm il-buttuna "STANDBY" għal 2 sekondi,

id-dawl ahmar fuq il-panew ta'quddiem ser idur fuq. Biex iddawwar l-unità lura fuq, ikklikkja l-buttuna "STANDBY" darba **3**.Eku sistema (iffrankar ta'energija). Meta l-plejbek awdjo huwa inattiv ghal 15-il minuta, se itfi awtomatikament. Biex jattiva l-unità mill-ġdid aghfas il-buttuna "STANDBY".

NL NEDERLANDSE

INSCHAKELN / STAND-BY / ECHOSYSTEEM **1**.Om het apparaat in te schakelen, klikt u op de toets "STANDBY" op het voorpaneel of op de afstandsbediening **2**.Om het apparaat in standby modus te zetten, houdt u de "STANDBY" knop 2 seconden ingedrukt, het rode lampje op het voorpaneel gaat aan. Om het apparaat weer in te schakelen, klikt u eenmaal op de "STANDBY" knop **3**.Echo systeem (energiebesparing). Wanneer de audioweergave gedurende 15 minuten inactief is, wordt het automatisch uitgeschakeld. Om het toestel weer te activeren drukt u op de toets "STANDBY".

NO NORSK

STRØM PÅ / STANDBY / EKKO-SYSTEM **1**.For å slå på enheten, klikk på "STANDBY" - knappen på frontpanelet eller fjernkontrollen **2**. For å sette enheten i ventemodus, trykk og hold inne "STANDBY" - knappen i 2 sekunder, det røde lyset på frontpanelet tennes. For å slå på enheten igjen, klikk på "STANDBY" - knappen en gang **3**.Ekko system (energisparing). Når lydavspillingen er inaktiv i 15 minutter, slås den av automatisk. For å aktivere enheten igjen, trykk på "STANDBY" - knappen.

PL POLSKI

WŁĄCZANIE ZASILANIA / CZUWANIE / SYSTEM ECHO **1**.Aby włączyć urządzenie, kliknij przycisk "STANDBY" na panelu przednim lub pilocie **2**. Aby przełączyć urządzenie w tryb gotowości, naciśnij i przytrzymaj przycisk "STANDBY" przez 2 sekundy, zaświeci się czerwone światło na panelu przednim. Aby ponownie włączyć urządzenie, kliknij raz przycisk "STANDBY" **3**.System Echo (oszczędność energii). Gdy odtwarzanie dźwięku jest nieaktywne przez 15 minut, wyłączy się automatycznie. Aby ponownie aktywować urządzenie, naciśnij przycisk "STANDBY".

PT PORTUGUESA

LIGAR / EM ESPERA / SISTEMA ECHO

1.Para ligar a unidade, clique no botão "STANDBY" no painel frontal ou no controlo remoto **2**.Para colocar a unidade no modo de espera, Pressione e segure o botão "STANDBY" por 2 segundos, a luz vermelha no painel frontal acenderá. Para voltar a ligar a unidade, clique uma vez no botão "STANDBY" **3**.Sistema Echo (economia de energia). Quando a reprodução de áudio estiver inativa durante 15 minutos, desliga-se automaticamente. Para activar novamente a unidade, Prima o botão "STANDBY".

RO ROMÂNĂ

PORNIRE / STANDBY / SISTEM ECOU

1.Pentru a porni unitatea, faceți clic pe butonul "STANDBY" de pe panoul frontal sau de pe telecomandă **2**.Pentru a pune unitatea în modul de așteptare, apăsați și mențineți apăsat butonul "STANDBY" timp de 2 secunde, lumina roșie de pe panoul frontal se va aprinde. Pentru a reporni unitatea, faceți clic o dată pe butonul "STANDBY" **3**.Sistem Echo (economie de energie). Când redarea audio este inactivă timp de 15 minute, se va opri automat. Pentru a activa din nou unitatea, apăsați butonul "STANDBY".

RU РУССКИЙ

ВКЛЮЧЕНИЕ ПИТАНИЯ / РЕЖИМ ОЖИДАНИЯ / ЭХО-СИСТЕМА

1.Чтобы включить устройство, нажмите кнопку "STANDBY" на передней панели или пульте дистанционного управления **2**.Чтобы перевести устройство в режим ожидания, нажмите и удерживайте кнопку "STANDBY" в течение 2 секунд, загорится красный индикатор на передней панели. Чтобы снова включить устройство, нажмите кнопку "STANDBY" один раз **3**.Эхо-система (энергосбережение). Если воспроизведение звука неактивно в течение 15 минут, оно автоматически выключится. Чтобы снова активировать устройство, нажмите кнопку "STANDBY".

SK SLOVENČINA

SYSTÉM ZAPNUTIA / POHOTOVOSTNÉHO REŽIMU / OZVENY

1.Ak chcete jednotku zapnúť, kliknite na tlačidlo "STANDBY" na prednom paneli alebo na diaľkovom ovládači **2**.Ak chcete jednotku prepnúť do pohotovostného režimu, stlačte a podržte tlačidlo "STANDBY" na 2 sekundy, rozsvieti

sa červene svetlo na prednom paneli. Ak chcete jednotku znova zapnúť, kliknite raz na tlačidlo "STANDBY" **3.** Systém Echo (úspora energie). Keď je prehrávanie zvuku neaktívne 15 minút, Automaticky sa vypne. Ak chcete jednotku znova aktivovať, stlačte tlačidlo "STANDBY".

SL SLOVENSKI

VKLOP / STANJE PRIPRAVLJENOSTI / ECHO SISTEM 1. Če želite vklopiti enoto, kliknite gumb "STANDBY" na srednji plošči ali daljinskem upravljalniku **2.** Če želite enoto preklopiti v stanje pripravljenosti, pritisnite in držite gumb "STANDBY" 2 sekundi, prižgala se bo rdeča lučka na srednji plošči. Če želite enoto znova vklopiti, enkrat kliknite gumb "STANDBY" **3.** Echo sistem (varčevanje z energijo). Ko je predvajanje zvoka 15 minut neaktivno, se samodejno izklopi. Za ponovno aktiviranje enote pritisnite gumb "STANDBY"

SR СРПСКИ

НАПАЈАЊЕ / СТАЊЕ ПРИПРАВНОСТИ / EHO SISTEM 1. Да бисте укључили уређај, притисните дугме "STANDBY" на предњој плочи или даљинском управљачу **2.** Да бисте уређај ставили у стање приправности, притисните и држите дугме "STANDBY" 2 секунде, црвено светло на предњој страни ће се упалити. Да бисте поново укључили уређај, једном притисните дугме "STANDBY" **3.** Ехо систем (уштеда енергије). Ако је репродукција звука неактивна 15 минута, аутоматски ће се искључити. Да бисте поново активирали уређај, додирните дугме "STANDBY".

SV SVENSKAN

STRÖM PÅ / STANDBY / ECHO-SYSTEM 1. För att slå på enheten, klicka på "STANDBY" - knappen på frontpanelen eller fjärrkontrollen **2.** För att sätta enheten i standby-läge, håll "STANDBY" - knappen intryckt i 2 sekunder, den röda lampan på frontpanelen tänds. För att slå på enheten igen, klicka en gång på "STANDBY" - knappen **3.** Echo-system (energibesparing). När ljuduppspelningen är inaktiv i 15 minuter stängs den av automatiskt. För att aktivera enheten igen, tryck på "STANDBY" - knappen.

TR TÜRK

GÜÇ AÇIK / BEKLEME / YANKI SİSTEMİ 1. Üniteyi açmak için ön paneldeki veya

uzaktan kumandadaki "STANDBY" düğmesini tıklayın **2.** Üniteyi bekleme moduna almak için "STANDBY" düğmesini 2 saniye basılı tutun, ön paneldeki kırmızı ışık yanar. Üniteyi tekrar açmak için "STANDBY" düğmesine bir kez tıklayın **3.** Yankı sistemi (enerji tasarrufu). Ses çalma 15 dakika boyunca etkin olmadığında, otomatik olarak kapanır. Üniteyi tekrar etkinleştirmek için "STANDBY" düğmesine basın.

CA CATALÀ

ENCÈS / MODE D'ESPERA / SISTEMA ECHO 1. Per encendre la unitat, feu clic al botó "STANDBY" al panell frontal o al control remot **2.** Per posar la unitat en mode d'espera, mantingueu premut el botó "STANDBY" durant 2 segons, la llum vermella al panell frontal. Per tornar a encendre la unitat, feu clic al botó "STANDBY" una vegada **3.** Sistema Resso (estalvi d'energia). Quan la reproducció d'àudio estigui inactiva durant 15 minuts, s'apagarà automàticament. Per activar la unitat de nou, premeu el botó "STANDBY".

EU EUSKERA

POWER / STANDBY MODUA / EKO SISTEMA 1. Unitatea pizteko, egin klik aurreko paneleko "STANDBY" botoian edo urrutiko agintean **2.** Unitatea egonean moduan jartzeko, eduki sakatuta "STANDBY" botoia 2 segundoz, aurreko paneleko argi gorria piztuko da. Unitatea berririo pizteko, egin klik behin "STANDBY" botoian **3.** Eko sistema (energia aurrezte). Audio-erreproukzioa 15 minutuz inaktibo dagoenean, automatikoki itzaliko da. Unitatea berririo pizteko, sakatu "STANDBY" botoia.

GL GALEGO

POWER / STANDBY / ECO SYSTEM 1. Para acender a unidade, faga clic no botón "STANDBY" no panel frontal ou no control remoto **2.** Para poñer a unidade en modo de espera, manteña premido o botón "STANDBY" durante 2 segundos, a luz vermella do panel frontal acenderase. Para encender de novo a unidade, prema no botón "STANDBY" unha vez **3.** Sistema Eco (aforro de enerxía). Cando a reprodución de audio estea inactiva durante 15 minutos, apagarase automaticamente. Para volver acender a unidade, prema o botón "STANDBY".



DAB/FM RADIO

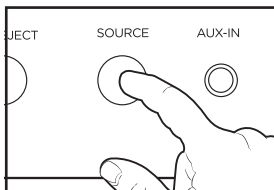
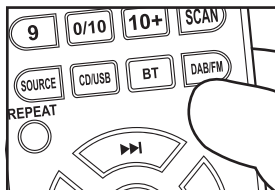

- 1 Select the DAB/FM mode. Using the remote controller (DAB/FM button (8), or on the front panel (SOURCE button (10).

BG БЪЛГАРСКИ

РАДИО DAB/FM 1.Изберете режим "DAB/FM". Използване на дистанционното управление (бутон "DAB/FM" (8) или на предния панел (бутон "SOURCE" (10).

CS ČEŠTINA

RÁDIO DAB/FM 1.Vyberte režim "DAB/FM". Pomocí dálkového ovladače (tlačítko "DAB/FM" (8) nebo na předním panelu (tlačítko "SOURCE" (10).

DA DÁNSKÝ

DAB/FM RADIO 1.Vælg tilstanden "DAB/FM". Brug af fjernbetjeningen ("DAB/FM" - knap (8) eller på frontpanelet ("SOURCE" - knap (10).

DE DEUTSCHSPRACHIGE

DAB/FM-RADIO 1.Wählen Sie den Modus "DAB/FM". Mit der Fernbedienung (Taste "DAB/FM" (8) oder auf der Frontplatte (Taste "SOURCE" (10).

EL ΕΛΛΗΝΙΚΗ

ΡΑΔΙΟΦΩΝΟ DAB/FM 1.Επιλέξτε τη λειτουργία "DAB/FM". Χρησιμοποιώντας το τηλεχειριστήριο (κουμπί "DAB/FM" (8) ή στον μπροστινό πίνακα (κουμπί "SOURCE" (10).

ES ESPAÑOL

RADIO DAB/FM 1.Seleccione el modo "DAB/FM". Usando el mando a distancia (botón "DAB/FM" (8), o en el panel frontal (botón "SOURCE" (10).

ET EESTI

DAB/FM RAADIO 1.Valige režiim "DAB/FM". Kaugjuhtimispuldi kasutamise (nupp "DAB/FM" (8) või esipaneelil (nupp "SOURCE" (10).

FI SUOMEN

DAB/FM-RADIO 1.Valitse "DAB/FM" - tila. Käyttämällä kauko-ohjainta ("DAB/FM" - painiketta (8) tai Etupaneelia ("SOURCE" - painiketta (10).

FR FRANÇAISE

RADIO DAB/FM 1.Sélectionnez le mode "DAB/FM". Utilisation de la télécommande (bouton "DAB/FM" (8), ou sur le panneau avant (bouton "SOURCE" (10).

HR HRVATSKI

RADIO DAB/FM 1.Odaberite način rada "DAB/FM". S daljinskim upravljačem (gumb "DAB/FM" (8) ili na prednjoj strani (gumb "SOURCE" (10).

HU MAGYAR

DAB/FM RÁDIÓ 1.Válassza a "DAB/FM" módot. A távirányító használatát ("DAB/FM" gomb (8), vagy az előlapon ("SOURCE" gomb (10).

IT ITALIANA

RADIO DAB/FM 1.Selezionare la modalità "DAB/FM". Utilizzando il telecomando (tasto "DAB/FM" (8), o sul pannello frontale (tasto "SOURCE" (10).

LT LIETUVIŲ

DAB/FM RADIJAS 1.Pasirinkite

režimā "DAB/FM". Nuotolinio valdiklio naudojimas (mygtukas "DAB/FM" (8) arba priekiniame skydelyje (mygtukas "SOURCE" (10).

LV LATVIEŠU

DAB/FM RADIO 1. Izvēlieties režīmu "DAB/FM". Izmantojot tālvadības pultī (poga "DAB/FM" (8) vai priekšējā panelī (poga "SOURCE" (10).

MT MALTIJA

DAB/FM RADJU 1. Aghžel il - "DAB/FM" mode. Uża l-kontrollur remot ("DAB/FM" buttuna (8), jew fuq il-panew ta'quddiem ("SOURCE" buttuna (10).

NL NEDERLANDSE

DAB/FM RADIO 1. Selecteer de "DAB/FM" modus. Met de afstandsbediening ("DAB/FM" toets (8), of op het voorpaneel ("SOURCE" toets (10).

NO NORSK

DAB/FM RADIO 1. Velg "DAB/FM" - modus. Bruke fjernkontrollen ("DAB/FM" - knappen (8) eller på frontpanelet ("SOURCE" - knappen (10).

PL POLSKI

RADIO DAB/FM 1. Wybierz tryb "DAB/FM". Za pomocą pilota zdalnego sterowania (przycisk "DAB/FM" (8) lub na panelu przednim (przycisk "SOURCE" (10).

PT PORTUGUESA

RÁDIO DAB/FM 1. Seleccione o modo "DAB/FM". Usando o Controle Remoto (Botão "DAB/FM" (8) ou no painel frontal (Botão "SOURCE" (10).

RO ROMÂNĂ

RADIO DAB/FM 1. Selectați modul "DAB/FM". Utilizarea telecomenzii (butonul "DAB/FM" (8) sau pe panoul frontal (butonul "SOURCE" (10).

RU РУССКИЙ

РАДИО DAB/FM 1. Выберите режим "DAB/FM". С помощью пульта дистанционного управления (кнопка "DAB/FM" (8) или на передней панели

(кнопка "SOURCE" (10).

SK SLOVENČINA

RÁDIO DAB/FM 1. Vyberte režim "DAB/FM". Pomocou diaľkového ovládača (tlačidlo "DAB/FM" (8) alebo na prednom paneli (tlačidlo "SOURCE" (10).

SL SLOVENSKI

RADIO DAB/FM 1. Izberite način "DAB/FM". Uporaba daljinskega upravljalnika (gumb "DAB/FM" (8) ali na srednji plošči (gumb "SOURCE" (10).

SR СРПСКИ

РАДИО DAB/FM 1. Изаберите режим "DAB/FM". Помоћу даљинског управљача (дугме "DAB/FM" (8) или на предњој страни (дугме "SOURCE" (10).

SV SVENSKAN

DAB/FM RADIO 1. Välj läget "DAB/FM". Använda fjärrkontrollen ("DAB/FM" - knappen (8) eller på frontpanelen ("SOURCE" - knappen (10).

TR TÜRK

DAB/FM RADYO 1. "DAB/FM" modunu seçin. Uzaktan kumandayı kullanma ("DAB/FM" düğmesi (8) veya ön paneldeki ("SOURCE" düğmesi (10).

CA CATALÀ

RÀDIO DAB/FM 1. Seleccioneu el mode "DAB/FM". Usant el comandament a distància (botó "DAB/FM" (8), o al panell frontal (botó "SOURCE" (10)).

EU EUSKERA

DAB/FM IRRATIA 1. Hautatu "DAB/FM" modua. Urruneko agintea erabiliz ("DAB/FM" botoia (8), edo aurreko panelean ("SOURCE" botoia (10).

GL GALEGO

RADIO DAB/FM 1. Seleccione o modo "DAB/FM". Usando o control remoto ("botón DAB/FM" (8) ou no panel frontal ("botón SOURCE" (10).



AUTOMATICALLY SCAN RADIO STATIONS

FROM REMOTE CONTROL

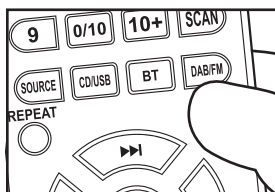

- 1 Select the DAB/FM mode. Using the remote controller (DAB/FM button (8))

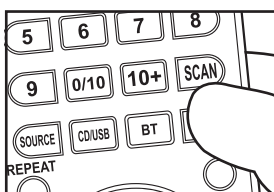

- 2 Selecting SCAN on the remote control (button 6), the automatic scanning of the stations will start.

3

The stations will be saved in the automatic scanning order.

FROM FRONT PANEL

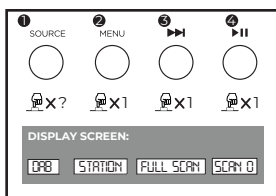

- 1 Select the DAB mode with the "Source" button (10)
- 2 Press the "Menu" button once (13)
- 3 Press the "Next" button once (16)
- 4 Press the "Play/Pause" button once (17).
The stations will be saved in the automatic scanning order

BG БЪЛГАРСКИ

АВТОМАТИЧНО СКАНИРАНЕ НА РАДИОСТАНЦИИ ОТ ДИСТАНЦИОННОТО УПРАВЛЕНИЕ 1.

Изберете режим "потупване / ФМ". Използване на дистанционното управление (бутон) Паб/ФМ "(8) или на предния панел (бутон "източник "(10)) 2.Ал изберете" Сканиране " на дистанционното управление (бутон 6), автоматичното сканиране на станциите 3. ще започне.Станциите ще бъдат запазени в реда на Автоматично сканиране.От предния панел изберете режим на потапяне с бутон "източник "(10)натиснете бутона" Меню "веднъж (13) натиснете бутона" Напред "веднъж (16) натиснете бутона" Пусни/Пауза " веднъж (17). Станциите ще бъдат запазени в реда на Автоматично сканиране.

CS ČEŠTINA

AUTOMATICKÉ SKENOVÁNÍ ROZHLASOVÝCH STANIC Z DÁLKOVÉHO OVLADAČE 1.

Vyberte režim "DAB / FM". Pomocí dálkového ovladače (tlačítko "DAB / FM "(8) nebo na předním panelu (tlačítko "Zdroj "(10)) 2.Ал zvolte "SCAN" на dálkovém ovladači (tlačítko 6), spustí se automatické

skenování stanic 3. Stanice budou uloženy v pořadí automatického skenování.

Na předním panelu vyberte režim DAB tlačítkem "zdroj "(10)Jednou stiskněte tlačítko "Nabídka "(13) jednou stiskněte tlačítko "Další "(16) Jednou stiskněte tlačítko "Přehrát/pozastavit " (17). Stanice budou uloženy v pořadí automatického skenování.

DA DÁNSKÝ

AUTOMATISK SCANNING AF RADIOSTATIONER

FRA FJERNBETJENINGEN 1.Vælg tilstanden "DAB / FM". Brug af fjernbetjeningen ("DAB / FM" - knap (8) eller på frontpanelet ("SOURCE" - knap (10)) 2.Ал vælg "SCAN " på fjernbetjeningen (knap 6), Den automatiske scanning af stationerne starter.

3. Stationerne gemmes i rækkefølgen af automatisk scanning. Fra frontpanelet vælges DAB-tilstand med knappen "SOURCE "(10)Tryk en gang på knappen" MENU "(13) Tryk en gang på knappen" Næste "(16) Tryk en gang på knappen" Afspil/PAUSE " (17). Stationerne gemmes i rækkefølgen af automatisk scanning.

DE DEUTSCHSPRACHIGE

RADIOSENDER AUTOMATISCH SCANNEN VON DER FERNBEDIENUNG

1. Wählen Sie den Modus "DAB/FM". Mit der Fernbedienung ("DAB/FM"-Taste (8) oder auf der Vorderseite ("SOURCE"-Taste (10))
2. AI wählen Sie auf der Fernbedienung "SCANNEN" (Taste 6), das automatische Scannen der Sender wird gestartet.
3. Die Sender werden in der Reihenfolge des automatischen Scannens gespeichert. Wählen Sie auf der VORDERSEITE den DAB-Modus mit der Taste "SOURCE" (10) Drücken Sie einmal die Taste "MENU" (13) Drücken Sie einmal die Taste "NEXT" (16) Drücken Sie einmal die Taste "PLAY/PAUSE" (17). Die Sender werden in der Reihenfolge des automatischen Scannens gespeichert.

EL ΕΛΛΗΝΙΚΗ

ΑΥΤΟΜΑΤΗ ΣΑΡΩΣΗ ΡΑΔΙΟΦΩΝΙΚΩΝ ΣΤΑΘΜΩΝ ΑΠΟ ΤΟ ΤΗΛΕΧΕΙΡΙΣΤΗΡΙΟ

1. Επιλέξτε τη λειτουργία "DAB/FM". Χρήση του τηλεχειριστηρίου (κουμπί "DAB / FM" (8) ή στον μπροστινό πίνακα (κουμπί "Πηγή" (10))
2. AI επιλέξτε "Σάρωση" στο τηλεχειριστήριο (κουμπί 6), θα ξεκινήσει η αυτόματη σάρωση των σταθμών.
3. Οι σταθμοί θα αποθηκευτούν με τη σειρά της αυτόματης σάρωσης. Από τον μπροστινό πίνακα επιλέξτε τη λειτουργία DAB με το κουμπί " Πηγή" (10) Πατήστε το κουμπί "μενού" "μία φορά (13) πατήστε το κουμπί" Επόμενο "μία φορά (16) πατήστε το κουμπί" Αναπαραγωγή/Παύση " μία φορά (17). Οι σταθμοί θα αποθηκευτούν με τη σειρά της αυτόματης σάρωσης.

ES ESPAÑOL

ESCANEAR AUTOMÁTICAMENTE EMISORAS DE RADIO DESDE EL MANDO A DISTANCIA

1. Seleccione el modo "DAB/FM". Usando el mando a distancia (botón "DAB/FM" (8), o en el panel frontal (botón "SOURCE" (10))
2. AI seleccionar "SCAN" en el control remoto (botón 6), se iniciará el escaneo automático de las estaciones.
3. Las estaciones se guardarán en el orden de escaneo automático. DESDE EL PANEL FRONTAL Seleccione el modo DAB con el botón "SOURCE" (10) Presione el botón "MENU" una vez (13) Presiones el botón "NEXT" una vez (16) Presione el botón "PLAY/PAUSE" una vez (17). Las estaciones se guardarán en el orden de escaneo automático.

ET EESTI

RAADIOJAAMADE AUTOMAATNE SKANNIMINE KAUGJUHTIMISPULTI

1. Valige režiim "DAB/FM". Kaugjuhtimispuhdi

kasutamise (nupp "DAB/FM" (8) või esipaneelil (nupp) allikas "(10))
2. AI valige kaugjuhtimispuhdi "skannimine" (nupp 6), alustatakse jaamade automaatset skannimist.
3. Jaamad salvestatakse automaatse skaneerimise järjekorras. Valige esipaneelilt DAB-režiim nupuga "allikas "(10)Vajutage üks kord nuppu" Menüü "(13) Vajutage üks kord nuppu" Järgmine "(16) Vajutage üks kord nuppu" Esita/peata "(17)). Jaamad salvestatakse automaatse skaneerimise järjekorras.

FI SUOMEN

SKANNAA RADIOASEMAT AUTOMAATTISESTI

1. Valitse "DAB / FM" -tila. Kaukosäätimellä ("DAB / FM" - painiketta (8), tai etupaneelissa ("lähde" - painiketta (10))
2. AI valitse "skannata" kaukosäätimellä (painike 6), asemien Automaattinen skannaus alkaa.
3. Asemat tallennetaan automaattisen skannauksen järjestyksessä. Valitse etupaneelista DAB-tila" lähde" - painikkeella (10) Paina" Valikko " - painiketta kerran (13) paina" Seuraava " - painiketta kerran (16) paina" Toista/Keskeytä " - painiketta kerran (17). Asemat tallennetaan automaattisen skannauksen järjestyksessä.

FR FRANÇAISE

BALAYAGE AUTOMATIQUE DES STATIONS DE RADIO À PARTIR DE LA TÉLÉCOMMANDE

1. Sélectionnez le mode "DAB / FM". À l'aide de la télécommande (touche "DAB / FM" (8), ou sur le panneau avant (touche "SOURCE" (10))
2. AI sélectionnez "SCAN" sur la télécommande (bouton 6), le balayage automatique des stations commencera.
3. Les stations seront enregistrées dans l'ordre de numérisation automatique. SUR LE PANNEAU AVANT, Sélectionnez le mode DAB avec le bouton "SOURCE" (10) Appuyez une fois sur le bouton "MENU" (13) Appuyez une fois sur le bouton "SUIVANT" (16) Appuyez une fois sur le bouton "LECTURE/PAUSE" (17). Les stations seront enregistrées dans l'ordre de numérisation automatique.

HR HRVATSKI

AUTOMATSKO SKENIRANJE RADIO STANICA POMOĆU DALJINSKOG UPRAVLJAČA

1. Odaberite način rada "mumbo / mumbo". Pomoću daljinskog upravljača (gumb "gumb / gumb" (8)) ili na prednjoj strani (gumb "izvor" (10))
2. AI odaberite "Skeniraj" na daljinskom

upravljaču (tipka 6), započet će automatsko skeniranje stanica **3**. Stanice će biti spremljene redoslijedom automatskog skeniranja. Na prednjoj strani odaberite način rada s gumbom "Izvor" (10) pritisnite gumb "Izbornik" jednom (13) pritisnite gumb "Dalje" jednom (16) pritisnite gumb "Reprodukcija/pauza" jednom (17). Stanice će biti spremljene redoslijedom automatskog skeniranja.

HU MAGYAR

RÁDIÓÁLLOMÁSOK AUTOMATIKUS BEOLVASÁSA A TÁVIRÁNYÍTÓRÓL

1.Válassza a "DAB/FM" módot. A távirányító használatá ("DAB/FM" gomb (8), vagy az előlapon ("SOURCE" gomb (10) **2.**Al válassza a "SCAN" lehetőséget a távirányítón (6 gomb), a állomások automatikus szkennelésé elindul. **3** Az állomások az automatikus szkennelés sorrendjében kerülnek mentésre.

Az előlapon válassza ki a DAB módot a "SOURCE" gombbal (10) nyomja meg egyszer a "MENU" gombot (13) nyomja meg egyszer a "NEXT" gombot (16) nyomja meg egyszer a "PLAY/PAUSE" gombot (17). Az állomások az automatikus szkennelés sorrendjében kerülnek mentésre.

IT ITALIANA

SCANSIONE AUTOMATICA DELLE STAZIONI RADIO DAL TELECOMANDO

1.Selezionare la modalità "DAB / FM". Utilizzando il telecomando (tasto "DAB/FM" (8), o sul pannello frontale (tasto "SOURCE" (10) **2.**Al selezionare "SCAN" sul telecomando (tasto 6), inizierà la scansione automatica delle stazioni **3.**Le stazioni verranno salvate nell'ordine di scansione automatica. DAL PANNELLO FRONTALE Selezionare la modalità DAB con il tasto "SOURCE" (10) Premere una volta il tasto "MENU" (13) Premere una volta il tasto "NEXT" (16) Premere una volta il tasto "PLAY/PAUSE" (17). Le stazioni verranno salvate nell'ordine di scansione automatica.

LT LIETUVIŲ

AUTOMATIŠKAI NUSKAITYKITE RADIOJOTIS IŠ NUOTOLINIO VALDYMO PULTO

1.Pasirinkite "DAB/FM" režimą. Nuotolinio valdymo pulto naudojimas (mygtukas "DAB/FM" (8) arba priekiniame skydelyje (mygtukas) šaltinis" (10) **2.**Al nuotolinio valdymo pulte pasirinkite "Nuskaityti" (mygtukas 6), prasidės automatinis stočių nuskaitymas. **3.** Stotys bus išsaugotos

automatinio nuskaitymo tvarka. Priekiniame skydelyje pasirinkite "DAB režimą mygtuku" šaltinis" (10) vieną kartą paspauskite mygtuką "menu" (13) vieną kartą paspauskite mygtuką "Kitas" (16) vieną kartą paspauskite mygtuką "leis-ti/pristabdyti" (17). Stotys bus išsaugotos automatinio nuskaitymo tvarka.

LV LATVIĒŠU

AUTOMĀTISKI SKENĒT RADIOSTACIJAS NO TĀLVADĪBAS PULTS

1.Izvēlieties režimu "DAB / FM". Izmantojot tālvadības pulti (poga "DAB/FM" (8) vai priekšējā paneli (poga) avots" (10) **2.**Al tālvadības pulti atlasiet "Skenēt" (poga 6), sāksies **3** staciju automātiskā skenēšana. Stacijas tiks saglabātas automātiskās skenēšanas secībā. No priekšējā paneļa izvēlieties DAB režimu ar pogu "avots" (10) vienreiz nospiediet pogu" Izvēlne" (13) vienreiz nospiediet pogu" Nākamais" (16) vienreiz nospiediet pogu" Atskaņot/pauzēt" (17). Stacijas tiks saglabātas automātiskās skenēšanas secībā.

MT MALTIJA

SKENNJA AWOTOMATIKAMENT

STAZZJONIJET TAR-RADJU MILL-

KONTROLL MILL-BOGHOD

1.Aghžel il-mod "DAB/FM". Bi-użu tal-kontroll mill-boghod (buttuna "DAB/FM" (8), jew fuq il-pannell ta'quddiem (buttuna "SORS" (10) **2.**Al aghžel "SKENNJA" fuq il-kontroll mill-boghod (buttuna 6), jibda l-iskannjar awtomatiku tal-istazzjonijiet **3.**L-istazzjonijiet se jiġu ffrankati fl-ordni ta'skannjar awtomatiku. Mill-PANNELL TA'QUDDIEM Aghžel il-MOD DAB bil-buttuna" SORS" (10) Aghfas il-buttuna" MENU "darba (13) Aghfas il-buttuna" LI JMIS "darba (16) Aghfas il-buttuna" PLAY/PAUSE " darba (17). L-istazzjonijiet se jiġu ffrankati fl-ordni ta'skannjar awtomatiku.

NL NEDERLANDSE

AUTOMATISCH RADIOSTATIONS

SCANNEN VAN DE AFSTANDSBEIDIENING

1.Selecteer de modus "DAB / FM". Met de afstandsbediening ("DAB / FM" - knop (8) of op het voorpaneel ("SOURCE" - knop (10)) **2.**Al selecteer "Scannen" op de afstandsbediening (knop 6), het automatisch scannen van de stations zal beginnen. **3.**De stations worden opgeslagen in de volgorde van automatisch scannen. Selecteer vanuit het voorpaneel de DAB-modus met de knop "SOURCE" (10) Druk eenmaal op de knop "MENU" (13) Druk eenmaal op de knop "NEXT

"(16) Druk eenmaal op de knop" PLAY/PAUSE " (17). De stations worden opgeslagen in de volgorde van automatisch scannen.

NO NORSK

SKANN RADIOSTASJONER AUTOMATISK FRA FJERNKONTROLLEN 1.Velg" DAB/FM " - mo-dus. Bruke fjernkontrollen ("DAB/FM" - knappen (8) eller på frontpanelet ("SOURCE" - knappen (10)) 2.Al velg" SCAN " på fjernkontrollen (knapp 6), den automatiske skanningen av stasjonene starter.

3.Stasjonene vil bli lagret i rekkefølgen av automatisk skanning. Fra FRONTPANELET Velger DU DAB-modus med" SOURCE " - knappen (10)Trykk PÅ" MENU " - knappen en gang (13) Trykk PÅ" NEXT " - knappen en gang (16) Trykk på" PLAY/PAUSE " - knappen en gang (17). Stasjonene vil bli lagret i rekkefølgen av automatisk skanning.

PL POLSKI

SKANN RADIOSTASJONER AUTOMATISK FRA FJERNKONTROLLEN 1.Velg" DAB/FM " - modus. Bruke fjernkontrollen ("DAB/FM" - knappen (8) eller på frontpanelet ("SOURCE" - knappen (10)) 2.Al velg" SCAN " på fjernkontrollen (knapp 6), den automatiske skanningen av stasjonene starter.

3.Stasjonene vil bli lagret i rekkefølgen av automatisk skanning. Fra FRONTPANELET Velger DU DAB-modus med" SOURCE " - knappen (10)Trykk PÅ" MENU " - knappen en gang (13) Trykk PÅ" NEXT " - knappen en gang (16) Trykk på" PLAY/PAUSE " - knappen en gang (17). Stasjonene vil bli lagret i rekkefølgen av automatisk skanning.

PT PORTUGUESA

VERIFICAR AUTOMATICAMENTE AS ESTAÇÕES DE RÁDIO A PARTIR DO TELECOMANDO 1.Seleccione o modo "DAB / FM". Utilizar o telecomando (botão" DAB/ FM "(8) ou no painel frontal (Botão" fonte " (10) 2.Al seleccionar "SCAN" no telecomando (botão 6), inicia-se a verificação automática das estações 3.As estações serão guardadas por ordem de verificação automática. No painel frontal Seleccione o modo DAB com o botão " SOURCE "(10) prima uma vez o botão" MENU "(13) prima uma vez o botão" NEXT "(16) prima uma vez o botão" PLAY/PAUSE " (17). As estações serão guardadas por ordem de verificação automática.

RO ROMÂNĂ

SCANATI AUTOMAT POSTURILE DE RADIO DE LA TELECOMANDA 1.Selectați modul"

DAB/FM". Utilizarea telecomenzii (butonul" DAB/FM "(8) sau pe panoul frontal (butonul" sursă "(10) 2.Al selectați "Scanare" de pe telecomandă (butonul 6), va începe scanarea automată a stațiilor 3.Stațiile vor fi salvate în ordinea scanării automate. Din panoul frontal selectați modul DAB cu butonul" sursă "(10) Apăsati butonul" Meniu "o dată (13) apăsați butonul" Următorul "o dată (16) apăsați butonul" Redare/Pauză " o dată (17). Stațiile vor fi salvate în ordinea scanării automate.

RU РУССКИЙ

АВТОМАТИЧЕСКОЕ СКАНИРОВАНИЕ РАДИОСТАНЦИЙ С ПОМОЩЬЮ ПУЛЬТА ДИСТАНЦИОННОГО УПРАВЛЕНИЯ

1.Выберите режим "DAB/FM". С помощью пульта дистанционного управления (кнопка "DAB/FM" (8) или на передней панели (кнопка "ИСТОЧНИК" (10) 2.Аl выберите "СКАНИРОВАТЬ" на пульте дистанционного управления (кнопка 6), начнется автоматическое сканирование станций 3.Станции будут сохранены в порядке автоматического сканирования. НА ПЕРЕДНЕЙ ПАНЕЛИ выберите режим DAB с помощью кнопки "ИСТОЧНИК" (10) Нажмите кнопку "МЕНЮ" один раз (13) Нажмите кнопку "ДАЛЕЕ" один раз (16) Нажмите кнопку "ВОСПРОИЗВЕДЕНИЕ/ ПАУЗА" один раз (17). Станции будут сохранены в порядке автоматического сканирования.

SK SLOVENČINA

AUTOMATICKÉ SKENOVANIE ROZHLASOVÝCH STANÍC DIAĽKOVÉ OVLÁDANIE 1.Vyberte režim" DAB/FM".

Pomocou diaľkového ovládača (tlačidlo "DAB / FM"(8) alebo na prednom paneli (tlačidlo" SOURCE " (10) 2.Al na diaľkovom ovládači (tlačidlo 6) Vyberte možnosť "skenovať", spustí sa automatické skenovanie staníc 3.Stanice sa uložia v poradí automatického skenovania. Na prednom paneli vyberte režim DAB pomocou tlačidla " zdroj "(10) raz stlačte tlačidlo" MENU "(13) raz stlačte tlačidlo" Ďalej "(16) raz stlačte tlačidlo" Prehrat/Pozastaviť " (17). Stanice sa uložia v poradí automatického skenovania.

SL SLOVENSKI

SAMODEJNO SKENIRANJE RADIJSKIH POSTAJ IZ DALJINSKEGA UPRAVLJALNIKA

1.Izberite način" DAB / FM". Uporaba daljinskega upravljalnika (gumb" DAB/FM "(8) ali na sprednji plošči (gumb" Vir " (10) 2.Al na daljinskem upravljalniku izberite "SCAN"

(gumb 6), samodejno skeniranje postaj se bo začelo. **3** Postaje bodo shranjene v vrstnem redu samodejnega skeniranja. Na sprednji plošči izberite način DAB z gumbom" vir "(10) enkrat pritisnite gumb" Meni "(13) enkrat pritisnite gumb" Naprej "(16) enkrat pritisnite gumb" predvajaj/premor " (17). Postaje bodo shranjene v vrstnem redu samodejnega skeniranja.

SR СРПСКИ

AUTOMATSKO SKENIRANJE RADIO STANIЦA ПОМОЉУ ДАЉИНСКОГ УПРАВЉАЧА **1.**Изаберите режим "ДАБ / ФМ". Помоћу даљинског управљача (дугме "ДАБ/ФМ" (8) или на предњој страни (дугме извор (10) **2.**Аи изаберите "Скенирај" на даљинском управљачу (дугме 6), започет ће аутоматско скенирање станица **3.**Станице ће бити сачуване редоследом аутоматског скенирања. На предњој страни изаберите ДАБ режим помоћу дугмета извор (10) притисните дугме мени једном (13) притисните дугме Даље једном (16) једном притисните дугме Репродукуј/ Паузирај (17). Станице ће бити сачуване редоследом аутоматског скенирања.

SV SVENSKAN

SKANNA AUTOMATISKT RADIOSTATIONER FRÅN FJÄRRKONTROLLEN **1.**Välj "DAB/FM" - läget. Använda fjärrkontrollen ("DAB/FM" - knappen (8) eller på frontpanelen ("SOURCE" - knappen (10)) **2.**Аи välj "SCAN" på fjärrkontrollen (knapp 6), den automatiska skanningen av stationerna startar. **3.** Stationerna sparas i ordning med automatisk skanning. Från frontpanelen Välj DAB-läge med "SOURCE" - knappen (10) Tryck på "MENU" - knappen en gång (13) Tryck på "NEXT" - knappen en gång (16) tryck på "PLAY/PAUSE" - knappen en gång (17). Stationerna sparas i ordning med automatisk skanning.

TR TÜRK

RADYO İSTASYONLARINI OTOMATİK OLARAK TARA UZAKTAN KUMANDADAN **1.**"DAB/ FM" modunu seçin. Uzaktan kumandayı kullanma ("DAB/FM" düğmesi (8) veya ön panelde ("KAYNAK" düğmesi (10) **2.**Аи uzaktan kumandadaki "TARA" yı seçin (düğme 6), istasyon-ların otomatik taranması **3.** başlayacaktır.İstasyonlar otomatik tarama sırasına göre kayde-dilecektir. ÖN panelden "KAYNAK" düğmesiyle DAB modunu seçin (10) "MENÜ" düğmesine bir kez basın (13)

"İLERİ" düğmesine bir kez basın (16) "OYNAT / DURAKLAT" düğmesine bir kez basın (17). İstasyonlar otomatik tarama sırasına göre kaydedilecektir.

CA CATALÀ

ESCANEAR AUTOMÀTICAMENT EMISSORES DE RÀDIO DES DEL COMANDAMENT A DISTÀNCIA

1.Seleccioneu el mode "DAB/FM". Usant el comandament a distància (botó "DAB/FM" (8), o al panell frontal (botó "SOURCE" (10)) **2.**En seleccionar "SCAN" al control remot (botó 6), s'iniciarà l'escaneig automàtic de les estacions **3.**Les estacions es guardaran en l'ordre d'ESCAN EL PAN . (10)Premeu el botó "MENU " una vegada (13)Pressions el botó "NEXT " una vegada (16) Premeu el botó " PLAY/PAUSE " una vegada (17) Les estacions es guardaran en l'ordre d'escaneig automàtic.

EU EUSKERA

IRRATI ESTATEAK AUTOMATIKOKI ESKATUATU URRUNTZAKO KONTROLATIK

1.Hautatu "DAB/FM" modua. Urruneko agintea erabiliz ("DAB/FM" botoia (8), edo aurrealdeko panelean ("SOURCE" botoia (10)) **2.**Urrutiko agintean "SCAN" hautatuta (6 botoia) kateak automatikoki eskaneatzen hasiko da **3.**Kateak automatikoki bilaketa ordenan gordeko dira. AURREKO PANELetik Hautatu DAB modua " SOURCE " botoia erabiliz (10) sakatu behin (6) Sakatu "PLAY/ PAUSE " botoia behin (17 geltokiak eskaneatzeko ordenan gordeko dira).

ES ESPAÑOL

BUSCA AUTOMÁTICAMENTE ESTAS DE RADIO DENDE O MANDO A DISTANCIA

1.Seleccione o modo "DAB/FM". Usando o control remoto (botón "DAB/FM" (8) ou no panel frontal (botón "SOURCE" (10)) **2.**Seleccionando "SCAN" no mando a distancia (botón 6) iniciará a busca automática das emisoras **3.** As emisoras gardaranse na orde de busca automática. DENDE O PANEL FRONTAL Seleccione o modo DAB co botón " SOURCE " (10) **1.** Prema unha vez o botón " MENU " (6)Preme o botón "PLAY/PAUSE" unha vez (17 gardaranse en orde de exploración automática).



SAVING DAB STATIONS MANUALLY

FROM REMOTE CONTROL

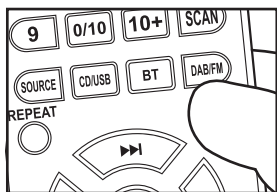

- 1** Select the DAB mode. Using the remote controller (DAB/FM button (8)).

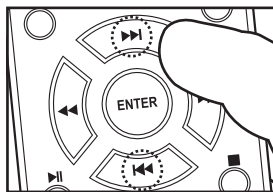

- 2** Select the desired station with the NEXT and PREVIOUS keys on the remote control (11 and 17) or on the front panel (15 and 16).

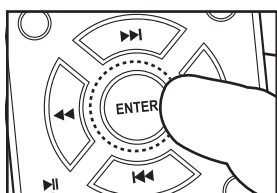

- 3** Confirm with the ENTER key on the remote control (16) or the PLAY/PAUSE key on the front panel (17)

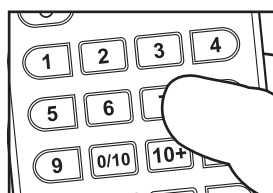

- 4** Select with the numeric keypad the position in which we want to save the radio station and press until STORED appears on the screen.

- 5** If we want to replace one station with another, we must repeat the same operation.

FROM FRONT PANEL

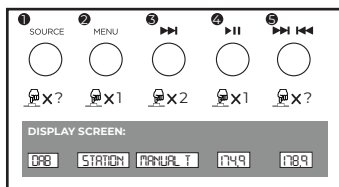

- 1** Select the DAB mode with the "Source" button (10)
2 Press the "Menu" button once (13)
3 Press the "Next" button 2 times (16)
4 Press the "Play/Pause" button once (17).
5 Press the "next" and "previous" keys to manually raise or lower the dial.

BG БЪЛГАРСКИ

ЗАПАЗВАНЕ НА СТАНЦИИТЕ РЪЧНО

1. Изберете режим "DAB". Използване на дистанционното управление (бутон "DAB/FM" (8) или на предния панел (бутон "SOURCE" (10) **2.** Изберете желаната станция с клавишите "NEXT" и "PREVIOUS" на дистанционното управление (11 и 17) или на предния панел (15 и 16) **3.** Потвърдете с клавиша "ENTER" на дистанционното управление (16) или клавиша "PLAY/PAUSE" на предния панел

(17) **4.** Изберете с цифровата клавиатура позицията, в която искаме да запазим радиостанцията и натиснете, докато на екрана се появи "STORED" **5.** Ако искаме да заменим една станция с друга, трябва да повторим същата операция. **ПРЕДЕН ПАНЕЛ 1.** Изберете режима на потапяне с бутона "Източник"(10) **2.** Натиснете бутона Меню " веднъж (13) **3.** Натиснете бутона "Напред " 2 пъти (16) **4.** Натиснете бутона "Пусни/Пауза " веднъж (17). **5.** Натиснете клавишите " следващ "и" предишен", за да повдигнете или намалите ръчно

циферблата.

CS ČEŠTINA

RUČNÍ UKLÁDÁNÍ STANIC DAB 1. Vyberte režim "DAB". Pomocí dálkového ovladače (tlačítko "DAB/FM" (8) nebo na předním panelu (tlačítko "SOURCE" (10) **2.** Vyberte požadovanou stanici pomocí tlačítek "NEXT" a "PREVIOUS" na dálkovém ovladači (11 a 17) nebo na předním panelu (15 a 16) **3.** Potvrďte tlačítkem "ENTER" na dálkovém ovladači (16) nebo tlačítkem "PLAY/PAUSE" na předním panelu (17) **4.** Pomocí numerické klávesnice vyberte pozici, do které chceme rozhlasovou stanici uložit, a stiskněte, dokud se na obrazovce neobjeví "STORED" **5.** Pokud chceme nahradit jednu stanici jinou, musíme opakovat stejnou operaci. **Z PŘEDNÍHO PANELU 1.** Zvolte režim DAB tlačítkem "zdroj" (10) **2.** Stiskněte jednou tlačítko "Menu" (13) **3.** Stiskněte 2krát tlačítko "Další" (16) **4.** Jednou stiskněte tlačítko "Přehrát/Pozastavit" (17) **5.** Stisknutím kláves "další" a "předchozí" ručně zvednete nebo spustíte číselník.

DA DÁNSKÝ

GEMMER DAB-STATIONER MANUELT 1. Vælg tilstanden "DAB". Brug af fjernbetjeningen ("DAB/FM" - knap (8) eller på frontpanelet ("SOURCE" - knap (10) **2.** Vælg den ønskede station med tasterne "NEXT" og "PREVIOUS" på fjernbetjeningen (11 og 17) eller på frontpanelet (15 og 16) **3.** Bekræft med "ENTER"- tasteren på fjernbetjeningen (16) eller "PLAY/PAUSE" - tasteren på frontpanelet (17) **4.** Vælg med det numeriske tastatur den position, hvor vi vil gemme radiostationen, og tryk på, indtil "STORED" vises på skærmen **5.** Hvis vi vil udskifte en station med en anden, skal vi gentage den samme operation. **FRA FRONTPANEL 1.** Vælg DAB-tilstand med knappen "Source" (10) **2.** Tryk på knappen "Menu" en gang (13) **3.** Tryk på knappen "Næste" 2 gange (16) **4.** Tryk en gang på knappen "Afspil/Pause" (17) **5.** Tryk på tasterne "næste" og "Forrige" for manuelt at hæve eller sænke drejeknappen.

DE DEUTSCHSPRACHIGE

MANUELLES SPEICHERN VON DAB-STATIONEN 1. Wählen Sie den Modus "DAB". Mit der Fernbedienung (Taste "DAB/FM" (8) oder auf der Frontplatte (Taste "SOURCE" (10) **2.** Wählen Sie den gewünschten Sender mit den Tasten "NEXT" und "PREVIOUS" auf der Fernbedienung (11 und 17) oder auf der Frontplatte (15 und 16) **3.** Bestätigen Sie mit der "ENTER"-Taste auf der Fernbedienung

(16) oder der "PLAY/PAUSE"-Taste auf der Frontplatte (17) **4.** Wählen Sie mit dem Ziffernblock die Position aus, an der der Radiosender gespeichert werden soll, und drücken Sie, bis auf dem Bildschirm "STORED" angezeigt wird **5.** Wenn wir eine Station durch eine andere ersetzen möchten, müssen wir denselben Vorgang wiederholen. **VON DER VORDERSEITE 1.** Wählen Sie den DAB-Modus mit der Taste "Source" (10) **2.** Drücken Sie einmal die Taste "Menü" (13) **3.** Drücken Sie die Taste "Weiter" 2 mal (16) **4.** Drücken Sie einmal die Taste "Wiedergabe/Pause" (17) **5.** Drücken Sie die Tasten "Weiter" und "Zurück", um das Einstellrad manuell anzuheben oder abzusenken.

EL ΕΛΛΗΝΙΚΗ

ΑΠΟΘΗΚΕΥΣΗ ΣΤΑΘΜΩΝ DAB

ΧΕΙΡΟΚΙΝΗΤΑ 1. Επιλέξτε τη λειτουργία "DAB". Χρησιμοποιώντας το τηλεχειριστήριο (κουμπί "DAB/FM" (8) ή στον μπροστινό πίνακα (κουμπί "SOURCE" (10) **2.** Επιλέξτε τον επιθυμητό σταθμό με τα πλήκτρα "NEXT" και "PREVIOUS" στο τηλεχειριστήριο (11 και 17) ή στον μπροστινό πίνακα (15 και 16) **3.** Επιβεβαιώστε με το πλήκτρο "ENTER" στο τηλεχειριστήριο (16) ή το πλήκτρο "PLAY/PAUSE" στον μπροστινό πίνακα (17) **4.** Επιλέξτε με το αριθμητικό πληκτρολόγιο τη θέση στην οποία θέλουμε να αποθηκεύσουμε τον ραδιοφωνικό σταθμό και πατήστε μέχρι να εμφανιστεί η ένδειξη "STORED" στην οθόνη **5.** Εάν θέλουμε να αντικαταστήσουμε έναν σταθμό με έναν άλλο, πρέπει να επαναλάβουμε την ίδια λειτουργία.

ΑΠΟ ΤΗΝ ΠΡΟΣΩΠΗ 1. Επιλέξτε τη λειτουργία DAB με το κουμπί "Πηγή" (10) **2.** Πατήστε το κουμπί "Μενού" μία φορά (13) **3.** Πατήστε το κουμπί "Επόμενο" 2 φορές (16) **4.** Πατήστε το κουμπί "Αναπαραγωγή/Πάυση" μία φορά (17) **5.** Πατήστε τα πλήκτρα "επόμενο" και "Προηγούμενο" για να αυξήσετε ή να χαμηλώσετε χειροκίνητα τον επιλογέα.

ES ESPAÑOL

GUARDAR ESTACIONES DAB

MANUALMENTE 1. Seleccione el modo "DAB". Usando el mando a distancia (botón "DAB/FM" (8), o en el panel frontal (botón "SOURCE" (10) **2.** Seleccione la emisora deseada con las teclas "NEXT" y "PREVIOUS" del mando a distancia (11 y 17) o del panel frontal (15 y 16) **3.** Confirme con la tecla "ENTER" del mando a distancia (16) o la tecla "PLAY/PAUSE" del panel frontal (17) **4.** Seleccionar con el teclado numérico la posición en la que queremos guardar la

emisora de radio y pulsar hasta que aparezca en pantalla "STORED" **5.** Si queremos sustituir una estación por otra, debemos repetir la misma operación. **DESDE EL PANEL FRONTAL 1.** Seleccione el modo DAB con el botón "Fuente" (10) **2.** Presione el botón "Menú" una vez (13) **3.** Presione el botón "Siguiente" 2 veces (16) **4.** Presione el botón "Reproducir/pausa" una vez (17). **5.** Presione las teclas "siguiente" y "anterior" para subir o bajar manualmente el dial.

ET EESTI

DAB-JAAMADE KÄSITSI SALVESTAMINE

1. Valige režiim "DAB". Kaugjuhtimispuldi kasutamise (nupp "DAB/FM" (8) või esipaneelil (nupp "SOURCE" (10) **2.** Valige soovitud jaam kaugjuhtimispuldi (11 ja 17) või esipaneeli (15 ja 16) klahvidega "NEXT" ja "PREVIOUS" **3.** Kinnitage kaugjuhtimispuldi klahviga "ENTER" (16) või esipaneelil oleva klahviga "PLAY/PAUSE" (17) **4.** Valige numbriklahvistikuga asukoht, kuhu tahame raadiojaama salvestada, ja vajutage, kuni ekraanile ilmub "STORED" **5.** Kui tahame ühe jaama teisega asendada, peame sama toimingut kordama. **ESIPANEELILT 1.** Valige DAB-režiim nupuga "Allikas" (10) **2.** Vajutage üks kord nuppu "Menü" (13) **3.** Vajutage nuppu "Järgmine" 2 korda (16) **4.** Vajutage üks kord nuppu "Esita/peata" (17). **5.** Ketta käsitsi töstmiseks või langetamiseks vajutage klahve "järgmine" ja "eelmine".

FI SUOMEN

DAB-ASEMIEN TALLENTAMINEN MANUAALISESTI

1. Valitse "DAB" - tila. Käyttämällä kauko-ohjainta ("DAB/FM" - painiketta (8) tai Etupaneelia ("SOURCE" - painiketta (10) **2.** Valitse haluamasi asema "NEXT" ja "PREVIOUS" - näppäimillä kaukosäätimessä (11 ja 17) tai etupaneelissa (15 ja 16) **3.** Vahvista "ENTER" - näppäimellä kaukosäätimessä (16) tai "PLAY/PAUSE" - näppäimellä etupaneelissa (17) **4.** Valitse numeronäppäimistöllä asema, johon haluamme tallentaa radioaseman, ja paina, kunnes näytölle ilmestyy "STORED" **5.** Jos haluamme korvata yhden aseman toisella, meidän on toistettava sama operaatio. **ETUPANEELISTA 1.** Valitse DAB-tila "lähde" - painikkeella (10) **2.** Paina "Menu" - painiketta kerran (13) **3.** Paina "Seuraava" painiketta 2 kertaa (16) **4.** Paina "Play/Pause" - painiketta kerran (17). **5.** Paina "Seuraava" ja "edellinen" näppäimiä manuaalisesti nostaa tai laskea dial.

FR FRANÇAISE

ENREGISTREMENT MANUEL DES STATIONS DAB

1. Sélectionnez le mode "DAB". Utilisation de la télécommande (bouton "DAB/FM" (8), ou sur le panneau avant (bouton "SOURCE" (10) **2.** Sélectionnez la station souhaitée à l'aide des touches "NEXT" et "PREVIOUS" de la télécommande (11 et 17) ou du panneau avant (15 et 16) **3.** Confirmez avec la touche "ENTER" de la télécommande (16) ou la touche "PLAY/PAUSE" du panneau avant (17) **4.** Sélectionnez avec le pavé numérique la position dans laquelle nous voulons enregistrer la station de radio et appuyez jusqu'à ce que "STORED" apparaisse à l'écran **5.** Si nous voulons remplacer une station par une autre, nous devons répéter la même opération. **À PARTIR DU PANNEAU AVANT 1.** Sélectionnez le mode DAB avec le bouton "Source" (10) **2.** Appuyez une fois sur le bouton "Menu" (13) **3.** Appuyez 2 fois sur le bouton "Suivant" (16) **4.** Appuyez une fois sur le bouton "Lecture/Pause" (17). **5.** Appuyez sur les touches "suivant" et "précédent" pour lever ou baisser manuellement le cadran.

HR HRVATSKI

RUČNO SPREMANJE STANICA ZA TINEJDŽERE

1. Odaberite način rada "DAB". S daljinskim upravljačem (gumb "DAB/FM" (8) ili na prednjoj strani (gumb "SOURCE" (10) **2.** Odaberite željenu stanicu pomoću tipki "NEXT" i "PREVIOUS" na daljinskom upravljaču (11 i 17) ili na prednjoj ploči (15 i 16) **3.** Potvrdite tipkom "ENTER" na daljinskom upravljaču (16) ili tipkom "PLAY/PAUSE" na prednjoj ploči (17) **4.** Pomoću numeričke tipkovnice odaberite položaj u kojem želimo spremeniti radio stanicu i pritisnite dok se na zaslonu ne pojavi "STORED" **5.** Ako želimo zamijeniti jednu stanicu drugom, moramo ponoviti istu operaciju. **S PREDNJE PLOČE 1.** Odaberite način rada s gumbom "izvor" (10) **2.** Pritisnite gumb "Izbornik" jednom (13) **3.** Pritisnite gumb "Dalje" 2 puta (16) **4.** Pritisnite gumb "Reproduciraj/Pauziraj" jednom (17). **5.** Pritisnite gumb "Dalje" i tipke "Prethodno" za ručno podizanje ili spuštanje brojčanika.

HU MAGYAR

DAB ÁLLOMÁSOK KÉZI MENTÉSE 1. Válassza a "DAB" módot. A távirányító használatával ("DAB/FM" gomb (8), vagy az előlapon ("SOURCE" gomb (10) **2.** Válassza ki a kívánt állomást a távirányítón (11 és 17) vagy az előlapon (15 és 16) található "NEXT" és

"PREVIOUS" gombokkal **3.** Erősítse meg a távirányító "ENTER" gombjával (16) vagy az előlapon található "PLAY/PAUSE" gombbal (17) **4.** Válassza ki a numerikus billentyűzettel azt a pozíciót, amelyben el akarjuk menteni a rádióállomást, majd nyomja meg, amíg a "STORED" meg nem jelenik a képernyőn **5.** Ha egy állomást egy másikra akarunk cserélni, meg kell ismételnünk ugyanazt a műveletet. **ELŐLAPRÓL 1.** Válassza ki a DAB módot a "forrás" gombbal (10) **2.** Nyomja meg egyszer a "Menu" gombot (13) **3.** Nyomja meg a "Next" gombot 2-szer (16) **4.** Nyomja meg egyszer a "Lejátszás / Szünet" gombot (17). **5.** Nyomja meg a "következő" és az "előző" gombokat a tárcsa kézi emeléséhez vagy csökkentéséhez.

IT ITALIANA

SALVATAGGIO MANUALE DELLE STAZIONI

DAB 1. Selezionare la modalità "DAB". Utilizzando il telecomando (tasto "DAB/FM" (8)), o sul pannello frontale (tasto "SOURCE" (10)) **2.** Selezionare la stazione desiderata con i tasti "NEXT" e "PREVIOUS" sul telecomando (11 e 17) o sul pannello frontale (15 e 16) **3.** Confermare con il tasto "ENTER" sul telecomando (16) o con il tasto "PLAY/PAUSE" sul pannello frontale (17) **4.** Selezionare con il tastierino numerico la posizione in cui si desidera salvare la stazione radio e premere fino a quando "STORED" appare sullo schermo **5.** Se vogliamo sostituire una stazione con un'altra, dobbiamo ripetere la stessa operazione. **DAL PANNELLO FRONTALE 1.** Selezionare la modalità DAB con il pulsante "Source" (10) **2.** Premere una volta il pulsante "Menu" (13) **3.** Premere il pulsante "Avanti" 2 volte (16) **4.** Premere una volta il pulsante "Play/Pause" (17). **5.** Premere i tasti "avanti" e "precedente" per alzare o abbassare manualmente il quadrante.

LT LIETUVIŲ

DAB STOČIŲ IŠSAUGOJIMAS RANKINIŲ

BŪDU 1. Pasirinkite režimą "DAB". Nuotolinio valdiklio naudojimas (mygtukas "DAB/FM" (8) arba priekiniame skydelyje (mygtukas "SOURCE" (10)) **2.** Nuotolinio valdymo pulte (11 ir 17) arba priekiniame skydelyje (15 ir 16) pasirinkite norimą stotį klavišais "NEXT" ir "PREVIOUS" **3.** Patvirtinkite nuotolinio valdymo pulsto klavišų "ENTER" (16) arba priekinio skydelio klavišų "PLAY/PAUSE" (17) **4.** Skaitmenine klaviatūra Pasirinkite vietą, kurioje norime išsaugoti radijo stotį, ir paspauskite, kol ekrane pasirodys "STORED" **5.** Jei norime pakeisti vieną stotį

kita, turime pakartoti tą pačią operaciją.

IŠ PRIEKINIO SKYDELIO 1. Pasirinkite DAB režimą mygtuku "šaltinis" (10) **2.** Vieną kartą paspauskite mygtuką "Menu" (13) **3.** Paspauskite mygtuką "Kitas" 2 kartus (16) **4.** Vieną kartą paspauskite mygtuką "leisti/ pristabdyti" (17). **5.** Norėdami rankiniu būdu pakelti arba nuleisti ratuką, paspauskite klavišus "kitas" ir "ankstesnis".

LV LATVIĒŠU

DAB STACIJU SAGLABĀŠANA MANUĀLI

1. Izvēlieties režīmu "DAB". Izmantojot tālvadības pulti (poga "DAB/FM" (8) vai priekšējā panelī (poga "SOURCE" (10)) **2.** Izvēlieties vajadzīgo staciju ar tālvadības pults (11 un 17) vai priekšējā paneļa (15 un 16) taustiņiem "NEXT" un "PREVIOUS" **3.** Apstipriniet ar tālvadības pults taustiņu "ENTER" (16) vai priekšējā paneļa taustiņu "PLAY/PAUSE" (17) **4.** Ar ciparu tastatūru atlasiet pozīciju, kurā mēs vēlamies saglabāt radiostaciju, un nospiediet, līdz ekrānā parādās "STORED" **5.** Ja mēs vēlamies aizstāt vienu staciju ar citu, mums jāatkārto tā pati darbība. **NO PRIEKŠĒJĀ PANEĻĀ 1.** Izvēlieties DAB režīmu ar pogu "avots" (10) **2.** Vienreiz nospiediet pogu "Izvēlne" (13) **3.** Nospiediet pogu "Nākamais" 2 reizes (16) **4.** Vienreiz nospiediet pogu "Atskaņot / pauzēt" (17). **5.** Nospiediet taustiņus "Nākamais" un "Iepriekšējais", lai manuāli paceltu vai nolaistu ciparnīcu.

MT MALTIJA

IFFRANKAR STAZZJONIJIET DAB

MANWALMENT 1. Aghżel il - "DAB" mode. Uża l-kontrollur remot ("DAB/FM" buttuna (8), jew fuq il-panew ta'quddiem ("SOURCE" buttuna (10)) **2.** Aghżel l-istazzjon mixtieqa mal - "NEXT" u "PREVIOUS" ċwievet fuq il-kontroll remot (11 u 17) jew fuq il-panew ta'quddiem (15 u 16) **3.** Ikkonferma mal - "ENTER" ewlenin fuq il-kontroll mill-bogħod (16) jew il - "PLAY/PAUSE" ewlenin fuq il-panew ta'quddiem (17) **4.** Aghżel mal - tastiera numerika l-pożizzjoni li aħna tixtieq li tiffranka l-istazzjon tar-radju u aghfas sakemm "STORED" tidher fuq l-iskrin **5.** Jekk irridu li jissostitwixxu stazzjon wieħed ma'ieħor, irridu jirrepetu l-istess operazzjoni. **MILL-PANNELL TA'QUDDIEM 1.** Aghżel il-mod DAB bil-buttuna "Sors" (10) **2.** Aghfas il-buttuna "Menu" darba (13) **3.** Aghfas il-buttuna "Li Jmiss" 2 darbiet (16) **4.** Aghfas il-buttuna "Ilghab/Nieqaf" darba (17). **5.** Aghfas it-tasti "li jmiss" u "precedenti" biex tgħolli jew tbaxxi l-arloġġ manualment.

NL NEDERLANDSE

HANDMATIG OPSLAAN VAN DAB-

ZENDERS 1. Selecteer de "DAB" modus. Met de afstandsbediening ("DAB/FM" toets (8), of op het voorpaneel ("SOURCE" toets (10) 2. Selecteer de gewenste zender met de toetsen "NEXT" en "PREVIOUS" op de afstandsbediening (11 en 17) of op het voorpaneel (15 en 16) 3. Bevestig met de toets "ENTER" op de afstandsbediening (16) of de toets "PLAY/PAUSE" op het voorpaneel (17) 4. Selecteer met het numerieke toetsenbord de positie waarin we de radiozender willen opslaan en druk op totdat "STORED" op het scherm verschijnt 5. Als we een zender door een andere willen vervangen, moeten we dezelfde handeling herhalen. **VAN VOORPANEEL** 1. Selecteer de DAB-modus met de knop "Bron" (10) 2. Druk eenmaal op de knop "Menu" (13) 3. Druk 2 keer op de knop "Volgende" (16) 4. Druk eenmaal op de knop "afspelen/pauzeren" (17). 5. Druk op de toetsen "Volgende" en "Vorige" om de wijzerplaat handmatig te verhogen of te verlagen.

NO NORSK

LAGRE DAB-STASJONER MANUELT 1. Velg "DAB" - modus. Bruke fjernkontrollen ("DAB/FM" - knappen (8) eller på frontpanelet ("SOURCE" - knappen (10) 2. Velg ønsket stasjon med tastene "NEXT" og "PREVIOUS" på fjernkontrollen (11 og 17) eller på frontpanelet (15 og 16) 3. Bekreft med "ENTER" - tasten på fjernkontrollen (16) eller "PLAY/PAUSE" - tasten på frontpanelet (17) 4. Velg med talltastaturet posisjonen der vi vil lagre radiostasjonen, og trykk til "STORED" vises på skjermen 5. Hvis vi vil erstatte en stasjon med en annen, må vi gjenta samme operasjon. **FRA FRONTPANELET** 1. Velg DAB-modus med "Source" - knappen (10) 2. Trykk på "Menu" - knappen en gang (13) 3. Trykk på "Neste" - knappen 2 ganger (16) 4. Trykk en gang på "Play/Pause" - knappen (17). 5. Trykk på "neste" og "forrige" for å heve eller senke hjulet manuelt.

PL POLSKI

RĘCZNE ZAPISYWANIE STACJI DAB

1. Wybierz tryb "DAB". Za pomocą pilota zdalnego sterowania (przycisk "DAB/FM" (8) lub na panelu przednim (przycisk "SOURCE" (10) 2. Wybierz żadaną stację za pomocą klawiszy "NEXT" i "PREVIOUS" na pilocie zdalnego sterowania (11 i 17) lub na panelu przednim (15 i 16) 3. Potwierdź

za pomocą klawisza "ENTER" na pilocie zdalnego sterowania (16) lub klawisza "PLAY/PAUSE" na panelu przednim (17) 4. Za pomocą klawiatury numerycznej wybieramy pozycję, w której chcemy zapisać radiostację i naciskamy, aż na ekranie pojawi się "STORED" 5. Jeśli chcemy zamienić jedno stanowisko na drugie, musimy powtórzyć tę samą operację. **Z PANELU PRZEDNIEGO** 1. Wybierz tryb DAB za pomocą przycisku "Źródło" (10) 2. Naciśnij raz przycisk "Menu" (13) 3. Naciśnij przycisk "Dalej" 2 razy (16) 4. Naciśnij raz przycisk "Play/Pause" (17). 5. Naciśnij klawisze "dalej" i "Poprzedni", aby ręcznie podnieść lub opuścić pokrętko.

PT PORTUGUESA

SALVANDO ESTAÇÕES DAB

MANUALMENTE 1. Seleccione o modo "DAB". Usando o Controle Remoto (Botão "DAB/FM" (8) ou no painel frontal (Botão "SOURCE" (10) 2. Seleccione a estação desejada com as teclas "NEXT" e "PREVIOUS" no controle remoto (11 e 17) ou no painel frontal (15 e 16) 3. Confirme com a tecla "ENTER" no controle remoto (16) ou a tecla "PLAY/PAUSE" no painel frontal (17) 4. Seleccione com o teclado numérico a posição em que queremos salvar a estação de rádio e pressione até que "STORED" apareça na tela 5. Se quisermos substituir uma estação por outra, devemos repetir a mesma operação. **DO PAINEL FRONTAL** 1. Seleccionar o modo DAB com o botão "Source" (10) 2. Prima uma vez o botão "Menu" (13) 3. Prima o botão "Next" 2 vezes (16) 4. Prima uma vez o botão "Play/Pause" (17). 5. Pressione as teclas "next" e "previous" para aumentar ou diminuir manualmente o mostrador.

RO ROMÂNĂ

SALVAREA MANUALĂ A STAȚIILOR

DAB 1. Selectați modul "DAB". Utilizarea telecomenzii (butonul "DAB/FM" (8) sau pe panoul frontal (butonul "SOURCE" (10) 2. Selectați postul dorit cu tastele "NEXT" și "PREVIOUS" de pe telecomandă (11 și 17) sau de pe panoul frontal (15 și 16) 3. Confirmați cu tasta "ENTER" de pe telecomandă (16) sau Tasta "PLAY/PAUSE" de pe panoul frontal (17) 4. Selectați cu tastatura numerică poziția în care dorim să salvăm postul de radio și apăsați până când apare "STORED" pe ecran 5. Dacă vrem să înlocuim o stație cu alta, trebuie să repetăm aceeași operație. **DE PE PANOUL FRONTAL** 1. Selectați modul DAB cu butonul "sursă" (10) 2. Apăsați butonul "Menu" o dată (13) 3. Apăsați butonul "

Următorul " de 2 ori (16) **4.** Apăsăți o dată butonul " Redare/Pauză " (17). **5.** Apăsăți tastele "următorul "și" anterior " pentru a ridica sau coborî manual cadranul.

RU РУССКИЙ

СОХРАНЕНИЕ СТАНЦИЙ DAB

ВРУЧНУЮ 1. Выберите режим "DAB". С помощью пульта дистанционного управления (кнопка "DAB/FM" (8) или на передней панели (кнопка "SOURCE" (10) **2.** Выберите нужную станцию с помощью клавиш "NEXT" и "PREVIOUS" на пульте дистанционного управления (11 и 17) или на передней панели (15 и 16) **3.** Подтвердите с помощью клавиши "ENTER" на пульте дистанционного управления (16) или клавиши "PLAY/PAUSE" на передней панели (17) **4.** Выберите с помощью цифровой клавиатуры положение, в котором мы хотим сохранить радиостанцию, и нажимайте до тех пор, пока на экране не появится надпись "STORED" **5.** Если мы хотим заменить одну станцию другой, мы должны повторить ту же операцию. **С ПЕРЕДНЕЙ ПАНЕЛИ 1.** Выберите режим DAB с помощью кнопки "Источник"(10) **2.** Нажмите кнопку "Меню" один раз (13) **3.** Нажмите кнопку "Далее" 2 раза (16) **4.** Нажмите кнопку "Воспроизведение/пауза" один раз (17) **5.** Нажмите кнопку "Далее" и клавиши "предыдущий" для ручного поднятия или опускания циферблата.

SK SLOVENČINA

MANUÁLNE UKLADANIE STANÍC DAB

1. Vyberte režim "DAB". Pomocou diaľkového ovládača (tlačidlo "DAB/FM" (8) alebo na prednom paneli (tlačidlo "SOURCE" (10) **2.** Vyberte požadovanú stanicu pomocou tlačidiel "NEXT" a "PREVIOUS" na diaľkovom ovládači (11 a 17) alebo na prednom paneli (15 a 16) **3.** Potvrďte tlačidlom "ENTER" na diaľkovom ovládači (16) alebo tlačidlom "PLAY/PAUSE" na prednom paneli (17) **4.** Pomocou numerickej klávesnice vyberte pozíciu, do ktorej chceme rozhlasovú stanicu uložiť, a stlačte, kým sa na obrazovke nezobrazí "STORED" **5.** Ak chceme nahradiť jednu stanicu inou, musíme zopakovať rovnakú operáciu. **Z PREDNÉHO PANEĽA 1.** Vyberte režim DAB pomocou tlačidla "zdroj" (10) **2.** Raz stlačte tlačidlo "Menu" (13) **3.** Stlačte tlačidlo "Ďalej" 2-krát (16) **4.** Raz stlačte tlačidlo "Prehrať / Pozastaviť"(17). **5.** Stlačením klávesov "ďalej

"a" predchádzajúce " manuálne zdvihnete alebo spustíte číselník

SL SLOVENSKI

ROČNO SHRANJEVANJE POSTAJ DAB

1. Izberite način "DAB". Uporaba daljinskega upravljalnika (gumb "DAB/FM" (8) ali na sprednji plošči (gumb "SOURCE" (10) **2.** Izberite želeno postajo s tipkama "NEXT" in "PREVIOUS" na daljinskem upravljalniku (11 in 17) ali na sprednji plošči (15 in 16) **3.** Potrdite s tipko "ENTER" na daljinskem upravljalniku (16) ali tipko "PLAY/PAUSE" ustavi na sprednji plošči (17) **4.** S številčno tipkovnico Izberite položaj, v katerega želimo shraniti radijsko postajo, in pritisnite, dokler se na zaslonu ne prikaže "STORED" **5.** Če želimo eno postajo zamenjati z drugo, moramo ponoviti isto operacijo. **S SPREDNJE PLOŠČE 1.** Izberite način DAB z gumbom "vir" (10) **2.** Enkrat pritisnite gumb "Meni" (13) **3.** Pritisnite gumb "Naprej" 2-krat (16) **4.** Enkrat pritisnite gumb "Predvajaj/Premor" (17). **5.** Pritisnite tipki "naprej" in "prejšnji", da ročno dvignete ali spustite številčnik.

SR СРПСКИ

РУЧНО ЧУВАЊЕ ДАБ СТАНИЦА

1. Izaberite режим "DAB". Помоћу даљинског управљача (дугме "DAB/FM" (8) или на предњој страни (дугме "SOURCE" (10) **2.** Izaberite жељену станицу помоћу тастера "NEXT" и "PREVIOUS" на даљинском управљачу (11 и 17) или на предњој плочи (15 и 16) **3.** Потврдите помоћу тастера "ENTER" на даљинском управљачу (16) или тастера "PLAY/PAUSE" на предњој плочи (17) **4.** Помоћу нумеричке тастатуре одаберите положај у који жељимо да сачувамо радио станицу и притисните док се на екрану не појави "STORED" **5.** Ако жељимо да заменимо једну станицу другом, морамо поновити исту операцију. **СА ПРЕДЊЕ ПЛОЧЕ 1.** Izaberite ДАБ режим помоћу дугмета извор (10) **2.** Притисните дугме "Мени" једном (13) **3.** Притисните дугме "Даље" 2 пута (16) **4.** Притисните дугме "Репродукуј/Паузирај" једном (17). **5.** Притисните дугме "Даље" и тастере "претходно" да бисте ручно подигли или спустили бројчаник.

SV SVENSKAN

SPARA DAB-STATIONER MANUELLT 1. Välj läget "DAB". Använda fjärrkontrollen ("DAB/FM" - knappen (8) eller på frontpanelen ("SOURCE" - knappen (10) **2.** Välj önskad station med knapparna "NEXT" och "PREVIOUS" på fjärrkontrollen (11 och 17) eller

på frontpanelen (15 och 16)

3.Bekräfta med "ENTER" - knappen på fjärrkontrollen (16) eller "PLAY/PAUSE" - knappen på frontpanelen (17) **4.**Välj med det numeriska tangentbordet den position där vi vill spara radiostationen och tryck tills "STORED" visas på skärmen **5.**Om vi vill ersätta en station med en annan måste vi upprepa samma operation. **FRÅN FRONTPANELEN 1.** Välj DAB-läge med knappen "källa " (10) **2.**Tryck en gång på "Menu" - knappen (13) **3.**Tryck på knappen "Nästa " 2 gånger (16) **4.**Tryck en gång på knappen "Play/Pause " (17). **5.**Tryck på knapparna " Nästa "och" Föregående " för att manuellt höja eller sänka ratten.

TR TÜRK

DAB İSTASYONLARINI MANUEL OLARAK KAYDETME 1."DAB" modunu seçin. Uzaktan kumandayı kullanma ("DAB/FM" düğmesi (8) veya ön paneldeki ("SOURCE" düğmesi (10) **2.**Uzaktan kumandadaki (11 ve 17) veya ön paneldeki (15 ve 16) "NEXT" ve "PREVIOUS" tuşlarıyla istediğiniz istasyonu seçin **3.**Uzaktan kumandadaki "ENTER" tuşu (16) veya ön paneldeki "PLAY/PAUSE" tuşu (17) ile onaylayın **4.**Sayısal tuş takımı ile radyo istasyonunu kaydetmek istediğimiz konumu seçin ve ekranda "STORED" görünene kadar basın **5.**Bir istasyonu diğeriyle değiştirmek istiyorsak, aynı işlemi tekrarlamalıyız. **ÖN PANELDEN 1.** "Kaynak" düğmesiyle DAB modunu seçin(10) **2.**"Menü" düğmesine bir kez basın (13) **3.**"İleri" düğmesine 2 kez basın (16) **4.**"Oynat/Duraklat" düğmesine bir kez basın (17). **5.**Kadranı manuel olarak yükseltmek veya indirmek için "ileri" ve "önceki" tuşlarına basın.

CA CATALÀ

DESAR ESTACIONS DAB MANUALMENT

1.Seleccioneu el mode "DAB". Usant el comandament a distància (botó "DAB/FM" (8), o al tauler frontal (botó "SOURCE" (10)) **2.**Seleccioneu l'emissora desitjada amb les tecles "NEXT" i "PREVIOUS" del comandament a distància (11 i 17) o del panell frontal (15 i 16) **3.**Confirmeu amb la tecla "ENTER" del comandament a distància (16) o la tecla "PLAY/PAUSE" del panell frontal (17) **4.**Seleccionar amb el teclat numèric la posició en què volem guardar l'emissora de ràdio i prémer fins que aparegui en pantalla "STORED" **5.**Si volem substituir una estació.

DES DEL PANELL FRONTAL 1. Seleccioneu el mode DAB amb el botó " Font " (10) **2.** Premeu el botó " Menu " una vegada (13)**3.**

Premeu el botó " Següent " 2 vegades (16)**4.** Premeu el botó "Reproduir/pausa" una vegada (17). **5.** Premeu les tecles "següent" i "anterior" per pujar o baixar manualment el dial.

EU EUSKADI

DAB KATEAK ESKUZ GORDETZEA

1.Hautatu "DAB" modua. Urruneko agintea erabiliz ("DAB/FM" botoia (8), edo aurreko panelean ("SOURCE" botoia (10)) **2.**Hautatu nahi duzun geltokia urrutiko agintean (11 eta 17) edo aurrealdeko panelean (15 eta 16) "HURRENGO" eta "AURRERA" teklak erabiliz. **3.**Berretsi urrutiko aginteko "SARTU" teklarekin (16) edo aurreko paneleko "PLAY/PAUSE" teklarekin (17) **4.** Erabili zenbakiteklatua irratikate-gorde nahi duzun posizioa hautatzeko eta sakatu pantailan "GORDETU" agertu arte. **5.** Irrati bat beste batekin ordeztu nahi baduzu, errepikatu eragiketa bera. **AURREKO PANELATIK 1.** Hautatu DAB modua "Iturria" botoiarekin (10) **2.** Sakatu "Menu" botoia behin (13) **3.** Sakatu "Hurrengo" botoia (16) **4.** Erabili botoia. " behin (17). **5.** Sakatu "hurrengo" eta "aurreko" teklak diala eskuz gora edo behera mugitzeko.

GL GALEGO

GARDAR EMISORAS DAB MANUALMENTE

1.Seleccione o modo "DAB". Usando o mando a distancia (botón "DAB/FM" (8), ou no panel frontal (botón "SOURCE" (10)) **2.** Seleccione a emisora desexada coas teclas "NEXT" e "PREVIOUS" do mando a distancia (11 e 17) ou no panel frontal (15 e 16) **3.** Confirme coa tecla "ENTER" do mando a distancia (16) ou coa tecla "PLAY/PAUSE" do panel frontal (17) **4.** Use o teclado numérico para seleccionar a posición na que quere gardar a emisora de radio e prema ata que apareza "ALMARRADA" na pantalla **5.** Se quere substituír unha emisora por outra, repita a mesma operación. **DENDE O PANEL FRONTAL 1.** Selecciona o modo DAB co botón " Fonte " (10) **2.** Prema o botón " Menú " unha vez (13)**3.** Prema o botón " Seguinte " 2 veces (16)**4.** Preme o botón "Reproducir/Pausa" unha vez (17). **5.** Preme as teclas "seguinte" e "anterior" para mover manualmente cara arriba ou abaixo no marcador.



INFORMATION ABOUT DAB STATIONS

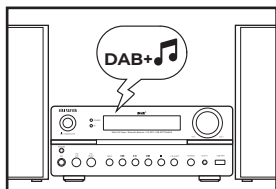

1 Select the DAB station.

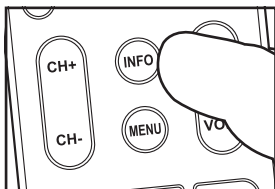

2 Press the INFO key on the remote control to view the relevant station information.

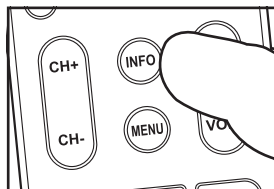

3 Press the INFO key several times to get the information on the screen.

4

CHANNEL INFORMATION Information that will appear on the screen:

A. DLS: "Dynamic Label Segment" allows a radio station to transmit text information in a continuous stream to the display of a digital radio receiver. Not all stations use this service.

B. Signal strength.

C. Program Type: Some stations put a digital encoding on the program type and you can search for predefined program types such as rock, news, jazz, etc. If the station does not have it, NO PTY is displayed. Not all stations use this service.

D. Name of the set. The sets contain

groups of radio stations. Each set may consist of several different stations.

E. Frequency and channel: error rate 0%. The frequency with which errors or noise are introduced into the channel

F. Signal error: for example from 5 to 174.928 MHz.

G. Bit rate and audio status: for example, 192 Kbps/DAB+.

H. Time: Time of the radio, if the station does not offer it is displayed on the screen, NO TIME.

I. Date: Date of the radio, if the station does not offer it is shown on the screen, NO DATE.

BG БЪЛГАРСКИ

ИНФОРМАЦИЯ ЗА СТАНЦИИТЕ DAB

1. Изберете станция за почистване

2. Натиснете клавиша "INFO" на дистанционното управление, за да видите съответната информация за станцията

3. Натиснете клавиша "INFO" няколко пъти, за да получите информацията на екрана

4. ИНФОРМАЦИЯ ЗА КАНАЛА

Информация, която ще се появи на екрана:

A. "Динамичен етикет сегмент" позволява на радиостанция да предава текстова информация в непрекъснат поток на дисплея на цифров радиоприемник. Не всички станции използват тази услуга.

B. Силата на сигнала. **C.** Тип програма: някои станции поставят цифрово кодиране на типа на програмата и можете да търсите предварително дефинирани типове програми като рок,

Новини, Джаз и др. Ако станцията не го има, не се показва NO PTY. Не всички станции използват тази услуга. **D.** Име на комплекта. Комплектите съдържат групи от радиостанции. Всеки комплект може да се състои от няколко различни станции. **E.** Честота и канал: процент на грешка 0%. Честотата, с която се въвеждат грешки или шум в канала **F.** Грешка в сигнала: например от 5 до 174.928 MHz. **G.** Битрейт и аудио статус: например, 192 Kbps/DAB+. **H.** Време: Времето на радиото, ако станцията не Предлага, се показва на екрана, NO TIME. **I.** Дата: датата на радиото, ако станцията не Предлага, се показва на екрана, NO DATE.

CS ČEŠTINA

INFORMACE O STANICÍCH DAB

1. Vyberte stanici DAB **2.** Stisknutím tlačítka "INFO" na dálkovém ovladači zobrazíte příslušné informace o stanici **3.** Několikrát

stiskněte klávesu "INFO", abyste získali informace na obrazovce **4. INFORMACE O KANÁLU** Informace, které se objeví na obrazovce: **A.** DLS: "dynamický segment štítků" umožňuje rozhlasové stanici přenášet textové informace v nepřetržitém proudu na displej digitálního rádiového přijímače. Ne všechny stanice tuto službu využívají. **B.** Síla signálu. **C.** Typ programu: některé stanice dávají na typ programu digitální kódování a můžete vyhledávat Předdefinované typy programů, jako je rock, zprávy, jazz atd. Pokud ji stanice nemá, nezobrazí se NO PTY. Ne všechny stanice tuto službu využívají. **D.** Název sady. Sady obsahují skupiny rozhlasových stanic. Každá sada se může skládat z několika různých stanic. **E.** Frekvence a kanál: chybovost 0%. Frekvence, s jakou jsou do kanálu zaváděny chyby nebo šum **F.** Chyba signálu: například od 5 do 174,928 MHz. **G.** Bitová rychlost a stav zvuku: například 192 kb/s / DAB+. **H.** Čas: čas rádia, pokud stanice nenabízí, je zobrazen na obrazovce, NO TIME. **I.** Datum: datum rádia, pokud stanice nenabízí, je zobrazeno na obrazovce, NO DATE.

DA DÁNSKÝ

OPLYSNINGER OM DAB-STATIONER 1. Vælg DAB-stationen 2. Tryk på "INFO" - tasten på fjernbetjeningen for at se de relevante stationsoplysninger 3. Tryk på "INFO" - tasten flere gange for at få oplysningerne på skærmen 4. **KANALOPLYSNINGER** Oplysninger, der vises på skærmen: **A.** DLS: "dynamisk Etikettegment" giver en radiostation mulighed for at overføre tekstinformation i en kontinuerlig strøm til displayet på en digital radiomodtager. Ikke alle stationer bruger denne tjeneste. **B.** Signalstyrke. **C.** programtype: nogle stationer sætter en digital kodning på programtypen, og du kan søge efter foruddefinerede programtyper som f.eks. Hvis stationen ikke har den, vises "NO PTY". Ikke alle stationer bruger denne tjeneste. **D.** Navn på sættet. Sætene indeholder grupper af radiostationer. Hvert sæt kan bestå af flere forskellige stationer. **E.** Frekvens og kanal: fejlprocent 0%. Frekvensen med hvilken fejl eller støj indføres i kanalen. **F.** signalfejl: for eksempel fra 5 til 174.928 MHz. **G.** bithastighed og lydstatus: f.eks. 192 Kbps/ DAB+. **H.** tid: tid af radioen, hvis stationen ikke tilbyder det vises på skærmen, "NO TIME". **I.** Dato: Dato for radioen, hvis stationen ikke tilbyder det vises på skærmen, "NO DATE".

DE DEUTSCHSPRACHIGE

INFORMATIONEN ZU DAB-SENDER

1. Wählen Sie den DAB-Sender aus
2. Drücken Sie die Taste "INFO" auf der Fernbedienung, um die relevanten Senderinformationen anzuzeigen
3. Drücken Sie mehrmals die Taste "INFO", um die Informationen auf dem Bildschirm anzuzeigen **4. KANALINFORMATIONEN** Informationen, die auf dem Bildschirm angezeigt werden: **A.** DLS: "Dynamisches Etikettensegment" ermöglicht es einem Radiosender, Textinformationen in einem kontinuierlichen Strom an das Display eines digitalen Radioempfängers zu senden. Nicht alle Stationen nutzen diesen Service. **B.** Signalstärke. **C.** Programmtyp: Einige Sender setzen eine digitale Codierung auf den Programmtyp und Sie können nach vordefinierten Programmtypen wie Rock, Nachrichten, Jazz usw. suchen. Wenn die Station es nicht hat, wird NO PTY angezeigt. Nicht alle Stationen nutzen diesen Service. **D.** Name des Sets. Die Sets enthalten Gruppen von Radiosendern. Jedes Set kann aus mehreren verschiedenen Stationen bestehen. **E.** Frequenz und Kanal: Fehlerrate 0%. Die Häufigkeit, mit der Fehler oder Rauschen in den Kanal eingebracht werden **F.** Signalfehler: zum Beispiel von 5 bis 174,928 MHz. **G.** Bitrate und Audiostatus: zum Beispiel 192 Kbit/s/DAB+. **H.** Zeit: Zeit des Radios, wenn der Sender es nicht anbietet, wird es auf dem Bildschirm angezeigt, NO TIME. **I.** Datum: Datum des Radios, wenn der Sender es nicht anbietet, wird es auf dem Bildschirm angezeigt, NO DATE.

EL ΕΛΛΗΝΙΚΗ

ΠΛΗΡΟΦΟΡΙΕΣ ΣΧΕΤΙΚΑ ΜΕ ΤΟΥΣ ΣΤΑΘΜΟΥΣ

DAB 1. Επιλέξτε το σταθμό DAB 2. Πατήστε το πλήκτρο "INFO" στο τηλεχειριστήριο για να δείτε τις σχετικές πληροφορίες σταθμού 3. Πατήστε το πλήκτρο "INFO" αρκετές φορές για να λάβετε τις πληροφορίες στην οθόνη **4. ΠΛΗΡΟΦΟΡΙΕΣ** καναλιού Πληροφορίες που θα εμφανιστούν στην οθόνη: **A.** DLS: "Τμήμα δυναμικής ετικέτας" επιτρέπει σε έναν ραδιοφωνικό σταθμό να μεταδίδει πληροφορίες κειμένου σε συνεχή ροή στην οθόνη ενός ψηφιακού ραδιοφωνικού δέκτη. Δεν χρησιμοποιούνται όλοι οι σταθμοί αυτήν την υπηρεσία. **B.** ισχύς σήματος. **C.** Τύπος προγράμματος: ορισμένοι σταθμοί βάζουν μια ψηφιακή κωδικοποίηση στον τύπο προγράμματος και μπορείτε να αναζητήσετε προκαθορισμένους τύπους προγραμμάτων όπως ροκ, ειδήσεις, τζαζ κ.λπ. Εάν ο σταθμός δεν το έχει, δεν εμφανίζεται PTY. Δεν χρησιμοποιούν όλοι οι σταθμοί αυτήν

την υπηρεσία. **Δ.** Όνομα του σετ. Τα σετ περιέχουν ομάδες ραδιοφωνικών σταθμών. Κάθε σετ μπορεί να αποτελείται από διάφορους σταθμούς. **Ε.** συχνότητα και κανάλι: ποσοστό σφάλματος 0% . Η συχνότητα με την οποία εισάγονται σφάλματα ή θόρυβος στο κανάλι. **Φ.** σφάλμα σήματος: για παράδειγμα από 5 έως 174,928 MHz. **Γ.** ρυθμός Bit και κατάσταση ήχου: για παράδειγμα, 192 Kbps/DAB+.

Η:Ωρα: ώρα του ραδιοφώνου, αν ο σταθμός δεν προσφέρει εμφανίζεται στην οθόνη, δεν υπάρχει χρόνος. **Ι.** Ημερομηνία: ημερομηνία του ραδιοφώνου, εάν ο σταθμός δεν προσφέρει, εμφανίζεται στην οθόνη, χωρίς ημερομηνία.

ES ESPAÑOL

INFORMACIÓN DE LAS EMISORAS DAB

1. Seleccione la emisora DAB **2.** Presione la tecla "INFO" en el mando a distancia para ver la información relevante de la emisora **3.** Teclee varias veces la tecla "INFO" para ir obteniendo la información en la pantalla **4. INFORMACIÓN DEL CANAL** Información que aparecerá en la pantalla: **A.** DLS: "Segmento de etiqueta Dinámico" permite que una estación de radio transmita información de texto en un flujo continuo a la pantalla de un receptor de radio digital. No todas las estaciones utilizan este servicio. **B.** Intensidad de la señal. **C.** Tipo de programa: Algunas estaciones ponen una codificación digital en el tipo de programa y puede buscar tipos de programas predefinidos como rock, noticias, jazz, etc. Si la emisora no lo tiene, NO se visualiza PTY. No todas las estaciones utilizan este servicio. **D.** Nombre del conjunto. Los conjuntos contienen grupos de estaciones de radio. Cada conjunto puede constar de varias estaciones diferentes. **E.** Frecuencia y canal: tasa de error 0%. La frecuencia con la que se introducen errores o ruido en el canal **F.** Error de señal: por ejemplo de 5 a 174,928 MHz. **G.** Velocidad de bits y estado de audio: por ejemplo, 192 Kbps / DAB+. **H.** Hora: Hora de la radio, si la emisora no la ofrece se muestra en la pantalla, NO TIME. **I.** Fecha: Fecha de la radio, si la emisora no la ofrece se muestra en la pantalla, NO DATE.

ET EESTI

TEAVE DAB-JAAMADE KOHTA **1.** Valige DAB-jaam **2.** Vajutage kaugjuhtimispuldi klahvi "INFO", et vaadata asjakohast jaama teavet **3.** Teabe ekraanile saamiseks vajutage mitu korda klahvi "INFO" **4. KANALI TEAVE** Teave, mis ilmub ekraanile: **A.** DLS: "dünaamiline Sildisegment" võimaldab raadiojaamal edastada tekstiteavet pideva

voo kaudu digitaalse raadiovastuvõtja ekraanile. Kõik jaamad ei kasuta seda teenust. **B.** Signaali tugevus. **C.** Programmi Tüüp: mõned jaamad panevad programmi tüübile digitaalse kodeeringu ja saate otsida eelnevalt määratletud programmitüüpe, nagu rock, news, jazz jne. Kui jaamas seda pole, kuvatakse "NO PTY". Kõik jaamad ei kasuta seda teenust. **D.** Komplekti nimi. Komplektid sisaldavad raadiojaamade rühmi. Iga komplekt võib koosneda mitmest erinevast jaamast. **E.** Sagedus ja kanal: veamäär 0%. Sagedus, millega vead või müra kanalisse sisestatakse **F.** signaali viga: näiteks vahemikus 5 kuni 174,928 MHz. **G.** Bitikiirus ja heli olek: näiteks 192 Kbps / DAB+. **H.** Aeg: raadio aeg, kui jaam seda ei paku, kuvatakse ekraanil "NO TIME". **I.** Kuupäev: raadio Kuupäev, kui jaam seda ei paku, kuvatakse ekraanil "NO DATE".

FI SUOMEN

TIETOA DAB-ASEMISTA **1.** Valitse DAB- asema **2.** Paina "INFO" - näppäintä kaukosäätimessä nähdäksesi asiaankuuluvat aseman tiedot **3.** Paina "INFO" - näppäintä useita kertoja saadaksesi tiedot näytölle **4. KANAVAN TIEDOT** Näytölle ilmestyvät tiedot: **A.** DLS: "Dynamic Label Segment" sallii radioaseman lähettää tekstitietoa jatkuvana virtana digitaalisen radiovastaanottimen näytölle. Kaikki asemat eivät käytä tätä palvelua. **B.** Signaalin voimakkuus. **C.** Ohjelmatyypit: jotkut asemat laittavat digitaalisen koodauksen ohjelmatyyppeihin ja voit etsiä ennalta määriteltäviä ohjelmatyyppejä, kuten rock, news, jazz jne. Jos asemalla ei ole sitä, näytetään "NO PTY". Kaikki asemat eivät käytä tätä palvelua. **D.** Kuvausryhmän nimi. Sarjat sisältävät radioasemaryhmiä. Jokainen sarja voi koostua useista eri asemista. **E.** Taajuus ja kanava: virhetaso 0%. Taajuus, jolla virheitä tai melua tuodaan kanavaan **F.** Signaalivirhe: esimerkiksi välillä 5-174,928 MHz. **G.** Bittinopeus ja äänen tila: esimerkiksi 192 Kbps / DAB+. **H.** Aika: aika radio, jos asema ei tarjoa se näkyy ruudulla, "NO TIME". **I.** Päivämäärä: Päivämäärä radio, jos asema ei tarjoa se näkyy ruudulla, "NO DATE".

FR FRANÇAISE

INFORMATIONS SUR LES STATIONS DAB

1. Sélectionnez la station DAB **2.** Appuyez sur la touche "INFO" de la télécommande pour afficher les informations pertinentes sur la station **3.** Appuyez plusieurs fois sur la touche "INFO" pour afficher les informations

à l'écran **4. INFORMATIONS SUR LE CANAL**

Informations qui apparaîtront à l'écran:

A. DLS: "Segment d'étiquette dynamique" permet à une station de radio de transmettre des informations textuelles en flux continu à l'affichage d'un récepteur radio numérique. Toutes les stations n'utilisent pas ce service. **B.** Force du signal. **C.** Type de programme: Certaines stations mettent un encodage numérique sur le type de programme et vous pouvez rechercher des types de programmes prédéfinis tels que rock, actualités, jazz, etc. Si la station ne l'a pas, "NO PTY" s'affiche. Toutes les stations n'utilisent pas ce service. **D.** Nom de l'ensemble. Les ensembles contiennent des groupes de stations de radio. Chaque ensemble peut être constitué de plusieurs stations différentes. **E.** Fréquence et canal: taux d'erreur 0%. La fréquence à laquelle des erreurs ou du bruit sont introduits dans le canal **F.** Erreur de signal: par exemple de 5 à 174,928 MHz. **G.** Débit binaire et état audio: par exemple, 192 Kbit/s / DAB+. **H.** Heure: Heure de la radio, si la station ne l'offre pas, elle s'affiche à l'écran, "NO TIME". **I.** Date: Date de la radio, si la station ne l'offre pas, elle est affichée à l'écran, "NO DATE".

HR HRVATSKI

INFORMACIJE O POSTAJAMA DAB

1. Odaberite stanicu DAB **2.** Pritisnite tipku "INFO" na daljinskom upravljaču da biste vidjeli relevantne informacije o postaji **3.** Pritisnite tipku "INFO" nekoliko puta da biste dobili informacije na zaslону **4. INFORMACIJE O KANALU** Informacije koje će se pojaviti na zaslону:

A. DLS: "segment dinamičke oznake" omogućuje radiju da kontinuirano prenosi tekstualne informacije na zaslón digitalnog radija. Ne koristite sve stanice ovu uslugu. **B.** Jačina signala. **C.** Vrsta programa: neke stanice postavljaju digitalno kodiranje za vrstu programa, a možete pretraživati prema unaprijed definiranim vrstama programa kao što su rock, vijesti, jazz itd. Ne koristite sve stanice ovu uslugu. **D.** Naziv skupa. Kompleti sadrže skupine radio stanica. Svaki set može se sastojati od nekoliko različitih stanica. **E.** Frekvencija i kanal: stopa pogreške 0%. Učestalost kojom se pogreške ili šum unose u kanal **F.** Pogreška signala: na primjer, 5 do 174,928 Mhz. **G.** Brzina prijenosa podataka i status zvuka: na primjer, 192 Kbps / mn+. **H.** Vrijeme: vrijeme radio stanice, ako ga stanica ne nudi, prikazuje se na zaslónu "NO TIME". **I.** Datum: datum izlaska radio

stanice, ako je stanica ne nudi, na zaslónu se prikazuje "NO DATE".

HU MAGYAR

INFORMÁCIÓ A DAB ÁLLOMÁSOKRÓL

1. Válassza ki a DAB állomást **2.** Nyomja meg a távirányító "INFO" gombját a vonatkozó állomásinformációk megtekintéséhez **3.** Nyomja meg többször az "INFO" gombot, hogy az információ megjelenjen a képernyőn **4. CSATORNA INFORMÁCIÓK** A képernyőn megjelenő információk: **A.** DLS :a "dinamikus Címkeszegmens" lehetővé teszi a rádióállomás számára, hogy folyamatos adatfolyamban továbbítsa a szöveges információkat a digitális rádióvevő kijelzőjére. Nem minden állomás használja ezt a szolgáltatást. **B.** Jelerősség. **C.** Programtípus: egyes állomások digitális kódolást adnak a programtípusra, és előre meghatározott programtípusokat kereshetnek, például rock, hírek, jazz stb. Ha az állomás nem rendelkezik vele, a "NO PTY" felirat jelenik meg. Nem minden állomás használja ezt a szolgáltatást. **D.** A készlet neve. A készletek rádióállomások csoportjait tartalmazzák. Minden készlet több különböző állomásból állhat. **E.** Frekvencia és csatorna: hibaarány 0%. Az a frekvencia, amellyel hibák vagy zaj kerül a csatornába **F.** Jelhiba; például 5-174, 928 MHz. **G.** Bitráta és hangállapot: például 192 Kbps / DAB+. **H.** Idő: a rádió ideje, ha az állomás nem kínálja, megjelenik a képernyőn, "NO TIME". **I.** dátum: a rádió dátuma, ha az állomás nem kínálja, megjelenik a képernyőn, "NO DATE".

IT ITALIANA

INFORMATION ABOUT DAB STAZIONI

1. Selezionare la stazione DAB **2.** Premere il tasto "INFO" sul telecomando per visualizzare le informazioni relative alla stazione **3.** Premere più volte il tasto "INFO" per ottenere le informazioni sullo schermo **4. INFORMAZIONI SUL CANALE** Informazioni che appariranno sullo schermo: **A.** DLS: "Dynamic Label Segment" consente a una stazione radio di trasmettere informazioni testuali in un flusso continuo al display di un ricevitore radio digitale. Non tutte le stazioni utilizzano questo servizio. **B.** Potenza del segnale. **C.** Tipo di programma: Alcune stazioni mettono una codifica digitale sul tipo di programma e puoi cercare tipi di programma predefiniti come rock, news, jazz, ecc. Se la stazione non ce l'ha, viene visualizzato "NO PTY". Non tutte le stazioni utilizzano questo servizio.

D. Nome del set. I set contengono gruppi di stazioni radio. Ogni set può essere composto da diverse stazioni. **E.** Frequenza e canale: tasso di errore 0%. La frequenza con cui gli errori o il rumore vengono introdotti nel canale. **F.** Errore di segnale: per esempio da 5 a 174.928 MHz. **G.** Bit rate e stato audio: ad esempio, 192 Kbps / DAB+. **H.** Tempo: Tempo della radio, se la stazione non offre viene visualizzato sullo schermo, "NO TIME". **I.** Data: Data della radio, se la stazione non offre è mostrato sullo schermo, "NO DATE".

LT LIETUVIŲ

INFORMACIJA APIE DAB STOTIS

1. Pasirinkite stotį DAB **2.** Paspauskite nuotolinio valdymo pulto klavišą "INFO", kad peržiūrėtumėte atitinkamą stoties informaciją **3.** Kelis kartus paspauskite klavišą "INFO", kad informacija būtų rodoma ekrane **4. KANALO INFORMACIJA** Informacija, kuri bus rodoma ekrane: **A.** DLS: "Dinaminis etikečių segmentas" leidžia radijo stočiai neperturkiamu srautu perduoti tekstinę informaciją į skaitmeninio radijo imtuvą ekrane. Ne visos stotys naudoja šią paslaugą. **B.** Signalo stiprumas. **C.** Programos tipas: kai kurios stotys Programos tipui pateikia skaitmeninį kodavimą ir galite ieškoti iš anksto nustatytų programų tipų, tokių kaip rokas, Naujienos, Džiazas ir kt. Jei stotyje jo nėra, rodomas "NO PTY". Ne visos stotys naudoja šią paslaugą. **D.** Rinkinio pavadinimas. Rinkiniuose yra radijo stočių grupės. Kiekvieną rinkinį gali sudaryti kelios skirtingos stotys. **E.** Dažnis ir kanalas: klaidų lygis 0%. Dažnis, kuriuo į kanalą įvedamos klaidos ar triukšmas. **F.** Signalo klaida: pavyzdžiui, nuo 5 iki 174,928 MHz. **G.** Bitų sparta ir garso būseną: pavyzdžiui, 192 Kbps / DAB+. **H.** Laikas: Radijo Laikas, jei stotis nesiūlo, rodomas ekrane, "NO TIME". **I.** Data: radijo Data, jei stotis nesiūlo, rodoma ekrane, "NO DATE".

LV LATVIEŠŪ

INFORMĀCIJA PAR DAB STACIJĀM

1. Atlasiet staciju DAB **2.** Nospiediet tālvadības pults taustiņu "INFO", lai skatītu attiecīgo stacijas informāciju **3.** Nospiediet taustiņu "INFO" vairākas reizes, lai iegūtu informāciju ekrānā **4. KANĀLA INFORMĀCIJA** Informācija, kas parādīsies ekrānā: **A.** DLS: "Dinamiskais etiķetes segments" ļauj radiostacijai nepārtrauktā plūsmā pārraidīt teksta informāciju uz Digitālā radio uztvērēja displeju. Ne visas stacijas izmanto šo pakalpojumu. **B.** Signāla

stiprums. **C.** Programmas Tips: dažas stacijas programmas tipam ievieto digitālo kodējumu, un jūs varat meklēt iepriekš definētus programmu veidus, piemēram, rock, news, jazz utt. Ja stacijai tā nav, tiek parādīts "NO PTY". Ne visas stacijas izmanto šo pakalpojumu. **D.** Komplekta nosaukums. Komplektos ir radiostaciju grupas. Katrs komplekts var sastāvēt no vairākām dažādām stacijām. **E.** Frekvence un kanāls: kļūdu līmenis 0%. Biežums, ar kādu kanālā tiek ievadītas kļūdas vai troksnis. **F.** Signāla kļūda: piemēram, no 5 līdz 174,928 MHz. **G.** Bitu pārraides ātrums un audio statuss: piemēram, 192 Kbps/DAB+. **H.** Laiks: laiks radio, ja stacija nepiedāvā tas tiek parādīts uz ekrāna, "NO TIME". **I.** datums: Radio Datums, ja stacija nepiedāvā, tas tiek parādīts ekrānā, "NO DATE".

MT MALTIJA

INFORMAZZJONI DWAR L-ISTAZZJONIJIET

DAB 1. Aghžel il - DAB istazzjon **2.** Aghfas il - "INFO" ewlenin dwar il-kontroll mill-boghod biex tara l-informazzjoni istazzjon rilevanti **3.** Aghfas il - "INFO" diversi drabi ewlenin biex jiksbu l-informazzjoni fuq l-iskrin **4. INFORMAZZJONI DWAR IL-KANAL** Informazzjoni li tidher fuq l-iskrin: **A.** DLS: "Segment Tat-Tikketta Dinamika" jippermetti stazzjon tar-radju jitrasmetti informazzjoni tat-test fi fluss kontinwu għall-wiri ta'riċevitur tar-radju digitali. Mhux l-istazzjonijiet kollha jużaw dan is-servizz. **B.** Saħħa Tas-Sinjal. **C.** Tip Ta'programm: Xi stazzjonijiet ipoġġu kodifikazzjoni digitali fuq it-tip ta'programm u tista'tfittex tipi ta'programmi predefiniti bħal blat, aħbarijiet, jazz, eċċ. Jekk l-istazzjon ma jkollux dan, "L-ebda PTY" hija murija. Mhux l-istazzjonijiet kollha jużaw dan is-servizz. **D.** Isem is-sett. Is-settijiet fihom gruppi ta'stazzjonijiet tar-radju. Kull sett jista'jikkonsisti f'diversi stazzjonijiet differenti. **E.** Frekwenza u kanal: rata ta'zball 0%. Il-frekwenza li biha l-iżbalji jew l-istorbju huma introdotti fil-kanal **F.** Żball Tas-Sinjal: pereżempju minn 5 sa 174.928 MHz. **G.** Rata Tal-Bit u status tal-awdjio: per eżempju, 192 Kbps/DAB+. **H.** Ħin: Ħin tar-radju, jekk l-istazzjon ma joffrix huwa muri fuq l-iskrin, "NO TIME". **I.** Data: Data tar-radju, jekk l-istazzjon ma joffrix huwa muri fuq l-iskrin, "NO DATE".

NL NEDERLANDSE

INFORMATIE OVER DAB-ZENDERS

1. Selecteer de DAB-zender **2.** Druk op de

toets "INFO" op de afstandsbediening om de relevante zenderinformatie te bekijken **3.**Druk meerdere malen op de "INFO" toets om de informatie op het scherm te krijgen **4. IKANAAL INFORMATIE** Informatie die op het scherm verschijnt:**A.** DLS: "Dynamic Label Segment" stelt een radiostation in staat om tekstinformatie in een continue stroom naar het display van een digitale radioreceptor te verzenden. Niet alle stations gebruiken deze dienst. **B.** Signaalsterkte. **C.** Programmatype: sommige stations zetten een digitale codering op het programmatype en u kunt zoeken naar vooraf gedefinieerde programmatypen zoals rock, Nieuws, jazz, enz. Als het station het niet heeft, wordt "NO PTY....." weergegeven. Niet alle stations gebruiken deze dienst. **D.** naam van de set. De sets bevatten groepen radiostations. Elke set kan uit verschillende stations bestaan.**E.** frequentie en kanaal: foutenpercentage 0%.De frequentie waarmee fouten of ruis in het kanaal worden geïntroduceerd **F.** Signaalfout: bijvoorbeeld van 5 tot 174,928 MHz. **G.** bitsnelheid en audiostatus: bijvoorbeeld 192 Kbps / DAB+. **H.** tijd: tijd van de radio, als het station niet biedt het wordt weergegeven op het scherm, "NO TIME". **I.** Datum: Datum van de radio, als het station niet biedt het wordt weergegeven op het scherm, "NO DATA".

NO NORSK

INFORMASJON OM DAB -

RADIOSTASJONER **1.**Velg DAB - stasjoner **2.**Trykk på "INFO" - tasten på fjernkontrollen for å vise relevant stasjonsinformasjon **3.**Trykk på "INFO" - tasten flere ganger for å få informasjonen på skjermen **4.KANALINFORMASJON** Informasjon som vises på skjermen: **A.** DLS: "Dynamic Label Segment" lar en radiostasjon overføre tekstinformasjon i en kontinuerlig strøm til displayet til en digital radiomottaker. Ikke alle stasjoner bruker denne tjenesten. **B.** Signalstyrke. **C.** Programtype: Noen stasjoner setter en digital koding på programtypen, og du kan søke etter forhåndsdefinerte programtyper som rock, nyheter, jazz, etc. Hvis stasjonen ikke har det, vises "NO PTY". Ikke alle stasjoner bruker denne tjenesten. **D.** navnet på settet. Settene inneholder grupper av radiostasjoner. Hvert sett kan bestå av flere forskjellige stasjoner. **E.** Frekvens og kanal: feilrate 0%.Frekvensen som feil eller støy blir introdusert i kanalen **F.** Signalfeil: for eksempel fra 5 Til 174.928 MHz. **G.**

Bithastighet og lydstatus: for eksempel 192 Kbps / DAB+. **H.** Tid: Radioens Tid, hvis stasjonen ikke tilbyr det, vises på skjermen, "NO TIME". **I.** Dato: Dato for radioen, hvis stasjonen ikke tilbyr det vises på skjermen, "NO DATA".

PL POLSKI

INFORMACJE O STACJACH DAB **1.**Wybierz stację DAB **2.**Naciśnij klawisz "INFO" na pilocie, aby wyświetlić odpowiednie informacje o stacji **3.**Naciśnij kilkakrotnie klawisz "INFO", aby uzyskać informacje na ekranie **4.INFORMACJE O KANALE** Informacje, które pojawiają się na ekranie: **A.** DLS:" dynamiczny segment etykiety " umożliwia stacji radiowej przesyłanie informacji tekstowych w ciągłym strumieniu do wyświetlacza cyfrowego odbiornika radiowego. Nie wszystkie stacje korzystają z tej usługi. **B.** siła sygnału. **C.** Typ programu: Niektóre stacje umieszczają kodowanie cyfrowe na typie programu i można wyszukiwać predefiniowane typy programów, takie jak rock, news, jazz itp. Jeśli stacja go nie ma, wyświetlany jest komunikat "NO PTY". Nie wszystkie stacje korzystają z tej usługi. **D.** Nazwa zestawu. Zestawy zawierają grupy stacji radiowych. Każdy zestaw może składać się z kilku różnych stacji.**E.** częstotliwość i kanał: stopa błędów 0%.Częstotliwość, z jaką błędy lub szumy są wprowadzane do kanału**F.** błąd sygnału: na przykład od 5 do 174.928 MHz.**G.** szybkość transmisji i stan dziękuję: na przykład 192 kb/s / DAB+.**H.** czas: czas radia, Jeśli stacja nie oferuje, jest wyświetlany na ekranie, "NO TIME". **I.** DATA: Data radia, Jeśli stacja nie oferuje, jest wyświetlana na ekranie, "NO DATA".

PT PORTUGUESA

INFORMAÇÕES SOBRE ESTAÇÕES DAB **1.**Selecione a Estação DAB **2.**Prima a tecla "INFO" no telecomando para visualizar as informações relevantes da estação **3.**Prima várias vezes a tecla "INFO" para obter as informações no ecrã **4.INFORMAÇÃO DO CANAL** Informações que irão aparecer no ecrã: **A.** DLS:" Dynamic Label Segment " permite que uma estação de rádio transmita informações de texto em fluxo contínuo para a exibição de um receptor de rádio digital. Nem todas as estações utilizam este serviço. **B.** intensidade do sinal. **C.** Tipo de programa: algumas estações colocam uma codificação digital no tipo de programa e pode procurar tipos de programas predefinidos, como rock, news, jazz, etc. Se a estação não

a Tiver, é apresentada a indicação "NO PTY". Nem todas as estações utilizam este serviço. **D.** nome do conjunto. Os conjuntos contêm grupos de estações de rádio. Cada conjunto pode consistir em várias estações diferentes. **E.** frequência e canal: taxa de erro de 0%. A frequência com que são introduzidos erros ou ruídos no canal **F.** erro de sinal: por exemplo, de 5 a 174,928 MHz. **G.** taxa de bits e estado do áudio: por exemplo, 192 Kbps/DAB+. **H.** Time: hora do rádio, se a estação não oferecer é exibido na tela, "NO TIME". **I.** data: a data do rádio, se a estação não o oferecer, é apresentada no ecrã, "NO DATE".

RO ROMÂNĂ

INFORMATII DESPRE DAB STATIONS

1. Selectați stația DAB **2.** Apăsați Tasta "INFO" de pe telecomandă pentru a vizualiza informațiile relevante despre stație **3.** Apăsați Tasta "INFO" de mai multe ori pentru a obține informațiile pe ecran **4. INFORMAȚII DESPRE CANAL** Informații care vor apărea pe ecran:

A. DLS: "segmentul de etichetă dinamică" permite unui post de radio să transmită informații text într-un flux continuu pe afișajul unui receptor radio digital. Nu toate stațiile folosesc acest serviciu. **B.** Puterea semnalului. **C.** Tip de Program: Unele posturi pun o codificare digitală pe tipul de program și puteți căuta tipuri de programe predefinite, cum ar fi rock, știri, jazz etc. Dacă stația nu o are, este afișat "NO PTY". Nu toate stațiile folosesc acest serviciu. **D.** Numele setului. Seturile conțin grupuri de posturi de radio. Fiecare set poate consta din mai multe stații diferite. **E.** Frecvență și canal: rata de eroare 0%. Frecvența cu care erorile sau zgomotul sunt introduse în canal. **F.** Eroare de semnal: de exemplu de la 5 la 174,928 MHz. **G.** Rata de biți și starea audio: de exemplu, 192 Kbps/DAB+. **H.** Timp: Timp de radio, în cazul în care postul nu oferă este afișat pe ecran, "NO TIME". **I.** Data: Data de radio, în cazul în care postul nu oferă este afișat pe ecran, "NO DATE".

RU РУССКИЙ

ИНФОРМАЦИЯ О СТАНЦИЯХ DAB

1. Выберите станцию DAB **2.** Нажмите клавишу "INFO" на пульте дистанционного управления, чтобы просмотреть соответствующую информацию о станции **3.** Нажмите клавишу "INFO" несколько раз, чтобы получить информацию на экране

4. Информация о канале Информация,

которая появится на экране: **A.** DLS: "Сегмент динамической метки" позволяет радиостанции передавать текстовую информацию непрерывным потоком на дисплей цифрового радиоприемника. Не все станции пользуются этой услугой. **B.** Уровень сигнала. **C.** Тип программы: Некоторые станции устанавливают цифровую кодировку для типа программы, и вы можете выполнять поиск по predetermined типам программ, таким как рок, новости, джаз и т.д. Если на станции его нет, PTY не отображается. Не все станции пользуются этой услугой. **D.** Название набора. Наборы содержат группы радиостанций. Каждый набор может состоять из нескольких различных станций. **E. I** Частота и канал: частота ошибок 0%. Частота, с которой ошибки или шум вводятся в канал **F.** Ошибка сигнала: например, от 5 до 174,928 МГц. **G.** Скорость передачи данных и состояние звука: например, 192 Кбит/с/DAB+. **H.** Время: Время радиостанции, если станция не предлагает его, отображается на экране, ВРЕМЕНИ нет. **I.** Дата: Дата выхода радиостанции, если станция не предлагает ее, отображается на экране без даты.

SK SLOVENČINA

INFORMÁCIE O STANICIACH DAB

1. Vyberte stanícu DAB **2.** Stlačením tlačidla "INFO" na diaľkovom ovládači zobrazíte príslušné informácie o staníc **3.** Niekoľkokrát stlačte tlačídlu "INFO", aby ste získali informácie na obrazovke **4. INFORMÁCIE O KANÁLI** Informácie, ktoré sa zobrazia na obrazovke: **A.** DLS: "dynamický segment štitkov" umožňuje rozhlasovej staníc prenášať textové informácie v nepretržitom prúde na displej digitálneho rádiového prijímača. Nie všetky stanice využívajú túto službu. **B.** sila signálu. **C.** Typ programu: niektoré stanice vložia do typu programu digitálne kódovanie a môžete vyhľadávať preddefinované typy programov, ako sú rock, news, jazz atď. Ak ho stanica nemá, nezobrazí sa žiadny PTY. Nie všetky stanice využívajú túto službu. **D.** Názov súboru. Súpravy obsahujú skupiny rozhlasových staníc. Každá sada môže pozostávať z niekoľkých rôznych staníc. **E.** frekvencia a kanál: chybovosť 0%. Frekvencia, s akou sa do kanála zavádzajú chyby alebo šum **F.** chyba signálu: napríklad od 5 do 174,928 MHz. **G.** bitová rýchlosť a stav zvuku: napríklad 192 Kbps/DAB+. **H.** Time:

Čas rádia, ak stanica neponúka, je zobrazený na obrazovke, nie je čas. **I.** Dátum: Dátum rádia, ak ho stanica neponúka, je zobrazený na obrazovke, žiadny dátum.

SL SLOVENSKI

INFORMACIJE O POSTAJAH DAB 1.Izberite postajo DAB **2.**Pritisnite tipko "INFO" na daljinskem upravljalniku, da si ogledate ustrezne informacije o postaji **3.**Večkrat pritisnite tipko "INFO", da dobite informacije na zaslonu **4.****INFORMACIJE O KANALU** Informacije, ki se bodo pojavile na zaslonu:

A. DLS:" dinamični segment nalepk " omogoča radijski postaji, da v neprekinjenem toku prenaša besedilne informacije na zaslon digitalnega radijskega sprejemnika. Te storitve ne uporabljajo vse postaje. **B.** moč signala. **C.** vrsta programa: Nekateri postaje dajo digitalno kodiranje na vrsto programa in lahko iščete vnaprej določene vrste programov, kot so rock, Novice, jazz itd. Če ga postaja nima, se ne prikaže noben PT. Te storitve ne uporabljajo vse postaje. **D.** ime kompleta. V kompletih so skupine radijskih postaj. Vsak sklop lahko vsebuje več različnih postaj. **E.** frekvenca in kanal: stopnja napake 0%. Frekvenca, s katero se v kanal vnašajo napake ali hrup **F.** napaka signala: na primer od 5 do 174,928 MHz. **G.** bitna hitrost in stanje zvoka: na primer 192 kbps/dab+. **H.** Čas: Čas radia, če postaja ne ponuja, se prikaže na zaslonu, ni časa. **I.** Datum: Datum radia, če postaja ne ponuja, je prikazan na zaslonu, brez datuma.

SR СРПСКИ

INFORMACIJE O DAB STANIČAMA

1.Izaberite stanično DAB **2.**Pritisnite taster "INFO" na daljinskom upravljaču da biste videli relevantne informacije o stanično **3.**Pritisnite taster "INFO" nekoliko puta da biste dobili informacije na ekranu **4.****INFORMACIJE O KANALU** Informacije koje će se pojaviti na ekranu: **A.**DLS: "segment dinamičke oznake" omogućava radio stanično da neprekidno prenosi tekstualne informacije na digitalni radio ekran. Ne koristite sve stanične oву услугу.**B.** jačina signala. **C.** tip programa: neke stanične postavljaju digitalno kodiranje za tip programa i možete pretraživati unapred definisane tipove programa kao što su rock, Nевs, Jазz itd. Ne koristite sve stanične oву услугу.**D.** назив скупа. Kompleti sadrže grupe radio stanično. Сваки сет се може

sastojati od nekoliko različitih stanično.**E.** učestalost i kanal: stopa грешке од 0%. . Фреквенција при којој се грешке или бука уносе у канал **F.** грешка сигнала: на пример, 5 до 174,928 MHz.**G.**брзина преноса података и стање звука: на пример, 192 кБпс/ДАБ+. **X.** Време: Време радио станице, ако га станица не нуди, приказује се на екрану, нема времена.**I.** датум: датум изласка радио станице, ако га станица не нуди, приказује се на екрану без датума.

SV SVENSKAN

INFORMATION OM DAB-STATIONER

1.Välj DAB - stationen **2.**Tryck på "INFO" - knappen på fjärrkontrollen för att se relevant stationsinformation **3.**Tryck på "INFO" - knappen flera gånger för att få informationen på skärmen **4.**Kanalinformation Information som kommer att visas på skärmen: **A.** DLS:" Dynamic Label Segment " tillåter en radiostation att överföra textinformation i en kontinuerlig ström till displayen på en digital radiomottagare. Inte alla stationer använder denna tjänst. **B.** signalstyrka. **C.** programtyp: vissa stationer sätter en digital kodning på programtypen och du kan söka efter fördefinierade programtyper som rock, news, jazz, etc. Om stationen inte har det visas ingen PT. Inte alla stationer använder denna tjänst. **D.** namnet på uppsättningen. Uppsättningarna innehåller grupper av radiostationer. Varje uppsättning kan bestå av flera olika stationer. **E.** frekvens och kanal: felfrekvens 0%. . Frekvensen med vilken fel eller brus införs i kanalen **F.** signalfel: till exempel från 5 till 174,928 MHz. **G.** bithastighet och ljudstatus: till exempel 192 Kbps/DAB+. **H.** tid: tid för radion, om stationen inte erbjuder den visas på skärmen, ingen tid. **I.** Datum: Datum för radion, om stationen inte erbjuder det visas på skärmen, inget datum

TR TÜRK

DAB İSTASYONLARI HAKKINDA

BİLGİ 1.DAB istasyonunu seçin **2.**İlgili istasyon bilgilerini görüntülemek için uzaktan kumandadaki "INFO" tuşuna basın **3.**Ekrandaki bilgileri almak için "INFO" tuşuna birkaç kez basın **4.****KANAL BİLGİLERİ** Ekranda görünecek bilgiler: **A.** DLS: "Dinamik Etiket Segmenti", bir radyo istasyonunun metin bilgilerinin sürekli bir akış halinde bir dijital radyo alıcısının ekranına ilemesine izin verir. Tüm istasyonlar bu

hizmeti ez erabiltzen. **B.** Sinyal g^oc^u. **C.** Program T^ur^u: Baz^u istasyon^ular program t^ur^une dijital kodlama koyar ve rock, news, jazz vb. Gibi ^onceden tanimlanm^{is} program t^ur^ulerini arayabilersiniz. Istasyon^unda yoksa, PTY g^or^unt^ulenmez. T^um istasyon^ular bu hizmeti kullanmaz. **D.** Setin adi. Setler radyo istasyon^u grup^ular^u i^ucerir. Her set birka^uç farkli istasyon^udan olu^uşabilir. **E.** Frekans ve kanal: hata oran^u% 0. . Kanala hatalar^un veya g^ur^ult^un^un sokuldu^uğ^u frekans **F.** Sinyal hatas^u: ^or^uneğ^un 5 ila 174.928 MHz. **G.** Bit hiz^u ve ses durumu: ^or^uneğ^un, 192 Kbps/ DAB +. **H.** Saat: Radyonun saat^ui, istasyon^u bunu sunmuyorsa ekranda g^or^unt^ulenir, zaman yoktur. **I.** Tarihi: Radyonun tarihi, eğer istasyon^u bunu sunmuyorsa ekranda g^osterilir, TAR^uH yoktur.

CA CATALÀ

INFORMACIÓ DE LES EMISSORES DAB

1. Seleccioneu l'emissora DAB **2.** Premeu la tecla "INFO" en el comandament a distància per veure la informaci^o rellevant de l'emissora **3.** Tecleu diverses vegades la tecla "INFO" per anar obtenint la informaci^o a la pantalla **4. INFORMACIÓ DEL CANAL** Informaci^o que apareixerà a la pantalla: **A.** en un flux continu a la pantalla dun receptor de ràdio digital. No totes les estacions fan servir aquest servei. **B.** Intensitat del senyal. **C.** Tipus de programa: Algunes estacions posen una codificaci^o digital en el tipus de programa i podeu cercar tipus de programes predefinits com rock, notícies, jazz, etc. Si l'emissora no en té, NO es visualitza PTY. No totes les estacions fan servir aquest servei. **D.** Nom del conjunt. Els conjunts contenen grups d'estacions de ràdio. Cada conjunt pot constar de diverses estacions diferents. **E.** Freq^uència i canal: taxa d'error 0%. La freq^uència amb què s'introdueixen errors o soroll al canal **F.** Error de senyal: per exemple de 5 a 174,928 MHz. **G.** Velocitat de bits i estat d'àudio: per exemple, 192 Kbps/ DAB+. **H.** Hora: Hora de la ràdio, si l'emissora no l'ofereix es mostra a la pantalla, NO TIME. **I.** Data: Data de la ràdio, si l'emissora no l'ofereix es mostra a la pantalla, NO DÓNAT.

EU EUSKERA

DAB ESTAZIOAREN INFORMAZIOA

1. Hautatu DAB geltokia **2.** Urrutiko aginteko "INFO" tekla sakatu dagokion geltokiaren informazioa ikusteko **3.** Sakatu "INFO" tekla behin eta berriz pantailako informazioa mugitzeko **4. KANALAREN INFORMAZIOA** Pantailan agertuko den informazioa: **A.** DLS:

"Dynamic Label Segment". Geltoki guztiek ez dute zerbitzu hau erabiltzen. **B.** Seinalearen indarra. **C.** Programa mota: Zenbait geltokiek kodetze digital bat jartzen diote programa motari eta aurrez zehaztutako programa motak bilatu ditzakezu rocka, albisteak, jazz, etab. Geltokiak ez badu, PTY EZ da bistaraten. Geltoki guztiek ez dute zerbitzu hau erabiltzen. **D.** Multzoaren izena. Multzoek irrat^u-kate-taldeak dituzte. Multzo bakoitzak hainbat geltoki izan ditzake. **E.** Maiztasuna eta kanala: errore-tasa % 0. **F.** Kanalean erroreak edo zaratak sartzen diren maiztasuna. Seinalearen errorea: adibidez Setik 174,928 MHz **G.** Bit-tasa eta audioaren egoera: adibidez 192 Kbps / DAB+. **H.** Ordua: Irratiaren ordua, estazioak eskaintzen ez badu, pantailan agertzen da, ORARI EZ. **I.** Data: Irratiaren data, kateak eskaintzen ez badu, DATA EZ agertzen da pantailan.

GL GALEGO

INFORMACIÓ DA ESTACIÓ DAB

1. Seleccione a emisora DAB **2.** Presione a tecla "INFO" do control remoto para ver a informaci^on relevante da estaci^on **3.** Presione a tecla "INFO" varias veces para desprazarse pola informaci^on da pantalla **4. INFORMACIÓ DA CANLE** Informaci^on que aparecerá na pantalla: **A.** DLS: "Segmento de etiqueta dinámica" permite que unha emisora de radio transmita informaci^on continua nunha transmisi^on dixital. Non todas as estacions usan este servizo. **B.** Intensidade do sinal. **C.** Tipo de programa: Algunhas emisoras colocan unha codificaci^on dixital no tipo de programa e pode buscar tipos de programas predefinidos como rock, notícias, jazz, etc. Se a estaci^on non o ten, NON se mostra PTY. Non todas as estacions usan este servizo. **D.** Nome do conxunto. Os conxuntos conteñen grupos de emisoras de radio. Cada conxunto pode constar de varias estacions diferents. **E.** Frecuencia e canle: taxa de erro 0%. A frecuencia na que se introducen erros ou ruidos na canle **F.** Erro de sinal: por exemplo 5 a 174,928 MHz **G.** Velocidade de bits e estado de audio: por exemplo 192 Kbps / DAB+. **H.** Hora: Hora da radio, se a emisora non o ofrece, aparece en pantalla, NON HORA. **I.** Data: Data da radio, se a emisora non a ofrece, NON se mostra NUNHA DATA na pantalla.



SELECT DAB STATIONS

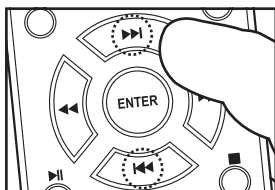

1 Use the "NEXT" or "PREVIOUS" keys to search for the DAB station.

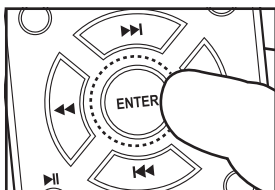

2 After selecting the station press ENTER on the remote control or PLAY/PAUSE on the front panel. If you do not select ENTER the station will be abandoned after 30 seconds.

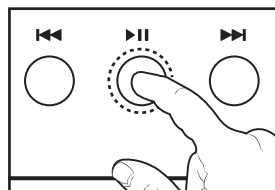

BG БЪЛГАРСКИ

ИЗБЕРЕТЕ СТАНЦИИ DAB 1.Използвайте клавишите "NEXT" или "PREVIOUS", за да търсите станция DAB **2.**След като изберете станцията натиснете "ENTER" на дистанционното управление или "PLAY/PAUSE" на предния панел. Ако не изберете "ENTER", станцията ще бъде изоставена след 30 секунди.

CS ČEŠTINA

VYBERTE STANICE DAB 1.Pomocí kláves "NEXT" nebo "PREVIOUS" vyhledejte stanici DAB **2.**Po výběru stanice stiskněte "ENTER" na dálkovém ovladači nebo "PLAY/PAUSE" na předním panelu. Pokud nevyberete "ENTER", stanice bude po 30 sekundách opuštěna.

DA DÁNSKÝ

VÆLG DAB - STATIONER 1.Brug tasterne "NEXT" eller "PREVIOUS" til at søge efter DAB - stationen **2.**Når du har valgt stationen, skal du trykke på "ENTER" på fjernbetjeningen eller "PLAY/PAUSE" på frontpanelet. Hvis du ikke vælger "ENTER", vil stationen blive forladt efter 30 sekunder.

DE DEUTSCHSPRACHIGE

WÄHLEN SIE DAB -SENDER 1.Suchen Sie mit den Tasten "NEXT" oder "PREVIOUS" nach dem DAB-Sender **2.**Drücken Sie nach Auswahl des Senders "ENTER" auf der Fernbedienung oder "PLAY/PAUSE" auf der Vorderseite. Wenn Sie nicht "ENTER" wählen, wird die Station nach 30 Sekunden

verlassen.

EL ΕΛΛΗΝΙΚΗ

ΕΠΙΛΕΞΤΕ ΣΤΑΘΜΟΥΣ DAB

1.Χρησιμοποιήστε τα πλήκτρα "NEXT" ή "PREVIOUS" για να αναζητήσετε το σταθμό DAB **2.**Μετά την επιλογή του σταθμού πατήστε "ENTER" στο τηλεχειριστήριο ή "PLAY/PAUSE" στον μπροστινό πίνακα. Εάν δεν επιλέξετε "ENTER" ο σταθμός θα εγκαταλειφθεί μετά από 30 δευτερόλεπτα.

ES ESPAÑOL

SELECCIONAR EMISORAS DAB 1.Utilice las teclas "NEXT" o "PREVIOUS" para buscar la emisora DAB **2.**Después de seleccionar la emisora presione "ENTER" en el mando a distancia o "PLAY/PAUSE" en el panel frontal. Si no selecciona "ENTER" la emisora se abandonará después de 30 segundos.

ET EESTI

VALIGE DAB JAAMAD 1.Jaama DAB otsimiseks kasutage klahve "NEXT" või "PREVIOUS" **2.**Pärast jaama valimist vajutage kaugjuhtimispuldil "ENTER" või esipaneelil "PLAY/PAUSE". Kui te ei vali "ENTER", loobutakse jaamast 30 sekundi pärast.

FI SUOMEN

VALITSE DAB - ASEMAT 1.Käytä "NEXT" tai "PREVIOUS" avaimet etsiä DAB asema **2.**Kun olet valinnut aseman, paina "ENTER" kaukosäätimessä tai "PLAY/PAUSE" etupaneelissa. Jos et valitse "ENTER"

asema hylätään 30 sekunnin kuluttua.

FR FRANÇAISE

SÉLECTIONNEZ LES STATIONS

DAB 1. Utilisez les touches "NEXT" ou "PREVIOUS" pour rechercher la station **DAB 2.** Après avoir sélectionné la station, appuyez sur "ENTER" sur la télécommande ou sur "PLAY/PAUSE" sur le panneau avant. Si vous ne sélectionnez pas "ENTER", la station sera abandonnée au bout de 30 secondes.

HR HRVATSKI

ODABERITE STANICE DAB 1. Upotrijebite tipke "NEXT" ili "PREVIOUS" da biste pronašli stanicu **DAB 2.** Nakon odabira stanice pritisnite "ENTER" na daljinskom upravljaču ili "PLAY/PAUSE" na prednjoj strani. Ako ne odaberete "ENTER", stanica će biti zatvorena nakon 30 sekundi.

HU MAGYAR

VÁLASSZA KI A DAB ÁLLOMÁSOKAT 1.

A "NEXT" vagy "PREVIOUS" gombokkal keresse meg a DAB állomást **2.** Az állomás kiválasztása után nyomja meg az "ENTER" gombot a távirányítón vagy a "PLAY/PAUSE" gombot az előlapon. Ha nem választja az "ENTER" lehetőséget, az állomás 30 másodperc múlva elhagyásra kerül.

IT ITALIANA

SELEZIONA STAZIONI DAB 1. Utilizzare i tasti "NEXT" o "PREVIOUS" per cercare la stazione **DAB 2.** Dopo aver selezionato la stazione premere "ENTER" sul telecomando o "PLAY/PAUSE" sul pannello frontale. Se non si seleziona "ENTER" la stazione verrà abbandonata dopo 30 secondi.

LT LIETUVIŲ

PASIRINKITE DAB STOTIS 1. Norėdami ieškoti DAB stoties, naudokite klavišus "NEXT" arba "PREVIOUS" **2.** Pasirinkę stotį, nuotolinio valdymo pulte paspauskite "ENTER" arba priekiniame skydelyje "PLAY/PAUSE". Jei nepasirinksite "ENTER", stotis bus apleista po 30 sekundžių.

LV LATVIEŠU

IZVĒLIETIES DAB STACIJAS 1. Izmantojiet taustiņus "NEXT" vai "PREVIOUS", lai meklētu staciju **DAB 2.** Pēc stacijas izvēles nospiediet "ENTER" uz tālvadības pults vai "PLAY/PAUSE" uz priekšējā paneļa. Ja jums nav izvēlēties "ENTER" stacija tiks pamesta pēc 30 sekundēm.

MT MALTIJA

AGĦŻEL DAB STAZZJONIJIET 1. Uża l - "NEXT" jew "PREVIOUS" ċwieviet ta'tiftix għall - DAB istazzjon **2.** Wara l-għażla l-istazzjon ištampa "ENTER" fuq il-kontroll mill-bogħod jew "PLAY/PAUSE" fuq il-panew ta'quddiem. Jekk inti ma tagħżel "ENTER" l-istazzjon se jiġu abbandunati wara 30 sekonda.

NL NEDERLANDSE

SELECTEER DAB STATIONS 1. Gebruik de "NEXT" of "PREVIOUS" toetsen om de DAB zender te zoeken **2.** Na het selecteren van de zender drukt u op "ENTER" op de afstandsbediening of op "PLAY/PAUSE" op het voorpaneel. Indien u geen "ENTER" selecteert wordt de zender na 30 seconden verlaten.

NO NORSK

VELG DAB - STASJONER 1. Bruk tastene "NEXT" eller "PREVIOUS" for å søke ETTER DAB - stasjonene **2.** Etter å ha valgt stasjonene, trykk "ENTER" på fjernkontrollen eller "PLAY/PAUSE" på frontpanelet. Hvis du ikke velger "ENTER", blir stasjonene forlatt etter 30 sekunder.

PL POLSKI

WYBIERZ STACJĘ DAB 1. Użyj klawiszy "NEXT" lub "PREVIOUS", aby wyszukać stację **DAB 2.** Po wybraniu stacji naciśnij "ENTER" na pilocie lub "PLAY/PAUSE" na panelu przednim. Jeśli nie wybierzesz "ENTER", stacja zostanie opuszczona po 30 sekundach.

PT PORTUGUESA

SELECIONAR ESTAÇÕES DAB 1. Utilize as teclas "NEXT" ou "PREVIOUS" para procurar a Estação **DAB 2.** Depois de seleccionar a estação prima "ENTER" no

telecomando ou "PLAY/PAUSE" no painel frontal. Se não seleccionar "ENTER", a estação será abandonada após 30 segundos.

RO ROMÂNĂ

SELECTAȚI STAȚIILE DAB 1. Utilizați tastele "NEXT" sau "PREVIOUS" pentru a căuta stația DAB **2.** După selectarea stației, apăsați "ENTER" de pe telecomandă sau "PLAY/PAUSE" de pe panoul frontal. Dacă nu selectați "ENTER", stația va fi abandonată după 30 de secunde.

RU РУССКИЙ

ВЫБЕРИТЕ СТАНЦИИ DAB

1. Используйте клавиши "NEXT" или "PREVIOUS" для поиска станции DAB **2.** После выбора станции нажмите "ENTER" на пульте дистанционного управления или "PLAY/PAUSE" на передней панели. Если вы не выберете "ENTER", станция будет закрыта через 30 секунд.

SK SLOVENČINA

VYBERTE STANICE DAB 1. Pomocou klávesov "NEXT" alebo "PREVIOUS" vyhládajte stanicu DAB **2.** Po výbere stanice stlačte "ENTER" na diaľkovom ovládači alebo "PLAY/PAUSE" na prednom paneli. Ak nevyberiete možnosť "ENTER", stanica bude po 30 sekundách opustená.

SL SLOVENSKI

IZBERITE POSTAJE DAB 1. Za iskanje postaje DAB uporabite tipki "NEXT" ali "PREVIOUS" **2.** Po izbiri postaje pritisnite "ENTER" na daljinskem upravljalniku ali "PLAY/PAUSE" na sprednji plošči. Če ne izberete "ENTER", bo postaja po 30 sekundah opuščena.

SR СРПСКИ

ИЗАБЕРИТЕ СТАНИЦЕ DAB 1. Помоћу тастера "NEXT" или "PREVIOUS" Потражите станицу DAB **2.** Након што одаберете станицу, притисните "ENTER" на даљинском управљачу или "PLAY/PAUSE" на предњој страни. Ако не изаберете "ENTER", станица ће бити затворена након 30 секунди.

SV SVENSKAN

VÄLJ DAB - STATIONER 1. Använd knapparna "NEXT" eller "PREVIOUS" för att söka efter DAB - stationen **2.** När du har valt stationen trycker du på "ENTER" på fjärrkontrollen eller "PLAY/PAUSE" på frontpanelen. Om du inte väljer "ENTER" kommer stationen att överges efter 30 sekunder.

TR TÜRK

DAB İSTASYONLARINI SEÇİN 1. DAB istasyonunu aramak için "NEXT" veya "PREVIOUS" tuşlarını kullanın **2.** İstasyonu seçtikten sonra uzaktan kumandadaki "ENTER" a veya ön paneldeki "PLAY/PAUSE" a basın. "ENTER" i seçmezseniz, istasyon 30 saniye sonra terk edilecektir.

CA CATALÀ

SELECCIONAR EMISSORES DAB

1. Utilitzeu les tecles "NEXT" o "PREVIOUS" per buscar l'emissora DAB **2.** Després de seleccionar l'emissora premeu "ENTER" al comandament a distància o "PLAY/PAUSE" al panell frontal. Si no seleccioneu "ENTER" l'emissora s'abandonarà després de 30 segons.

EU EUSKERA

HAUTATU DAB ESTATEAK 1. Erabili "HURRENGO" edo "AURREKO" teklak DAB geltokia bilatzeko **2.** Katea hautatu ondoren sakatu "ENTER" urrutiko agintean edo "PLAY/PAUSE" aurreko panelean. "SARTU" hautatzen ez baduzu, geltokia irtengo da 30 segundoren buruan.

GL GALEGO

SELECCIONAR EMISIÓNS DAB 1. Use as teclas "SIGUIENTE" ou "ANTERIOR" para buscar a emisora DAB. **2.** Depois de seleccionar a emisora, prema "ENTER" no mando a distancia ou "PLAY/PAUSE" no panel frontal. Se non selecciona "ENTER", a estación sairá despois de 30 segundos.



DAB - DYNAMIC RANGE COMPRESSION

FROM REMOTE CONTROL

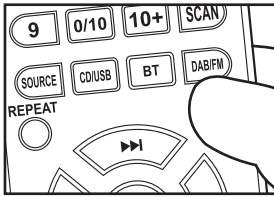

- 1** Press the DAB/FM key (8) until DAB appears on the screen.

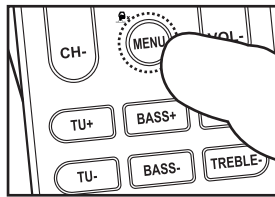

- 2** Press the "MENU" key. (22)

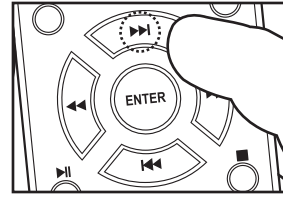

- 3** Press the "NEXT" key 3 times. (11)

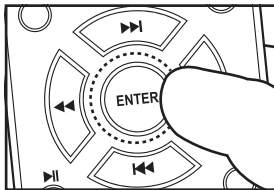

- 4** Press the "ENTER" key.(16)
You can change the DRC status to high, low or off.

FROM FRONT PANEL

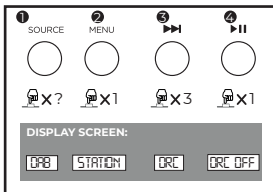

- 1** Select the DAB mode with the "Source" button (10)
2 Press the "Menu" button once (13)
3 Press the "Next" button 3 times (16)
4 Press the "Play/Pause" button once (17).
You can change the DRC status on high, low or off.

BG БЪЛГАРСКИ

ДАВ-КОМПРЕСИРАНЕ НА ДИНАМИЧНИЯ ДИАПАЗОН ОТ ДИСТАНЦИОННОТО УПРАВЛЕНИЕ 1.

- Натиснете клавиша "DAB/FM" (8), докато на екрана се появи потупване.
2. Натиснете бутона "MENU". (22) **3.** Натиснете клавиша "NEXT" 3 пъти. (11) **4.** Натиснете бутона "ENTER".(16) Можете да промените състоянието на ДРК на високо, ниско или изключено. **ПРЕДЕН ПАНЕЛ 1.** Изберете режима на потапяне с бутона "SOURCE"(10)
2. Натиснете бутона "MENU" веднъж (13)
3. Натиснете бутона "NEXT" 3 пъти (16) **4.**

Натиснете бутона "PLAY/PAUSE" веднъж (17).
5. Можете да промените състоянието на ДРК на високо, ниско или изключено.

CS ČEŠTINA

DAB-KOMPRESJE DYNAMICKÉHO ROZSAHU Z DÁLKOVÉHO OVLÁDÁNÍ 1.

- Stiskněte klávesu "DAB/FM" (8), dokud se na obrazovce neobjeví DAB. **2.** Stiskněte klávesu "MENU". (22) **3.** Stiskněte 3krát klávesu "NEXT". (11) **4.** Stiskněte klávesu "ENTER".(16) Stav DRC můžete změnit na vysoký, nízký nebo vypnutý. **Z PŘEDNÍHO PANEU 1.** Zvolte režim DAB tlačítkem "SOURCE"(10) **2.** Stiskněte jednou tlačítko "MENU" (13)

3. Stiskněte 3x tlačítko "NEXT" (16) **4.** Jednou stiskněte tlačítko "PLAY/PAUSE" (17). **5.** Stav DRC můžete změnit na vysoký, nízký nebo vypnutý.

DA DÁNSKÝ

DAB - DYNAMISK OMRÅDEKOMPRIMERING FRA FJERNBETJENING 1. Tryk på "DAB/FM" - tasten (8), indtil DAB vises på skærmen. **2.** Tryk på "MENU" - tasten. (22) **3.** Tryk på "NEXT" - tasten 3 gange. (11) **4.** Tryk på "ENTER" - tasten. (16) Du kan ændre DRC-status til høj, lav eller fra. **FRA FRONTPANEL 1.** Vælg DAB-tilstand med knappen "SOURCE" (10) **2.** Tryk på knappen "MENU" en gang (13) **3.** Tryk på knappen "NEXT" 3 gange (16) **4.** Tryk en gang på knappen "PLAY/PAUSE" (17). **5.** Du kan ændre DRC-status til høj, lav eller fra.

DE DEUTSCHSPRACHIGE

DAB-DYNAMIKBEREICHSKOMPRIMIERUNG VON DER FERNBEDIENUNG 1. Drücken Sie die Taste "DAB/FM" (8), bis DAB auf dem Bildschirm erscheint. **2.** Drücken Sie die Taste "MENU". (22) **3.** Drücken Sie die Taste "NEXT" 3 mal. (11) **4.** Drücken Sie die "ENTER" -Taste.(16) Sie können den DRC-Status auf hoch, niedrig oder aus ändern. **VON DER VORDERSEITE 1.** Wählen Sie den DAB-Modus mit der Taste "SOURCE" (10) **2.** Drücken Sie einmal die Taste "MENU" (13) **3.** Drücken Sie die Taste "NEXT" 3 mal (16) **4.** Drücken Sie einmal die Taste "PLAY/PAUSE" (17). **5.** Sie können den DRC-Status auf hoch, niedrig oder aus ändern.

EL ΕΛΛΗΝΙΚΗ

DAB-ΣΥΜΠΙΕΣΗ ΔΥΝΑΜΙΚΟΥ ΕΥΡΟΥΣ ΑΠΟ ΤΗΛΕΧΕΙΡΙΣΤΗΡΙΟ 1. Πατήστε το πλήκτρο "DAB/FM" (8) μέχρι να εμφανιστεί το DAB στην οθόνη. **2.** Πατήστε το πλήκτρο "MENU". (22) **3.** Πατήστε το πλήκτρο "NEXT" 3 φορές. (11) **4.** Πατήστε το πλήκτρο "ENTER".(16) μπορείτε να αλλάξετε την κατάσταση της ΔΔΚ σε υψηλή, χαμηλή ή απενεργοποιημένη. **ΑΠΟ ΤΗΝ ΠΡΟΣΩΠΗ 1.** Επιλέξτε τη λειτουργία DAB με το κουμπί "SOURCE" (10) **2.** Πατήστε το κουμπί "MENU" μία φορά (13) **3.** Πατήστε το κουμπί "NEXT" 3 φορές (16) **4.** Πατήστε το κουμπί "PLAY/PAUSE" μία φορά (17). **5.** Μπορείτε να αλλάξετε την κατάσταση της ΔΔΚ σε υψηλή, χαμηλή ή απενεργοποιημένη.

ES ESPAÑOL

DAB - COMPRESIÓN DE RANGO DINÁMICO DESDE EL CONTROL REMOTO 1. Presione la tecla "DAB/FM" (8) hasta que aparezca DAB en

la pantalla. **2.** Presione la tecla "MENU". (22) **3.** Presione la tecla "NEXT" 3 veces. (11) **4.** Presione la tecla "ENTER".(16) Puede cambiar el estado de DRC a alto, bajo o apagado. **DESDE EL PANEL FRONTAL 1.** Seleccione el modo DAB con el botón "FUENTE" (10) **2.** Presione el botón "MENU" una vez (13) **3.** Presione el botón "NEXT" 3 veces (16) **4.** Presione el botón "PLAY/PAUSA" una vez (17). **5.** Puede cambiar el estado de DRC a alto, bajo o desactivado.

ET EESTI

DAB -DÜNAAMILISE VAHEMIKU TIHENDAMINE KAUGJUHTIMISPULDILT 1. Vajutage klahvi "DAB/FM" (8), kuni ekraanile ilmub DAB. **2.** Vajutage klahvi "MENU". (22) **3.** Vajutage klahvi "NEXT" 3 korda. (11) **4.** Vajutage klahvi "ENTER".(16) saate muuta Kongo Demokraatliku Vabariigi staatuse kõrgeks, madalaks või väljalülitatud. **ESIPANEELILT 1.** Valige DAB-režiim nupuga "SOURCE" (10) **2.** Vajutage üks kord nuppu "MENU" (13) **3.** Vajutage nuppu "NEXT" 3 korda (16) **4.** Vajutage üks kord nuppu "PLAY/PAUSE" (17). **5.** Saate muuta Kongo Demokraatliku Vabariigi olekuks kõrge, madal või välja lülitatud.

FI SUOMEN

DAB-DYNAAMISEN ALUEEN PURISTUS KAUKOSÄÄTİMESTÄ 1. Paina "DAB/FM" -näppäintä (8), kunnes Dab ilmestyy näytölle. **2.** Paina "MENU" - näppäintä. (22) **3.** Paina "NEXT" näppäintä 3 kertaa. (11) **4.** Paina "ENTER" - näppäintä.(16) voit muuttaa Kongon demokraattisen tasavallan tilan korkeaksi, matalaksi tai pois päältä. **ETUPANEELISTA 1.** Valitse DAB-tila "SOURCE" - painikkeella (10) **2.** Paina "MENU" - painiketta kerran (13) **3.** Paina "NEXT" painiketta 3 kertaa (16) **4.** Paina "PLAY/PAUSE" - painiketta kerran (17). **5.** Voit muuttaa Kongon demokraattisen tasavallan tilan korkeaksi, matalaksi tai pois päältä.

FR FRANÇAISE

DAB-COMPRESION DE LA PLAGE DYNAMIQUE À PARTIR DE LA TÉLÉCOMMANDE 1. Appuyez sur la touche "DAB/FM"(8) jusqu'à ce que DAB apparaisse à l'écran. **2.** Appuyez sur la touche "MENU". (22) **3.** Appuyez 3 fois sur la touche "NEXT". (11) **4.** Appuyez sur la touche "ENTER".(16) Vous pouvez modifier le statut du RDC sur élevé,

faible ou désactivé. **À PARTIR DU PANNEAU AVANT 1.** Sélectionnez le mode DAB avec le bouton "SOURCE" (10) **2.** Appuyez une fois sur le bouton "MENU" (13) **3.** Appuyez 3 fois sur le bouton "NEXT" (16) **4.** Appuyez une fois sur le bouton "PLAY/PAUSE" (17). **5.** Vous pouvez modifier le statut DRC sur élevé, faible ou désactivé.

HR HRVATSKI

DAB-KOMPRESIJA DINAMIČKOG RASPONA S DALJINSKOG UPRAVLJAČA 1. Pritisnite tipku "FM/DAB" (8) dok se na zaslonu ne pojavi brojčanik. **2.** Pritisnite tipku "MENU". (22) **3.** Pritisnite tipku "NEXT" 3 puta. (11) **4.** Pritisnite tipku "ENTER". (16) možete promijeniti status korisnika u Visoko, Nisko ili Isključeno. **S PREDNJE PLOČE 1.** Odaberite način rada s gumbom "SOURCE" (10) **2.** Pritisnite gumb "MENU" jednom (13) **3.** Pritisnite gumb "NEXT" 3 puta (16) **4.** Pritisnite gumb "PLAY/PAUSE" jednom (17). **5.** Možete promijeniti status - visok, nizak ili isključen.

HU MAGYAR

DAB -DINAMIKUS TARTOMÁNY TÖMÖRÍTÉS TÁVIRÁNYÍTÓRÓL 1. Nyomja meg a "DAB/FM" gombot (8), amíg a DAB meg nem jelenik a képernyőn. **2.** Nyomja meg a "MENU" gombot. (22) **3.** Nyomja meg a "NEXT" gombot 3-szor. (11) **4.** Nyomja meg az "ENTER" gombot. (16) meg lehet változtatni a Kongói Demokratikus Köztársaság állapotát magas, alacsony vagy ki. **ELŐLAPRÓL 1.** Válassza ki a DAB módot a "SOURCE" gombbal (10) **2.** Nyomja meg egyszer a "MENU" gombot (13) **3.** Nyomja meg a "NEXT" gombot 3-szor (16) **4.** Nyomja meg egyszer a "PLAY/PAUSE" gombot (17). **5.** Meg lehet változtatni a Kongói Demokratikus Köztársaság állapotát magas, alacsony vagy ki.

IT ITALIANA

DAB-COMPRESIONE DELLA GAMMA DINAMICA DAL TELECOMANDO 1. Premere il tasto "DAB / FM" (8) finché DAB non appare sullo schermo. **2.** Premere il tasto "MENU". (22) **3.** Premere il tasto "NEXT" 3 volte. (11) **4.** Premere il tasto "ENTER". (16) È possibile modificare lo stato DRC in alto, basso o spento. **DAL PANNELLO FRONTALE 1.** Selezionare la modalità DAB con il pulsante "SOURCE" (10) **2.** Premere una volta il pulsante "MENU" (13) **3.** Premere il pulsante

"NEXT" 3 volte (16) **4.** Premere una volta il pulsante "PLAY/PAUSE" (17). **5.** È possibile modificare lo stato DRC su high, low o off.

LT LIETUVIŲ

DAB -DINAMINIO DIAPAZONO SUSPAUDIMAS IŠ NUOTOLINIO VALDYMO PULTO 1.

Paspauskite mygtuką "DAB/FM" (8), kol ekrane pasirodys DAB. **2.** Paspauskite mygtuką "MENU". (22) **3.** 3 kartus paspauskite klavišą "NEXT". (11) **4.** Paspauskite klavišą "ENTER". (16) KDR būseną galite pakeisti į aukštą, žemą arba išjungtą. **IŠ PRIEKINIO SKYDELIO 1.** Pasirinkite DAB režimą mygtuku "SOURCE" (10) **2.** Vieną kartą paspauskite mygtuką "MENU" (13) **3.** Paspauskite mygtuką "NEXT" 3 kartus (16) **4.** Vieną kartą paspauskite mygtuką "PLAY/PAUSE" (17). **5.** DRC būseną galite pakeisti į aukštą, žemą arba išjungtą.

LV LATVIEŠU

DAB -DINAMISKĀ DIAPAZONA SASPIEŠANA NO TĀLVADĪBAS PULTS 1.

Nospiediet taustiņu "DAB / FM" (8), līdz ekrānā parādās DAB. **2.** Nospiediet taustiņu "MENU". (22) **3.** Nospiediet taustiņu "NEXT" 3 reizes. (11) **4.** Nospiediet taustiņu "ENTER". (16) jūs varat mainīt KDR statusu uz augstu, zemu vai izslēgtu. **NO PRIEKŠĒJĀ PANEĻĀ 1.** Izvēlieties DAB režimu ar pogu "SOURCE" (10) **2.** Vienreiz nospiediet pogu "MENU" (13) **3.** Nospiediet pogu "NEXT" 3 reizes (16) **4.** Vienreiz nospiediet pogu "PLAY/PAUSE" (17). **5.** Jūs varat mainīt DRC statusu uz augstu, zemu vai izslēgtu.

MT MALTIJA

DAB - KOMPRESSJONI TAL-FIRXA DINAMIKA MILL-KONTROLL MILL-BOGHOD 1. Aghfas il-buttuna "DAB/FM" (8) sakemm DAB jidher fuq l-iskrin. **2.** Aghfas il-buttuna "MENU". (22) **3.** Aghfas il-buttuna "NEXT" 3 darbiet. (11) **4.** Aghfas il-buttuna "ENTER". (16) tista'tibdel l-istatus tar-rdk ghal gholi, baxx jew mitfi. **MILL-PANNELL TA'QUDDIEM 1.** Aghzel il-mod DAB bil-buttuna "SOURCE" (10) **2.** Aghfas il-buttuna "MENU" darba (13) **3.** Aghfas il-buttuna "NEXT" 3 darbiet (16) **4.** Aghfas il-buttuna "PLAY/PAUSE" darba (17). **5.** Tista'tbiddel l-istatus TAR-DRC ghal gholi, baxx jew mitfi.

NL NEDERLANDSE

DAB-DYNAMISCHE BEREIKCOMPRESSIE

VAN AFSTANDSBEDIENING 1. Druk op de toets "DAB/FM" (8) totdat DAB op het scherm verschijnt. **2.** Druk op de "MENU" toets. (22) **3.** Druk 3 keer op de toets "NEXT". (11) **4.** Druk op de "ENTER" toets. (16) U kunt de status van de DRC wijzigen in hoog, laag of uit. **VAN VOORPANEEL 1.** Selecteer de DAB-modus met de knop "Bron" (10) **2.** Druk eenmaal op de knop "MENU" (13) **3.** Druk 3 keer op de knop "Volgende" (16) **4.** Druk eenmaal op de knop "afspelen/pauzeren" (17). **5.** U kunt de status van de DRC wijzigen in hoog, laag of uit.

NO NORSK

DAB -KOMPRIMERING AV DYNAMISK OMRÅDE FRA FJERNKONTROLL 1. Trykk på "DAB/FM" - tasten (8) til DAB vises på skjermen. **2.** Trykk på "MENU" - tasten. (22) **3.** Trykk på "NEXT" - tasten 3 ganger. (11) **4.** Trykk på "ENTER" - tasten. (16) DU kan endre DRC-statusen til høy, lav eller av. **FRA FRONTPANELET 1.** Velg DAB-modus med "SOURCE" - knapp (10) **2.** Trykk på "MENU" - knapp en gang (13) **3.** Trykk på "NEXT" - knapp 3 ganger (16) **4.** Trykk en gang på "PLAY/PAUSE" - knapp (17). **5.** DU kan endre DRC-statusen til høy, lav eller av

PL POLSKI

DAB -ZAKRES DYNAMICZNY KOMPRESJI Z PILOTA ZDALNEGO STEROWANIA 1. Naciśnij klawisz "DAB/FM" (8), aż DAB pojawi się na ekranie. **2.** Naciśnij klawisz "MENU". (22) **3.** Naciśnij klawisz "NEXT" 3 razy. (11) **4.** Naciśnij klawisz "ENTER". (16) możesz zmienić stan DRC na wysoki, niski lub wyłączony. **Z PANELU PRZEDNIEGO 1.** Wybierz tryb DAB za pomocą przycisku "SOURCE" (10) **2.** Naciśnij raz przycisk "MENU" (13) **3.** Naciśnij przycisk "NEXT" 3 razy (16) **4.** Naciśnij raz przycisk "PLAY/PAUSE" (17). **5.** Możesz zmienić stan DRC na wysoki, niski lub wyłączony.

PT PORTUGUESA

DAB-COMPRESSÃO DE FAIXA DINÂMICA DO CONTROLO REMOTO 1. Prima a tecla "DAB / FM" (8) até aparecer DAB no ecrã. **2.** Pressione a tecla "MENU". (22) **3.** Pressione a tecla "NEXT" 3 vezes. (11) **4.** Pressione a tecla "ENTER". (16) pode alterar o estado da RDC para alto, baixo ou desligado. **DO PAINEL FRONTAL 1.** Selecionar o modo DAB com o botão "SOURCE" (10) **2.**

Prima uma vez o botão "MENU" (13) **3.** Prima o botão "NEXT" 3 vezes (16) **4.** Prima uma vez o botão "PLAY/PAUSE" (17). **5.** Pode alterar o estado da RDC para alto, baixo ou desligado.

RO ROMÂNĂ

DAB -COMPRESIA INTERVALULUI DINAMIC DE LA TELECOMANDĂ 1. Apăsati tasta "DAB/FM" (8) până când DAB apare pe ecran. **2.** Apăsati tasta "MENU". (22) **3.** Apăsati tasta "NEXT" de 3 ori. (11) **4.** Apăsati tasta "ENTER". (16) puteți schimba starea RDC la high, low sau off. **DE PE PANOUL FRONTAL 1.** Selectați modul DAB cu butonul "SOURCE" (10) **2.** Apăsati butonul "MENU" o dată (13) **3.** Apăsati butonul "NEXT" de 3 ori (16) **4.** Apăsati o dată butonul "PLAY/PAUSE" (17). **5.** Puteți schimba starea RDC la high, low sau off.

RU РУССКИЙ

DAB -СЖАТИЕ ДИНАМИЧЕСКОГО ДИАПАЗОНА С ПУЛЬТА ДИСТАНЦИОННОГО УПРАВЛЕНИЯ 1. Нажимайте клавишу "DAB/FM" (8) до тех пор, пока на экране не появится DAB. **2.** Нажмите клавишу "MENU". (22) **3.** Нажмите клавишу "NEXT" 3 раза. (11) **4.** Нажмите клавишу "ENTER". (16) Вы можете изменить статус DRC на высокий, низкий или выключенный. **С ПЕРЕДНЕЙ ПАНЕЛИ 1.** Выберите режим DAB с помощью кнопки "SOURCE" (10) **2.** Нажмите кнопку "MENU" один раз (13) **3.** Нажмите кнопку "NEXT" 3 раза (16) **4.** Нажмите кнопку "PLAY/PAUSE" один раз (17). **5.** Вы можете изменить DRC статус - высокий, низкий или выключен.

SK SLOVENČINA

DAB -KOMPRESIA DYNAMICKEHO ROZSAHU Z DIALKOVEHO OVLADAČA 1. Stlačajte kláves "DAB/FM" (8), kým sa na obrazovke nezobrazí DAB. **2.** Stlačte tlačidlo "MENU". (22) **3.** 3-krát stlačte tlačidlo "NEXT". (11) **4.** Stlačte kláves "ENTER". (16) Stav DRC môžete zmeniť na vysoký, nízky alebo vypnutý. **Z PREDNEHO PANEĽA 1.** Vyberte režim DAB pomocou tlačidla "SOURCE" (10) **2.** Raz stlačte tlačidlo "MENU" (13) **3.** Stlačte tlačidlo "NEXT" 3-krát (16) **4.** Raz stlačte tlačidlo "PLAY/PASUE"(17). **5.** Stav DRC môžete zmeniť na vysoký, nízky alebo vypnutý.

SL SLOVENSKI

DAB -STISKANJE DINAMIČNEGA RAZPONA

Z DALJINSKEGA UPRAVLJALNIKA 1. Pritisnite tipko "DAB/FM" (8), dokler se na zaslonu ne prikaže DAB. **2.** Pritisnite tipko "MENU". (22) **3.** 3-krat pritisnite tipko "NEXT". (11) **4.** Pritisnite tipko "ENTER".(16) stanje DRK lahko spremenite v visoko, nizko ali izklopljeno. **S SPREDNJE**

PLOŠČE 1. Izberite način DAB z gumbom "SOURCE" (10) **2.** Enkrat pritisnite gumb "MENU" (13) **3.** Pritisnite gumb "NEXT" 3-krat (16) **4.** Enkrat pritisnite gumb "PLAY/PAUSE" (17) **5.** Stanje DRK lahko spremenite v visoko, nizko ali izklopljeno.

SR СРПСКИ

DAB - КОМПРЕСИЈА ДИНАМИЧКОГ ОПСЕГА СА ДАЉИНСКОГ УПРАВЉАЧА 1.

Притисните тастер "DAB/FM" (8) док се ДАБ не појави на екрану. **2.** Притисните тастер "MENU". (22) **3.** Притисните тастер "NEXT" 3 пута. (11) **4.** Притисните тастер "ENTER".(16) можете да промените статус ДРЦ-а на висок, низак или искључен. **СА ПРЕДЊЕ ПЛОЧЕ**

1. Изаберите ДАБ режим помоћу дугмета "SOURCE" (10) **2.** Притисните дугме "MENU" једном (13) **3.** Притисните дугме "NEXT" 3 пута (16) **4.** Притисните дугме "PLAY/PAUSE" једном (17). **5.** Можете променити ДРЦ статус-висок, низак или искључен.

SV SVENSKAN

DAB-DYNAMISK OMRÅDESKOMPRIMERING

FRÅN FJÄRRKONTROLLEN 1. Tryck på knappen "DAB/FM" (8) tills DAB visas på skärmen. **2.** Tryck på "MENU" - knappen. (22) **3.** Tryck på "NEXT" - knappen 3 gånger. (11) **4.** Tryck på "ENTER" - knappen.(16) Du kan ändra DRC-status till hög, låg eller av. **FRÅN FRONTPANELEN 1.** Välj DAB-läge med knappen "SOURCE" (10) **2.** Tryck en gång på "MENU" - knappen (13) **3.** Tryck på knappen "NEXT" 3 gånger (16) **4.** Tryck en gång på knappen "PLAY/PAUSE" (17). **5.** Du kan ändra DRC-status till hög, låg eller av.

TR TÜRK

DAB-UZAKTAN KUMANDADAN DİNAMİK

ARALIK SIKIŞTIRMASI 1. Ekranda DAB görünene kadar "DAB/FM" tuşuna (8) basın. **2.** "MENU" tuşuna basın. (22) **3.** "NEXT" tuşuna 3 kez basın. (11) **4.** "ENTER" tuşuna basın.(16) DRC durumunu yüksek, düşük veya kapalı olarak değiştirebilirsiniz. **ÖN PANELDEN 1.** "SOURCE" düğmesiyle DAB modunu seçin (10) **2.** "MENU" düğmesine bir kez basın (13) **3.**

"NEXT" düğmesine 3 kez basın (16) **4.** "PLAY/PAUSE" düğmesine bir kez basın (17). **5.** DRC durumunu yüksek, düşük veya kapalı olarak değiştirebilirsiniz.

CA CATALÀ

DAB - COMPRESSIÓ DE RANG DINÀMIC DES

DEL CONTROL REMOT 1. Premeu la tecla "DAB/FM" (8) fins que aparegui DAB a la pantalla.

2. Premeu la tecla "MENU". (22) **3.** Premeu la tecla "NEXT" 3 vegades. (11) **4.** Premeu la tecla "ENTER".(16) Podeu canviar l'estat de DRC a alt, baix o apagat. **DES DEL PANELL FRONTAL 1.** Seleccioneu el mode DAB amb el botó "FONT" (10) **2.** Premeu el botó "MENU" una vegada (13) **3.** Premeu el botó "NEXT" 3 vegades (16) **4.** Premeu el botó "PLAY/PAUSA" una vegada (17). **5.** Podeu canviar l'estat de DRC a alt, baix o desactivat.

EU EUSKERA

DAB - URRUNTZAKO ALDEKO KOMPRESIOA DINAMIKOIA 1.

Sakatu "DAB/FM" tekla (8) pantailan DAB agertu arte. **2.** Sakatu "MENU" tekla. (22) **3.** Sakatu "HURRENGO" tekla 3 aldiz. (11) **4.** Sakatu "ENTER" tekla.(16) DRC egoera alda dezakezu altua, baxua edo desaktibatuta.

AURREKO PANELATIK 1. Hautatu DAB modua "SOURCE" botoiarekin (10) **2.** Sakatu "MENU" botoia behin (13) **3.** Sakatu "NEXT" botoia 3 aldiz (16) **4.** Sakatu "PLAY/PAUSE" botoia behin (17). **5.** DRC egoera alda dezakezu altua, baxua edo desgaituta.

GL GALEGO

DAB - COMPRESIÓN DE RANGO DINÁMICO

DESDE O MANDO A DISTANCIA 1. Prema a tecla "DAB/FM" (8) ata que apareza DAB na pantalla. **2.** Prema a tecla "MENU". (22) **3.** Prema a tecla "SEGUINTE" 3 veces. (11) **4.** Prema a tecla "ENTER".(16) Pode cambiar o estado de DRC a alto, baixo ou desactivado. **DENDE O PANEL FRONTAL 1.** Seleccione o modo DAB co botón "FONTE" (10) **2.** Prema o botón "MENU" unha vez (13) **3.** Prema o botón "NEXT" 3 veces (16) **4.** Prema o botón "PLAY/PAUSE" unha vez (17). **5.** Pode cambiar o estado de DRC a alto, baixo ou desactivado.



DAB - PRUNE

FROM REMOTE CONTROL

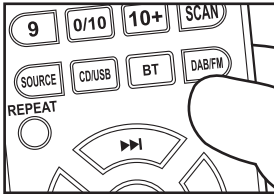

- 1** Press the DAB/FM key (8) until DAB appears on the screen.

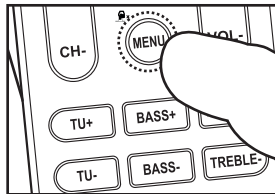

- 2** Press the "MENU" key. (22)

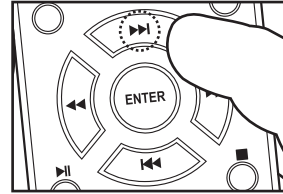

- 3** Press the "NEXT" key 4 times. (11)

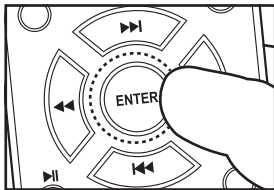

- 4** Press the "ENTER" key.(16)
You can change the status of PRUNE to YES or NO. Prune clears invalid programs from the DAB list: this is equivalent to clearing programs that have no signal after FULL SCAN.

FROM FRONT PANEL

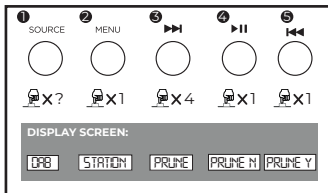

- Select the DAB mode with the "SOURCE" button (10).
- Press the "Menu" button once (13).
- Press the "Next" button 4 times (16).
- Press the "Play/Pause" button once (17).
- You can change the status of PRUNE to YES or NO. To confirm press the "Play/Pause" button once (17).

BG БЪЛГАРСКИ

DAB- PRUNE 1. Натиснете клавиша "DAB/FM" (8), докато на екрана се появи потупване. **2.** Натиснете бутона "MENU". (22) **3.** Натиснете клавиша "NEXT" 4 пъти. (11) **4.** Натиснете бутона "ENTER".(16) можете да промените статуса на "PRUNE" на "YES" или "NO". "PRUNE" изчиства невалидни програми от списъка: това е еквивалентно на изчистване на програми, които нямат сигнал след пълно сканиране. **ПРЕДЕН ПАНЕЛ 1.**Изберете режима на потапяне с бутона "SOURCE" (10). **2.**Натиснете бутона "MENU" веднъж (13). **3.** Натиснете бутона "NEXT" 4 пъти (16). **4.**Натиснете бутона "PLAY/PAUSE" веднъж (17). **5.**Можете да промените състоянието на "PRUNE" на да или не. **6.**То потвърдете, натиснете бутона "PLAY/PAUSE" веднъж (17).

CS ČEŠTINA

DAB-PRUNE 1. Stiskněte klávesu " DAB/FM " (8), dokud se na obrazovce neobjeví DAB. **2.**

Stiskněte klávesu "MENU". (22) **3.** Stiskněte 4krát klávesu "NEXT". (11) **4.** Stiskněte klávesu "ENTER".(16) Stav "PRUNE" můžete změnit na "YES" nebo "NO". "Prune" vymaže neplatné programy ze seznamu DAB: to je ekvivalentní vymazání programů, které po úplném skenování nemají žádný signál. **Z PŘEDNÍHO PANEU 1.**Vyberte režim DAB pomocí tlačítka"SOURCE" (10). **2.**Stiskněte jednou tlačítko "MENU" (13). **3.** Stiskněte 4krát tlačítko "NEXT" (16). **4.**Jednou stiskněte tlačítko "PLAY/PAUSE" (17). **5.**Stav "PRUNE" můžete změnit na YES nebo NO. **6.**To potvrdit stiskněte jednou tlačítko "PLAY/PAUSE" (17).

DA DÁNSKÝ

DAB - PRUNE 1. Tryk på "DAB/FM" - tasten (8), indtil DAB vises på skærmen. **2.** Tryk på "MENU" - tasten. (22) **3.** Tryk på "NEXT" - tasten 4 gange. (11) **4.** Tryk på "ENTER" - tasten.(16) Du kan ændre status for "PRUNE" til "YES" eller "NO". "Prune" rydder ugyldige programmer fra DAB-listen: Dette svarer til at

rydde programmer, der ikke har noget signal efter fuld scanning. **FRA FRONTPANEL**

1.Vælg DAB-tilstand med knappen "SOURCE" (10). **2.**Tryk en gang på knappen "MENU" (13). **3.** Tryk på knappen "NEXT" 4 gange (16). **4.**Tryk en gang på knappen "PLAY/PAUSE" (17). **5.**Du kan ændre status for "BPRUNE" til YES eller NO. **6.**To Bekræft tryk en gang på knappen "PLAY/PAUSE" (17).

DE DEUTSCHSPRACHIGE

DAB - PRUNE 1. Drücken Sie die Taste "DAB/FM" (8), bis DAB auf dem Bildschirm erscheint. **2.** Drücken Sie die Taste "MENU". (22) **3.** Drücken Sie die Taste "NEXT" 4 mal. (11) **4.** Drücken Sie die "ENTER" -Taste.(16) Sie können den Status von "PRUNE" auf "YES" oder "NO" ändern. "Prune" löscht ungültige Programme aus der DAB-Liste: Dies entspricht dem Löschen von Programmen, die nach dem vollständigen Scan kein Signal haben. **VON DER VORDERSEITE 1.** Wählen Sie den DAB-Modus mit der Taste "SOURCE" (10). **2.**Drücken Sie einmal die Taste "MENU" (13). **3.**Drücken Sie die Taste "NEXT" 4 Mal (16). **4.**Drücken Sie einmal die Taste "PLAY/PAUSE" (17). **5.**Sie können den Status von "PRUNE" auf YES oder NO ändern. **6.**To bestätigen Drücken Sie einmal die Taste "PLAY/PAUSE" (17).

EL ΕΛΛΗΝΙΚΗ

DAB - PRUNE 1. Πατήστε το πλήκτρο "DAB/FM" (8) μέχρι να εμφανιστεί το DAB στην οθόνη. **2.** Πατήστε το πλήκτρο "MENU". (22) **3.** Πατήστε το πλήκτρο "MENU" 4 φορές. (11) **4.** Πατήστε το πλήκτρο "ENTER".(16) μπορείτε να αλλάξετε την κατάσταση του "PRUNE" σε "YES" ή "NO". Το "Prune" διαγράφει μη έγκυρα προγράμματα από τη λίστα DAB: αυτό ισοδυναμεί με την εκκαθάριση προγραμμάτων που δεν έχουν σήμα μετά από πλήρη σάρωση. **ΑΠΟ ΤΗΝ ΠΡΟΣΩΠΗ 1.** Επιλέξτε τη λειτουργία DAB με το κουμπί "SOURCE" (10). **2.** Πατήστε το κουμπί "MENU" μία φορά (13). **3.** Πατήστε το κουμπί "NEXT" 4 φορές (16). **4.** Πατήστε το κουμπί "PLAY/PAUSE" μία φορά (17). **5.** Μπορείτε να αλλάξετε την κατάσταση του "PRUNE" σε YES ή NO. **6.** To επιβεβαίωση πατήστε το κουμπί "PLAY/PAUSE" μία φορά (17).

ES ESPAÑOL

DAB - PRUNE 1. Presione la tecla "DAB/FM" (8) hasta que aparezca DAB en la pantalla. **2.** Presione la tecla "MENÚ". (22) **3.** Presione la tecla "NEXT" 4 veces. (11) **4.** Presione la tecla "ENTER".(16) Puede cambiar el estado de "PRUNE" a "YES" o "NO". "PRUNE" borra los programas no válidos de la lista DAB: esto es equivalente a borrar los programas que no tienen señal después de un escaneo completo. **DESDE EL PANEL FRONTAL 1.** Seleccione el modo DAB con el botón "SOURCE" (10). **2.** Presione el botón "MENÚ" una vez (13). **3.** Presione el botón "NEXT" 4 veces (16). **4.** Presione el botón "PLAY/PAUSA"

una vez (17). **5.** Puede cambiar el estado de "PRUNE" a SI o NO. **6.** Para confirmar pulse el botón "PLAY/PAUSA" una vez (17).

ET EESTI

DAB - PRUNE 1. Vajutage klahvi "DAB/FM" (8), kuni ekraanile ilmub DAB. **2.** Vajutage klahvi "MENU". (22) **3.** Vajutage klahvi "NEXT" 4 korda. (11) **4.** Vajutage klahvi "ENTER".(16) saate muuta "PRUNE" olekuks "YES" või "NO". "Prune" kustutab kehtetud programmid DAB-loendist: see on samaväärne programmide kustutamisega, millel pole pärast täielikku skannimist signaali. **ESIPANEELILT 1.** Valige DAB-režiim nupuga "SOURCE" (10). **2.** Vajutage üks kord nuppu "MENU" (13). **3.** Vajutage nuppu "NEXT" 4 korda (16). **4.** Vajutage üks kord nuppu "PLAY/PAUSE" (17). **5.** Saate muuta "PRUNE" olekuks YES või NO. **6.** To kinnitage vajutage üks kord nuppu "PLAY/PAUSE" (17).

FI SUOMEN

DAB - PRUNE 1. Paina "DAB / FM" -näppäintä (8), kunnes Dab ilmestyy näytölle. **2.** Paina "MENU" - näppäintä. (22) **3.** Paina "NEXT" näppäintä 4 kertaa. (11) **4.** Paina "ENTER" - näppäintä.(16) voit muuttaa "PRUNE" tilan "YES" tai "NO". "Prune" tyhjentää virheelliset ohjelmat DAB-luettelosta: tämä vastaa sellaisten ohjelmien tyhjentämistä, joilla ei ole signaalia täyden skannauksen jälkeen. **ETUPANEELISTA 1.** Valitse DAB-tila "SOURCE" - painikkeella (10). **2.** Paina "MENU" - painiketta kerran (13). **3.** Paina "NEXT" painiketta 4 kertaa (16). **4.** Paina "PLAY/PAUSE" - painiketta kerran (17). **5.** Voit muuttaa tilan "PRUNE" kyllä tai ei. **6.** To vahvista painamalla "PLAY/PAUSE" - painiketta kerran (17).

FR FRANÇAISE

DAB - PRUNE 1. Appuyez sur la touche "DAB / FM"(8) jusqu'à ce que DAB apparaisse à l'écran. **2.** Appuyez sur la touche "MENU". (22) **3.** Appuyez 4 fois sur la touche "NEXT". (11) **4.** Appuyez sur la touche "ENTER".(16) Vous pouvez changer le statut de "PRUNE" en "YES" ou "NO". "Prune" efface les programmes invalides de la liste DAB: cela équivaut à effacer les programmes qui n'ont aucun signal après une analyse complète. **À PARTIR DU PANNEAU AVANT 1.** Sélectionnez le mode DAB avec le bouton "SOURCE" (10). **2.** Appuyez une fois sur le bouton "MENU" (13). **3.** Appuyez 4 fois sur le bouton "NEXT" (16). **4.** Appuyez une fois sur le bouton "PLAY/PAUSE" (17). **5.** Vous pouvez changer le statut de "PRUNE" en YES ou NO. **6.** To confirmer appuyez une fois sur le bouton "PLAY/PAUSE" (17).

HR HRVATSKI

DAB - PRUNE 1. Pritisnite tipku "DAB/FM"

(8) dok se na zaslonu ne pojavi brojčanik. **2.** Pritisnite tipku "MENU". (22) **3.** Pritisnite tipku "NEXT" 4 puta. (11) **4.** Pritisnite tipku "ENTER". (16) Status "PRUNE" možete promijeniti u "YES" ili "NO". "PRUNE" uklanja nevaljane programe s popisa Buck: to je ekvivalent deinstaliranju programa koji nemaju signal nakon potpunog skeniranja. **NA PREDNJOJ PLOČI 1.** Odaberite način rada s gumbom "SOURCE" (10). **2.** Pritisnite gumb "MENU" jednom (13). **3.** Pritisnite gumb "NEXT" 4 puta (16). **4.** Pritisnite gumb "PLAY/PAUSE" jednom (17). **5.** Status "PRUNE" možete promijeniti u "YES" ili "NO". **6.** To pritisnite gumb "PLAY/PAUSE" jednom (17) za potvrdu. potvrdu.

HU MAGYAR

DAB - PRUNE 1. Nyomja meg a "DAB/FM" gombot (8), amíg a DAB meg nem jelenik a képernyőn. **2.** Nyomja meg a "MENU" gombot. (22) **3.** Nyomja meg a "NEXT" gombot 4 alkalommal. (11) **4.** Nyomja meg az "ENTER" gombot. (16) meg lehet változtatni az állapotát "PRUNE", hogy "YES" vagy "NO". A "Prune" törlí az érvénytelen programokat a DAB listából: ez egyenértékű azokkal a programokkal, amelyeknek nincs jele a teljes vizsgálat után. **ELŐLAPRÓL 1.** Válassza ki a DAB módot a "SOURCE" gombbal (10). **2.** Nyomja meg egyszer a "MENU" gombot (13). **3.** Nyomja meg a "NEXT" gombot 4-szer (16). **4.** Nyomja meg egyszer a "PLAY/PAUSE" gombot (17). **5.** A "PRUNE" állapotát igen vagy nem értékre változtathatja. **6.** To megerősítés nyomja meg egyszer a "PLAY/PAUSE" gombot (17).

IT ITALIANA

DAB - PRUNE 1. Premere il tasto "DAB / FM" (8) finché DAB non appare sullo schermo. **2.** Premere il tasto "MENU". (22) **3.** Premere il tasto "NEXT" 4 volte. (11) **4.** Premere il tasto "ENTER". (16) È possibile modificare lo stato di "PRUNE" a "SÌ" o "NO". "Prune" cancella i programmi non validi dalla lista DAB: questo equivale a cancellare i programmi che non hanno alcun segnale dopo la scansione completa. **DAL PANNELLO FRONTALE 1.** Selezionare la modalità DAB con il pulsante "SOURCE" (10). **2.** Premere una volta il pulsante "MENU" (13). **3.** Premere il pulsante "NEXT" 4 volte (16). **4.** Premere una volta il pulsante "PLAY/PAUSE" (17). **5.** È possibile modificare lo stato di "PRUNE" a SÌ o NO. **ZTO** confermare premere una volta il pulsante "PLAY/PAUSE" (17).

LT LIETUVIŲ

DAB - PRUNE 1. Paspauskite mygtuką "DAB/FM" (8), kol ekrane pasirodys DAB. **2.** Paspauskite mygtuką "MENU". (22) **3.** 4 kartus paspauskite klavišą "NEXT". (11) **4.** Paspauskite klavišą "ENTER". (16) galite pakeisti "PRUNE" būseną į "YES" arba "NO".

"Prune" išvalo netinkamas programas iš DAB sąrašo: tai prilygsta programų, kurios po pilno nuskaitymo neturi signalo, išvalymui. **IŠ PRIEKINIO SKYDELIO 1.** Pasirinkite DAB režimą mygtuku "SOURCE" (10). **2.** Vieną kartą paspauskite mygtuką "MENU" (13). **3.** Paspauskite mygtuką "NEXT" 4 kartus (16). **4.** Vieną kartą paspauskite mygtuką "PLAY/PAUSE" (17). **5.** Galite pakeisti "PRUNE" būseną į TAIP arba ne. **6.** To patvirtinkite vieną kartą paspauskite mygtuką "PLAY/PAUSE" (17).

LV LATVIEŠŪ

DAB - PRUNE 1. Nospiediet taustiņu "DAB / FM" (8), līdz ekrānā parādās DAB. **2.** Nospiediet taustiņu "MENU". (22) **3.** Nospiediet taustiņu "NEXT" 4 reizes. (11) **4.** Nospiediet taustiņu "ENTER". (16) jūs varat mainīt statusu "PRUNE" uz "YES" vai "NO". "Prune" notīra nederīgas programmas no DAB saraksta: tas ir līdzvērtīgs tādu programmu notīrīšanai, kurām pēc pilnīgas skenēšanas nav signāla. **NO PRIEKŠĒJĀ PANEĻĀ 1.** Izvēlieties DAB režīmu ar pogu "SOURCE" (10). **2.** Vienreiz nospiediet pogu "MENU" (13). **3.** Nospiediet pogu "NEXT" 4 reizes (16). **4.** Vienreiz nospiediet pogu "PLAY/PAUSE" (17). **5.** Jūs varat mainīt statusu "PRUNE" uz Jā vai nē. **6.** To apstipriniet vienreiz nospiediet pogu "PLAY/PAUSE" (17).

MT MALTIJA

DAB - PRUNE 1. Aghfas il-buttuna " DAB / FM " (8) sakemm DAB jidher fuq l-iskrin. **2.** Aghfas il-buttuna "MENU". (22) **3.** Aghfas il-buttuna "NEXT" 4 darbiet. (11) **4.** Aghfas il-buttuna "ENTER". (16) Tista'tbiddel l-istatus ta' "PRUNA" ghal "YES" jew "NO". "Prune" ticklerja programmi invalidi mil-lista DAB: dan huwa ekwivalenti ghal programmi tal-ikklerjar li m'ghandhom l-ebda sinjal wara skan sħih. **MILL-PANNELL TA'QUDDIEM 1.** Aghzel il-mod DAB bil-buttuna "SOURCE" (10). **2.** Aghfas il-buttuna "MENU" darba (13). **3.** Aghfas il-buttuna "NEXT" 4 darbiet (16). **4.** Aghfas il-buttuna "PLAY/PAUSE" darba (17). **5.** Tista'tbiddel l-istatus ta' "PRUNE" għal "YES" jew "NO". **6.** To ikkonferma aghfas il-buttuna "PLAY/PAUSE" darba (17).

NL NEDERLANDSE

DAB - PRUNE 1. Druk op de toets "DAB/FM" (8) totdat DAB op het scherm verschijnt. **2.** Druk op de "MENU" toets. (22) **3.** Druk 4 keer op de toets "NEXT". (11) **4.** Druk op de "ENTER" toets. (16) U kunt de status van "PRUNE" veranderen in "YES" of "NO". "Prune" wist ongeldige programma's uit de DAB-lijst: Dit is gelijk aan het wissen van programma's die geen signaal hebben na volledige scan. **VAN VOORPANEEL 1.** Selecteer de DAB-modus met de knop "SOURCE" (10). **1** Druk eenmaal op de knop "MENU" (13). **3.** Druk 4 keer op de knop "NEXT" (16). **4.** Druk eenmaal op de

knop "PLAY/PAUSE" (17). **5.** U kunt de status van "PRUNE" veranderen in "YES" of "NO". **6.** To bevestig Druk eenmaal op de knop "PLAY/PAUSE" (17).

NO NORSK

DAB - PRUNE 1. Trykk på "DAB/FM" - tasten (8) til DAB vises på skjermen. **2.** Trykk på "MENU" - tasten. (22) **3.** Trykk på "NEXT" - tasten 4 ganger. (11) **4.** Trykk på "ENTER" - tasten. (16) du kan endre statusen for "PRUNE" til "YES" eller "NO". "PRUNE" fjerner ugyldige programmer fra DAB-listen: dette tilsvarer å fjerne programmer som ikke har noe signal etter full skanning. **FRA FRONTPANELET 1.** Velg DAB-modus med "SOURCE" - knappen (10). **2.** Trykk på "MENU" - knappen en gang (13). **3.** Trykk på "NEXT" - knappen 4 ganger (16). **4.** Trykk en gang på "PLAY/PAUSE" - knappen (17). **5.** Du kan endre statusen for "PRUNE" til "YES" eller "NO". **6.** To bekreft trykk på "PLAY/PAUSE" - knappen en gang (17).

PL POLSKI

DAB - PRUNE 1. Naciśnij klawisz "DAB/FM" (8), aż DAB pojawi się na ekranie. **2.** Naciśnij klawisz "MENU". (22) **3.** Naciśnij klawisz "NEXT" 4 razy. (11) **4.** Naciśnij klawisz "ENTER". (16) możesz zmienić status "PRUNE" na "YES" lub "NO". "Prune" usuwa nieprawidłowe programy z listy DAB: jest to równoznaczne z usuwaniem programów, które nie mają sygnału po pełnym skanowaniu. **Z PANEŁU PRZEDNIEGO 1.** Wybierz tryb DAB za pomocą przycisku "SOURCE" (10). **2.** Naciśnij raz przycisk "MENU" (13). **3.** Naciśnij przycisk "NEXT" 4 razy (16). **4.** Naciśnij raz przycisk "PLAY/PAUSE" (17). **5.** Możesz zmienić status "PRUNE" na "YES" lub "NO". **6.** To potwierdź naciśnij raz przycisk "PLAY/PAUSE" (17).

PT PORTUGUESA

DAB - PRUNE 1. Prima a tecla "DAB / FM" (8) até aparecer DAB no ecrã. **2.** Pressione a tecla "MENU". (22) **3.** Pressione a tecla "NEXT" 4 vezes. (11) **4.** Pressione a tecla "ENTER". (16) pode alterar o estado de "PRUNE" para "YES" ou "NO". "Prune" limpa programas inválidos da lista DAB: isto é equivalente a limpar programas que não têm sinal após a verificação completa. **DO PAINEL FRONTAL 1.** Seleccionar o modo DAB com o botão "SOURCE" (10). **2.** Prima uma vez o botão "MENU" (13). **3.** Prima o botão "NEXT" 4 vezes (16). **4.** Prima uma vez o botão "PLAY/PAUSE" (17). **5.** Pode alterar o estado de "PRUNE" para "YES" ou "NO". **6.** To confirmar prima uma vez o botão "PLAY/PAUSE" (17).

RO ROMÂNĂ

DAB - PRUNE 1. Apăsăți tasta "DAB/FM" (8) până când DAB apare pe ecran. **2.** Apăsăți tasta "MENU". (22) **3.** Apăsăți tasta "NEXT" de

4 ori. (11) **4.** Apăsăți tasta "ENTER". (16) puteți schimba starea de "PRUNE" la "YES" sau "NO". "Prune" șterge programele nevalide din lista DAB: acest lucru este echivalent cu ștergerea programelor care nu au semnal după scanarea completă. **DE PE PANOUL FRONTAL 1.** Selectați modul DAB cu butonul "SOURCE" (10). **2.** Apăsăți o dată butonul "MENU" (13). **3.** Apăsăți butonul "NEXT" de 4 ori (16). **4.** Apăsăți o dată butonul "PLAY/PAUSE" (17). **5.** Puteți schimba starea "PRUNE" la "YES" sau "NO". **6.** To confirmare apăsați butonul "PLAY/PAUSE" o dată (17).

RU РУССКИЙ

DAB - PRUNE 1. Нажимайте клавишу "DAB/FM" (8) до тех пор, пока на экране не появится DAB. **2.** Нажмите клавишу "MENU". (22) **3.** Нажмите клавишу "NEXT" 4 раза. (11) **4.** Нажмите клавишу "ENTER". (16) Вы можете изменить статус "PRUNE" на "YES" или "NO". "Prune" удаляет недопустимые программы из списка DAB: это эквивалентно удалению программ, у которых нет сигнала после полного сканирования. **НА ПЕРЕДНЕЙ ПАНЕЛИ 1.** Выберите режим DAB с помощью кнопки "SOURCE" (10). **2.** Нажмите кнопку "MENU" один раз (13). **3.** Нажмите кнопку "NEXT" 4 раза (16). **4.** Нажмите кнопку "PLAY/PAUSE" один раз (17). **5.** Вы можете изменить статус "PRUNE" на "YES" или "NO". **6.** То для подтверждения нажмите кнопку "PLAY/PAUSE" один раз (17).

SK SLOVENČINA

DAB - PRUNE 1. Stlačajte kláves "DAB/FM" (8), kým sa na obrazovke nezobrazí DAB. **2.** Stlačte tlačidlo "MENU". (22) **3.** Stlačte 4-krát tlačidlo "NEXT". (11) **4.** Stlačte kláves "ENTER". (16) môžete zmeniť stav "PRUNE" na "YES" alebo "NO". "Prune" vymaže neplatné programy zo zoznamu DAB: je to ekvivalentné vymazaniu programov, ktoré po úplnom skenovaní nemajú žiadny signál. **Z PREDNÉHO PANEĽA 1.** Vyberte režim DAB pomocou tlačidla "zdroj" (10). **2.** Raz stlačte tlačidlo "MENU" (13). **3.** Stlačte tlačidlo "NEXT" 4-krát (16). **4.** Raz stlačte tlačidlo "PLAY/PAUSE" (17). **5.** Stav "PRUNE" na "YES" alebo "NO". **6.** To potvrdí raz stlačte tlačidlo "PLAY/PAUSE" (17).

SL SLOVENSKI

DAB - PRUNE 1. Pritisnite tipko "DAB / FM" (8), dokler se na zaslonu ne prikaže DAB. **2.** Pritisnite tipko "MENU". (22) **3.** Pritisnite tipko "NEXT" 4-krat. (11) **4.** Pritisnite tipko "ENTER". (16) status "PRUNE" lahko spremenite v "YES" ali "NO". "Prune" izbríše neveljavne programe s seznama dab: to je enakovredno čiščenju programov, ki po popolnem skeniranju nimajo signala. **S SPREDNJE PLOŠČE 1.** Izberite način DAB z gumbom "SOURCE"

(10). **2.** Enkrat pritisnite gumb "MENU" (13). **3.** Pritisnite gumb "NEXT" 4-krat (16). **4.** Enkrat pritisnite gumb "PLAY/PAUSE" (17). **5.** Status "PRUNE" lahko spreminite v "YES" ali "NO". **6.** To potrdite, da enkrat pritisnete gumb "PLAY/PAUSE" (17).

SR СРПСКИ

DAB - PRUNE 1. Притисните тастер "DAB/FM" (8) док се ДАБ не појави на екрану. **2.** Притисните тастер "MENU". (22) **3.** Притисните тастер "NEXT" 4 пута. (11) **4.** Притисните тастер "ENTER". (16) статус "PRUNE" можете променити у "YES" или "NO". "PRUNE" уклања неважеће програме са ДАБ листе: ово је еквивалентно уклањању програма који немају сигнал након потпуног скенирања. **НА ПРЕДЊОЈ СТРАНИ 1.** Изаберите ДАБ режим помоћу дугмета "SOURCE" (10). **2.** Притисните дугме "MENU" једном (13). **3.** Кликните на дугме "NEXT" 4 пута (16). **4.** Притисните дугме "PLAY/PAUSE" једном (17). **5.** Статус "PRUNE" можете променити у "YES" или "NO". **6.** То да бисте потврдили, притисните дугме "PLAY/PAUSE" (17).

SV SVENSKAN

DAB - PRUNE 1. Tryck på knappen "DAB/FM" (8) tills DAB visas på skärmen. **2.** Tryck på "MENU" - knappen. (22) **3.** Tryck på "NEXT" - knappen 4 gånger. (11) **4.** Tryck på "ENTER" - knappen. (16) Du kan ändra statusen för "PRUNE" till "YES" eller "NO". "Prune" rensar oönskade program från DAB-listan: detta motsvarar att rensa program som inte har någon signal efter fullständig skanning. **FRÅN FRONTPANELEN 1.** Välj DAB-läge med knappen "SOURCE" (10). **2.** Tryck en gång på "MENU" - knappen (13). **3.** Tryck på knappen "NEXT" 4 gånger (16). **4.** Tryck en gång på knappen "PLAY/PAUSE" (17). **5.** Du kan ändra statusen för "PRUNE" till YES eller NO. **6.** To bekräfta tryck en gång på knappen "PLAY/PAUSE" (17).

TR TÜRK

DAB - PRUNE 1. Ekranı DAB görününe kadar "DAB/FM" tuşuna (8) basın. **2.** "MENU" tuşuna basın. (22) **3.** "NEXT" tuşuna 4 kez basın. (11) **4.** "ENTER" tuşuna basın. (16) "PRUNE" durumunu "YES" veya "NO" olarak değiştirebilirsiniz. "PRUNE" DAB listesinden geçersiz programları temizler: Bu, tam taramadan sonra sinyali olmayan programları temizlemeye eşdeğerdir. **ÖN PANELDEN 1.** "SOURCE" düğmesiyle (10) DAB modunu seçin. **2.** "MENU" düğmesine bir kez basın (13). **3.** "NEXT" düğmesine 4 kez basın (16). **4.** "PLAY/PAUSE" düğmesine bir kez basın (17). **5.** "PRUNE" durumunu "YES" veya "NO" olarak değiştirebilirsiniz. **6.** To onayla "PLAY/PAUSE" düğmesine bir kez basın (17).

CA CATALÀ

DAB - PRUNE 1. Premeu la tecla " DAB/FM " (8) fins que aparegui DAB a la pantalla. **2.** Premeu la tecla "MENÚ". (22) **3.** Premeu la tecla "NEXT" 4 vegades. (11) **4.** Premeu la tecla "ENTER". (16) Podeu canviar l'estat de "PRUNE" a "YES" o "NO". "PRUNE" esborra els programes no vàlids de la llista DAB: això és equivalent a esborrar els programes que no tenen senyal després d'un escaneig complet. **DES DEL PANELL FRONTAL 1.** Seleccioneu el mode DAB amb el botó "SOURCE" (10). **2.** Premeu el botó "MENÚ" una vegada (13). **3.** Premeu el botó "NEXT" 4 vegades (16). **4.** Premeu el botó "PLAY/PAUSA" una vegada (17). **5.** Podeu canviar l'estat de "PRUNE" a SÍ o NO. **6.** Per confirmar premeu el botó "PLAY/PAUSA" una vegada (17).

EU EUSKERA

DAB - PRUNE 1. Sakatu "DAB/FM" tekla (8) pantailan DAB agertu arte. **2.** Sakatu "MENU" tekla. (22) **3.** Sakatu "HURRENGO" tekla 4 aldiz. (11) **4.** Sakatu "SARTU" tekla. (16) "Inausatzeko" egoera "BAI" edo "EZ" alda dezakezu. "PRUNE"-k baliogabeko programak kentzen ditu DAB zerrendatik; hau eskaneatu ondoren seinalerik ez duten programak kentzearen baliokidea da. **AURREKO PANELATIK 1.** Hautatu DAB modua "SOURCE" botoiarekin (10). **2.** Sakatu "MENU" botoia behin (13). **3.** Sakatu "HURRENGO" botoia 4 aldiz (16). **4.** Sakatu behin "PLAY/PAUSE" botoia (17). **5.** "Inauskatu" egoera alda dezakezu BAI edo EZ. **6.** Berresteko, sakatu behin "PLAY/PAUSE" botoia (17).

GL GALEGO

DAB - PRUNE 1. Prema a tecla "DAB/FM" (8) ata que apareza DAB na pantalla. **2.** Prema a tecla "MENÚ". (22) **3.** Prema a tecla "SEGUINTE" 4 veces. (11) **4.** Prema a tecla "ENTER". (16) Pode cambiar o estado de "PODA" a "SI" ou "NON". "PRUNE" elimina os programas non válidos da lista DAB; isto é equivalente a eliminar os programas que non teñen sinal despois dunha exploración completa. **DENDE O PANEL FRONTAL 1.** Seleccione o modo DAB co botón "FONTE" (10). **2.** Preme o botón "MENÚ" unha vez (13). **3.** Preme o botón "SEGUINTE" 4 veces (16). **4.** Preme o botón "PLAY/PAUSE" unha vez (17). **5.** Podes cambiar o estado de "PODA" a SI ou NON. **6.** Para confirmar, prema o botón "PLAY/PAUSE" unha vez (17).



STORING STATIONS IN PRESETS

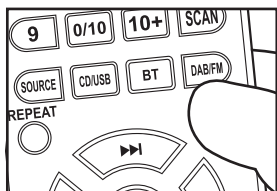

1 Select the DAB or FM mode. Using the remote controller DAB/FM button (8), or on the front panel SOURCE button (10).

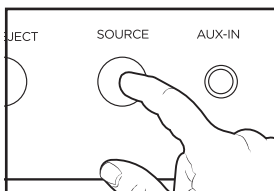

2 Press the PRESET key.

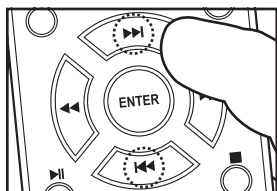

3 Use the NEXT or PREVIOUS keys to select the station.

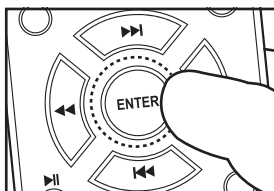

4 Press the ENTER key on the remote control to confirm the selection, or the PLAY/PAUSE key on the front panel. If it takes more than 30 seconds to confirm the selection, the program will exit automatically.

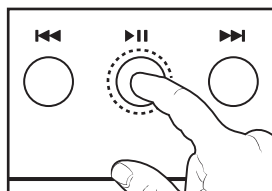

BG БЪЛГАРСКИ

СЪХРАНЕНИЕ НА СТАНЦИИ В ПРЕДВАРИТЕЛНО ЗАДАДЕНИ НАСТРОЙКИ

1. Изберете режим DAB или FM. С помощта на дистанционното управление DAB/FM бутон (8), или на предния панел "SOURCE" бутон (10)
2. Натиснете бутона "PRESET"
3. Използвайте клавишите "NEXT" или "PREVIOUS", за да изберете станцията
4. Натиснете клавиша "ENTER" на дистанционното управление, за да потвърдите избора, или клавиша "PLAY/PAUSE" на предния панел. Ако са необходими повече от 30 секунди, за да потвърдите избора, програмата ще излезе автоматично.

CS ČEŠTINA

UKLÁDÁNÍ STANIC DO PŘEDVOLEB

1. Vyberte režim DAB nebo FM. Pomocí dálkového ovladače DAB/FM tlačítko (8), nebo na předním panelu "SOURCE" tlačítko (10)
2. Stiskněte klávesu "PRESET"
3. Pomocí kláves "NEXT" nebo "PREVIOUS" vyberte stanici
4. Stisknutím klávesy "ENTER" na dálkovém ovladači potvrďte výběr nebo klávesou "PLAY/PAUSE" na předním panelu. Pokud potvrzení výběru trvá déle než 30 sekund, program se automaticky ukončí.

DA DÁNSKÝ

LAGRING AF STATIONER I FORUDINDSTILLINGER

1. Vælg tilstanden DAB eller FM. Brug af fjernbetjeningen DAB/FM - knap (8) eller på frontpanelet "SOURCE" - knap (10)
2. Tryk på "PRESET" - tasten
3. Brug tasterne "NEXT" eller "PREVIOUS" til at vælge stationen
4. Tryk på "ENTER" - tasten på fjernbetjeningen for at bekræfte valget eller "PLAY/PAUSE" - tasten på frontpanelet. Hvis det tager mere end 30 sekunder at bekræfte valget, afsluttes programmet automatisk.

DE DEUTSCHSPRACHIGE

SPEICHERN VON SENDERN IN VOREINSTELLUNGEN

1. Wählen Sie den Modus DAB oder FM. Mit der Fernbedienung DAB/FM-Taste (8) oder auf der Vorderseite "SOURCE"-Taste (10)
2. Drücken Sie die Taste "PRESET"
3. Verwenden Sie die Tasten "NEXT" oder "PREVIOUS", um den Sender auszuwählen
4. Drücken Sie die "ENTER"-Taste auf der Fernbedienung, um die Auswahl zu bestätigen, oder die "PLAY/PAUSE"-Taste auf der Vorderseite. Wenn die Bestätigung der Auswahl länger als 30 Sekunden dauert, wird das Programm automatisch beendet.

EL ΕΛΛΗΝΙΚΗ

ΑΠΟΘΗΚΕΥΣΗ ΣΤΑΘΜΩΝ ΣΕ ΠΡΟΕΠΙΛΟΓΕΣ

1. Επιλέξτε τη λειτουργία DAB ή FM. Χρησιμοποιώντας το τηλεχειριστήριο DAB/FM κουμπί (8), ή την πρόσοψη "SOURCE" κουμπί (10) **2.** Πατήστε το πλήκτρο "PRESET" **3.** Χρησιμοποιήστε τα πλήκτρα "NEXT" ή "PREVIOUS" για να επιλέξετε το σταθμό **4.** Πατήστε το πλήκτρο "ENTER" στο τηλεχειριστήριο για να επιβεβαιώσετε την επιλογή ή το πλήκτρο "PLAY/PAUSE" στον μπροστινό πίνακα. εάν χρειάζονται περισσότερα από 30 δευτερόλεπτα για να επιβεβαιώσετε την επιλογή, το πρόγραμμα θα τερματιστεί αυτόματα.

ES ESPAÑOL

ALMACENAMIENTO DE EMISORAS EN

PRESETS 1. Seleccione el modo DAB o FM. Usando el botón DAB/FM del mando a distancia (8), o en el botón "SOURCE" del panel frontal (10) **2.** Presione la tecla "PRESET" **3.** Utilice las teclas "NEXT" o "PREVIOUS" para seleccionar la emisora **4.** Presione la tecla "ENTER" en el control remoto para confirmar la selección, o la tecla "PLAY/PAUSE" en el panel frontal. Si tarda más de 30 segundos en confirmar la selección, el programa se cerrará automáticamente.

ET EESTI

JAAMADE SALVESTAMINE EELSEADETES

1. Valige režiim DAB või FM. Kasutades kaugjuhtimispuldi DAB/FM nuppu (8) või esipaneeli "SOURCE" nuppu (10) **2.** Vajutage klahvi "PRESET" **3.** Jaama valimiseks kasutage klahve "NEXT" või "PREVIOUS" **4.** Valiku kinnitamiseks vajutage kaugjuhtimispuldi klahvi "ENTER" või esipaneeli klahvi "PLAY/PAUSE". Kui valiku kinnitamiseks kulub rohkem kui 30 sekundit, väljub programm automaatselt.

FI SUOMEN

ASEMIEN TALLENTAMINEN ESIASETUKSIIN

1. Valitse DAB tai FM tila. Käyttämällä kauko-ohjain DAB/FM painiketta (8), tai etupaneelin "SOURCE" painiketta (10) **2.** Paina "PRESET" - näppäintä **3.** Käytä "NEXT" tai "PREVIOUS" avaimet valita asema **4.** Vahvista valinta painamalla kaukosäätimen "ENTER" - näppäintä tai etupaneelin "PLAY/PAUSE" - näppäintä. Jos valinnan vahvistaminen kestää yli 30 sekuntia, ohjelma poistuu automaattisesti.

FR FRANÇAISE

STOCKAGE DES STATIONS DANS DES

PRÉREGLAGES 1. Sélectionnez le mode "DAB" ou "FM". Utilisation du bouton "DAB/FM" de la télécommande (8) ou du bouton

"SOURCE" du panneau avant (10) **2.** Appuyez sur la touche "PRESET" **3.** Utilisez les touches "NEXT" ou "PREVIOUS" pour sélectionner la station **4.** Appuyez sur la touche "ENTER" de la télécommande pour confirmer la sélection, ou sur la touche "PLAY/PAUSE" du panneau avant. S'il faut plus de 30 secondes pour confirmer la sélection, le programme se fermera automatiquement.

HR HRVATSKI

SPREMANJE STANICA U UNAPRIJED POSTAVLJENE POSTAVKE 1.

Odaberite način rada DAB ili FM. Pomoću gumba DAB/FM na daljinskom upravljaču (8) ili gumba "SOURCE" na prednjoj strani (10) **2.** Pritisnite tipku "PRESET" **3.** Za odabir stanice Koristite tipke "NEXT" ili "PREVIOUS" **4.** Pritisnite tipku "ENTER" na daljinskom upravljaču za potvrdu odabira ili tipku "PLAY/PAUSE" na prednjoj strani. Ako je za potvrdu odabira potrebno više od 30 sekundi, program će se automatski isključiti.

HU MAGYAR

ÁLLOMÁSOK TÁROLÁSA ELŐRE

BEÁLLÍTOTT BEÁLLÍTÁSOKBAN 1. Válassza a DAB vagy az FM módot. A távirányító DAB/FM gombjával (8) vagy az előlapon található "SOURCE" gombbal (10) **2.** Nyomja meg az "PRESET" gombot **3.** Az állomás kiválasztásához használja a "NEXT" vagy az "PREVIOUS" gombokat **4.** A kiválasztás megerősítéséhez nyomja meg a távirányító "ENTER" gombját, vagy az előlapon található "PLAY/PAUSE" gombot. Ha a kiválasztás megerősítése több mint 30 másodpercet vesz igénybe, a program automatikusan kilép.

IT ITALIANA

MEMORIZZAZIONE DELLE STAZIONI NEI

PRESET 1. Selezionare la modalità DAB o FM. Utilizzando il tasto DAB/FM del telecomando (8) o il tasto "SOURCE" del pannello frontale (10) **2.** Premere il tasto "PRESET" **3.** Utilizzare i tasti "NEXT" o "PREVIOUS" per selezionare la stazione **4.** Premere il tasto "ENTER" sul telecomando per confermare la selezione, o il tasto "PLAY/PAUSE" sul pannello frontale. Se ci vogliono più di 30 secondi per confermare la selezione, il programma uscirà automaticamente.

LT LIETUVIŲ

STOČIŲ SAUGOJIMAS IŠANKSTINIUOSE

NUSTATYMUOSE 1. Pasirinkite DAB arba FM režimą. Naudojant nuotolinio valdiklio DAB/FM mygtuką (8), arba ant priekinio skydelio

"SOURCE" mygtuką (10) **2.**Paspauskite mygtuką "PRESET" **3.**Norėdami pasirinkti stotį, naudokite klavišus "NEXT" arba "PREVIOUS" **4.**Paspauskite nuotolinio valdymo pulto klavišą "ENTER", kad patvirtintumėte pasirinkimą, arba mygtuką "PLAY/PAUSE" priekiniame skydelyje. Jei pasirinkimui patvirtinti prireiks daugiau nei 30 sekundžių, programa išeis automatiškai.

LV LATVIEŠU

STACIJU UZGLABĀŠANA PRESETOS

1.Atlasiet režīmu DAB vai FM. Izmantojot tālvadības pults DAB/FM pogu (8), vai uz priekšējā paneļa "SOURCE" pogu (10) **2.**Nospiediet taustiņu "PRESET" **3.**Izmantojiet taustiņus "NEXT" vai "PREVIOUS", lai izvēlētos staciju **4.**Nospiediet tālvadības pults taustiņu "ENTER", lai apstiprinātu izvēli, vai priekšējā paneļa taustiņu "PLAY/PAUSE". Ja atlases apstiprināšanai nepieciešams vairāk nekā 30 sekundes, programma automātiski izies.

MT MALTIJA

STAZZJONIJIET TA'HAŻNA FIL PRESETS

1.Aghżel il-mod DAB jew FM. Uża l-buttuna DAB/FM tal-kontrollur mill-boghod (8), jew fuq il-buttuna "SOURCE" tal-pannell ta'quddiem (10) **2.**Aghżas il - "PRESET" ewlenin **3.**Uża l - "NEXT" jew "PREVIOUS" cwievet biex taghżel l-istazzjon **4.**Aghżas il-muftieħ "ENTER" fuq il-kontroll mill-boghod biex tikkonferma l-għażla, jew il-muftieħ "PLAY/PAUSE" fuq il-panew ta'quddiem. Jekk tieħu aktar minn 30 sekonda biex tikkonferma l-għażla, il-programm se johroġ awtomatikament.

NL NEDERLANDSE

OPSLAAN VAN ZENDERS IN VOORKEUZENDERS

1.Selecteer de modus DAB of FM. Gebruik de knop DAB/FM op de afstandsbediening (8), of de knop "SOURCE" op het voorpaneel (10) **2.**Druk op de toets "PRESET" **3.**Gebruik de "NEXT" of "PREVIOUS" toetsen om de zender te selecteren **4.**Druk op de "ENTER" toets van de afstandsbediening om de selectie te bevestigen, of op de "PLAY/PAUSE" toets op het voorpaneel. Indien het meer dan 30 seconden duurt om de selectie te bevestigen, zal het programma automatisch worden afgesloten.

NO NORSK

LAGRE STASJONER I FORHÅNDSINNSTILLINGER

1.Velg DAB eller FM - modus. Ved hjelp av fjernkontrollen DAB/FM - knappen (8), eller på frontpanelet "SOURCE" - knappen (10) **2.**Trykk på

"PRESET" - tasten **3.**Bruk tastene "NEXT" eller "PREVIOUS" for å velge stasjon **4.**Trykk PÅ "ENTER" - tasten på fjernkontrollen for å bekrefte valget, eller "PLAY/PAUSE" - tasten på frontpanelet. Hvis det tar mer enn 30 sekunder å bekrefte valget, avsluttes programmet automatisk.

PL POLSKI

PRZECHOWYWANIE STACJI W

USTAWIENIACH WSTĘPNYCH **1.**Wybierz tryb DAB lub FM. Za pomocą pilota zdalnego sterowania przycisk DAB/FM (8) lub na panelu przednim przycisk "SOURCE" (10) **2.**Naciśnij klawisz "PRESET" **3.**Użyj klawiszy "NEXT" lub "PREVIOUS", aby wybrać stację **4.**Naciśnij klawisz "ENTER" na pilocie, aby potwierdzić wybór, lub klawisz "PLAY/PAUSE" na panelu przednim. Jeśli Potwierdzenie wyboru zajmie więcej niż 30 sekund, program zakończy się automatycznie.

PT PORTUGUESA

ARMAZENAR ESTAÇÕES EM

PREDEFINIÇÕES **1.**Selecione o modo DAB ou FM. Utilizar o botão DAB/FM do telecomando (8) ou no botão "SOURCE" do painel frontal (10) **2.**Prima a tecla "PRESET" **3.**Utilize as teclas "NEXT" ou "PREVIOUS" para seleccionar a estação **4.**Prima a tecla "ENTER" no telecomando para confirmar a selecção ou a tecla "PLAY/PAUSE" no painel frontal. Se demorar mais de 30 segundos a confirmar a selecção, o programa sai automaticamente.

RO ROMÂNĂ

STOCAREA STAȚIILOR ÎN PRESETĂRI

1.Selectați modul DAB sau "FM". Folosind butonul "DAB/FM" al telecomenzii (8) sau butonul "sursă" al panoului frontal (10) **2.**Apăsati tasta "PRESET" **3.**Utilizați tastele "NEXT" sau "PREVIOUS" pentru a selecta postul **4.**Apăsati tasta "ENTER" de pe telecomandă pentru a confirma selecția sau Tasta "PLAY/PAUSE" de pe panoul frontal. Dacă durează mai mult de 30 de secunde pentru a confirma selecția, programul va ieși automat.

RU РУССКИЙ

СОХРАНЕНИЕ СТАНЦИЙ В

ПРЕДУСТАНОВКАХ **1.**Выберите режим DAB или FM. С помощью кнопки DAB/FM на пульте дистанционного управления (8) или кнопки "SOURCE" на передней панели (10) **2.**Нажмите клавишу "PRESET" **3.**Используйте клавиши "NEXT" или "PREVIOUS" для выбора станции **4.**Нажмите клавишу "ENTER" на пульте

дистанционного управления, чтобы подтвердить выбор, или клавишу "PLAY/PAUSE" на передней панели. Если для подтверждения выбора потребуется более 30 секунд, программа автоматически завершит работу.

SK SLOVENČINA

UKLADANIE STANIČ DO PREDVOLIEB

1. Vyberte režim DAB alebo FM. Pomocou tlačidla diaľkového ovládača DAB/FM (8) alebo na prednom paneli "SOURCE" (10)
2. Stlačte tlačidlo "PRESET" **3.** Na výber stanice použite klávesy "NEXT" alebo "PREVIOUS"
4. Výber potvrdíte stlačením klávesu "ENTER" na diaľkovom ovládači alebo tlačidla "PLAY/PAUSE" na prednom paneli. Ak potvrdenie výberu trvá viac ako 30 sekúnd, program sa automaticky ukončí.

SL SLOVENSKI

SHRANJEVANJE POSTAJ V

PREDNASTAVITVAH 1. Izberite način DAB ali FM. Uporaba daljinskega upravljalnika DAB/FM Gumb (8), ali na sprednji plošči "SOURCE" gumb (10) **2.** Pritisnite tipko "PRESET" **3.** Za izbiro postaje uporabite tipki "NEXT" ali "PREVIOUS" **4.** Pritisnite tipko "ENTER" na daljinskem upravljalniku, da potrdite izbiro, ali tipko "PLAY/PAUSE" na sprednji plošči. Če za potrditev izbire traja več kot 30 sekund, se program samodejno zapre.

SR СРПСКИ

ЧУВАЊЕ СТАНИЦА У УНАПРЕД

ПОДЕШЕНИМ ПОСТАВКАМА 1. Изаберите режим DAB или FM. Помоћу дугмета "DAB/FM" на даљинском управљачу (8) или дугмета "SOURCE" на предњој страни (10) **2.** Пritisните тастер "PRESET" **3.** Користите тастере "NEXT" или "PREVIOUS" да бисте изабрали станицу **4.** Пritisните тастер "ENTER" на даљинском управљачу да бисте потврдили избор или тастер "PLAY/PAUSE" на предњој страни. Ако је потребно више од 30 секунди да се потврди избор, програм ће се аутоматски искључити.

SV SVENSKAN

LAGRA STATIONER I FÖRINSTÄLLNINGAR

1. Välj läget DAB eller FM. Använd fjärrkontrollen DAB/FM - knappen (8) eller på frontpanelens "SOURCE" - knapp (10) **2.** Tryck på "PRESET" - knappen **3.** Använd knapparna "NEXT" eller "PREVIOUS" för att välja station **4.** Tryck på "ENTER" - knappen på fjärrkontrollen för att bekräfta valet eller "PLAY/PAUSE" - knappen på frontpanelen. Om

det tar mer än 30 sekunder att bekräfta valet avslutas programmet automatiskt.

TR TÜRK

İSTASYONLARI HAZIR AYARLARDA

SAKLAMA 1. DAB veya FM modunu seçin. Uzaktan kumanda DAB/FM düğmesini (8) veya ön paneldeki "SOURCE" düğmesini (10) kullanarak **2.** "PRESET" tuşuna basın **3.** İstasyonu seçmek için "NEXT" veya "PREVIOUS" tuşlarını kullanın **4.** Seçimi onaylamak için uzaktan kumandadaki "ENTER" tuşuna veya ön paneldeki "PLAY/PAUSE" tuşuna basın. Seçimi onaylamak 30 saniyeden fazla sürerse, program otomatik olarak çıkacaktır.

CA CATALÀ

EMMAGATZEMATGE D'EMISSORES EN

PRESINTONIES 1. Seleccioneu el mode DAB o FM. Usant el botó DAB/FM del comandament a distància (8), o al botó "SOURCE" del panell frontal (10) **2.** Premeu la tecla "PRESET" **3.** Utilitzeu les tecles "NEXT" o "PREVIOUS" per seleccionar l'emissora **4.** Premeu la tecla "ENTER" al control remot per al control remot per al control remot per al control remot per al control remot per al control més de 30 segons a confirmar la selecció, el programa es tancarà automàticament.

EU EUSKERA

KATEAK AURREZ EZARRITAKOETAN

GORDETZEA 1. Hautatu DAB edo FM modua. Urruneko aginteko DAB/FM botoia erabiliz (8), edo aurreko paneleko "SOURCE" botoia (10) **2.** Sakatu "PRESET" tekla **3.** Erabili "NEXT" edo "PREVIOUS" tekla katea hautatzeko **4.** Sakatu "ENTER" tekla urrutiko agintean hautapena berresteko, edo "PLAY/PAUSE" tekla aurrealdeko panelean. Hautaketa berresteko 30 segundo baino gehiago hartzen badituzu, programa automatikoki itxiko da.

GL GALEGO

ALMACENAMENTO DE EMISORAS EN

PRESINTONÍAS 1. Selección de modo DAB ou FM. Usando o botón DAB/FM do mando a distancia (8), ou o botón "FONTE" do panel frontal (10) **2.** Prema a tecla "PRESET" **3.** Usa as teclas "NEXT" ou "ANTERIOR" para seleccionar a emisora **4.** Prema a tecla "ENTER" do mando a distancia para confirmar a selección, ou a tecla "PLAY/PAUSE" no panel frontal. Se tardas máis de 30 segundos en confirmar a túa selección, o programa pecharase automaticamente.



RECOVER SAVED RADIO STATIONS

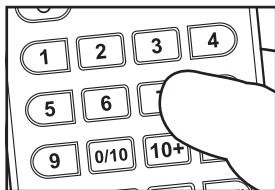

1 Press the number keys on the remote control to select the saved station or press the PRESET key to enter the interface.

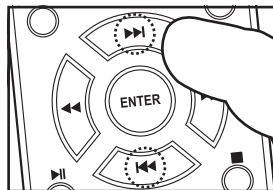

2 Use the NEXT and PREVIOUS keys to select the saved station.

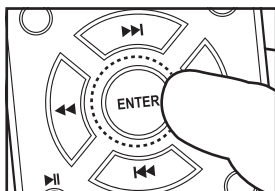

3 Confirm the selection with the ENTER key.

BG БЪЛГАРСКИ

ВЪЗСТАНОВЯВАНЕ НА ЗАПАЗЕНИ РАДИОСТАНЦИИ

1. Натиснете цифровите клавиши на дистанционното управление, за да изберете запазената станция или натиснете "PRESET" ключ, за да влезете в интерфейса **2.** Използвайте клавишите "NEXT" и "PREVIOUS", за да изберете запазената станция **3.** Потвърдете избора с ключа "ENTER".

CS ČEŠTINA

OBNOVENÍ ULOŽENÝCH

ROZHLASOVÝCH STANIC **1.** Stisknutím číselných tlačítek na dálkovém ovladači vyberte uloženou stanici nebo stisknutím klávesy "PRESET" přejděte do rozhraní **2.** Pomocí kláves "NEXT" a "PREVIOUS" vyberte uloženou stanici **3.** Potvrďte výběr klávesou "ENTER".

DA DÁNSKÝ

GENDAN GEMTE RADIOSTATIONER

1. Tryk på nummertasterne på fjernbetjeningen for at vælge den gemte station, eller tryk på "PRESET" - tasteren for at åbne grænsefladen **2.** Brug tasterne "NEXT" og "PREVIOUS" til at vælge den gemte station **3.** Bekræft valget med "ENTER" - tasteren.

DE DEUTSCHSPRACHIGE

GESPEICHERTE RADIOSENDER

WIEDERHERSTELLEN **1.** Drücken Sie die Zifferntasten auf der Fernbedienung, um den gespeicherten Sender auszuwählen, oder drücken Sie die Taste "PRESET", um die Schnittstelle aufzurufen **2.** Wählen Sie mit den Tasten "NEXT" und "PREVIOUS" den gespeicherten Sender aus **3.** Bestätigen Sie die Auswahl mit der "ENTER"-Taste.

EL ΕΛΛΗΝΙΚΗ

ΑΝΑΚΤΗΣΗ ΑΠΟΘΗΚΕΥΜΕΝΩΝ

ΡΑΔΙΟΦΩΝΙΚΩΝ ΣΤΑΘΜΩΝ **1.** Πατήστε τα αριθμητικά πλήκτρα στο τηλεχειριστήριο για να επιλέξετε τον αποθηκευμένο σταθμό ή πατήστε το πλήκτρο "PRESET" για να μπειτε στη διεπαφή **2.** Χρησιμοποιήστε τα πλήκτρα "NEXT" και "PREVIOUS" για να επιλέξετε τον αποθηκευμένο σταθμό **3.** Επιβεβαιώστε την επιλογή με το πλήκτρο "ENTER".

ES ESPAÑOL

RECUPERAR EMISORAS DE RADIO

GUARDADAS **1.** Presione las teclas numéricas en el control remoto para seleccionar la estación guardada o presione la tecla "PRESET" para ingresar a la interfaz **2.** Utilice las teclas "NEXT" y "PREVIOUS" para seleccionar la emisora guardada **3.** Confirme la selección con la tecla "ENTER".

ET EESTI

TAASTA SALVESTATUD RAADIOJAAMAD

1.Salvestatud jaama valimiseks vajutage kaugjuhtimispuldi numbriklahve või liidesesse sisenemiseks vajutage klahvi "PRESET" **2.**Salvestatud jaama valimiseks kasutage klahve "NEXT" ja "PREVIOUS" **3.**Kinnitage valik klahviga "ENTER".

FI SUOMEN

PALAUTA TALLENETTUT RADIOASEMAT

1.Valitse tallennettu asema painamalla kaukosäätimen numeronäppäimiä tai paina "PRESET" näppäintä päästäksesi käyttöliittymään **2.**Valitse tallennettu asema "NEXT" ja "PREVIOUS" - näppäimillä **3.**Vahvista valinta "ENTER" - avaimella.

FR FRANÇAISE

RÉCUPÉRER LES STATIONS DE RADIO

ENREGISTRÉES 1.Appuyez sur les touches numériques de la télécommande pour sélectionner la station enregistrée ou appuyez sur la touche "PRESET" pour accéder à l'interface **2.**Utilisez les touches "NEXT" et "PREVIOUS" pour sélectionner la station enregistrée **3.**Confirmez la sélection avec la touche "ENTRÉE".

HR HRVATSKI

VRAĆANJE SPREMLJENIH RADIO

STANICA 1.Pritisnite brojčane tipke na daljinskom upravljaču za odabir spremljene stanice ili pritisnite tipku "PRESET" za ulazak u sučelje **2.**Pomoću tipki "NEXT" i "PREVIOUS" odaberite spremljenu stanicu **3.**Potvrdite odabir pomoću tipke "ENTER".

HU MAGYAR

A MENTETT RÁDIÓÁLLOMÁSOK

HELYREÁLLÍTÁSA 1.Nyomja meg a távvezérlő számgombjait a mentett állomás kiválasztásához, vagy nyomja meg a "PRESET" gombot az interfészbe való belépéshez **2.**A "NEXT" és az "PREVIOUS" gombokkal válassza ki a mentett állomást **3.**Erősítse meg a választást az "ENTER" gombbal

IT ITALIANA

RECUPERARE LE STAZIONI RADIO

SALVATE 1.Premere i tasti numerici sul telecomando per selezionare la stazione salvata o premere il tasto "PRESET" per accedere all'interfaccia **2.**Utilizzare i tasti "NEXT" e "PREVIOUS" per selezionare la stazione salvata **3.**Confermare la selezione con il tasto "ENTER".

LT LIETUVIŲ

ATKURTI IŠSAUGOTAS RADIOJOS STOTIS

1.Paspauskite nuotolinio valdymo pulto skaičių klavišus, kad pasirinktumėte išsaugotą stotį, arba paspauskite mygtuką "PRESET", kad patektumėte į sąsają **2.**Norėdami pasirinkti išsaugotą stotį, naudokite klavišus "NEXT" ir "PREVIOUS" **3.**Patvirtinkite pasirinkimą klavišu "ENTER".

LV LATVIEŠU

ATĢŪT SAGLABĀTĀS RADIOSTACIJAS

1.Nospiediet tālvadības pults ciparu taustiņus, lai izvēlētos saglabāto staciju, vai nospiediet taustiņu "PRESET", lai ievadītu saskarni **2.**Izmantojiet taustiņus "NEXT" un "PREVIOUS", lai atlasītu saglabāto staciju **3.**Apstipriniet izvēli ar taustiņu "ENTER".

MT MALTIJA

JIRKUPRAW STAZZJONIJIET TAR-RADJU

FFRANKATI 1.Aghfas il-ċwieviet numru fuq il-kontroll mill-boġħod biex tagħzel l-istazzjon salvati jew aghfas il - "PRESET" ewlenin li jidhlu fil-interface **2.**Uża l - "NEXT" u "PREVIOUS" ċwieviet biex tagħzel l-istazzjon salvati **3.**Ikkonferma l-għażla mal - "ENTER" ewlenin.

NL NEDERLANDSE

OPGESLAGEN RADIOZENDERS

TERUGHALEN 1.Druk op de cijfertoetsen van de afstandsbediening om de opgeslagen zender te selecteren of druk op de "PRESET" toets om de interface te openen **2.**Gebruik de "NEXT" en "PREVIOUS" toetsen om de opgeslagen zender te selecteren **3.**Bevestig de selectie met de "ENTER" toets.

NO NORSK

GJENOPPRETT LAGREDE

RADIOSTASJONER 1.Trykk på nummertastene på fjernkontrollen for å velge den lagrede stasjonen, eller trykk på "PRESET" - tasten for å gå inn i grensesnittet **2.**Bruk tastene "NEXT" og "PREVIOUS" for å velge den lagrede stasjonen **3.**Bekreft valget med "ENTER" - tasten.

PL POLSKI

ODZYSKAJ ZAPISANE STACJE RADIOWE

1.Naciśnij klawisze numeryczne na pilocie, aby wybrać zapisaną stację lub naciśnij klawisz "PRESET", aby wejść do interfejsu **2.**Użyj klawiszy "NEXT" i "PREVIOUS", aby wybrać zapisaną stację **3.**Potwierdź wybór

klawiszem "ENTER".

PT PORTUGUESA

RECUPERAR ESTAÇÕES DE RÁDIO

SALVAS 1. Prima as teclas numéricas do telecomando para seleccionar a estação guardada ou prima a tecla "PRESET" para entrar na interface **2.** Utilize as teclas "NEXT" e "PREVIOUS" para seleccionar a estação guardada **3.** Confirme a seleção com a tecla "ENTER".

RO ROMÂNĂ

RECUPERĂȚI POSTURILE DE RADIO

SALVATE 1. Apăsăți tastele numerice de pe telecomandă pentru a selecta stația salvată sau apăsați tasta "PRESET" pentru a intra în interfață **2.** Utilizați tastele "NEXT" și "PREVIOUS" pentru a selecta postul salvat **3.** Confirmați selecția cu tasta "ENTER".

RU РУССКИЙ

ВОССТАНОВЛЕНИЕ СОХРАНЕННЫХ РАДИОСТАНЦИЙ

1. Нажмите цифровые клавиши на пульте дистанционного управления, чтобы выбрать сохраненную станцию, или нажмите клавишу "PRESET", чтобы войти в интерфейс **2.** Используйте клавиши "NEXT" и "PREVIOUS", чтобы выбрать сохраненную станцию **3.** Подтвердите выбор с помощью клавиши "ENTER".

SK SLOVENČINA

OBNOVIŤ ULOŽENÉ ROZHLASOVÉ

STANICE 1. Stlačením číselných tlačídiel na diaľkovom ovládači vyberte uloženú stanicu alebo stlačením klávesu "PRESET" vstúpte do rozhrania **2.** Pomocou klávesov "NEXT" a "PREVIOUS" vyberte uloženú stanicu **3.** Výber potvrdte tlačidlom "ENTER".

SL SLOVENSKI

OBNOVITE SHRANJENE RADIJSKE

POSTAJE 1. Pritisnite številske tipke na daljinskem upravljalniku, da izberete shranjeno postajo, ali pritisnite tipko "PRESET" za vstop v vmesnik **2.** S tipkama "NEXT" in "PREVIOUS" izberite shranjeno postajo **3.** Izbiro potrdite s tipko "ENTER".

SR СРПСКИ

ОПОРАВАК САЧУВАНИХ РАДИО

СТАНИЦА 1. Притисните нумеричке тастере на даљинском управљачу да бисте изабрали сачувану станицу или притисните тастер "PRESET" да бисте

ушли у интерфејс **2.** Користите тастере "NEXT" и "PREVIOUS" да бисте изабрали сачувану станицу **3.** Потврдите избор помоћу тастера "ENTER".

SV SVENSKAN

ÅTERSTÄLL SPARADE RADIOSTATIONER

1. Tryck på sifferknapparna på fjärrkontrollen för att välja den sparade stationen eller tryck på "PRESET" - knappen för att komma in i gränssnittet **2.** Använd knapparna "NEXT" och "PREVIOUS" för att välja den sparade stationen **3.** Bekräfta valet med "ENTER" - tangenten.

TR TÜRK

KAYITLI RADYO İSTASYONLARINI

KURTAR 1. Kayıtlı istasyonu seçmek için uzaktan kumandadaki sayı tuşlarına veya arayüze girmek için "PRESET" tuşuna basın **2.** Kaydedilen istasyonu seçmek için "NEXT" ve "PREVIOUS" tuşlarını kullanın **3.** Seçimi "ENTER" tuşuyla onaylayın.

CA CATALÀ

RECUPERAR EMISSORES DE RÀDIO

GUARDADES 1. Premeu les tecles numèriques al control remot per seleccionar l'estació guardada o premeu la tecla "PRESET" per ingressar a la interfície **2.** Utilitzeu les tecles "NEXT" i "PREVIOUS" per seleccionar l'emissora guardada **3.** Confirmeu la selecció amb la tecla.

EU EUSKERA

GORDETAKO IRRATI-KATEAK GOGORA

EKARTZEA 1. Urrutiko agintean zerbaki-teklak sakatu gordetako katea hautatzeko edo sakatu "PRESET" tekla interfazera sartzeko **2.** Erabili "HURRENGO" eta "AURRE" teklak gordetako katea hautatzeko **3.** Berretsi hautaketa "SARTU" teklarekin.

GL GALEGO

RECUPERACIÓN DE EMISORAS DE RADIO

GARDADAS 1. Preme as teclas numéricas do mando a distancia para seleccionar a emisora gardada ou prema a tecla "PRESET" para acceder á interface **2.** Usa as teclas "SEGUINTE" e "ANTERIOR" para seleccionar a emisora gardada **3.** Confirma a selección coa tecla "ENTER".



MANUAL TUNE OR AUTO SCAN FM

FROM REMOTE CONTROL

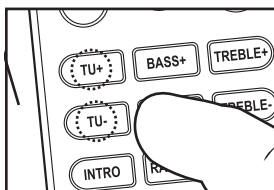

1 Press the TU-/TU+ or button on the remote control to increase or decrease the frequency of 0.05 MHz.

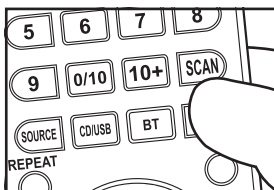

2 Press SCAN or press and hold the TU+/TU- remote control to automatically scan the available FM station. The unit can store up to 20 of your favorite stations.

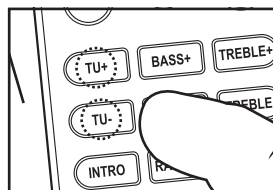

FROM FRONT PANEL

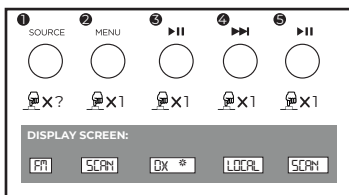

- 1** Select the FM mode with the "SOURCE" button (10). Press the "Menu" button once (13).
- 2** Press the "Play/Pause" button once (17).
- 3** Press the "Next" button (16) to choose between DX and
- 4** LOCAL.
- To confirm press the "Play/Pause" button once (17).
- 5** The asterisk indicates the chosen item.

BG БЪЛГАРСКИ

РЪЧНО НАСТРОЙВАНЕ ИЛИ АВТОМАТИЧНО СКАНИРАНЕ

1. Натиснете бутона "TU-/TU+" или бутона на дистанционното управление, за да увеличите или намалите честотата от 0,05 МХц

2. Натиснете "SCAN" или натиснете и задръжте дистанционното управление "TU-/TU+", за да сканирате автоматично наличната ФМ станция. Устройството може да съхранява до 20 от любимите ви станции.

ПРЕДЕН ПАНЕЛ

1. Изберете ФМ режим с бутона "източник" (10).

2. Натиснете бутона "Меню" веднъж (13).

3. Натиснете бутона "Пусни/Пауза" веднъж (17).

4. Натиснете бутона "Напред" (16), за да изберете между ДХ и локален.

5. За да потвърдите, натиснете бутона "Пусни/Пауза" веднъж (17). Звездичката показва избрания елемент.

CS ČEŠTINA

RUČNÍ LADĚNÍ NEBO AUTOMATICKÉ

SKENOVÁNÍ FM

1. Stisknutím tlačítka "TU-/TU+" nebo tlačítka na dálkovém ovladači zvýšíte nebo snížíte frekvenci 0,05 MHz

2. Stisknutím tlačítka "SCAN" nebo stisknutím a podržením dálkového ovladače "TU+/TU-" automaticky naskenujete dostupnou stanici FM. Jednotka může uložit až 20 vašich oblíbených stanic.

Z PŘEDNÍHO PANEU

1. Pomocí tlačítka "zdroj" (10) Vyberte režim FM.

2. Stiskněte jednou tlačítko "Menu" (13).

3. Jednou stiskněte tlačítko "Přehrát/Pozastavit" (17).

4. Stisknutím tlačítka "Další" (16) vyberte mezi DX a LOCAL.

5. Pro potvrzení stiskněte jednou tlačítko "Přehrát/Pozastavit" (17). Hvězdička označuje vybranou položku.

DA DÁNSKÝ

MANUEL TUNE ELLER AUTO SCAN

FM

1. Tryk på knappen "TU-/TU+" eller på fjernbetjeningen for at øge eller mindske frekvensen på 0,05 MHz

2. Tryk på "SCAN", eller tryk og hold på "TU+/TU-" fjernbetjeningen for automatisk at scane den tilgængelige FM-station. Enheden kan

gemme op til 20 af dine foretrukne stationer. **FRA FRONTPANEL 1.**Vælg FM-tilstand med knappen "SOURCE" (10). **2.**Tryk en gang på knappen "Menu" (13). **3.**Tryk en gang på knappen "Afspil/Pause" (17). **4.**Tryk på knappen "Næste" (16) for at vælge mellem lokal og lokal. **5.**For at bekræfte tryk på knappen "Afspil/Pause" en gang (17). Stjernen angiver det valgte element.

DE DEUTSCHSPRACHIGE

MANUELLES EINSTELLEN ODER AUTOMATISCHES SCANNEN VON FM

1.Drücken Sie die Taste "TU-/TU+" oder auf der Fernbedienung, um die Frequenz von 0,05 MHz zu erhöhen oder zu verringern. **2.**Drücken Sie "SCAN" oder halten Sie die Fernbedienung "TU+/TU-" gedrückt, um den verfügbaren UKW-Sender automatisch zu scannen. Das Gerät kann bis zu 20 Ihrer Lieblingsender speichern. **VON DER VORDERSEITE 1.**Wählen Sie den FM-Modus mit der Taste "SOURCE" (10). **2.**Drücken Sie einmal die Taste "Menü" (13). **3.**Drücken Sie einmal die Taste "Wiedergabe/Pause" (17). **4.**Drücken Sie die Taste "Weiter" (16), um zwischen DX und LOKAL zu wählen. **5.**Drücken Sie zur Bestätigung einmal die Taste "Play/Pause" (17). Das Sternchen zeigt das ausgewählte Element an.

EL ΕΛΛΗΝΙΚΗ

ΧΕΙΡΟΚΙΝΗΤΗ ΡΥΘΜΙΣΗ Η ΑΥΤΟΜΑΤΗ ΣΑΡΩΣΗ FM 1. Πατήστε το κουμπί "TU-/TU+" ή το κουμπί στο τηλεχειριστήριο για να αυξήσετε ή να μειώσετε τη συχνότητα των 0,05 MHz. **2.** Πατήστε "SCAN" ή πατήστε παρατεταμένα το τηλεχειριστήριο "TU+/TU-" για αυτόματη σάρωση του διαθέσιμου σταθμού FM. Η μονάδα μπορεί να αποθηκεύσει έως και 20 από τους αγαπημένους σας σταθμούς. **ΑΠΟ ΤΗΝ ΠΡΟΣΩΠΗ 1.** Επιλέξτε τη λειτουργία FM με το κουμπί " Πηγή " (10). **2.** Πατήστε το κουμπί " Μενού " μία φορά (13). **3.** Πατήστε το κουμπί " Αναπαραγωγή/Παύση " μία φορά (17). **4.** Πατήστε το κουμπί " Επόμενο " (16) για να επιλέξετε μεταξύ DX και LOCAL. **5.** Για επιβεβαίωση πατήστε το κουμπί " Αναπαραγωγή/Παύση " μία φορά (17). Ο αστερίσκος υποδεικνύει το επιλεγμένο στοιχείο.

ES ESPAÑOL

SINTONIZACIÓN MANUAL O ESCANEADO AUTOMÁTICO DE FM 1. Presione el botón "TU-/TU+" o en el control remoto para aumentar o disminuir la frecuencia de 0.05 MHz. **2.** Presione "SCAN" o mantenga presionado el control remoto "TU+/TU-" para escanear automáticamente la estación de FM disponible. La unidad puede almacenar

hasta 20 de sus emisoras favoritas. **DESDE EL PANEL FRONTAL 1.** Seleccione el modo FM con el botón "SOURCE" (FUENTE) (10). **2.** Presione el botón "Menú" una vez (13). **3.** Presione el botón "Reproducir/pausa" una vez (17). **4.** Presione el botón "Siguiente" (16) para elegir entre DX y LOCAL. **5.** Para confirmar, presione el botón "Reproducir/pausa" una vez (17). El asterisco indica el elemento elegido.

ET EESTI

KÄSITSI HÄÄLESTADA VÕI AUTO SCAN FM

1.Vajutage kaugjuhtimispuhli nuppu "TU-/TU+" või nuppu, et suurendada või vähendada sagedust 0,05 MHz. **2.**Vajutage "SCAN" või Vajutage ja hoidke all kaugjuhtimispuhli "TU+/TU-", et saadaolevat FM-jaama automaatselt skannida. Seade suudab salvestada kuni 20 teie lemmikjaama. **ESIPANEELILT 1.**Valige FM-režiim nupuga "allikas" (10). **2.**Vajutage üks kord nuppu "Menü" (13). **3.** Vajutage üks kord nuppu "Esita/peata" (17). **4.**Vajutage nuppu "Järgmine" (16), et valida DX ja LOCAL vahel. **5.** Kinnitamiseks vajutage üks kord nuppu "Esita/peata" (17). Tärn näitab valitud üksust.

FI SUOMEN

MANUAALINEN VIRITYS TAI

AUTOMAATTINEN SKANNAUS FM 1.Paina "TU-/TU+" tai painiketta kaukosäädin lisätä tai vähentää taajuutta 0.05 MHz. **2.** Paina "SCAN" tai pidä "TU+/TU-" kaukosäädin automaattisesti skannata käytettävissä FM-asema. Laite voi tallentaa jopa 20 suosikki asemia. **ETUPANEELISTA 1.**Valitse FM-tila "lähde" - painikkeella (10). **2.**Paina "Menu" - painiketta kerran (13). **3.** Paina "Play/Pause" - painiketta kerran (17). **4.**Paina "Seuraava" - painiketta (16) valita DX ja paikallinen. **5.** Vahvista painamalla "Play/Pause" - painiketta kerran (17). Tähti osoittaa valitun kohteen.

FR FRANÇAISE

RÉGLAGE MANUEL OU BALAYAGE

AUTOMATIQUE FM 1. Appuyez sur le bouton "TU-/TU+" ou sur le bouton de la télécommande pour augmenter ou diminuer la fréquence de 0,05 MHz. **2.** Appuyez sur "SCAN" ou maintenez enfoncée la télécommande "TU+/TU-" pour scanner automatiquement la station FM disponible. L'unité peut stocker jusqu'à 20 de vos stations préférées. **À PARTIR DU PANNEAU AVANT 1.** Sélectionnez le mode FM avec la touche "SOURCE" (10). **2.** Appuyez une fois sur le bouton "Menu" (13). **3.** Appuyez une fois sur

le bouton "Lecture/Pause" (17). **4.** Appuyez sur le bouton "Suivant" (16) pour choisir entre DX et LOCAL. **5.** Pour confirmer, appuyez une fois sur le bouton "Lecture/Pause" (17). L'astérisque indique l'élément choisi.

HR HRVATSKI

RUČNO POSTAVLJANJE ILI AUTOMATSKO SKENIRANJE U VEZI S OCEANOM

1. Pritisnite "TU-/TU+" ili gumb na daljinskom upravljaču za povećanje ili smanjenje frekvencije za 0,05 MHz. **2.** Pritisnite "SCAN" ili pritisnite i držite gumb daljinskog upravljača "TU-/TU+" da biste automatski skenirali dostupnu IPA stanicu. Uređaj može pohraniti do 20 vaših omiljenih radija. **NA PREDNJOJ PLOČI** **1.** Odaberite način rada s gumbom "izvor" (10). **2.** Pritisnite gumb "Izbornik" jednom (13). **3.** Pritisnite gumb "Reproduciraj/Pauziraj" jednom (17). **4.** Kliknite gumb "Dalje" (16) da biste odabrali između B & B. **5.** Pritisnite gumb "Reproduciraj/Pauziraj" jednom (17) za potvrdi. Zvezdica označava odabranu stavku.

HU MAGYAR

KÉZI HANGOLÁS VAGY AUTOMATIKUS SZKENNELÉS FM **1.** Nyomja meg a "TU-/TU+" vagy a távirányító gombját a 0,05 MHz frekvencia növeléséhez vagy csökkentéséhez **2.** Nyomja meg a "SCAN" gombot, vagy tartsa lenyomva a "TU+/TU-" távirányítót az elérhető FM állomás automatikus beolvasásához. Az egység akár 20 kedvenc állomást is tárolhat. **ELŐLAPRÓL** **1.** Válassza ki az FM módot a "SOURCE" gombbal (10). **2.** Nyomja meg egyszer a "Menu" gombot (13). **3.** Nyomja meg egyszer a "Lejátszás / Szünet" gombot (17). **4.** Nyomja meg a "Next" gombot (16) a DX és a LOCAL közötti választáshoz. **5.** A megerősítéshez nyomja meg egyszer a "Lejátszás / Szünet" gombot (17). A csillag jelzi a kiválasztott elemet.

IT ITALIANA

SINTONIZZAZIONE MANUALE O

SCANSIONE AUTOMATICA FM **1.** Premere il tasto "TU-/TU+" o il tasto sul telecomando per aumentare o diminuire la frequenza di 0,05 MHz **2.** Premere "SCAN" o tenere premuto il telecomando "TU+/TU-" per eseguire automaticamente la scansione della stazione FM disponibile. L'unità può memorizzare fino a 20 delle tue stazioni preferite. **DAL PANNELLO FRONTALE** **1.** Selezionare la modalità FM con il pulsante "SOURCE" (10). **2.** Premere una volta il pulsante "Menu" (13). **3.** Premere una volta il pulsante "Play/Pause

" (17). **4.** Premere il pulsante "Avanti" (16) per scegliere tra DX e LOCALE. **5.** Per confermare premere una volta il pulsante "Play/Pause" (17). L'asterisco indica l'elemento scelto.

LT LIETUVIŲ

RANKINIS DERINIMAS ARBA AUTOMATINIS FM NUSKAITYMAS

1. Paspauskite nuotolinio valdymo pulto mygtuką "TU-/TU+" arba mygtuką, kad padidintumėte arba sumažintumėte 0,05 MHz dažnį **2.** Paspauskite "SCAN" arba palaikykite nuspaudę nuotolinio valdymo pultą "TU+/TU-", kad automatiškai nuskaitytumėte turimą FM stotį. Įrenginys gali laikyti iki 20 mėgstamų stočių. **IŠ PRIEKINIO SKYDELIO** **1.** Pasirinkite FM režimą mygtuku "šaltinis" (10). **2.** Vieną kartą paspauskite mygtuką "Meniu" (13). **3.** Vieną kartą paspauskite mygtuką "leisti/pristabdyti" (17). **4.** Paspauskite mygtuką "Kitas" (16), kad pasirinktumėte tarp DK ir vietinio. **5.** Norėdami patvirtinti, vieną kartą paspauskite mygtuką "leisti/pristabdyti" (17). Žvaigždutė nurodo pasirinktą elementą.

LV LATVIEŠU

MANUĀLA MELODIJA VAI AUTOMĀTISKA

SKENĒŠANA FM **1.** Nospiediet tālvadības pults pogu "TU-/TU+" vai pogu, lai palielinātu vai samazinātu 0,05 MHz frekvenci **2.** Nospiediet "SCAN" vai nospiediet un turiet tālvadības pulti "TU+/TU-", lai automātiski skenētu pieejamo FM staciju. Vienība var uzglabāt līdz pat 20 iecienītākajām stacijām. **NO PRIEKŠĒJĀ PANEĻĀ** **1.** Izvēlieties FM režīmu ar pogu "avots" (10). **2.** Vienreiz nospiediet pogu "Izvēlne" (13). **3.** Vienreiz nospiediet pogu "Atskaņot / pauzēt" (17). **4.** Nospiediet pogu "Nākamais" (16), lai izvēlētos starp DX un vietējo. **5.** Lai apstiprinātu, vienreiz nospiediet pogu "Atskaņot / pauzēt" (17). Zvaigznīte norāda izvēlēto vienumu.

MT MALTIJA

INTUNAZZJONI MANWALI JEW SKANJAR

AWTOMATIKU FM **1.** Aghfas il-"TU-/TU+" jew il-buttuna fuq il-kontroll mill-bogħod biex iżżid jew tnaqqas il-frekwenza ta' 0.05 MHz **2.** Aghfas "SCAN" jew aghfas u zomm il-kontroll remot "TU+/TU-" biex tiskennja awtomatikament l-istazzjon fm disponibbli. L-unità tista'taħżen sa 20 ta' stazzjonijiet favoriti tiegħek. **MILL-PANNELL TA'QUDDIEM** **1.** Aghżel il-mod FM bil-buttuna "SORS" (10). **2.** Aghfas il-buttuna "Menu" (13). **3.** Aghfas il-buttuna "Ilghab/

Nieqaf " darba (17). **4.**Aghfas il-buttuna " Li Jmiss " (16) biex taghzel bejn DX u LOKALI. **5.** Biex tikkonferma aghfas il-buttuna " Ilghab/ Nieqaf " darba (17). L-asterisk jindika l-oġġett maghżul.

NL NEDERLANDSE

HANDMATIGE AFSTEMMING OF AUTOMATISCHE SCAN FM **1.**Druk op de toets "TU-/TU+" of op de afstandsbediening om de frequentie met 0,05 MHz te verhogen of te verlagen **2.**Druk op "SCAN" of houd de afstandsbediening "TU+/TU-" ingedrukt om automatisch de beschikbare FM-zender te scannen. Het apparaat kan tot 20 van uw favoriete zenders opslaan. **VAN VOORPANEEL** **1.**Selecteer de FM-modus met de knop " Bron " (10). **2.**Druk eenmaal op de knop " Menu " (13). **3.** Druk eenmaal op de knop " afspelen/pauzeren " (17). **4.** Druk op de knop " Volgende " (16) om te kiezen tussen DX en lokaal. **5.** Om te bevestigen drukt u eenmaal op de knop " afspelen/pauzeren " (17). Het sterretje geeft het gekozen item aan.

NO NORSK

MANUELL TUNE ELLER AUTO SCAN FM **1.**Trykk PÅ "TU-/TU+" eller knappen på fjernkontrollen for å øke eller redusere frekvensen på 0,05 MHz **2.**Trykk på "SCAN" eller trykk og hold nede "TU+/TU-" fjernkontrollen for automatisk å skanne den tilgjengelige FM-stasjonene. Enheten kan lagre opptil 20 av favorittstasjonene dine. **FRA FRONTPANELET** **1.**Velg FM-modus med "SOURCE " - knappen (10). **2.**Trykk på " Menu " - knappen en gang (13). **3.** Trykk en gang på " Play/Pause " - knappen (17). **4.**Trykk på " Next " - knappen (16) for å velge MELLOM DX OG LOCAL. **5.** For å bekrefte trykker du på " Play/Pause " - knappen en gang (17). Stjernen indikerer det valgte elementet.

PL POLSKI

RĘCZNE STROJENIE LUB AUTOMATYCZNE SKANOWANIE FM **1.**Naciśnij przycisk "TU-/TU+" lub przycisk na pilocie, aby zwiększyć lub zmniejszyć częstotliwość 0,05 MHz **2.**Naciśnij "SCAN" lub Naciśnij i przytrzymaj pilot "TU+/TU-", aby automatycznie zeskanować dostępną stację FM. Urządzenie może przechowywać do 20 ulubionych stacji. **Z PANEŁU PRZEDNIEGO** **1.**Wybierz tryb FM za pomocą przycisku " źródło " (10). **2.**Naciśnij raz przycisk " Menu " (13). **3.** Naciśnij raz przycisk " Play/Pause " (17). **4.**Naciśnij przycisk " Dalej " (16), aby wybrać między DX A lokalnym. **5.** Aby potwierdzić, naciśnij

raz przycisk " Play/Pause " (17). Gwiazdka wskazuje wybrany element.

PT PORTUGUESA

SINTONIZAÇÃO MANUAL OU AUTO SCAN FM **1.**Prima o botão "TU-/TU+" ou o botão do telecomando para aumentar ou diminuir a frequência de 0,05 MHz **2.**Prima "SCAN" ou mantenha premido o telecomando "TU+/TU-" para verificar automaticamente a estação FM disponível. A unidade pode armazenar até 20 das suas estações favoritas. **DO PAINEL FRONTAL** **1.**Selecionar o modo FM com o botão "FONTE" (10). **2.**Prima uma vez o botão " Menu " (13). **3.** Prima uma vez o botão " Play/Pause " (17). **4.**Prima o botão " Next " (16) para escolher entre DX e LOCAL. **5.** Para confirmar prima uma vez o botão " Play/Pause " (17). O asterisco indica o item escolhido.

RO ROMÂNĂ

TON MANUAL SAU SCANARE AUTOMATĂ FM **1.**Apăsăți butonul "TU-/TU+" sau butonul de pe telecomandă pentru a mări sau micșora frecvența de 0,05 MHz **2.**Apăsăți "SCAN" sau țineți apăsată telecomanda "TU+/TU-" pentru a scana automat postul FM disponibil. Unitatea poate stoca până la 20 de posturi preferate. **DE PE PANOUL FRONTAL** **1.**Selecționați modul FM cu butonul "sursă" (10). **2.**Apăsăți o dată butonul " Menu " (13). **3.** Apăsăți o dată butonul " Redare/Pauză " (17). **4.**Apăsăți butonul " Următorul " (16) pentru a alege între DX și LOCAL. **5.** Pentru confirmare apăsați o dată butonul "Redare / Pauză" (17). Asteriscul indică elementul ales.

RU РУССКИЙ

РУЧНАЯ НАСТРОЙКА ИЛИ АВТОМАТИЧЕСКОЕ СКАНИРОВАНИЕ FM **1.**Нажмите "TU-/TU+" или кнопку на пульте дистанционного управления, чтобы увеличить или уменьшить частоту на 0,05 МГц **2.**Нажмите "SCAN" или нажмите и удерживайте кнопку дистанционного управления "TU+/TU-", чтобы автоматически просканировать доступную FM-станцию. Устройство может хранить до 20 ваших любимых радиостанций. **НА ПЕРЕДНЕЙ ПАНЕЛИ** **1.**Выберите режим FM с помощью кнопки "ИСТОЧНИК" (10). **2.**Нажмите кнопку "Меню" один раз (13). **3.** Нажмите кнопку "Воспроизведение/пауза" один раз (17). **4.**Нажмите кнопку "Далее" (16), чтобы выбрать между DX и LOCAL. Для подтверждения нажмите кнопку "Воспроизведение/пауза" один раз (17).

Звездочка указывает на выбранный элемент.

SK SLOVENČINA

MANUÁLNE LADENIE ALEBO AUTOMATICKÉ SKENOVANIE FM

1. Stlačením tlačidla "TU-/TU+" alebo na diaľkovom ovládači zvýšite alebo znížite frekvenciu 0,05 MHz **2.** Stlačením tlačidla "SCAN" alebo stlačením a podržaním diaľkového ovládača "TU+/Tu-" automaticky naskenujete dostupnú stanicu FM. Jednotka môže uložiť až 20 vašich obľúbených staníc. **Z PREDNEHO PANELA** **1.** Vyberte režim FM Pomocou tlačidla "zdroj" (10). **2.** Raz stlačte tlačidlo "Menu" (13). **3.** Raz stlačte tlačidlo "Prehrat / Pozastaviť" (17). **4.** Stlačením tlačidla "Ďalej" (16) si môžete vybrať medzi DX a LOCAL. **5.** Pre potvrdenie stlačte raz tlačidlo "Prehrat/Pozastaviť" (17). Hviezdička označuje vybranú položku.

SL SLOVENSKI

ROČNA NASTAVITEV ALI SAMODEJNO SKENIRANJE FM

1. Pritisnite "TU-/TU+" ali gumb na daljinskem upravljalniku, da povečate ali zmanjšate frekvenco 0,05 MHz **2.** Pritisnite "SCAN" ali pritisnite in držite daljinski upravljalnik "TU+/TU-", da samodejno skenirate razpoložljivo FM postajo. Enota lahko shrani do 20 vaših najljubših postaj. **S SPREDNJE PLOŠČE** **1.** Izberite način FM z gumbom "vir" (10). **2.** Enkrat pritisnite gumb "Meni" (13). **3.** Enkrat pritisnite gumb "Predvajaj/Premor" (17). **4.** Pritisnite gumb "Naprej" (16), da izberete med DKS in lokalnim. **5.** Za potrditev enkrat pritisnite gumb "Predvajaj/Premor" (17). Zvezdica označuje izbrani element.

SR СРПСКИ

РУЧНО ПОДЕШАВАЊЕ ИЛИ АУТОМАТСКО СКЕНИРАЊЕ ФМ-А

1. Притисните "TU+/TU-" или дугме на даљинском управљању да бисте повећали или смањили фреквенцију за 0,05 МХз **2.** Притисните "SCAN" или притисните и држите дугме за даљинско управљање "TU+/TU-" да бисте аутоматски скенирали доступну ФМ станицу. Уређај може да ускладишти до 20 ваших омиљених радио станица. **НА ПРЕДЊОЈ СТРАНИ** **1.** Изаберите фм режим помоћу дугмета извор (10). **2.** Притисните дугме "Мени" једном (13). **3.** Притисните дугме "Репродукуј/Паузирај" једном (17). **4.** Кликните на дугме Даље (16) Да бисте изабрали између ДКС и Лоцал. **5.** Да бисте

потврдили, притисните дугме Репродукуј / Паузирај једном (17). Звездица означава изабрани елемент.

SV SVENSKAN

MANUELL INSTÄLLNING ELLER AUTO

SCAN FM **1.** Tryck på "TU-/TU+" eller knappen på fjärrkontrollen för att öka eller minska frekvensen på 0,05 MHz **2.** Tryck på "SCAN" eller håll ned "TU+/TU-" - fjärrkontrollen för att automatiskt skanna den tillgängliga FM-stationen. Enheten kan lagra upp till 20 av dina favoritstationer. **FRÅN FRONTPANELEN** **1.** Välj FM-läge med knappen "källa" (10). **2.** Tryck en gång på "Menu" - knappen (13). **3.** Tryck en gång på knappen "Play/Pause" (17). **4.** Tryck på knappen "Nästa" (16) för att välja mellan DX och lokal. **5.** För att bekräfta, tryck en gång på knappen "Play/Pause" (17). Asterisken anger det valda objektet.

TR TÜRK

MANUEL AYAR VEYA OTOMATİK TARAMA

FM **1.** 0,05 MHz frekansını artırmak veya azaltmak için uzaktan kumandadaki "TU-/TU+" veya düğmesine basın **2.** Mevcut FM istasyonunu otomatik olarak taramak için "SCAN" düğmesine basın veya "TU+/TU-" uzaktan kumandasını basılı tutun. Ünite en sevdiğiniz istasyonlardan 20'ye kadar saklayabilir. **ÖN PANELDEN** **1.** "KAYNAK" düğmesiyle (10) FM modunu seçin. **2.** "Menü" düğmesine bir kez basın (13). **3.** "Oynat/Duraklat" düğmesine bir kez basın (17). **4.** DX ve LOCAL arasında seçim yapmak için "İleri" düğmesine (16) basın. **5.** Onaylamak için "Oynat/Duraklat" düğmesine bir kez basın (17). Yıldız işareti seçilen öğeyi gösterir.

CA CATALÀ

SINTONITZACIÓ MANUAL O ESCANEIG AUTOMÀTIC DE FM

1. Premeu el botó "TU-/TU+" o al control remot per augmentar o disminuir la freqüència de 0.05 MHz **2.** Premeu "SCAN" o mantingueu premut el control remot "TU+/TU-" per escanejar automàticament l'estació de FM disponible. La unitat pot emmagatzemar fins a 20 de les emissores favorites. **DES DEL PANELL FRONTAL** **1.** Seleccioneu el mode FM amb el botó "SOURCE" (FONT) (10). **2.** Premeu el botó "Menú" una vegada (13). **3.** Premeu el botó "Reproduir/pausa" una vegada (17). **4.** Premeu el botó "Següent" (16) per triar entre DX i LOCAL. **5.** Per confirmar, premeu el botó "Reproduir/pausa" una vegada (17). L'asterisc indica l'element elegit.

EU EUSKERA

ESKUZKO SINTONIZAZIOA EDO FM AUTO ESKANEATZEA

1. Sakatu "TU-/TU+" botoia edo urrutiko agintean maiztasuna 0,05MHz handitzeko edo murrizteko **2.** Sakatu "SCAN" edo luze sakatu urrutiko agintea "TU+/TU-" erabilgarri dagoen FM geltokia automatikoki eskaneatzeko. Unitateak zure gogoko 20 kate gorde ditzake. **AURREKO PANELATIK** **1.** Hautatu FM modua "SOURCE" botoiarekin (10). **2.** Sakatu "Menu" botoia behin (13). **3.** Sakatu behin "Play/Pause" botoia (17). **4.** Sakatu "Hurrengoa" botoia (16) DX eta LOCAL artean aukeratzeko. **5.** Berresteko, sakatu behin "Play/Pause" botoia (17). Izartxoak aukeraturako elementua adierazten du.

GL GALEGO

SINTONIZAZIÓN MANUAL OU EXPLORACIÓN AUTOMÁTICA DE FM

1. Preme o botón "TU-/TU+" ou no control remoto para aumentar ou diminuir a frecuencia en 0,05MHz **2.** Preme "SCAN" ou prema prolongadamente o control remoto "TU+/TU-" para buscar automaticamente a estación FM dispoñible. A unidade pode almacenar ata 20 das túas emisoras favoritas.

DENDE O PANEL FRONTAL **1.** Seleccione o modo FM co botón "FONTE" (10). **2.** Preme o botón "Menú" unha vez (13). **3.** Preme o botón "Reproducir/Pausa" unha vez (17). **4.** Preme o botón "Seguiente" (16) para escoller entre DX e LOCAL. **5.** Para confirmar, prema o botón "Reproducir/Pausa" unha vez (17). O asterisco indica o elemento escollido.



FM MONO OR STEREO

FROM REMOTE CONTROL

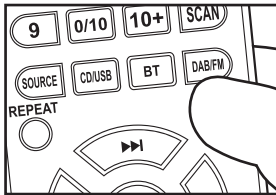

1 Select FM on the remote control (8).

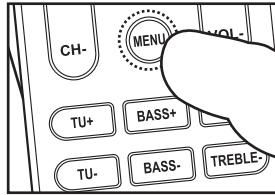

2 Press the menu key (22).

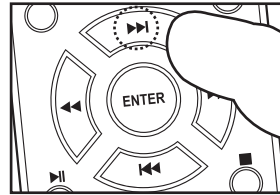

3 Press the "next" button (11) to select the "AUDIO" section, you will see on the screen.

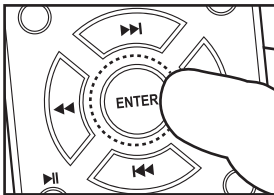

4 Press "enter" to select it and enter (16).

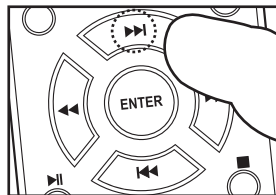

5 Press "next" to switch to mono or stereo.(11)

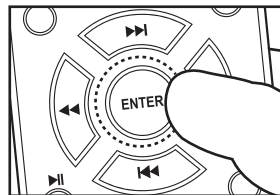

6 Press enter to confirm.

FROM FRONT PANEL

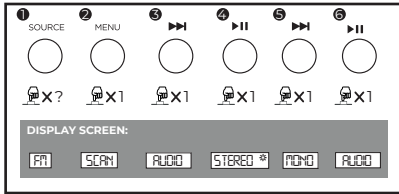

- 1 Select the FM mode with the "SOURCE" button (10).
- 2 Press the "Menu" button once (13).
- 3 Press the "Next" button (16) to choose "AUDIO"
- 4 Press the "Play/Pause" button once (17). The asterisk indicates the chosen element.
- 5 Press the "Next" button if you want to switch to "mono".
- 6 Press "Play/Pause" to confirm.

BG БЪЛГАРСКИ

МОНО ИЛИ СТЕРЕО ФМ 1.Изберете ФМ на дистанционното управление (8). **2.** Натиснете клавиша за меню (22). **3.** Натиснете бутона "Напред" (11), за да изберете секцията "Аудио", ще го видите на екрана. **4.** Натиснете "Вход", за да го изберете и въведете. **5.**Натиснете "Напред", за да превключите на моно или стерео.(11) **6.** Натиснете "Вход", за да потвърдите. (16). **ОТ ПРЪДНИЯ ПАНЕЛ 1.** Изберете ФМ режим с бутона " източник "(10). **2.** Натиснете бутона " Меню " веднъж (13). **3.** Натиснете бутона " Напред "(16), за да изберете "аудио" **4.** Натиснете бутона " Пусни/Пауза " веднъж (17). Звездичката показва избрания елемент. **5.** Натиснете бутона "Напред", ако искате да промените "моно". **6.** Натиснете "изпълнение/пауза", за да потвърдите.

CS ČEŠTINA

MONO NEBO STEREO FM 1.Na dálkovém ovladači zvolte FM (8). **2.** Stiskněte tlačítka menu (22). **3.** Stisknutím tlačítka "Další" (11) vyberte sekci "Zvuk", uvidíte ji na obrazovce. **4.** Stisknutím tlačítka "enter" jej vyberte a zadejte. **5.** Stisknutím tlačítka "Další" přepnete na mono nebo stereo.(11) **6.** Stiskněte ENTER " pro potvrzení. (16). **Z PŘEDNÍHO PANELE 1.** Pomocí tlačítka "zdroj" (10) Vyberte režim FM. **2.** Stiskněte jednou tlačítka "Menu" (13). **1** Stisknutím tlačítka "Další" (16) zvolte "zvuk" **4.** Jednou stiskněte tlačítka "Přehrát/Pozastavit" (17). Hvězdička označuje vybraný prvek. **5.** Pokud chcete změnit "mono", stiskněte tlačítka "Další". **6.** Stiskněte "Přehrát/Pozastavit" pro potvrzení.

DA DÁNSKÝ

MONO ELLER STEREO FM 1.Vælg FM på fjernbetjeningen (8). **2.** Tryk på menu-tasten (22). **3.** Tryk på knappen "Næste" (11) for at vælge afsnittet "Lyd", du vil se det på

skærmen. **4.** Tryk på "enter" for at vælge det og indtaste. **5.** Tryk på "Næste" for at skifte til mono eller stereo.(11) **6.** Tryk på ENTER " for at bekræfte. (16). **FRA FRONTPANELET 1.** Vælg FM-tilstand med knappen "SOURCE" (10). **2.** Tryk en gang på knappen "Menu" (13). **3.** Tryk på knappen "Næste" (16) for at vælge lyd " **4.** Tryk en gang på knappen "Afspil/Pause" (17). Stjernen angiver det valgte element. **5.** Tryk på knappen "Næste", hvis du vil ændre "mono". **6.** Tryk på "Afspil/ Pause" for at bekræfte.

DE DEUTSCHSPRACHIGE

MONO- ODER STEREO-FM 1.Wählen Sie FM auf der Fernbedienung (8). **2.** Drücken Sie die Menütaste (22). **3.** Drücken Sie die Taste "WEITER" (11), um den Abschnitt "AUDIO" auszuwählen. Sie sehen ihn auf dem Bildschirm. **4.** Drücken Sie "Enter", um es auszuwählen und einzugeben. **5.** Drücken Sie "WEITER", um zu Mono oder Stereo zu wechseln.(11) **6.** Drücken Sie "ENTER" zur Bestätigung. (16). **VON DER FRONTPLATTE 1.** Wählen Sie den FM-Modus mit der Taste "SOURCE" (10). **2.** Drücken Sie einmal die Taste "Menü" (13). **3.** Drücken Sie die Taste "Weiter" (16), um "AUDIO" auszuwählen. **4.** Drücken Sie einmal die Taste "Wiedergabe/Pause" (17). Das Sternchen kennzeichnet das ausgewählte Element. **5.** Drücken Sie die Schaltfläche "Weiter", wenn Sie "Mono" ändern möchten. **6.** Drücken Sie zur Bestätigung auf "Wiedergabe / Pause".

EL ΕΛΛΗΝΙΚΗ

ΜΟΝΟΦΩΝΙΚΟ Η ΣΤΕΡΕΟΦΩΝΙΚΟ FM 1.Επιλέξτε FM στο τηλεχειριστήριο (8). **2.** Πατήστε το πλήκτρο μενού (22). **3.** Πατήστε το κουμπί "Επόμενο" (11) για να επιλέξετε την ενότητα "ήχος", θα το δείτε στην οθόνη. **4.** Πατήστε "enter" για να το επιλέξετε και να εισάγετε. **5.** Πατήστε "Επόμενο" για να μεταβείτε σε μονοφωνικό ή στερεοφωνικό.(11) **6.** Πατήστε "ENTER" για επιβεβαίωση. (16). **ΑΠΟ ΤΟΝ ΜΠΡΟΣΤΙΝΟ ΠΙΝΑΚΑ 1.** Επιλέξτε τη λειτουργία FM με το κουμπί " Πηγή " (10). **2.** Πατήστε το κουμπί " Μενού " μία φορά (13). **3.**

Πατήστε το κουμπί "Επόμενο" (16) για να επιλέξετε "Ήχος" **4.** Πατήστε το κουμπί "Αναπαραγωγή/Παύση" μία φορά (17). Ο αστερίσκος υποδεικνύει το επιλεγμένο στοιχείο. **5.** Πατήστε το κουμπί "Επόμενο" εάν θέλετε να αλλάξετε το "mono". **6.** Πατήστε "Αναπαραγωγή / Παύση" για επιβεβαίωση.

ES ESPAÑOL

FM MONO O ESTÉREO **1.** Seleccione FM en el control remoto (8). **2.** Pulse la tecla de menú (22). **3.** Pulse el botón "NEXT" (11) para seleccionar la sección "AUDIO", lo verá en la pantalla. **4.** Presione "enter" para seleccionarlo y entrar. **5.** Presione "NEXT" para cambiar a mono o estéreo. (11) **6.** Presione "ENTER" para confirmar. (16). **DESDE EL PANEL FRONTAL** **1.** Seleccione el modo FM con el botón "SOURCE" (10). **2.** Presione el botón "Menú" una vez (13). **3.** Presione el botón "Siguiente" (16) para elegir "AUDIO" **4.** Presione el botón "Reproducir/pausa" una vez (17). El asterisco indica el elemento elegido. **5.** Presione el botón "Siguiente" si desea cambiar "mono". **6.** Presione "Reproducir/pausa" para confirmar.

ET EESTI

MONO VÕI STEREO FM **1.** Valige kaugjuhtimispuldil FM (8). **2.** Vajutage menüüklahvi (22). **3.** Jaotise "heli" valimiseks vajutage nuppu "Järgmine" (11), näete seda ekraanil. **4.** Selle valimiseks ja sisestamiseks vajutage "enter". **5.** Mono-või stereole lülitumiseks vajutage nuppu "Järgmine". (11) **6.** Kinnitamiseks vajutage "ENTER". (16). **ESIPANEELILT** **1.** Valige FM-režiim nupuga "allikas" (10). **2.** Vajutage üks kord nuppu "Menüü" (13). **1.** Vajutage nuppu "Järgmine" (16), et valida "AUDIO" **4.** Vajutage üks kord nuppu "Esita/peata" (17). Tärn näitab valitud elementi. **5.** Kui soovite muuta "mono", vajutage nuppu "Järgmine". **6.** Kinnitamiseks vajutage nuppu "Esita/Paus".

FI SUOMEN

MONO-TAI STEREO FM **1.** Valitse FM kaukosäätimestä (8). **2.** Paina valikkonäppäintä (22). **3.** Paina "Seuraava" - painiketta (11) valitaksesi "AUDIO" - osion, näet sen ruudulla. **4.** Paina "enter" valitse se ja enter. **5.** Paina "Seuraava" vaihtaa mono tai stereo. (11) **6.** Vahvista painamalla "ENTER". (16). **ETUPANEELISTA** **1.** Valitse FM-tila "lähde" - painikkeella (10). **2.** Paina "Menu" - painiketta kerran (13). **3.** Paina "Seuraava" painiketta (16) valita "AUDIO" **4.** Paina "Play/Pause" - painiketta kerran (17). Tähti ilmaisee valitun elementin. **5.** Paina "Seuraava

"painiketta, jos haluat muuttaa "mono". **6.** Vahvista painamalla "Play/Pause".

FR FRANÇAISE

FM MONO OU STÉRÉO **1.** Sélectionnez FM sur la télécommande (8). **2.** Appuyez sur la touche menu (22). **3.** Appuyez sur le bouton SUIVANT "(11) pour sélectionner la section "AUDIO", vous la verrez à l'écran. **4.** Appuyez sur "entrée" pour le sélectionner et entrez. **5.** Appuyez sur "SUIVANT" pour passer en mono ou stéréo. (11) **6.** Appuyez sur "ENTRÉE" pour confirmer. (16). **À PARTIR DU PANNEAU AVANT** **1.** Sélectionnez le mode FM avec la touche "SOURCE" (10). **2.** Appuyez une fois sur le bouton "Menu" (13). **3.** Appuyez sur le bouton "Suivant" (16) pour choisir "AUDIO" **4.** Appuyez une fois sur le bouton "Lecture/Pause" (17). L'astérisque indique l'élément choisi. **5.** Appuyez sur le bouton "Suivant" si vous souhaitez changer "mono". **6.** Appuyez sur "Lecture / Pause" pour confirmer.

HR HRVATSKI

MONO ILI STEREO **1.** Odaberite Opcije na daljinskom upravljaču (8). **2.** Pritisnite tipku Izbornik (22). **3.** Kliknite gumb "Dalje" (11) da biste odabrali odjeljak "audio", vidjet ćete ga na zaslonu. **4.** Pritisnite "Mac" da biste ga odabrali i upisali. **5.** Dodirnite "Dalje" da biste se prebacili na mono ili stereo način. (11) **6.** Pritisnite "ENTER" za potvrdu. (16). **S PREDNJE PLOČE** **1.** Odaberite način rada s gumbom "izvor" (10). **2.** Pritisnite gumb "Izbornik" jednom (13). **3.** Kliknite gumb "Dalje" (16) da biste odabrali "audio" **4.** Pritisnite gumb "Reproduciraj/Pauziraj" jednom (17). Zvezdica označava odabranu stavku. **5.** Kliknite gumb "Dalje" ako želite promijeniti "mono". **6.** Dodirnite "Reprodukcija/ Pauza" za potvrdu.

HU MAGYAR

MONO VAGY SZTEREÓ FM **1.** Válassza az FM lehetőséget a távirányítón (8). **2.** Nyomja meg a menu gombot (22). **3.** Nyomja meg a "Tovább" gombot (11) az "AUDIO" szakasz kiválasztásához, látni fogja a képernyőn. **4.** Nyomja meg az "enter" gombot a kiválasztásához, majd az enter kiválasztásához. **5.** Nyomja meg a "Tovább" gombot a monóra vagy sztereóra váltáshoz. (11) **6.** Nyomja meg az "ENTER" gombot a megerősítéshez. (16). **AZ ELŐLAPRÓL** **1.** Válassza ki az FM módot a "SOURCE" gombbal (10). **2.** Nyomja meg egyszer a "Menu" gombot (13). **3.** Nyomja meg a "Next" gombot (16) az "AUDIO" kiválasztásához. **4.** Nyomja meg egyszer a "Lejátszás / Szünet"

gombot (17). A csillag jelzi a kiválasztott elemet. **5.** Nyomja meg a "Tovább" gombot, ha meg akarja változtatni a "mono" - T. **6.** Nyomja meg a "Lejátszás/Szünet" gombot a megerősítéshez.

IT ITALIANA

MONO O STEREO FM **1.** Selezionare FM sul telecomando (8). **2.** Premere il tasto menu (22). **3.** Premere il pulsante "AVANTI" (11) per selezionare la sezione "AUDIO", lo vedrai sullo schermo. **4.** Premere "enter" per selezionarlo ed entrare. **5.** Premere "AVANTI" per passare a mono o stereo. (11) **6.** Premere "INVIO" per confermare. (16). **DAL PANNELLO FRONTALE** **1.** Selezionare la modalità FM con il pulsante "SOURCE" (10). **2.** Premere una volta il pulsante "Menu" (13). **3.** Premere il pulsante "Avanti" (16) per scegliere "AUDIO" **4.** Premere una volta il pulsante "Play/Pause" (17). L'asterisco indica l'elemento scelto. **5.** Premere il pulsante "Avanti" se si desidera modificare "mono". **6.** Premere "Play / Pause" per confermare.

LT LIETUVIŲ

MONO ARBA STEREO FM **1.** Nuotolinio valdymo pulte pasirinkite FM (8). **2.** Paspauskite meniu klavišą (22). **3.** Paspauskite mygtuką "Kitas" (11), kad pasirinktumėte skyrių "garsas", pamatysite jį ekrane. **4.** Paspauskite "enter", kad jį pasirinktumėte ir įvestumėte. **5.** Paspauskite "Kitas", kad perjungtumėte į monofoninį arba stereofoninį. (11) **6.** Paspauskite "ENTER", kad patvirtintumėte. (16). **IŠ PRIEKINIO SKYDELIO** **1.** Pasirinkite FM režimą mygtuku "šaltinis" (10). **2.** Vieną kartą paspauskite mygtuką "Meniu" (13). **3.** Paspauskite mygtuką "Kitas" (16), kad pasirinktumėte "garsas" **4.** Vieną kartą paspauskite mygtuką "leisti/pristabdyti" (17). Žvaigždutė nurodo pasirinktą elementą. **5.** Paspauskite mygtuką "Kitas", jei norite pakeisti "mono". **6.** Paspauskite "Play / Pause", kad patvirtintumėte.

LV LATVIEŠU

MONO VAI STEREO FM **1.** Izvēlieties FM uz tālvadības pults (8). **2.** Nospiediet izvēlnes taustiņu (22). **3.** Nospiediet pogu "Nākamais" (11), lai atlasītu sadaļu "AUDIO", to redzēsiet ekrānā. **4.** Nospiediet "enter", lai to atlasītu un ievadītu. **5.** Nospiediet "Tālāk", lai pārslēgtos uz mono vai stereo. (11) **6.** Nospiediet "ENTER", lai apstiprinātu. (16). **NO PRIEKŠĒJĀ PANEĻĀ** **1.** Izvēlieties FM režimu ar pogu "avots" (10). **2.** Vienreiz nospiediet pogu "Izvēlne"

(13). **3.** Nospiediet pogu "Nākamais" (16), lai izvēlētos "AUDIO" **4.** Vienreiz nospiediet pogu "Atskaņot / pauzēt" (17). Zvaigznīte norāda izvēlēto elementu. **5.** Nospiediet pogu "Nākamais", ja vēlaties mainīt "mono". **6.** Nospiediet "Atskaņot / pauzēt", lai apstiprinātu.

MT MALTIJA

MONO JEW STEREO FM **1.** Aghżel FM fuq il-kontroll mill-bogħod (8). **2.** Aghfas iċ-ċavetta tal-menu (22). **3.** Aghfas il-buttuna "LI JMISS" (11) biex tagħżel it-taqsim "AWDJO", taraha fuq l-iskrin. **4.** Aghfas "daħħal" biex tagħżelha u daħħal. **5.** Aghfas "LI JMISS" biex taqleb għal mono jew stereo. (11) **6.** Aghfas "ENTERER" biex tikkonferma. (16). **MILL-PANEW TA'QUDDIEM** **1.** Aghżel il-mod FM bil-buttuna "SORS" (10). **2.** Aghfas il-buttuna "Menu" darba (13). **3.** Aghfas il-buttuna "Li Jmiss" (16) biex tagħżel "AWDJO" **4.** Aghfas il-buttuna "Ilgħab/Nieqaf" darba (17). L-asterisk jindika l-element magħżul. **5.** Aghfas il-buttuna "Li Jmiss" jekk trid tibdel "mono". **1** Aghfas "Ilgħab/Nieqaf" biex tikkonferma.

NL NEDERLANDSE

MONO OF STEREO FM **1.** Selecteer FM op de afstandsbediening (8). **2.** Druk op de menu-toets (22). **3.** Druk op de knop "Volgende" (11) om het gedeelte "AUDIO" te selecteren, U ziet het op het scherm. **4.** Druk op "enter" om het te selecteren en in te voeren. **5.** Druk op "Volgende" om over te schakelen naar mono of stereo. (11) **6.** Druk op "ENTER" om te bevestigen. (16). **VANAF HET VOORPANEEL** **1.** Selecteer de FM-modus met de knop "Bron" (10). **2.** Druk eenmaal op de knop "Menu" (13). **3.** Druk op de knop "Volgende" (16) om "AUDIO" te kiezen **4.** Druk eenmaal op de knop "afspelen/pauzeren" (17). Het sterretje geeft het gekozen element aan. **5.** Druk op de knop "Volgende" "als u" "mono" wilt wijzigen. **6.** Druk op "Play / Pause" om te bevestigen.

NO NORSK

MONO ELLER STEREO FM **1.** Velg FM på fjernkontrollen (8). **2.** Trykk på menu-tasten (22). **3.** Trykk PÅ "NESTE" - knappen (11) for å velge "AUDIO" - delen, du vil se den på skjermen. **4.** Trykk "enter" for å velge den og enter. **5.** Trykk PÅ "NESTE" for å bytte til mono eller stereo. (11) **6.** Trykk "ENTER" for å bekrefte. (16). **FRA FRONTPANELET** **1.** Velg FM-modus med "SOURCE" - knappen (10). **2.** Trykk på "Menu" - knappen en gang (13). **3.** Trykk På "Next" - knappen (16) for å velge "AUDIO" **4.** Trykk en gang på "Play/Pause"

" - knappen (17). Stjernen indikerer det valgte elementet. **5.** Trykk På "Neste" - knappen hvis du vil endre "mono". **6.** Trykk På "Play / Pause" for å bekrefte.

PL POLSKI

MONO LUB STEREO FM 1. Wybierz FM na pilocie (8). **2.** Naciśnij klawisz menu (22). **3.** Naciśnij przycisk " Dalej "(11), aby wybrać sekcję "AUDIO", zobaczysz ją na ekranie. **4.** Naciśnij "enter", aby go wybrać i wejść. **5.** Naciśnij "Dalej", aby przełączyć się na mono lub stereo.(11) **6.** Naciśnij "ENTER", aby potwierdzić. (16). **Z PANELU PRZEDNIEGO 1.** Wybierz tryb FM za pomocą przycisku " źródło " (10). **2.** Naciśnij raz przycisk " Menu " (13). **3.** Naciśnij przycisk " Dalej "(16), aby wybrać "AUDIO" **4.** Naciśnij raz przycisk " Play/ Pause " (17). Gwiazdka wskazuje wybrany element. **5.** Naciśnij przycisk "Dalej", jeśli chcesz zmienić "mono". **6.** Naciśnij "Odtwórz / Wstrzymaj", aby potwierdzić.

PT PORTUGUESA

FM MONO OU ESTÉREO 1. Seleccionar FM no telecomando (8). **2.** Prima a tecla menu (22). **3.** Pressione o botão " Avançar "(11) para seleccionar a seção "Áudio", você a verá na tela. **4.** Pressione "enter" para selecioná-lo e enter. **5.** Prima "NEXT" para mudar para mono ou stereo.(11) **6.** Pressione "ENTER" para confirmar. (16). **DO PAINEL FRONTAL 1.** Seleccionar o modo FM com o botão "FONTE" (10). **2.** Prima uma vez o botão " Menu " (13). **3.** Prima o botão " Next "(16) para escolher "AUDIO" **4.** Prima uma vez o botão " Play/ Pause " (17). O asterisco indica o elemento escolhido. **5.** Pressione o botão " Avançar "se quiser alterar "mono". **6.** Prima "Play / Pause" para confirmar.

RO ROMÂNĂ

MONO SAU STEREO FM 1. Selectați FM de pe telecomandă (8). **2.** Apăsați tasta Meniu (22). **3.** Apăsați butonul " Următorul "(11) pentru a selecta secțiunea "AUDIO", o veți vedea pe ecran. **4.** Apăsați "enter" pentru a-l selecta și a intra. **5.** Apăsați "Următorul" pentru a comuta la mono sau stereo.(11) **6.** Apăsați "ENTER" pentru a confirma. (16). **DE PE PANOUL FRONTAL 1.** Selectați modul FM cu butonul "sursă" (10). **2.** Apăsați o dată butonul " Menu " (13). **3.** Apăsați butonul " Următorul "(16) pentru a alege "AUDIO" **4.** Apăsați o dată butonul " Redare/Pauză " (17). Asteriscul indică elementul ales. **5.** Apăsați butonul " Următorul "dacă doriți să schimbați "mono". **6.** Apăsați "Redare / Pauză" pentru a confirma.

RU РУССКИЙ

МОНО ИЛИ СТЕРЕО FM 1. Выберите FM на пульте дистанционного управления (8). **2.** Нажмите клавишу меню (22). **3.** Нажмите кнопку "ДАЛЕЕ" (11), чтобы выбрать раздел "АУДИО", вы увидите его на экране. **4.** Нажмите "enter", чтобы выбрать его и ввести. **5.** Нажмите "ДАЛЕЕ", чтобы переключиться в режим моно или стерео.(11) **6.** Нажмите "ВВОД" для подтверждения. (16). **С ПЕРЕДНЕЙ ПАНЕЛИ 1.** Выберите режим FM с помощью кнопки "ИСТОЧНИК" (10). **2.** Нажмите кнопку "Меню" один раз (13). **3.** Нажмите кнопку "Далее" (16), чтобы выбрать "АУДИО" **4.** Нажмите кнопку "Воспроизведение/ пауза" один раз (17). Звездочка указывает на выбранный элемент. **5.** Нажмите кнопку "Далее", если вы хотите изменить "моно". **6.** Нажмите "Воспроизведение/пауза" для подтверждения.

SK SLOVENČINA

MONO ALEBO STEREO FM 1. Vyberte FM na diaľkovom ovládači (8). **2.** Stlačte tlačidlo menu (22). **3.** Stlačením tlačidla " Dalej "(11) vyberte sekciu "zvuk", uvidíte ju na obrazovke. **4.** Stlačením tlačidla "enter" ho vyberte a zadajte. **5.** Stlačením tlačidla "Dalej" prepnete na mono alebo stereo.(11) **6.** Pre potvrdenie stlačte "ENTER". (16). **Z PREDNÉHO PANELA 1.** Vyberte režim FM pomocou tlačidla "zdroj" (10). **2.** Raz stlačte tlačidlo " Menu " (13). **3.** Stlačením tlačidla " Dalej "(16) vyberte "zvuk" **4.** Raz stlačte tlačidlo "Prehrať / Pozastaviť"(17). Hviezdička označuje vybraný prvok. **5.** Ak chcete zmeniť "mono", stlačte tlačidlo "Dalej". **6.** Potvrďte stlačením tlačidla "Prehrať/Pozastaviť".

SL SLOVENSKI

MONO ALI STEREO FM 1. Na daljinskem upravljalniku izberite FM (8). **2.** Pritisnite tipko menu (22). **3.** Pritisnite gumb " Naprej "(11), da izberete razdelek " zvok", videli ga boste na zaslonu. **4.** Pritisnite "enter", da ga izberete in vnesete. **5.** Pritisnite "Naprej", da preklopite na mono ali stereo.(11) **6.** Za potrditev pritisnite "ENTER". (16). **S SPREDNJE PLOŠČE 1.** Izberite način FM z gumbom "vir" (10). **2.** Enkrat pritisnite gumb " Meni " (13). **3.** Pritisnite gumb " Naprej "(16), da izberete " zvok " **4.** Enkrat pritisnite gumb " Predvajaj/Premor " (17). Zvezdica označuje izbrani element. **5.** Pritisnite gumb " Naprej", če želite spremeniti "mono". **6.** Za potrditev pritisnite "Predvajaj/Premor".

SR SRPSKI

MONO ILI STEREO FM 1. Izaberite fm na daljinskom upravljaču (8). **2.** Pritisnite taster Meni (22). **3.** Klikните na dugme Даље (11) Да бисте изабрали одељак АУДИО, видећете га на екрану. **4.** Притисните "Ентер" да бисте га изабрали и откуцали. **5.** Додирните "Даље" да бисте прешли на моно или стерео режим. (11) **6.** Притисните "Ентер" да бисте потврдили. (16). **СА ПРЕДЊЕ ПЛОЧЕ 1.** Изaberите fm режим помоћу дугмета извор (10). **2.** Притисните дугме "Мени" једном (13). **3.** Кликуните на дугме "Даље" (16) Да бисте изабрали" АУДИО " **4.** Притисните дугме "Репродукуј/Паузирај" једном (17). Звездаца означава изабрани елемент. **5.** Кликуните на дугме " Даље "ако желите да промените"моно". **6.** Кликуните на "Репродукуј / Паузирај" да бисте потврдили.

SV SVENSKAN

MONO ELLER STEREO FM 1. Välj FM på fjärrkontrollen (8). **2.** Tryck på menyknappen (22). **3.** Tryck på "Nästa" - knappen (11) för att välja avsnittet "Ljud", du ser det på skärmen. **4.** Tryck på "enter" för att välja den och ange. **5.** Tryck på "Nästa" för att växla till mono eller stereo. (11) **6.** Tryck på "ENTER" för att bekräfta. (16). **FRÅN FRONTPANELEN 1.** Välj FM-läge med knappen "källa" (10). **2.** Tryck en gång på "Menu" - knappen (13). **3.** Tryck på knappen "Nästa" (16) för att välja "Ljud" **4.** Tryck en gång på knappen "Play/Pause" (17). Asterisken anger det valda elementet. **5.** Tryck på "Nästa" - knappen om du vill ändra "mono". **6.** Tryck på "Play/Pause" för att bekräfta.

TR TÜRK

MONO VEYA STEREO FM 1. Uzaktan kumandada fm'i seçin (8). **2.** Menü tuşuna (22) basın. **3.** "SES" bölümünü seçmek için "İLERİ" düğmesine (11) basın, ekranda göreceksiniz. **4.** Seçmek ve girmek için "enter" tuşuna basın. **5.** Mono veya stereo'ya geçmek için "İLERİ" ye basın. (11) **6.** Onaylamak için "ENTER" tuşuna basın. (16). **ÖN PANELDEN 1.** "KAYNAK" düğmesiyle (10) FM modunu seçin. **2.** "Menü" düğmesine bir kez basın (13). **3.** "SES" 'ü seçmek için "ileri" düğmesine (16) basın. **4.** "Oynat/ Duraklat" düğmesine bir kez basın (17). Yıldız işareti seçilen öğeyi gösterir. **5.** "Mono" yu değiştirmek istiyorsanız "ileri" düğmesine basın. **6.** Onaylamak için "Oynat / Duraklat" a basın.

CA CATALÀ

FM MONO O ESTÈREO 1. Seleccioneu FM al control remot (8). **2.** Premeu la tecla de menú (22). **3.** Premeu el botó "NEXT" (11) per seleccionar la secció "ÀUDIO", el veuràs a la pantalla. **4.** Premeu "enter" per seleccionar-lo i entrar. **5.** Premeu "NEXT" per canviar a mono o estèreo. (11) **6.** Premeu "ENTER" per confirmar. (16). **DES DEL PANELL FRONTAL 1.** Selecciona el mode FM amb el botó "SOURCE" (10). **2.** Premeu el botó " Menú " una vegada (13). **3.** Premeu el botó " Següent " (16) per triar "ÀUDIO" **4.** Premeu el botó "Reproduir/pausa" una vegada (17). L'asterisc indica l'element elegit. **5.** Premeu el botó "Següent" si voleu canviar "mono". **6.** Premeu " Reproduir/pausa " per confirmar.

EU EUSKERA

FM MONO EDO ESTEREO 1. Hautatu FM urrutiko agintean (8). **2.** Sakatu menu-tekla (22). **3.** Sakatu "HURRENGO" botoia (11) "AUDIO" atala hautatzeko, pantailan ikusiko duzu. **4.** Sakatu "sartu" hautatzeko eta sartu. **5.** Sakatu "HURRENGO" mono edo estereora aldatzeko. (11) **6.** Sakatu "ENTER" berresteko. (16). **AURREKO PANELATIK 1.** Hautatu FM modua "SOURCE" botoiarekin (10). **2.** Sakatu "Menu" botoia behin (13). **3.** Sakatu "Hurrengoa" botoia (16) "AUDIO" aukeratzeko **4.** Sakatu "Erreproduzitu/Pausa" botoia behin (17). Izartxoak aukeratutako elementua adierazten du. **5.** Sakatu "Hurrengoa" botoia "mono" aldatu nahi baduzu. **6.** Sakatu "Play/ Pause" berresteko.

GL GALEGO

FM MONO OU ESTÈREO 1. Seleccione FM no control remoto (8). **2.** Prema a tecla de menú (22). **3.** Prema o botón "SEGUINTE" (11) para seleccionar a sección "AUDIO", veras na pantalla. **4.** Prema "Intro" para seleccionalo e intro. **5.** Prema "NEXT" para cambiar a mono ou estèreo. (11) **6.** Prema "ENTER" para confirmar. (16). **DESDE O PANEL FRONTAL 1.** Seleccione o modo FM co botón "FONTE" (10). **2.** Prema o botón "Menú" unha vez (13). **3.** Prema o botón "Seguinte" (16) para escoller "AUDIO" **4.** Prema o botón "Reproducir/ Pausa" unha vez (17). O asterisco indica o elemento escollido. **5.** Prema o botón "Seguinte" se queres cambiar "mono". **6.** Prema "Reproducir/Pausa" para confirmar.



FM INFORMATION

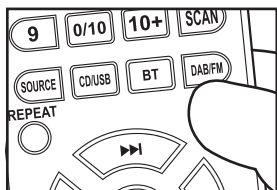

1 Select the FM mode. Using the remote controller DAB/FM button (8), or on the front panel SOURCE button (10).

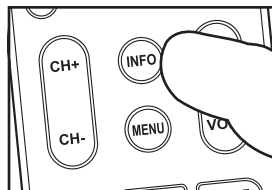
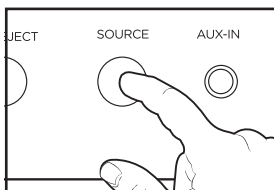

2 Press the INFO key (21) on the remote control to view the relevant station information.

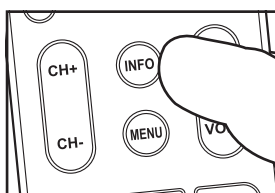

3 Press the INFO key several times to get the information on the screen.

4

CHANNEL INFORMATION

Information that will appear on the screen:

A. RT: "RADIO TEXT" allows a radio station to transmit text information in a continuous stream to the display of a digital radio receiver. Not all stations use this service.
B. Program Type: Some stations put a digital encoding on the program type and you can search for predefined program types such as rock, news,

jazz, talk etc. If the station does not have it, NO PTY is displayed. Not all stations use this service.
C. The name of the radio station is displayed.
D. Information about stereo or mono.
E. Time: Time of the radio, if the station does not offer it is displayed on the screen, NO TIME.
F. Date: Date of the radio, if the station does not offer it is shown on the screen, NO DATE.

BG БЪЛГАРСКИ

ИНФОРМАЦИЯ ЗА FM 1. Изберете FM режим. С помощта на дистанционното управление "DAB/FM" бутон (8), или на предния панел "SOURCE" бутон (10). **2.** Натиснете клавиша "INFO" (21) на дистанционното управление, за да видите съответната информация за станцията. **3.** Натиснете информационния бутон няколко пъти, за да получите информацията на екрана. **4. ИНФОРМАЦИЯ ЗА КАНАЛА** информация, която ще се появи на екрана: **A.** RT: "RADIO TEXT" позволява на радиостанцията да предава текстова информация в непрекъснат поток на дисплея на цифров радиоприемник. Не всички станции използват тази услуга. **B.** Тип на програмата (PTY): някои станции поставят цифрово кодиране на типа на програмата и можете да

търсите предварително дефинирани типове програми като рок, Новини, Джаз, разговори и т.н. Ако станцията не разполага с него, "NO PTY" се показва. Не всички станции използват тази услуга. **C.** името на радиостанцията е изписано. **D.** информация за стерео или моно. **E.** време: Времето на радиото, ако станцията не Предлага, се показва на екрана, няма време. **F.** дата: датата на радиото, ако станцията не Предлага, се показва на екрана, няма дата.

CS ČEŠTINA

FM INFORMACE 1. Vyberte režim FM. Pomocí dálkového ovladače "DAB/FM" tlačítko (8), nebo na předním panelu "SOURCE" tlačítko (10). **2.** Stisknutím tlačítka "INFO" (21) na dálkovém ovladači zobrazíte příslušné informace o stanici. **3.** Několikrát stiskněte klávesu "INFO", abyste získali informace na obrazovce. **4.**

Informace o kanálu informace, které se objeví na obrazovce: **A.**RT: "RADIO TEXT" umožňuje rozhlasové stanici přenášet textové informace v nepřetržitém proudu na displej digitálního rádiového přijímače. Ne všechny stanice tuto službu využívají. **B.** Typ programu (PTY): některé stanice dávají na typ programu digitální kódování a můžete vyhledávat Předdefinované typy programů, jako je rock, news, jazz, talk atd. Pokud ji stanice nemá, zobrazí se "NO PTY". Ne všechny stanice tuto službu využívají. **C.** zobrazí se název rozhlasové stanice. **D.** informace o stereo nebo mono. **E.** čas: čas rádia, pokud stanice nenabízí, je zobrazen na obrazovce, "NO TIME". **F.** Datum: Datum rádia, pokud stanice nenabízí, je zobrazeno na obrazovce, "NO DATE".

DA DÁNSKÝ

FM-OPLYSNINGER 1. Vælg FM-tilstand. Brug af fjernbetjeningens "DAB / FM" - knap (8) eller på frontpanelets "SOURCE" - knap (10). **2.** Tryk på "INFO" - taster (21) på fjernbetjeningen for at se de relevante oplysninger om stationen. **3.** Tryk på "INFO" - taster flere gange for at få oplysningerne på skærmen. **4.** Kanalinformation Information, der vises på skærmen: **A.** RT: "RADIOTEKST" giver en radiostation mulighed for at overføre tekstinformation i en kontinuerlig strøm til visningen af en digital radiomodtager. Ikke alle stationer bruger denne tjeneste. **B.** Programtype (PT): Nogle stationer sætter en digital kodning på programtypen, og du kan søge efter foruddefinerede programtyper såsom rock, nyhed, jazz, tal, etc. Hvis stationen ikke har den, vises "NO PTY". Ikke alle stationer bruger denne tjeneste. **C.** Navnet på radiostationen vises. **D.** Oplysninger om stereo eller mono. **E.** Tid: tid af radioen, hvis stationen ikke tilbyder det vises på skærmen, "NO TIME". **F.** Dato: Dato for radioen, hvis stationen ikke tilbyder det vises på skærmen, "NO DATE".

DE DEUTSCHSPRACHIGE

FM-INFORMATIONEN 1. Wählen Sie den FM-Modus. Mit der Fernbedienung "DAB/FM"-Taste (8) oder auf der Vorderseite "SOURCE"-Taste (10). **2.** Drücken Sie die Taste "INFO" (21) auf der Fernbedienung, um die relevanten Senderinformationen anzuzeigen. **3.** Drücken Sie mehrmals die Taste "INFO", um die Informationen auf dem Bildschirm anzuzeigen. **4.** **KANALINFORMATIONEN** Informationen,

die auf dem Bildschirm angezeigt werden: **A.** RT: "RADIOTEXT" Ermöglicht es einem Radiosender, Textinformationen in einem kontinuierlichen Strom an das Display eines digitalen Radioempfängers zu senden. Nicht alle Stationen nutzen diesen Service. **B.** Programmtyp (PT): Einige Sender setzen eine digitale Codierung auf den Programmtyp und Sie können nach vordefinierten Programmtypen wie Rock, Nachrichten, Jazz, Talk usw. suchen. Wenn die Station es nicht hat, wird "NO PTY" angezeigt. Nicht alle Stationen nutzen diesen Service. **C.** Der Name des Radiosenders wird angezeigt. **D.** Informationen über Stereo oder Mono. **E.** Zeit: Zeit des Radios, wenn der Sender es nicht anbietet, wird es auf dem Bildschirm angezeigt, "NO TIME". **F.** Datum: Datum des Radios, wenn der Sender es nicht anbietet, wird es auf dem Bildschirm angezeigt, "NO DATE".

EL ΕΛΛΗΝΙΚΗ

ΠΛΗΡΟΦΟΡΙΕΣ FM 1. Επιλέξτε τη λειτουργία FM. Χρησιμοποιώντας το τηλεχειριστήριο DAB/FM "κουμπί (8), ή στον μπροστινό πίνακα "SOURCE" κουμπί (10). **2.** Πατήστε το πλήκτρο "INFO" (21) στο τηλεχειριστήριο για να δείτε τις σχετικές πληροφορίες σταθμού. **3.** Πατήστε το πλήκτρο "INFO" αρκετές φορές για να λάβετε τις πληροφορίες στην οθόνη. **4.** Πληροφορίες καναλιού πληροφορίες που θα εμφανιστούν στην οθόνη: **A.**RT: το "RADIO TEXT" επιτρέπει σε έναν ραδιοφωνικό σταθμό να μεταδίδει πληροφορίες κειμένου σε συνεχή ροή στην οθόνη ενός ψηφιακού ραδιοφωνικού δέκτη. Δεν χρησιμοποιούν όλοι οι σταθμοί αυτήν την υπηρεσία. **B.** Τύπος προγράμματος (PT): ορισμένοι σταθμοί βάζουν μια ψηφιακή κωδικοποίηση στον τύπο προγράμματος και μπορείτε να αναζητήσετε προκαθορισμένους τύπους προγραμμάτων όπως rock, news, jazz, talk κ. λπ. Εάν ο σταθμός δεν το έχει, εμφανίζεται το "NO Pty". Δεν χρησιμοποιούν όλοι οι σταθμοί αυτήν την υπηρεσία. **C.**εμφανίζεται το όνομα του ραδιοφωνικού σταθμού. **D.** πληροφορίες σχετικά με στερεοφωνικό ή μονοφωνικό. **E.** Ωρα: Όρα του ραδιοφώνου, αν ο σταθμός δεν προσφέρει εμφανίζεται στην οθόνη, "NO TIME". **F.** Ημερομηνία: ημερομηνία του ραδιοφώνου, εάν ο σταθμός δεν προσφέρει, εμφανίζεται στην οθόνη, "NO DATE".

ES ESPAÑOL

INFORMACIÓN DE FM 1. Seleccione el modo FM. Usando el botón "DAB/FM" del mando a distancia (8), o en el botón "SOURCE" del panel frontal (10). **2.** Pulse la tecla "INFO" (21) del mando a distancia para ver la información de la emisora

correspondiente. **3.** Presione la tecla "INFO" varias veces para obtener la información en la pantalla. **4. INFORMACIÓN DE CANAL** Información que aparecerá en la pantalla: **A.** RT: "TEXTO DE RADIO" permite que una estación de radio transmita información de texto en un flujo continuo a la pantalla de un receptor de radio digital. No todas las estaciones utilizan este servicio. **B.** Tipo de programa (PT): Algunas estaciones ponen una codificación digital en el tipo de programa como rock, noticias, jazz, charlas, etc. Si la emisora no lo tiene, se visualiza "NO PTY". No todas las estaciones utilizan este servicio. **C.** Se muestra el nombre de la emisora de radio. **D.** Información sobre estéreo o mono. **E.** Hora: Hora de la radio, si la emisora no la ofrece se muestra en la pantalla, "NO TIME". **F.** Fecha: Fecha de la radio, si la emisora no la ofrece se muestra en la pantalla, "NO DATE".

ET EESTI

FM TEAVE 1. Valige FM-režiim. Kasutades kaugjuhtimispuldi "DAB/FM" nuppu (8) või esipaneeli "allikas" nuppu (10). **2.** Vajutage kaugjuhtimispuldi klahvi "INFO" (21), et vaadata asjakohast jaama teavet. **3.** Teabe ekraanile saamiseks vajutage mitu korda klahvi "INFO". **4. KANALI TEAVE** ekraanile ilmuv teave: **A.** RT: "raadio tekst" võimaldab raadiojaamal edastada tekstiteavet pideva voo kaudu digitaalse raadiovastuvõtja ekraanile. Kõik jaamad ei kasuta seda teenust. **B.** Programmi Tüüp (PT): mõned jaamad panevad programmi tüübile digitaalse kodeeringu ja saate otsida eelnevalt määratletud programmitüüpe, nagu rock, news, jazz, talk jne. Kui jaamas seda pole, kuvatakse "NO PTY". Kõik jaamad ei kasuta seda teenust. **C.** kuvatakse raadiojaama nimi. **D.** teave stereo või mono kohta. **E.** aeg: raadio aeg, kui jaam seda ei paku, kuvatakse ekraanil "NO TIME". **F.** kuupäev: raadio Kuupäev, kui jaam seda ei paku, kuvatakse ekraanil "NO DATE".

FI SUOMEN

FM-TIEDOT 1. Valitse FM-tila. Käyttämällä kauko-ohjain "DAB / FM" painiketta (8), tai etupaneelin "lähde" painiketta (10). **2.** Paina "INFO" - näppäintä (21) kaukosäätimessä nähdäksesi asiaankuuluvat aseman tiedot. **3.** Paina "INFO" - näppäintä useita kertoja saadaksesi tiedot näytölle. **4. KANAVAN TIEDOT** näytölle ilmestyvä tieto: **A.** RT: "RADIOTEKSTI" antaa radioaseman

lähettää tekstitietoa jatkuvana virtana digitaalisen radiovastaanottimen näytölle. Kaikki asemat eivät käytä tätä palvelua. **B.** Ohjelmatyyppi (PT): jotkut asemat laittavat digitaalisen koodauksen ohjelmatyyppiin ja voit etsiä ennalta määriteltäviä ohjelmatyyppejä, kuten rock, news, jazz, talk jne. Jos asemalla ei ole sitä, näytetään "NO PTY". Kaikki asemat eivät käytä tätä palvelua. **C.** Radioaseman nimi näkyy. **D.** Tietoja stereo tai mono. **E.** Aika: aika radio, jos asema ei tarjoa se näkyy ruudulla, "NO TIME". **F.** Päivämäärä: Päivämäärä radio, jos asema ei tarjoa se näkyy ruudulla, "NO DATE".

FR FRANÇAISE

INFORMATIONS FM 1. Sélectionnez le mode FM. À l'aide de la touche "DAB/FM" de la télécommande (8) ou de la touche "SOURCE" du panneau avant (10). 2. Appuyez sur la touche "INFO" (21) de la télécommande pour afficher les informations pertinentes sur la station. 3. Appuyez plusieurs fois sur la touche "INFO" pour afficher les informations à l'écran. 4. Informations sur le canal Informations qui apparaîtront à l'écran: A. RT: "TEXTE RADIO" permet à une station de radio de transmettre des informations textuelles en flux continu à l'écran d'un récepteur radio numérique. Toutes les stations n'utilisent pas ce service. B. Type de programme (PT): Certaines stations mettent un encodage numérique sur le type de programme et vous pouvez rechercher des types de programmes prédéfinis tels que rock, actualités, jazz, talk, etc. Si la station ne l'a pas, "NO PTY" s'affiche. Toutes les stations n'utilisent pas ce service. C. Le nom de la station de radio s'affiche. D. Informations sur stéréo ou mono. E. Heure: Heure de la radio, si la station ne l'offre pas, elle s'affiche à l'écran, "NO TIME". F. Date: Date de la radio, si la station ne l'offre pas, elle est affichée à l'écran, "NO DATE".

HR HRVATSKI

FM -INFORMACIJE 1. Odaberite način rada. Pomoću gumba "DAB/FM" na daljinskom upravljaču (8) ili gumba "SOURCE" na prednjoj strani (10). **2.** Pritisnite tipku "INFO" (21) na daljinskom upravljaču da biste vidjeli relevantne informacije o stanici. **3.** Nekoliko puta pritisnite tipku "INFO" za prikaz podataka na zaslonu. **4.** Informacije o kanalu

informacije koje će se pojaviti na zaslonu: **A.** RT: "Radio tekst" omogućuje radio postaji da kontinuirano prenosi tekstualne informacije na zaslon digitalnog radija. Ne koriste sve stanice ovu uslugu. **B.** Vrsta programa (PTY): neke radio stanice određuju vrstu programa u digitalnom kodiranju, a možete pretraživati prema unaprijed definiranim vrstama programa kao što su rock, vijesti, jazz, talk emisije itd. Ako ga stanica nema, prikazuje se poruka "NO PTY". Ne koriste sve stanice ovu uslugu. **C.** Prikazuje se naziv radio stanice. **D.** Podaci o stereo ili mono. **E.** Vrijeme: vrijeme radija, ako ga radio stanica ne nudi, prikazuje se na zaslonu "NO TIME". **F.** Datum: datum izlaska radio stanice, ako ga stanica ne nudi, prikazuje se na zaslonu "NO DATE".

HU MAGYAR

FM INFORMÁCIÓK 1. Válassza ki az FM módot. A távirányító "DAB / FM" gombjával (8) vagy az előlapon található "SOURCE" gombbal (10). **2.** Nyomja meg a távvezérlő "INFO" gombját (21) a vonatkozó állomásadatok megtekintéséhez. **3.** Nyomja meg többször az "INFO" gombot, hogy az információ megjelenjen a képernyőn. **4.** Csatornainformációk a képernyőn megjelenő információk: **A.** RT: a "RÁDIÓSZÖVEG" lehetővé teszi a rádióállomás számára, hogy folyamatos adatfolyamon továbbítsa a szöveges információkat a digitális rádióvevő kijelzőjére. Nem minden állomás használja ezt a szolgáltatást. **B.** Programtípus(PT): egyes állomások digitális kódolást adnak a programtípusra, és előre meghatározott programtípusokat kereshetnek, mint például rock, hírek, jazz, talk stb. Ha az állomás nem rendelkezik vele, a "NO PTY" felirat jelenik meg. Nem minden állomás használja ezt a szolgáltatást. **C.** megjelenik a rádióállomás neve. **D.** információ sztereó vagy mono. **E.** idő: idő a rádió, ha az állomás nem kínál ez megjelenik a képernyőn, "NO TIME". **F.** dátum: a rádió dátuma, ha az állomás nem kínálja, megjelenik a képernyőn, "NO DATE".

IT ITALIANA

INFORMAZIONI FM 1. Selezionare la modalità FM. Utilizzando il tasto "DAB/FM" del telecomando (8) o il tasto "SOURCE" del pannello frontale (10). **2.** Premere il tasto "INFO" (21) sul telecomando per visualizzare le informazioni relative alla stazione. **3.** Premere più volte il tasto "INFO" per

ottenere le informazioni sullo schermo. **4.** Informazioni sul canale Informazioni che appariranno sullo schermo: **A.** RT: "RADIO TEXT" consente a una stazione radio di trasmettere informazioni di testo in un flusso continuo al display di un ricevitore radio digitale. Non tutte le stazioni utilizzano questo servizio. **B.** Tipo di programma (PT): Alcune stazioni inseriscono una codifica digitale sul tipo di programma e puoi cercare tipi di programma predefiniti come rock, news, jazz, talk, etc. Se la stazione non ce l'ha, viene visualizzato "NO PTY". Non tutte le stazioni utilizzano questo servizio. **C.** Viene visualizzato il nome della stazione radio. **D.** Informazioni su stereo o mono. **E.** Tempo: Tempo della radio, se la stazione non offre viene visualizzato sullo schermo, "NO TIME". **F.** Data: Data della radio, se la stazione non offre è mostrato sullo schermo, "NO DATE".

LT LIETUVIŲ

FM INFORMACIJA 1. Pasirinkite FM režimą. Nuotolinio valdymo pulto naudojimas "DAB/FM" mygtukas (8) arba priekiniame skydelyje "SOURCE" mygtukas (10). **2.** Paspauskite nuotolinio valdymo pulto mygtuką "INFO" (21), kad peržiūrėtumėte atitinkamą stoties informaciją. **3.** Kelis kartus paspauskite klavišą "INFO", kad gautumėte informaciją ekrane. **4.** Kanalo informacija informacija, kuri pasirodys ekrane: **A.** RT: "radijo tekstas" leidžia radijo stočiai nepertraukiamu srautu perduoti tekstinę informaciją į skaitmeninio radijo imtuvo ekraną. Ne visos stotys naudoja šią paslaugą. **B.** Programos tipas (PT): kai kurios stotys Programos tipui pateikia skaitmeninį kodavimą ir galite ieškoti iš anksto nustatytų programų tipų, tokių kaip rokas, Naujienos, Džiazas, pokalbiai ir kt. Jei stotyje jo nėra, rodomas "NO PTY". Ne visos stotys naudoja šią paslaugą. **C.** Rodomas radijo stoties pavadinimas. **D.** Informacija apie stereo arba mono. **E.** Laikas: Radijo Laikas, jei stotis nesiūlo, jis rodomas ekrane, "NO TIME". **F.** Data: radijo Data, jei stotis nesiūlo, rodoma ekrane, "NO DATA".

LV LATVIEŠU

FM INFORMĀCIJA 1. Izvēlieties FM režīmu. Izmantojot tālvadības pults "DAB/FM" pogu (8), vai uz priekšējā paneļa "avots" pogu (10). **2.** Nospiediet tālvadības pults taustiņu "INFO" (21), lai skatītu attiecīgo stacijas informāciju. **3.** Nospiediet taustiņu "INFO" vairākas reizes, lai iegūtu informāciju

ekrānā. 4. Kanāla informācija Informācija, kas parādīsies ekrānā: **A.** RT: "RADIO teksts" ļauj radiostacijai nepārtrauktā strauvē pārraidīt teksta informāciju uz Digitālā radio uztvērēja displeju. Ne visas stacijas izmanto šo pakalpojumu. **B.** programmas Tips (PT): dažas stacijas programmas tipam ievieto digitālo kodējumu, un jūs varat meklēt iepriekš definētus programmu veidus, piemēram, rock, news, jazz, talk utt. Ja stacijai tā nav, tiek parādīts "no PTY". Ne visas stacijas izmanto šo pakalpojumu. **C.** Tiek parādīts radiostācijas nosaukums. **D.** informācija par stereo vai mono. **E.** laiks: laiks radio, ja stacija nepiedāvā tas tiek parādīts uz ekrāna, "nav laika". **F.** datums: Radio Datums, ja stacija nepiedāvā, tas tiek parādīts ekrānā, "nav datuma".

MT MALTIJA

INFORMAZZJONI FM 1. Aghžel il-mod FM. Bl-užu tal-kontrollur remot "DAB/FM" buttuna (8), jew fuq il-panew ta'quddiem "SOURCE" buttuna (10). **2.** Aghfas il-buttuna "INFO" (21) fuq il-kontroll mill-boghod biex tara l-informazzjoni rilevanti tal-istazzjon. **3.** Aghfas il-buttuna "INFO" diversi drabi biex tikseb l-informazzjoni fuq l-iskrin. **4.** Informazzjoni dwar il-kanal Informazzjoni li tidher fuq l-iskrin: **A.** RT: "TEST TAR-RADJU" jippermetti lil stazzjon tar-radju jitrasmetti informazzjoni dwar it-test fi fluss kontinwu għall-wiri ta'ričevitur tar-radju digitali. Mhux l-istazzjonijiet kollha jużaw dan is-servizz. **B.** Tip Ta'programm (PT): Xi stazzjonijiet ipoggu kodifikazzjoni digitali fuq it-tip ta'programm u tista'tfittex tipi ta'programmi predefiniti bħal blat, aħbarijiet, jazz, talk, eċċ. Jekk l-istazzjon ma jkollux dan, "NO PTY" hija murija. Mhux l-istazzjonijiet kollha jużaw dan is-servizz. **C.** l-isem tal-istazzjon tar-radju huwa muri. **D.** Informazzjoni dwar stereo jew mono. **E.** Hin: Hin tar-radju, jekk l-istazzjon ma joffrix huwa muri fuq l-iskrin, "NO TIME". **F.** Data: Data tar-radju, jekk l-istazzjon ma joffrix huwa muri fuq l-iskrin, "NO DATA".

NL NEDERLANDSE

FM INFORMATIE 1. Selecteer de FM-modus. Met behulp van de afstandsbediening "DAB/FM" knop (8), of op het voorpaneel "SOURCE" knop (10). **2.** Druk op de "INFO" - toets (21) op de afstandsbediening om de relevante stationsinformatie te bekijken. **3.** Druk meerdere keren op de "INFO" - toets om de informatie op het scherm te krijgen. **4.** Kanaalinformatie informatie die op het scherm verschijnt:

A. RT: " radiotekst " stelt een radiostation in staat om tekstinformatie in een continue stroom naar het display van een digitale radioreceptor te verzenden. Niet alle stations gebruiken deze dienst. **B.** Programmatype (PT): sommige stations zetten een digitale codering op het programmatype en u kunt zoeken naar vooraf gedefinieerde programmatypen zoals rock, Nieuws, jazz, talk, enz. Als het station het niet heeft, wordt " NO PTY " weergegeven. Niet alle stations gebruiken deze dienst. **C.** De naam van het radiostation wordt weergegeven. **D.** Informatie over stereo of mono. **E.** Tijd: tijd van de radio, als het station niet biedt het wordt weergegeven op het scherm, "NO TIME". **F.** Datum: Datum van de radio, als het station niet biedt het wordt weergegeven op het scherm, "NO DATE".

NO NORSK

FM-INFORMASJON 1. Velg FM-modus. Ved hjelp av fjernkontrollen "DAB/FM"- knappen (8), eller på frontpanelet "SOURCE" - knappen (10). **2.** Trykk på "INFO" - tasten (21) på fjernkontrollen for å vise relevant stasjonsinformasjon. **3.** Trykk på "INFO" - tasten flere ganger for å få informasjonen på skjermen. **4.** Kanalinformasjon Informasjon som vises på skjermen: **A.** RT: "RADIOTEKST" lar en radiostasjon overføre tekstinformasjon i en kontinuerlig strøm til skjermen til en digital radiomottaker. Ikke alle stasjoner bruker denne tjenesten. **B.** Programtype (PT): Noen stasjoner setter en digital koding på programtypen, og du kan søke etter forhåndsdefinerte programtyper som rock, nyheter, jazz, snakk osv. Hvis stasjonen ikke har det, vises "NO PTY". Ikke alle stasjoner bruker denne tjenesten. **C.** Navnet på radiostasjonen vises. **D.** Informasjon om stereo eller mono. **E.** Tid: Radioens Tid, hvis stasjonen ikke tilbyr det, vises på skjermen, "NO TIME". **F.** Dato: Dato for radioen, hvis stasjonen ikke tilbyr det vises på skjermen, "NO DATE".

PL POLSKI

INFORMACJE FM 1. Wybierz tryb FM. Za pomocą pilota zdalnego sterowania przycisk "DAB/FM" (8) lub na panelu przednim przycisk "SOURCE" (10). **2.** Naciśnij klawisz "INFO" (21) na pilocie, aby wyświetlić odpowiednie informacje o stacji. **3.** Naciśnij kilkakrotnie klawisz "INFO", aby uzyskać informacje na ekranie. **4.** Informacje o kanale informacje, które pojawiają się na

ekranie: **A.** RT: "tekst radiowy" umożliwia stacji radiowej przesyłanie informacji tekstowych w ciągłym strumieniu do wyświetlacza cyfrowego odbiornika radiowego. Nie wszystkie stacje korzystają z tej usługi. **B.** Typ programu (PT): Niektóre stacje umieszczają kodowanie cyfrowe na typie programu i można wyszukiwać predefiniowane typy programów, takie jak rock, news, jazz, talk itp. Jeśli stacja go nie ma, wyświetlany jest komunikat "NO PTY". Nie wszystkie stacje korzystają z tej usługi. **C.** wyświetlana jest nazwa stacji radiowej. **D.** informacje o stereo lub mono. **E.** czas: czas radia, Jeśli stacja nie oferuje, jest wyświetlany na ekranie, "NO TIME". **F.** DATA: Data radia, Jeśli stacja nie oferuje, jest wyświetlana na ekranie, "NO DATA".

PT PORTUGUESA

INFORMAÇÃO FM 1. Seleccione o modo FM. Utilizar o botão "DAB/FM" do telecomando (8) ou no botão "SOURCE" do painel frontal (10). **2.** Prima a tecla "INFO" (21) no telecomando para visualizar as informações relevantes da estação. **3.** Prima várias vezes a tecla "INFO" para obter as informações no ecrã. **4.** Informação do canal informação que aparecerá no ecrã: **A.** RT: "RADIO TEXT" permite que uma estação de rádio transmita informação de texto em fluxo contínuo para o visor de um receptor de rádio digital. Nem todas as estações utilizam este serviço. **B.** Tipo de programa (PT): algumas estações colocam uma codificação digital no tipo de programa e pode procurar tipos de programas predefinidos, como rock, news, jazz, talk, etc. Se a estação não a tiver, é apresentada a indicação "NO PTY". Nem todas as estações utilizam este serviço. **C.** É apresentado o nome da estação de rádio. **D.** informações sobre estereo ou mono. **E.** Tempo: Tempo do rádio, se a estação não oferecer é exibido na tela, "sem tempo". **F.** Data: Data do rádio, se a estação não oferecer é mostrado na tela, "Sem data".

RO ROMÂNĂ

INFORMAȚII FM 1. Selectați modul FM. Folosind butonul "DAB/FM" al telecomenzii (8) sau pe butonul "SOURCE" al panoului frontal (10). **2.** Apăsați Tasta "INFO" (21) de pe telecomandă pentru a vizualiza informațiile relevante despre stație. **3.** Apăsați Tasta "INFO" de mai multe ori pentru a obține informațiile de pe ecran. **4.** Informații despre canal informații care vor apărea

pe ecran: **A.** RT: "RADIO TEXT" permite unui post de radio să transmită informații text într-un flux continuu pe afișajul unui receptor radio digital. Nu toate stațiile folosesc acest serviciu. **B.** Tipul de Program (PT): Unele posturi pun o codificare digitală pe tipul de program și puteți căuta tipuri de programe predefinite, cum ar fi rock, news, jazz, talk etc. Dacă stația nu o are, este afișat "NO PTY". Nu toate stațiile folosesc acest serviciu. **C.** este afișat numele postului de radio. **D.** informații despre stereo sau mono. **E.** timp: timp de radio, în cazul în care postul nu oferă este afișat pe ecran, "NO TIME". **F.** Data: Data de radio, în cazul în care postul nu oferă este afișat pe ecran, "NO DATE".

RU РУССКИЙ

FM-ИНФОРМАЦИЯ 1. Выберите режим FM. С помощью кнопки "DAB/FM" на пульте дистанционного управления (8) или кнопки "SOURCE" на передней панели (10). **2.** Нажмите клавишу "INFO" (21) на пульте дистанционного управления, чтобы просмотреть соответствующую информацию о станции. **3.** Нажмите клавишу "INFO" несколько раз, чтобы отобразить информацию на экране. **4.** Информация о канале Информация, которая появится на экране: **A.** RT: "РАДИОТЕКСТ" позволяет радиостанции передавать текстовую информацию непрерывным потоком на дисплей цифрового радиоприемника. Не все станции пользуются этой услугой. **B.** Тип программы (PT): Некоторые радиостанции указывают тип программы в цифровом кодировании, и вы можете выполнять поиск по предопределенным типам программ, таким как рок, новости, джаз, ток-шоу и т.д. Если на станции его нет, отображается сообщение "NO PTY". Не все станции пользуются этой услугой. **C.** Отобразится название радиостанции. **D.** Информация о стерео или моно. **E.** Время: Время радио, если станция его не предлагает, отображается на экране "NO TIME". **F.** Дата: Дата выхода радиостанции, если станция не предлагает ее, отображается на экране "NO DATE".

SK SLOVENČINA

INFORMÁCIE O FM 1. Vyberte režim FM. Pomocou tlačidla diaľkového ovládača "DAB/FM" (8) alebo na prednom paneli "SOURCE" (10). **2.** Stlačením tlačidla "INFO" (21) na diaľkovom ovládači

zobrazíte príslušné informácie o stanici. **3.** Niekoľkokrát stlačte tlačidlo "INFO", aby ste získali informácie na obrazovke. **4.** Informácie o kanáli informácie, ktoré sa zobrazia na obrazovke: **A.** RT: "rádiový TEXT" umožňuje rozhlasovej stanici prenášať textové informácie nepretržitým prúdom na displej digitálneho rádiového prijímača. Nie všetky stanice využívajú túto službu. **B.** Typ programu (PT): niektoré stanice vložia do typu programu digitálne kódovanie a môžete vyhľadávať preddefinované typy programov, ako sú rock, news, jazz, talk atď. Ak ho stanica nemá, zobrazí sa "NO PTY". Nie všetky stanice využívajú túto službu. **C.** zobrazí sa názov rozhlasovej stanice. **D.** informácie o stereo alebo mono. **E.** Čas: Čas rádia, ak stanica neponúka, je zobrazený na obrazovke, "NO TIME". **F.** Dátum: Dátum rádia, ak stanica neponúka, je zobrazený na obrazovke, "NO DATE".

SL SLOVENSKI

FM INFORMACIJE 1. Izberite način FM. Uporaba daljinskega upravljalnika "DAB/FM" Cumb (8), ali na sprednji plošči "SOURCE" gumb (10). **2.** Pritisnite tipko "INFO" (21) na daljinskem upravljalniku, da si ogledate ustrezne informácie o postaji. **3.** Večkrat pritisnite tipko "INFO", da dobite informacije na zaslonu. **4.** Informacije o kanalu informacije, ki se bodo pojavile na zaslonu: **A.** RT: "radijsko besedilo" omogoča radijski postaji, da v neprekinjenem toku prenaša besedilne informacije na zaslon digitalnega radijskega sprejemnika. Te storitve ne uporabljajo vse postaje. **B.** vrsta programa (PT): nekatere postaje dajo digitalno kodiranje na vrsto programa in lahko iščete vnaprej določene vrste programov, kot so rock, Novice, jazz, pogovor itd. Če ga postaja nima, se prikaže "brez PT". Te storitve ne uporabljajo vse postaje. **C.** prikaže se ime radijske postaje. **D.** informacije o stereo ali mono. **E.** čas: čas radia, če postaja ne ponuja, se prikaže na zaslonu, "ni časa". **F.** Datum: Datum radia, če postaja ne ponuja, se na zaslonu prikaže "brez datuma".

SR СРПСКИ

FM INFORMACIJE 1. Izaberite fm režim. Pomoću dugmeta "DAB/FM" na daљинском управљачу (8) или dugmeta "SOURCE" na predњој ploчи (10). **2.** Pritisnite taster "INFO" (21) na daљинском управљачу da biste videli релевантне информације о станици. **3.** Pritisnite taster

"INFO" неколико пута да бисте приказали информације на екрану. **4.** Информације о каналу информације које ће се појавити на екрану: **A.PT:** "радио текст" омогућава радио станици да непрекидно преноси текстуалне информације на дигитални радио екран. Не користе све станице ову услугу. **B.** тип програма (PT): Неке радио станице наводе врсту програма у дигиталном кодирању и можете претраживати унапред дефинисане типове програма као што су роцк, Невс, Јазз, талк схов итд.Ако га станица нема, приказује се порука "нема ПТИ". Не користе све станице ову услугу. **C.** приказаће се назив радио станице. **D.** стерео или моно информације. **E.** време: радио време, ако га станица не нуди, приказује се на екрану "NO TIME". **F.** датум: датум изласка радио станице, ако га станица не нуди, приказује се на екрану "NO DATE".

SV SVENSKAN

FM-INFORMATION 1. Välj FM-läge. Använda fjärrkontrollen "DAB/FM" - knappen (8) eller på frontpanelens "SOURCE" - knapp (10). **2.** Tryck på "INFO" - knappen (21) på fjärrkontrollen för att visa relevant stationsinformation. **3.** Tryck på "INFO" - knappen flera gånger för att få informationen på skärmen. **4.** Kanalinformation Information som kommer att visas på skärmen: **A.** RT: "RADIO TEXT" tillåter en radiostation att överföra textinformation i en kontinuerlig ström till displayen på en digital radiomottagare. Inte alla stationer använder denna tjänst. **B.** programtyp (PT): vissa stationer sätter en digital kodning på programtypen och du kan söka efter fördefinierade programtyper som rock, news, jazz, talk, etc. Om stationen inte har den visas "NO PTY". Inte alla stationer använder denna tjänst. **C.** radiostationens namn visas. **D.** information om stereo eller mono. **E.** tid: tid för radion, om stationen inte erbjuder det visas på skärmen, "NO TIME". **F.** Datum: Datum för radion, om stationen inte erbjuder det visas på skärmen, "NO DATE".

TR TÜRK

FM BILGILERI 1. FM modunu seçin. Uzaktan kumanda "DAB / FM" düğmesini (8) veya ön paneldeki "SOURCE" düğmesini (10) kullanarak. **2.** İlgili istasyon

bilgilerini görüntülemek için uzaktan kumandadaki "INFO" tuşuna (21) basın. **3.** Ekrandaki bilgileri almak için "BİLGİ" tuşuna birkaç kez basın. **4.** Kanal bilgisi Ekran da belirecek bilgiler: **A.** RT: "RADIO METNİ", bir radyo istasyonunun metin bilgilerini sürekli bir akış halinde bir dijital radyo alıcısının ekranına iletmesine izin verir. Tüm istasyonlar bu hizmeti kullanmaz. **B.** Program Türü (PT): Bazı istasyonlar program türüne dijital kodlama koyar ve rock, news, jazz, talk vb. Gibi önceden tanımlanmış program türlerini arayabilirsiniz. İstasyonda yoksa, "NO PTY" görüntülenir. Tüm istasyonlar bu hizmeti kullanmaz. **C.** Radyo istasyonunun adı görüntülenir. **D.** Stereo veya mono hakkında bilgi. **E.** Saat: Radyonun saati, eğer istasyon bunu sunmuyorsa ekranda "NO TIME" görüntülenir. **F.** Tarih: Radyonun tarihi, eğer istasyon bunu sunmuyorsa ekranda "NO DATE" olarak gösterilir.

CA CATALÀ

INFORMACIÓ DE FM 1. Seleccioneu el mode FM. Usant el botó "DAB/FM" del comandament a distància (8), o al botó "SOURCE" del panell frontal (10). **2.** Premeu la tecla "INFO" (21) del comandament a distància per veure la informació de l'emissora corresponent. **3.** Premeu la tecla "INFO" diverses vegades per obtenir la informació a la pantalla. **4. INFORMACIÓ DE CANAL** Informació que apareixerà a la pantalla: **A.** RT: "TEXT DE RÀDIO" permet que una estació de ràdio transmeti informació de text en un flux continu a la pantalla d'un receptor de ràdio digital. No totes les estacions fan servir aquest servei. **B.** Tipus de programa (PT): Algunes estacions posen una codificació digital en el tipus de programa com a rock, notícies, jazz, xerrades, etc. Si l'emissora no en té, es mostra "NO PTY". No totes les estacions fan servir aquest servei. **C.** Es mostra el nom de l'emissora de ràdio. **D.** Informació sobre estèreo o mono. **E.** Hora: Hora de la ràdio, si l'emissora no l'ofereix es mostra a la pantalla, "NO TIME". **F.** Data: Data de la ràdio, si l'emissora no l'ofereix es mostra a la pantalla, "NO DÓNAT".

EU EUSKERA

FM INFORMAZIOA 1. Hautatu FM modua. Urruneko aginteko "DAB/FM" botoia erabiliz (8), edo aurreko paneleko "SOURCE" botoia (10). **2.** Sakatu urrutiko aginteko "INFO" tekla (21) dagokion geltokiaren informazioa

ikusteko. **3.** Sakatu "INFO" tekla hainbat aldiz pantailan informazioa jasotzeko. **4. KANALAREN INFORMAZIOA** Pantailan agertuko den informazioa: **A.** RT: "RADIO TEXT"-ek irrati-kate bati testu-informazioa etengabeko korronte batean transmititzeko aukera ematen du irrati-hartzaile digital baten pantailara. Geltoki guztiek ez dute zerbitzu hau erabiltzen. **B.** Programa mota (PT): Zenbait geltokiek kode digital bat jartzen diote programa motari, hala nola, rocka, albisteak, jazz, hitzaldia, etab. Geltokiak ez badu, "NO PTY" bistaratu da. Geltoki guztiek ez dute zerbitzu hau erabiltzen. **C.** Irrati-katearen izena bistaratzen da. **D.** Estereoari edo monoari buruzko informazioa. **E.** Ordua: Irratiaren ordua, kateak ez badu eskaintzen, pantailan "NO TIME" agertzen da. **F.** Data: Irratiaren data, kateak ez badu eskaintzen, "DATA EZ" agertzen da pantailan.

GL GALEGO

INFORMACIÓN FM 1. Seleccione o modo FM. Usando o botón "DAB/FM" do control remoto (8), ou o botón "SOURCE" do panel frontal (10). **2.** Prema a tecla "INFO" (21) do mando a distancia para ver a información da emisora correspondente. **3.** Prema a tecla "INFO" varias veces para ver a información na pantalla. **4. INFORMACIÓN DA CANLE** Información que aparecerá na pantalla: **A.** RT: "RADIO TEXT" permite que unha emisora de radio transmita información de texto nun fluxo continuo á pantalla dun receptor de radio dixital. Non todas as estacións usan este servizo. **B.** Tipo de programa (PT): Algunhas emisoras colocan unha codificación dixital no tipo de programa, como rock, noticias, jazz, charla, etc. Se a estación non o ten, móstrase "NO PTY". Non todas as estacións usan este servizo. **C.** Móstrase o nome da emisora de radio. **D.** Información sobre estéreo ou mono. **E.** Hora: Hora da radio, se a emisora non o ofrece, aparece "NO TIME" na pantalla. **F.** Data: Data da radio, se a emisora non a ofrece, aparece "SEN DATA" na pantalla.



AUX-IN OPERATION

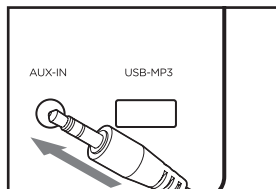

1 The unit can be used to play music from extend device via 3.5mm AUX-IN cable.

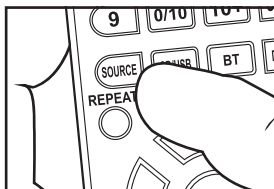

2 Press SOURCE on the remote control or on panel repeatedly to select the AUX-IN mode.

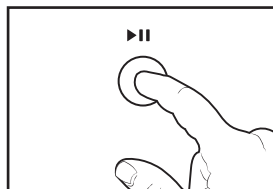

3 Start playback on the external audio device.

4 Note: There are 2 input sockets in the product. Line-in on the rear jacks and AUX-IN on the front panel, this will take precedence once the 3.5mm cable is inserted.

BG БЪЛГАРСКИ

AUX-IN В ЕКСПЛУАТАЦИЯ 1. Устройството може да се използва за възпроизвеждане на музика от удължено устройство чрез 3,5 мм кабел. 2. Натиснете "SOURCE" на дистанционното управление или на панела неколкократно, за да изберете режим "AUX-IN". 3. Стартирайте възпроизвеждането на външното аудио устройство. 4. Забележка: в продукта има 2 входни гнезда. Включване на задните крикове и "AUX-IN" на предния панел, това ще има предимство, след като кабелът с 3,5 мм е поставен.

CS ČEŠTINA

AUX-V PROVOZU 1. Jednotku lze použít k přehrávání hudby z prodlužovacího zařízení pomocí 3,5 mm AUX-IN kabelu. 2. Opakovaným stisknutím tlačítka "SOURCE" na dálkovém ovladači nebo na panelu vyberte režim "AUX-IN". 3. Spusťte přehrávání na externím zvukovém zařízení. 4. Poznámka: v produktu jsou 2 vstupní zásuvky. Line-in na zadních konektorech a "AUX-IN" na předním panelu, to bude mít přednost po vložení 3,5 mm kabelu.

DA DÁNSKÝ

AUX-IN DRIFT 1. Enheden kan bruges til at afspille musik fra forlængede enheder via 3,5 mm ekstra kabel. 2. Tryk gentagne gange på "SOURCE" på fjernbetjeningen eller på panelet for at vælge "AUX-IN" -tilstand

3. Start afspilning på den eksterne lydenhed. 4. Bemærk: Der er 2 indgangsstik i produktet. Line-in på de bageste stik og AUX-IN på frontpanelet, vil dette have forrang, når 3,5 mm kablet er isat.

DE DEUTSCHSPRACHIGE

AUX-EINGANG BETRIEB 1. Das Gerät kann verwendet werden, um Musik von einem Verlängerungsgerät über ein 3,5-mm-AUX-Eingangskabel abzuspielen. 2. Drücken Sie wiederholt "SOURCE" auf der Fernbedienung oder auf dem Bedienfeld, um den Modus "AUX-IN" auszuwählen. 3. Starten Sie die Wiedergabe auf dem externen Audiogerät. 4. Hinweis: Es gibt 2 Eingangsbuchsen im Produkt. Line-In an den hinteren Buchsen und "AUX-IN" an der Vorderseite, dies hat Vorrang, sobald das 3,5-mm-Kabel eingesteckt ist.

EL ΕΛΛΗΝΙΚΗ

AUX - ΣΕ ΛΕΙΤΟΥΡΓΙΑ 1. Η μονάδα μπορεί να χρησιμοποιηθεί για να παίξει τη μουσική από επεκτείνει τη συσκευή μέσω του καλωδίου 3.5 mm AUX-IN. 2. Πατήστε "SOURCE" στο τηλεχειριστήριο ή στον πίνακα επανειλημμένα για να επιλέξετε τη λειτουργία "AUX-IN". 3. Ξεκινήστε την αναπαραγωγή στην εξωτερική συσκευή ήχου. 4. Σημείωση: υπάρχουν 2 υποδοχές εισόδου στο προϊόν. Line-in στις πίσω υποδοχές και "AUX-IN" στον μπροστινό πίνακα, αυτό θα υπερισχύσει μόλις τοποθετηθεί το καλώδιο 3,5 mm.

ES ESPAÑOL

FUNCIONAMIENTO AUXILIAR 1. La unidad se puede utilizar para reproducir música desde cualquier dispositivo a través de un cable de entrada auxiliar de 3,5 mm **2.** Presione "SOURCE" en el control remoto o en el panel repetidamente para seleccionar el modo "AUX-IN" **3.** Inicie la reproducción en el dispositivo de audio externo **4.** Nota: Hay 2 tomas de entrada en el producto. Line-in en las tomas traseras y "AUX-IN" en el panel frontal, esto tendrá prioridad una vez que se inserte el cable de 3,5 mm.

ET EESTI

AUX-IN OPERATSIOON 1. Seade saab mängida muusikat laiendada seadme kaudu 3,5 mm AUX-IN kaabel **2.** Vajutage kaugjuhtimispuuldi või paneelil korduvalt nappu "SOURCE", et valida režiim "AUX-IN" **3.** Alustage taasesitust välises heliseadmes **4.** Märkus: tootes on 2 sisendpesa. Line-in tagumised tungraud ja "AUX-IN" esipaneelil on see üliluslik, kui 3,5 mm kaabel on sisestatud.

FI SUOMEN

AUX-TOIMINNASSA 1. Laite voidaan toistaa musiikkia extend device kautta 3,5 mm AUX-IN kaapeli **2.** Paina "SOURCE" kaukosäätimessä tai paneelissa toistuvasti valitta "AUX-IN" tilassa **3.** Aloita toisto ulkoisella äänilaitteella **4.** Huomautus: tuotteessa on 2 tuloliitäntää. Line-In takana liittimet ja "AUX-IN" etupaneelissa, tämä on etusijalla, kun 3,5 mm kaapeli on asetettu.

FR FRANÇAISE

FONCTIONNEMENT AUX-IN 1. L'appareil peut être utilisé pour lire de la musique à partir de l'appareil via un câble d'entrée auxiliaire de 3,5 mm **2.** Appuyez sur "SOURCE" sur la télécommande ou sur le panneau à plusieurs reprises pour sélectionner le mode "AUX-IN" **3.** Démarrez la lecture sur le périphérique audio externe **4.** Remarque: Il y a 2 prises d'entrée dans le produit. Line-in sur les prises arrière et "AUX-IN" sur le panneau avant, cela aura priorité une fois le câble de 3,5 mm inséré.

HR HRVATSKI

POMOĆNI ULAZ 1. Uređaj se može koristiti za reprodukciju glazbe s uređaja za reprodukciju putem 3,5 mm kabela za reprodukciju glazbe **2.** Pritisnite "SOURCE" na daljinskom upravljaču ili na ploči nekoliko puta da

biste odabrali način "AUX-IN" **3.** Pokrenite reprodukciju na vanjskom audio uređaju **4.** Napomena: uređaj ima 2 ulazna priključka. Linijski ulaz na stražnjim utičnicama i "AUX-IN" na prednjoj strani, to će imati prednost nakon spajanja kabela od 3,5 mm.

HU MAGYAR

AUX-MŰKÖDÉS KÖZBEN 1. Az egység 3,5 mm-es AUX-IN kábelen keresztül zenét játszhat le az extend eszközről **2.** Nyomja meg többször a "SOURCE" gombot a távirányítón vagy a panelen az "AUX-IN" mód kiválasztásához **3.** Indítsa el a lejátszást a külső audioeszközön **4.** Megjegyzés: a termékben 2 bemeneti aljzat található. Line-in a hátsó aljzatokon és az "AUX-IN" az előlapon, ez elsőbbséget élvez a 3,5 mm-es kábel behelyezése után.

IT ITALIANA

FUNZIONAMENTO AUX-IN 1. L'unità può essere utilizzata per riprodurre musica dal dispositivo extend tramite cavo AUX-IN da 3,5 mm **2.** Premere ripetutamente "SOURCE" sul telecomando o sul pannello per selezionare la modalità "AUX-IN" **3.** Avviare la riproduzione sul dispositivo audio esterno **4.** Nota: Ci sono 2 prese di ingresso nel prodotto. Line-in sui jack posteriori e "AUX-IN" sul pannello frontale, questo avrà la precedenza una volta inserito il cavo da 3,5 mm.

LT LIETUVIŲ

PAPILDOMA OPERACIJA 1. Įrenginys gali būti naudojamas muzikai leisti iš prailginimo įrenginio per 3,5 mm papildomą kabelį **2.** Pakartotinai paspauskite "SOURCE" nuotolinio valdymo pulte arba skydelyje, kad pasirinktumėte "AUX-IN" režimą **3.** Pradėkite atkūrimą išoriniame garso įrenginyje **4.** Pastaba: gaminyje yra 2 įvesties lizdai. Linijinis įėjimas ant galinių lizdų ir "AUX-IN" priekiniame skydelyje, tai bus pirmenybė, kai bus įkištas 3,5 mm laidas.

LV LATVIEŠU

AUX-DARBĪBĀ 1. Ierīci var izmantot, lai atskaņotu mūziku no ierīces, izmantojot 3,5 mm AUX-IN kabeli **2.** Nospiediet "SOURCE" uz tālvadības pults vai paneļa atkārtoti, lai izvēlētos "AUX-IN" režīmā **3.** Sāciet atskaņošanu ārējā audio ierīcē **4.** Piezīme: produktā ir 2 ieejas līdzd. Line-in uz aizmugurējiem līgzdām un "AUX-IN" uz priekšējā paneļa, tas būs prioritāte, kad 3,5 mm kabelis ir ievietots.

MT MALTIJA

AUX-FL-OPERAZZJONI 1.L-unità jistgħu jintużaw biex tilgħab mużika minn jestendu mezz permezz TA ' 3.5 mm AUX FIL-KEJBIL 2.Aghfas "SOURCE" fuq il-kontroll mill-bogħod jew fuq il-pannell ripetutament biex tagħżel il-mod "AUX-IN" 3.Ibda daqq fuq l-apparat awdjo estern 4.Nota: hemm 2 sokits tal-input fil-prodott. Line-in fuq il-gakkijiet ta'wara u "AUX-IN" fuq il-pannell ta'quddiem, dan se jieħu preċedenza ladarba l-kejbil 3.5 mm jiddaħħal.

NL NEDERLANDSE

AUX-IN BEDIENING 1.Het toestel kan worden gebruikt om muziek af te spelen van een extern apparaat via een 3,5 mm AUX-IN kabel 2.Druk herhaaldelijk op "SOURCE" op de afstandsbediening of op het paneel om de "AUX-IN" modus te selecteren 3.Start de weergave op het externe audioapparaat 4.Opmerking: Er zijn 2 ingangsaansluitingen in het product. Line-in op de achterste aansluitingen en "AUX-IN" op het voorpaneel, deze krijgt voorrang zodra de 3,5mm kabel is geplaatst.

NO NORSK

AUX-I DRIFT 1.Enheten kan brukes til å spille av musikk fra extend-enheten via 3,5 mm AUX-IN-kabel 2.Trykk "SOURCE" på fjernkontrollen eller på panelet gjentatte ganger for å velge "AUX-IN" - modus 3.Start avspilling på den eksterne lydenheten 4.Merk: det er 2 inngangskontakter i produktet. Line-in på de bakre kontaktene og "AUX-IN" på frontpanelet, dette vil ha forrang når 3,5 mm kablen er satt inn.

PL POLSKI

DZIAŁANIE AUX-IN 1.Urządzenie może być używane do odtwarzania muzyki z urządzenia przedłużającego za pomocą kabla AUX-IN 3.5 mm 2.Naciśnij "SOURCE" na pilocie lub na panelu wielokrotnie, aby wybrać tryb "AUX-IN" 3.Rozpocznij odtwarzanie na zewnętrznym urządzeniu audio 4.Uwaga: w produkcji znajdują się 2 gniazda wejściowe. Wejście liniowe na tylnych gniazdach i Wejście AUX na panelu przednim będzie miało pierwszeństwo po włożeniu kabla 3,5 mm.

PT PORTUGUESA

OPERAÇÃO AUXILIAR 1.A unidade pode ser utilizada para reproduzir música a partir do dispositivo extend através de um cabo auxiliar

de 3,5 mm 2.Prima repetidamente "SOURCE" no telecomando ou no painel para seleccionar o modo "AUX-IN" 3.Inicie a reprodução no dispositivo de áudio externo 4.Nota: Existem 2 tomadas de entrada no produto. Line-in nas tomadas traseiras e "AUX-IN" no painel frontal, isto terá precedência uma vez inserido o cabo de 3,5 mm.

RO ROMÂNĂ

AUX-ÎN FUNCȚIUNE 1.Unitatea poate fi utilizată pentru a reda muzică de pe dispozitivul extend prin cablu AUX-IN de 3,5 mm 2.Apăsati "SOURCE" de pe telecomandă sau de pe panou în mod repetat pentru a selecta modul "AUX-IN" 3.Începeți redarea pe dispozitivul audio extern 4.Notă: există 2 prize de intrare în produs. Line-in pe mufele din spate și "AUX-IN" pe panoul frontal, acest lucru va avea prioritate odată ce cablul de 3,5 mm este introdus.

RU РУССКИЙ

ВСПОМОГАТЕЛЬНЫЙ ВХОД 1.Устройство можно использовать для воспроизведения музыки с устройства extend через 3,5-мм кабель AUX-IN 2.Нажмите "SOURCE" на пульте дистанционного управления или на панели несколько раз, чтобы выбрать режим "AUX-IN" 3.Запустите воспроизведение на внешнем аудиоустройстве 4.Примечание: В устройстве имеется 2 входных разъема. Линейный вход на задних гнездах и "AUX-IN" на передней панели, это будет иметь приоритет после подключения кабеля 3,5 мм.

SK SLOVENČINA

PREVÁDZKA AUX-IN 1.Jednotku je možné použiť na prehrávanie hudby z rozšíreného zariadenia pomocou 3,5 mm AUX-in kábla 2.Opakovane stlačajte "SOURCE" na diaľkovom ovládači alebo na paneli a vyberte režim "AUX-IN" 3.Spustite prehrávanie na externom zvukovom zariadení 4.Poznámka: v produkte sú 2 vstupné zásuvky. Line-in na zadných konektoroch a "AUX-IN" na prednom paneli bude mať prednosť po vložení 3,5 mm kábla.

SL SLOVENSKI

POMOŽNO DELOVANJE 1.Enoto lahko uporabljate za predvajanje glasbe iz razširitvene naprave prek 3,5 mm pomožnega kabla 2.Večkrat pritisnite "SOURCE" na daljinskem upravljalniku ali na plošči, da izberete način "AUX-IN" 3.Začnite predvajanje

na zunanji zvočni napravi **4.** Opomba: v izdelku sta 2 vhodni vtičnici. Line-in na zadnjih vtičnicah in "AUX-IN" na sprednji plošči bo to imelo prednost, ko bo vstavljen 3,5 mm kabel.

SR СРПСКИ

ПОМОЋНИ УЛАЗ 1. Уређај се може користити за репродукцију музике са Екстенд уређаја преко 3,5 мм АУКС-ин кабла **2.** Притисните "SOURCE" на даљинском управљачу или на панелу неколико пута да бисте изабрали режим "AUX-IN" **3.** Покрените репродукцију на спољном аудио уређају **4.** Напомена: уређај има 2 улазна конектора. Линијски улаз на задњим утичницама и "AUX-IN" на предњој страни, ово ће имати приоритет након повезивања кабла од 3,5 мм.

SV SVENSKAN

AUX-I DRIFT 1. Enheten kan användas för att spela musik från extend-enheten via 3,5 mm AUX-IN-kabel **2.** Tryck på "SOURCE" på fjärrkontrollen eller på panelen upprepade gånger för att välja "AUX-IN" - läget **3.** Starta uppspelningen på den externa ljudenheten **4.** Det finns 2 ingångsuttag i produkten. Line - in på de bakre uttagen och "AUX-IN" på frontpanelen kommer detta att ha företräde när 3,5 mm-kabeln sätts in.

TR TÜRK

AUX-IN İŞLEMİ 1. Ünite, 3,5 mm AUX giriş kablosuyla uzatma cihazından müzik çalmak için kullanılabilir **2.** "AUX-IN" modunu seçmek için uzaktan kumandadaki veya paneldeki "SOURCE" düğmesine art arda basın **3.** Harici ses cihazında oynamayı başlatın **4.** Not: Üründe 2 adet giriş soketi bulunmaktadır. Arka jاکlardaki hat girişi ve ön paneldeki "AUX-IN", bu, 3,5 mm kablo takıldıktan sonra

öncelikli olacaktır.

CA CATALÀ

FUNCIONAMENT AUXILIAR 1. La unitat es pot utilitzar per reproduir música des de qualsevol dispositiu a través d'un cable d'entrada auxiliar de 3,5 mm **2.** Premeu "SOURCE" al control remot o al panell repetidament per seleccionar el mode "AUX-IN" **3.** Inicieu la reproducció al dispositiu d'àudio extern **4.** Nota: Hi ha: Line-in a les preses del darrere i "AUX-IN" al panell frontal, això tindrà prioritat una vegada que s'insereixi el cable de 3,5 mm.

EU EUSKERA

ERAGIKETA LAGUNTZAILEA 1. Unitatea edozein gailutatik musika erreproduzitzeko erabil daiteke 3,5 mm-ko AUX sarrerako kablearen bidez **2.** Sakatu "SOURCE" urrutiko agintean edo panelean behin eta berriz "AUX-IN" modua hautatzeko **3.** Hasi erreproduzizioa kanpoko audio gailuan **4.** Oharra: Produktuan 2 sarrera-jack daude. Line-in atzeko konektoreetan eta "AUX-IN" aurreko panelean, honek lehentasuna izango du 3,5 mm-ko kablea sartu ondoren.

GL GALEGO

OPERACIÓN AUXILIAR 1. A unidade pódese usar para reproducir música desde calquera dispositivo mediante un cable de entrada AUX de 3,5 mm **2.** Prema "FONTE" no control remoto ou no panel varias veces para seleccionar o modo "AUX-IN" **3.** Iniciar a reprodución no dispositivo de audio externo **4.** Nota: hai 2 tomas de entrada no produto. A entrada de liña nas tomas traseiras e "AUX-IN" no panel frontal, terá prioridade unha vez que se insira o cable de 3,5 mm.



PLAYING CDS

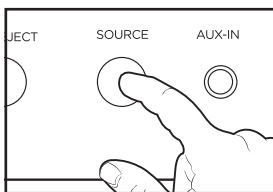
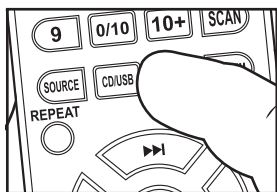

- 1** Select the CD/USB mode. Using the remote controller (CD/USB button (9), or on the front panel (SOURCE button (10)).

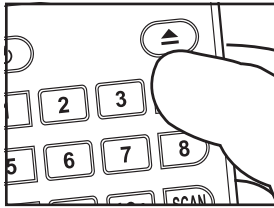

2 Open the CD tray by clicking on the button (2) on the remote control, or on the button (12) on the front panel.

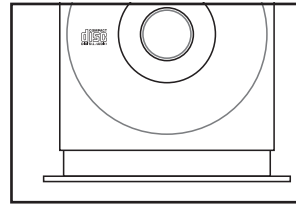
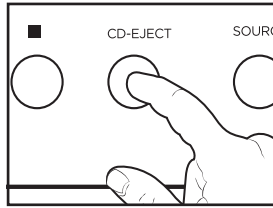

3 Insert the CD into the tray.

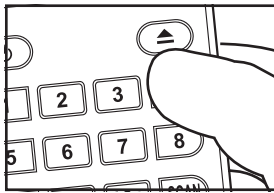

4 Close the CD tray by clicking on the button (2) on the remote control, or on the button (12) on the front panel.

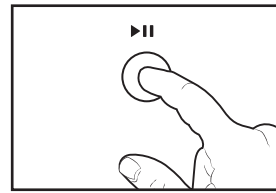
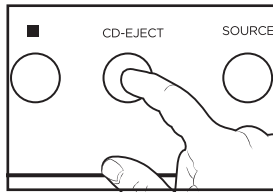

5 Click Play (button (15) on the remote control and (17) on the front panel). You can play your audio CD, CD-R and CD with files in MP3 format.

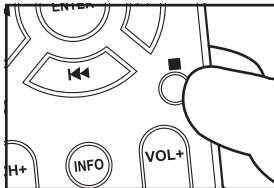

6 Press the "STOP" button on the front panel of the unit or the remote control to stop playback.

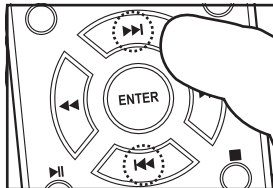

7 To search for a section on a CD track, press the NEXT or PREVIOUS button during playback, then release it at the point you want to listen.

BG БЪЛГАРСКИ

ВЪЗПРОИЗВЕЖДАНЕ НА ДИСКОВЕ

1. Изберете режим "CD/USB". Използване на дистанционното управление (бутон "CD/USB" (9) или на предния панел (бутон "SOURCE" (10) **2.** Отворете тавата с компактдиск, като кликнете върху бутона (2) на дистанционното управление или върху бутона (12) на предния панел **3.** Поставете Компактдиска в тавата **4.** Затворете тавата с компактдиск, като кликнете върху бутона (2) на

дистанционното управление или върху бутона (12) на предния панел **5.** Щракнете върху Пусни (бутон (15) на дистанционното управление и (17) на предния панел). Можете да възпроизведате вашите аудио CD, CD-R и CD с файлове във формат MP3 **6.** Натиснете бутона "STOP" на предния панел на устройството или дистанционното управление, за да спрете възпроизвеждането **7.** За да търсите секция в запис на компактдиск, натиснете бутона "NEXT" или "PREVIOUS" по време на възпроизвеждане, след което го

освободете в точката, в която искате да слушате.

CS ČEŠTINA

PŘEHŘÁVÁNÍ CD 1.Vyberte režim "CD/USB". Pomocí dálkového ovladače (tlačítko "CD/USB" (9) nebo na předním panelu (tlačítko "SOURCE" (10) 2.Otevřete zásobník CD kliknutím na tlačítko (2) na dálkovém ovladači nebo na tlačítko (12) na předním panelu 3.Vložte CD do zásobníku 4.Zásobník CD zavřete kliknutím na tlačítko (2) na dálkovém ovladači nebo na tlačítko (12) na předním panelu 5.Klepněte na tlačítko Přehrát (tlačítko (15) na dálkovém ovladači a (17) na předním panelu). Můžete přehrávat zvuk CD, CD-R a CD se soubory ve formátu MP3 6.Stisknutím tlačítka "STOP" na předním panelu jednotky nebo dálkového ovladače přehrávání zastavíte 7.Chcete-li vyhledat sekci na skladbě CD, stiskněte během přehrávání tlačítko "NEXT" nebo "PREVIOUS" a poté ji uvolněte v místě, které chcete poslouchat.

DA DÁNSKÝ

Afspilning af CD 'ER 1.Vælg tilstanden "CD/USB". Brug af fjernbetjeningen (knappen "CD/USB" (9) eller på frontpanelet (knappen "SOURCE" (10) 2.Åbn cd-bakken ved at klikke på knappen (2) på fjernbetjeningen eller på knappen (12) på frontpanelet 3.Indsæt CD i bakken 4.Luk cd-bakken ved at klikke på knappen (2) på fjernbetjeningen eller på knappen (12) på frontpanelet 5. Klik på Afspil (knap (15) på fjernbetjeningen og (17) på frontpanelet). Du kan afspille din lyd CD, CD-R og CD med filer i MP3-format 6.Tryk på knappen "STOP" på enhedens frontpanel eller fjernbetjeningen for at stoppe afspilningen 7.For at søge efter et afsnit på et CD-spor skal du trykke på knappen "NEXT" eller "PREVIOUS" under afspilning og derefter slippe det på det sted, du vil lytte.

DE DEUTSCHSPRACHIGE

CDS ABSPIELEN 1.Wählen Sie den Modus "CD/USB". Mit der Fernbedienung (Taste "CD/USB" (9) oder auf der Frontplatte (Taste "SOURCE" (10) 2.Öffnen Sie das CD-Fach, indem Sie auf die Taste (2) auf der Fernbedienung oder auf die Taste (12) auf der Vorderseite klicken 3.Legen Sie die CD in das Fach ein 4.Schließen Sie das CD-Fach, indem Sie auf die Taste (2) auf der Fernbedienung oder auf die Taste (12) auf der Vorderseite klicken 5.Klicken Sie auf Wiedergabe (Taste (15) auf der Fernbedienung und (17) auf der

Frontplatte). Sie können Ihre Audio- CD, CD-R und CD mit Dateien im MP3-Format abspielen 6.Drücken Sie die Taste "STOP" auf der Vorderseite des Geräts oder der Fernbedienung, um die Wiedergabe zu stoppen 7.Um nach einem Abschnitt auf einem CD-Titel zu suchen, drücken Sie während der Wiedergabe die Taste "NEXT" oder "PREVIOUS" und lassen Sie sie dann an der Stelle los, an der Sie hören möchten.

EL ΕΛΛΗΝΙΚΗ

ΑΝΑΠΑΡΑΓΩΓΗ CD 1.Επιλέξτε τη λειτουργία "CD/USB". Χρησιμοποιώντας το τηλεχειριστήριο (κουμπί "CD/USB" (9) ή στον μπροστινό πίνακα (κουμπί "SOURCE" (10) 2.Ανοίξτε το δίσκο CD κάνοντας κλικ στο κουμπί (2) στο τηλεχειριστήριο ή στο κουμπί (12) στον μπροστινό πίνακα 3.Τοποθετήστε το CD στο δίσκο 4.Κλείστε το δίσκο CD κάνοντας κλικ στο κουμπί (2) στο τηλεχειριστήριο ή στο κουμπί (12) στον μπροστινό πίνακα 5.Κάντε κλικ στο κουμπί Αναπαραγωγή (κουμπί (15) στο τηλεχειριστήριο και (17) στην πρόσοψη). Μπορείτε να αναπαράγετε τον ήχο σας CD, CD-R και CD με αρχεία σε μορφή MP3 6.Πατήστε το κουμπί "STOP" στον μπροστινό πίνακα της μονάδας ή στο τηλεχειριστήριο για να σταματήσετε την αναπαραγωγή 7.Για να αναζητήσετε μια ενότητα σε ένα κομμάτι CD, πατήστε το κουμπί "NEXT" ή "PREVIOUS" κατά την αναπαραγωγή και, στη συνέχεια, αφήστε το στο σημείο που θέλετε να ακούσετε.

ES ESPAÑOL

REPRODUCCIÓN DE CD 1.Seleccione el modo "CD/USB". Use del mando a distancia (botón "CD/USB" (9), o en el panel frontal (botón "SOURCE" (10) 2.Abra la bandeja de CD haciendo clic en el botón (2) del mando a distancia o en el botón (12) del panel frontal 3.Inserte el CD en la bandeja 4.Cierre la bandeja de CD haciendo clic en el botón (2) del mando a distancia o en el botón (12) del panel frontal 5.Haga clic en Reproducir (botón (15) en el mando a distancia y (17) en el panel frontal). Puede reproducir su CD de audio, CD-R y CD con archivos en formato MP3 6.Presione el botón "STOP" del panel frontal de la unidad o del mando a distancia para detener la reproducción 7.Para realizar la búsqueda de una sección en una pista de un CD, presione el botón "NEXT" o "PREVIOUS" durante la reproducción, después suéltelo en el punto que desea escuchar.

ET EESTI

CD-DE MÄNGIMINE 1.Valige režiim "CD/USB". Kaugjuhtimispuhli kasutamise (nupp "CD/USB" (9) või esipaneelil (nupp "SOURCE"

(10) **2.**Avage CD-salv, klõpsates nuppu (2) kaugjuhtimispuldil või nuppu (12) esipaneelil **3.**Sisestage CD salve **4.**Sulgege CD-salv, klõpsates kaugjuhtimispuldil olevat nupul (2) või esipaneelil olevat nupul (12) **5.**Klõpsake nuppu Esita (nupp (15) kaugjuhtimispuldil ja (17) esipaneelil). Saate oma heli CD, CD-R ja CD esitada MP3-vormingus failidega **6.**Taasesituse peatamiseks vajutage seadme esipaneelil või kaugjuhtimispuldil nuppu "STOP" **7.**CD-pala jaotise otsimiseks vajutage taasesituse ajal nuppu "NEXT" või "PREVIOUS", seejärel vabastage see kohas, mida soovite kuulata.

FI SUOMEN

SOITETAAN CD-LEVYJÄ **1.**Valitse "CD/USB" - tila. Kaukosäätimen ("CD/USB" - nappi (9) tai etupaneelin ("SOURCE" - nappi (10))käyttäminen **2.**Avaa CD-tarjotin napsauttamalla kaukosäätimen painiketta (2) tai etupaneelin painiketta (12) **3.**Aseta CD-levy lokeroon **4.**Sulje CD-tarjotin napsauttamalla kaukosäätimen painiketta (2) tai etupaneelin painiketta (12) **5.**Napsauta Toista (painike (15) kaukosäätimessä ja (17) etupaneelissa). Voit toistaa äänen CD, CD-R ja CD tiedostoja MP3-muodossa **6.**Pysäytä toisto painamalla "STOP" - painiketta laitteen etupaneelissa tai kaukosäätimellä **7.**Etsi osa CD raita, paina "NEXT" tai "PREVIOUS" painiketta toiston aikana ja vapauta se sitten kohdassa haluat kuunnella.

FR FRANÇAISE

LECTURE DE CD **1.**Sélectionnez le mode "CD/USB". Utilisation de la télécommande (bouton "CD/USB" (9), ou sur le panneau avant (bouton "SOURCE" (10) **2.**Ouvrez le bac à CD en cliquant sur le bouton (2) de la télécommande ou sur le bouton (12) du panneau avant **3.**Insérez le CD dans le bac **4.**Fermez le bac à CD en cliquant sur le bouton (2) de la télécommande ou sur le bouton (12) du panneau avant **5.**Cliquez sur Play (bouton (15) sur la télécommande et (17) sur le panneau avant). Vous pouvez lire vos fichiers audio CD, CD-R et CD avec des fichiers au format MP3 **6.**Appuyez sur le bouton "STOP" sur le panneau avant de l'appareil ou sur la télécommande pour arrêter la lecture **7.** Pour rechercher une section sur une piste de CD, appuyez sur le bouton "NEXT" ou "PREVIOUS" pendant la lecture, puis relâchez-le à l'endroit que vous souhaitez écouter.

HR HRVATSKI

REPRODUKCIJA CD-A **1.**Odaberite način rada "CD/USB". S daljinskim upravljačem (gumb "CD/USB" (9) ili na prednjoj strani (gumb "SOURCE" (10) **2.**Otvorite ladicu za CD pritiskom na gumb (2) na daljinskom upravljaču ili gumb (12) na prednjoj ploči **3.**Umetnite CD u ladicu **4.**Zatvorite ladicu CD-a pritiskom na gumb (2) na daljinskom upravljaču ili gumb (12) na prednjoj ploči **5.**Pritisnite gumb za reprodukciju (gumb (15) na daljinskom upravljaču i (17) na prednjoj strani). Možete reproducirati svoj zvuk CD, CD-R i CD s datotekama u formatu MP3 **6.**Pritisnite gumb "STOP" na prednjoj strani uređaja ili daljinskog upravljača da biste zaustavili reprodukciju **7.**Da biste pretražili odjeljak na CD zapisu, pritisnite gumb "NEXT" ili "PREVIOUS" tijekom reprodukcije, a zatim ga otpustite na mjestu koje želite slušati.

HU MAGYAR

CD-K LEJÁTSZÁSA **1.**Válassza a "CD/USB" módot. A távirányító használatát ("CD/USB" gomb (9), vagy az előlapon ("SOURCE" gomb (10) **2.**Nyissa ki a CD-tálcát a távvezérlő gombjára (2) vagy az előlapon található gombra (12) kattintva **3.**helyezze be a CD-t a tálcába **4.**Zárja be a CD-tálcát a távirányító gombjára (2) vagy az előlap gombjára (12) kattintva **5.**Kattintson a lejátszás gombra (gomb (15) a távirányítón és (17) az előlapon). Ön tudja játszani a hang CD, CD-R és CD fájlok MP3 formátumban **6.**A lejátszás leállításához nyomja meg a készülék előlapján vagy a távirányítón található "STOP" gombot **7.**A CD-műsorszám egy szakaszának kereséséhez lejátszás közben nyomja meg a "NEXT" vagy az "PREVIOUS" gombot, majd engedje fel a hallgatni kívánt ponton.

IT ITALIANA

RIPRODUZIONE DI CD **1.**Selezionare la modalità "CD/USB". Utilizzando il telecomando (tasto "CD/USB" (9), o sul pannello frontale (tasto "SOURCE" (10) **2.**Aprire il vassoio CD facendo clic sul pulsante (2) sul telecomando o sul pulsante (12) sul pannello frontale **3.**Inserire il CD nel vassoio **4.**Chiudere il vassoio CD facendo clic sul pulsante (2) sul telecomando o sul pulsante (12) sul pannello frontale **5.**Fare clic su Riproduci (pulsante (15) sul telecomando e (17) sul pannello frontale). È possibile riprodurre l'audio CD, CD-R e CD con i file in formato MP3 **6.**Premere il pulsante "STOP" sul pannello frontale dell'unità o sul telecomando per interrompere la riproduzione **7.**Per cercare una sezione su

una traccia CD, premere il pulsante "NEXT" o "PREVIOUS" durante la riproduzione, quindi rilasciarlo nel punto in cui si desidera ascoltare.

LT LIETUVIŲ

ŽAISTI CD 1. Pasirinkite režimą "CD/USB". Nuotolinio valdiklio naudojimas (mygtukas "CD/USB" (9) arba priekiniame skydelyje (mygtukas "SOURCE" (10) **2.** Atidarykite kompaktinių diskų dėklą spustelėdami mygtuką (2) nuotolinio valdymo pulte arba Mygtuką (12) priekiniame skydelyje **3.** Įdėkite kompaktinį diską į dėklą **4.** Uždarykite kompaktinių diskų dėklą spustelėdami mygtuką (2) nuotolinio valdymo pulte arba Mygtuką (12) priekiniame skydelyje **5.** Spustelėkite Leisti (mygtukas (15) nuotolinio valdymo pulte ir (17) priekiniame skydelyje). Jūs galite žaisti savo garso CD, CD-R ir CD su failais MP3 formatu **6.** Norėdami sustabdyti atkūrimą, paspauskite mygtuką "STOP" priekiniame įrenginio skydelyje arba nuotolinio valdymo pulte **7.** Norėdami ieškoti sekcijos kompaktinio disko takelyje, atkūrimo metu paspauskite mygtuką "NEXT" arba "PREVIOUS", tada atleiskite jį toje vietoje, kur norite klausytis.

LV LATVIEŠU

CD ATSKAŅOŠANA 1. Atlasiet režīmu "CD/USB". Izmantojot tālvadības pultī (poga "CD/USB" (9) vai priekšējā panelī (poga "SOURCE" (10) **2.** Atveriet kompaktdiska paliktni, noklikšķinot uz pogas (2) uz tālvadības pults vai uz pogas (12) uz priekšējā paneļa **3.** Ievietojiet kompaktdisku paplātē **4.** Aizveriet kompaktdiska paliktni, noklikšķinot uz pogas (2) uz tālvadības pults vai uz pogas (12) uz priekšējā paneļa **5.** Klikšķis atskaņot (poga (15) uz tālvadības pults un (17) uz priekšējā paneļa). Jūs varat atskaņot audio CD, CD-R un CD ar failiem MP3 formātā **6.** Nospiediet pogu "STOP" ierīces priekšējā panelī vai tālvadības pultī, lai apturētu atskaņošanu **7.** Lai meklētu sadaļu kompaktdiska ierakstā, atskaņošanas laikā nospiediet pogu "NEXT" vai "PREVIOUS", pēc tam atlaidiet to vietā, kuru vēlaties klausīties.

MT MALTIJA

LOGHOB TAL-KOMPJUTER 1. Aghžel il - "CD/USB" mod. Uża l-kontrollur remot ("CD/USB" buttuna (9), jew fuq il-panew ta'quddiem ("SOURCE" buttuna (10) **2.** Iftah it-trej DD billi tikklikkja fuq il-buttuna (2) fuq il-kontroll remot, jew fuq il-buttuna (12) fuq il-panew ta'quddiem **3.** Dahħal ID-DC fit-trej **4.** Aghlaq

it-trej DD billi tikklikkja fuq il-buttuna (2) fuq il-kontroll remot, jew fuq il-buttuna (12) fuq il-panew ta'quddiem **5.** Ikklikkja Tilghab (buttuna (15) fuq il-kontroll remot u (17) fuq il-panew ta'quddiem). Inti tista'tilghab awdjo tieghek CD, CD-R u CD bil-fajls fil-format MP3 **6.** Aghfas il-buttuna STOP fuq il-pannell ta'quddiem tal-unità jew il-kontroll mill-boghod biex tieqaf il-plejбек **7.** Biex tfittex sezzjoni fuq binarju CD, aghfas il-buttuna "NEXT" jew "PREVIOUS" matul il-plejбек, imbagħad itlaqha fil-punt li trid tisma'.

NL NEDERLANDSE

CD'S AFSPLEN 1. Selecteer de modus "CD/USB". Met de afstandsbediening ("CD/USB" toets (9), of op het voorpaneel ("SOURCE" toets (10) **2.** Open de CD-lade door te klikken op de knop (2) op de afstandsbediening, of op de knop (12) op het voorpaneel **3.** Plaats de CD in de lade **4.** Sluit de CD-lade door te klikken op de knop (2) op de afstandsbediening of op de knop (12) op het voorpaneel **5.** Klik op Play (knop (15) op de afstandsbediening en (17) op het voorpaneel). U kunt uw audio CD, CD-R en CD afspelen met bestanden in MP3 formaat **6.** Druk op de toets "STOP" op het voorpaneel van het apparaat of op de afstandsbediening om het afspelen te stoppen **7.** Om een sectie op een CD te zoeken, drukt u tijdens de weergave op de toets "NEXT" of "PREVIOUS" en laat u de toets los op het punt waar u wilt luisteren.

NO NORSK

SPILLE AV CDER 1. Velg "CD/USB" - modus. Bruke fjernkontrollen ("CD/USB" - knapp (9) eller på frontpanelet ("SOURCE" - knapp (10) **2.** Åpne cd-skuffen ved å klikke på knappen (2) på fjernkontrollen, eller på knappen (12) på frontpanelet **3.** Sett inn CDEN i skuffen **4.** Lukk cd-skuffen ved å klikke på knappen (2) på fjernkontrollen, eller på knappen (12) på frontpanelet **5.** Klikk På Play (knapp (15) på fjernkontrollen og (17) på frontpanelet). Du kan spille av lyd CD, CD-R og CD med filer i MP3 - format **6.** Trykk på "STOPP" - knappen på frontpanelet på enheten eller fjernkontrollen for å stoppe avspillingen **7.** For å søke etter en seksjon på ET CD-spor, trykk på "NEXT" eller "PREVIOUS" - knappen under avspilling, og slipp den deretter på det punktet du vil lytte.

PL POLSKI

ODTWARZANIE PŁYT CD 1. Wybierz tryb "CD/USB". Za pomocą pilota zdalnego sterowania (przycisk "CD/USB" (9) lub na panelu

przednim (przycisk ("SOURCE" (10) **2.**Otwórz tacę CD, klikając przycisk (2) na pilocie lub przycisk (12) na przednim panelu **3.**Włóż płytę CD do zasobnika **4.**Zamknij tacę CD, klikając przycisk (2) na pilocie lub przycisk (12) na przednim panelu **5.**Kliknij Play (przycisk (15) na pilocie i (17) na przednim panelu). Możesz odtwarzać dźwięk CD, CD-R i CD z plikami w formacie MP3 **6.**Naciśnij przycisk "STOP" na przednim panelu urządzenia lub pilota, aby zatrzymać odtwarzanie **7.**Aby wyszukać sekcję na ścieżce CD, naciśnij przycisk "NEXT" lub "PREVIOUS" podczas odtwarzania, a następnie zwolnij go w miejscu, w którym chcesz słuchać.

PT PORTUGUESA

REPRODUÇÃO DE CDS 1.Selecione o modo "CD/USB". Usando o Controle Remoto (Botão "CD/USB" (9) ou no painel frontal (Botão "SOURCE" (10) **2.**Abra a bandeja do CD clicando no botão (2) no controle remoto ou no botão (12) no painel frontal **3.**Insira o CD na bandeja **4.**Feche a bandeja do CD clicando no botão (2) no controle remoto ou no botão (12) no painel frontal **5.**Clique em Reproduzir (botão (15) no controle remoto e (17) no painel frontal). Pode reproduzir o seu áudio CD, CD-R e CD com ficheiros em formato MP3 **6.**Prima o botão "STOP" no painel frontal da unidade ou no telecomando para parar a reprodução **7.**Para procurar uma secção numa faixa de CD, prima o botão "NEXT" ou "PREVIOUS" durante a reprodução e, em seguida, solte-o no ponto em que pretende ouvir.

RO ROMÂNĂ

REDAREA CD-URILOR 1.Selectați modul "CD/USB". Utilizarea telecomenzii (butonul "CD/USB" (9) sau pe panoul frontal (butonul "SOURCE" (10) **2.**Deschideți tava CD-ului făcând clic pe butonul (2) de pe telecomandă sau pe butonul (12) de pe panoul frontal **3.**Introduceți CD-ul în tavă **4.**Închideți tava CD-ului făcând clic pe butonul (2) de pe telecomandă sau pe butonul (12) de pe panoul frontal **5.**Faceți clic pe Redare (butonul (15) de pe telecomandă și (17) de pe panoul frontal). Puteți reda audio CD, CD - R și CD cu fișiere în format MP3 **6.**Apăsăți butonul "STOP" de pe panoul frontal al unității sau al telecomenzii pentru a opri redarea **7.**Pentru a căuta o secțiune pe o piesă CD, apăsați butonul "NEXT" sau "PREVIOUS" în timpul redării, apoi eliberați-l în punctul în care doriți să ascultați.

RU РУССКИЙ

ВОСПРОИЗВЕДЕНИЕ КОМПАКТ-ДИСКОВ 1.Выберите режим "CD/USB". С помощью пульта дистанционного управления (кнопка "CD/USB" (9) или на передней панели (кнопка "SOURCE" (10) **2.**Откройте лоток для компакт-дисков, нажав на кнопку (2) на пульте дистанционного управления или на кнопку (12) на передней панели **3.**Вставьте компакт-диск в лоток **4.**Закройте лоток для компакт-дисков, нажав на кнопку (2) на пульте дистанционного управления или на кнопку (12) на передней панели **5.**Нажмите кнопку Воспроизведения (кнопка (15) на пульте дистанционного управления и (17) на передней панели). Вы можете воспроизводить свои аудио CD, CD-R и КОМПАКТ-диск с файлами в формате MP3 **6.**Нажмите кнопку "STOP" на передней панели устройства или пульта дистанционного управления, чтобы остановить воспроизведение **7.**Чтобы выполнить поиск раздела на дорожке компакт-диска, нажмите кнопку "NEXT" или "PREVIOUS" во время воспроизведения, затем отпустите ее в том месте, которое вы хотите прослушать.

SK SLOVENČINA

PREHRÁVANIE CD 1.Vyberte režim "CD/USB". Pomocou diaľkového ovládača (tlačidlo "CD/USB" (9) alebo na prednom paneli (tlačidlo "SOURCE" (10) **2.**Otvorte zásobník CD kliknutím na tlačidlo (2) na diaľkovom ovládači alebo na tlačidlo (12) na prednom paneli **3.**Vložte disk CD do zásobníka **4.**Zatvorte zásobník CD kliknutím na tlačidlo (2) na diaľkovom ovládači alebo na tlačidlo (12) na prednom paneli **5.**Kliknite na tlačidlo Prehrať (tlačidlo (15) na diaľkovom ovládači a (17) na prednom paneli). Môžete prehrávať audio CD, CD-R a CD so súborami vo formáte MP3 **6.**Prehrávanie zastavíte stlačením tlačidla "STOP" na prednom paneli jednotky alebo diaľkového ovládača **7.**Ak chcete vyhľadať sekciu na skladbe CD, počas prehrávania stlačte tlačidlo "NEXT" alebo "PREVIOUS" a potom ju uvoľnite v mieste, ktoré chcete počúvať.

SL SLOVENSKI

PREDVAJANJE CD-JEV 1.Izberite način "CD/USB". Uporaba daljinskega upravljalnika (gumb "CD/USB" (9) ali na sprednji plošči (gumb "SOURCE" (10) **2.**Oprite pladenj za CD s klikom na gumb (2) na daljinskem

upravljalniku ali na gumb (12) na sprednji plošči **3.**Vstavite CD v pladenj **4.**Pladenj za CD zaprite s klikom na gumb (2) na daljinskem upravljalniku ali na gumb (12) na sprednji plošči **5.**Kliknite Predvajaj (gumb (15) na daljinskem upravljalniku in (17) na sprednji plošči). Zvok CD, CD-R in CD lahko predvajate z datotekami v formatu MP3 **6.**Pritisnite gumb "STOP" na sprednji plošči enote ali daljinskega upravljalnika, da ustavite predvajanje **7.**Če želite poiskati odsek na CD-ju, med predvajanjem pritisnite gumb "NEXT" ali "PREVIOUS", nato pa ga spustite na mestu, ki ga želite poslušati.

SR СРПСКИ

РЕПРОДУКЦИЈА ЦД-А 1.Изаберите режим "CD/USB". Помоћу даљинског управљача (дугме "CD/USB" (9) или на предњој страни (дугме "SOURCE" (10) **2.**Отворите лежиште за ЦД притиском на дугме (2) на даљинском управљачу или на дугме (12) на предњој плочи **3.**Уметните ЦД у лежиште **4.**Затворите лежиште за ЦД притиском на дугме (2) на даљинском управљачу или на дугме (12) на предњој плочи **5.**Пritisните дугме за репродукцију (дугме (15) на даљинском управљачу и (17) на предњој плочи). Можете да репродукујете своје аудио CD, CD-R и CD са датотекама у МПЗ формату **6.**Пritisните дугме "STOP" на предњој страни уређаја или даљинском управљачу да бисте зауставили репродукцију **7.**Да бисте претражили партицију на ЦД нумери, притисните дугме "NEXT" или "PREVIOUS" током репродукције, а затим је отпустите на месту које желите да слушате.

SV SVENSKAN

SPELA CD-SKIVOR 1.Välj läget "CD/USB". Använda fjärrkontrollen ("CD/USB" - knappen (9) eller på frontpanelen ("SOURCE" - knappen (10) **2.**Öppna CD-facket genom att klicka på knappen (2) på fjärrkontrollen eller på knappen (12) på frontpanelen **3.**Sätt i CD-skivan i facket **4.**Stäng CD-facket genom att klicka på knappen (2) på fjärrkontrollen eller på knappen (12) på frontpanelen **5.**Klicka på Spela upp (knapp (15) på fjärrkontrollen och (17) på frontpanelen). Du kan spela ditt ljud CD, CD-R och CD med filer i MP3 - format **6.**Tryck på "STOP" - knappen på enhetens eller fjärrkontrollens frontpanel för att stoppa uppspelningen **7.**För att söka efter ett avsnitt på ett CD-spår, tryck på knappen "NEXT" eller "PREVIOUS" under uppspelning och släpp den sedan vid den punkt du vill lyssna.

TR TÜRK

CD ÇALMA 1."CD/USB" modunu seçin. Uzaktan kumandayı ("CD/USB" düğmesi (9) veya ön paneldeki ("SOURCE" düğmesi (10)) kullanın **2.**Uzaktan kumandadaki düğmeye (2) veya ön paneldeki düğmeye (12) tıklayarak CD tepsisini açın **3.**CD'yi tepsiye yerleştirin **4.**Uzaktan kumandadaki düğmeye (2) veya ön paneldeki düğmeye (12) tıklayarak CD tepsisini kapatın **5.**Oynat düğmesini (uzaktan kumandadaki (15) ve ön paneldeki (17) tıkkatın). CD, CD-R ve CD sesinizi MP3 formatındaki dosyalarla çalabilirsiniz **6.**Oynatmayı durdurmak için ünitenin ön panelindeki veya uzaktan kumandadaki "STOP" düğmesine basın **7.**CD parçasında bir bölüm aramak için oynatma sırasında "NEXT" veya "PREVIOUS" düğmesine basın, ardından dinlemek istediğiniz noktada bırakın.

CA CATALÀ

REPRODUCCIÓ DE CD 1.Seleccioneu el mode "CD/USB". Us del comandament a distància (botó "CD/USB" (9), o al panell frontal (botó "SOURCE" (10) **2.**Obrui la safata de CD fent clic al botó (2) del comandament a distància o al botó (12) del panell frontal **3.**Inseriu el CD a la safata **4.**Tanqueu la safata de CD fent clic al botó (2) del comandament a distància o al botó (12) del panell frontal **5.**Feu clic a Reproduir (botó (15) al comandament a distància i (17) al panell frontal). Podeu reproduir el vostre CD d'àudio, CD-R i CD amb fitxers en format MP3 **6.**Premeu el botó "STOP" del panell frontal de la unitat o del comandament a distància per aturar la reproducció **7.**Per fer la cerca d'una secció en una pista d'un CD, premeu el botó "NEXT" o "PREVIOUS" durant la reproducció, després deixeu-lo anar al punt que voleu escoltar.

EU EUSKERA

CD ERREPRODUZKETA 1.Hautatu "CD/USB" modua. Urruneko agintea erabiliz ("CD/USB" botoia (9) edo aurreko panelean ("SOURCE" botoia (10)) **2.**Ireki CDaren erretilua urrutiko aginteko botoia (2) edo aurreko paneleko botoia (12) klik eginez **3.**Sartu CDa erretiluan **4.**Itxi CDaren erretilua urrutiko aginteko botoia (2) edo aurreko paneleko botoia (12) klik eginez **5.**Sakatu Erreproduzitu (botoia (15) urrutiko agintean eta (17) aurreko panelean). Zure audio CDa, CD-R eta CDa erreproduzi ditzakezu MP3 formatuko fitxategiekin **6.**Sakatu "STOP" botoia unitatearen aurrealdeko panelean edo urrutiko agintea erreproduzko

gelditzeko. **7.** CD bateko pista batean atal bat bilatzeko, sakatu "HURRENGO" edo "AURRERA" botoia erreproduzioan, eta askatu entzun nahi duzun puntuan.

GL GALEGO

REPRODUCCIÓN DE CD **1.** Seleccione o modo "CD/USB". Usando o control remoto ("botón CD/USB" (9) ou no panel frontal ("botón SOURCE" (10) **2.** Abra a bandexa do CD facendo clic no botón (2) do control remoto ou no botón (12) do panel frontal **3.** Insira o CD na bandexa **4.** Pecha a bandexa

do CD facendo clic no botón (2) do control remoto ou no botón (12) do panel frontal **5.** Fai clic en Reproducir (botón (15) do control remoto e (17) do panel frontal). Podes reproducir o teu CD de audio, CD-R e CD con ficheiros en formato MP3 **6.** Preme o botón "STOP" no panel frontal da unidade ou o control remoto para deter a reprodución. **7.** Para buscar unha sección nunha pista dun CD, prema o botón "NEXT" ou "PREVIOUS" durante a reprodución e, a continuación, solte o punto que desexe escoitar.



INTRO FUNCTION



1 This function allows you to play the first 10 seconds of each track on the disc. Load the disc and press the "INTRO" button on the remote control to activate the function.



2 Press the "INTRO" button again to cancel the function.

BG БЪЛГАРСКИ

ИНТРО ФУНКЦИЯ **1.** Тази функция ви позволява да възпроизведете първите 10 секунди от всяка песен на диска. Заредете диска и натиснете бутона "INTRO" на дистанционното управление, за да активирате функцията **2.** Натиснете отново бутона "INTRO", за да отмените функцията.

CS ČEŠTINA

FUNKCE INTRO **1.** Tato funkce umožňuje přehrát prvních 10 sekund každé stopy na disku. Vložte disk a stisknutím tlačítka "INTRO" na dálkovém ovladači aktivujte funkci **2.** Opětovným stisknutím tlačítka "INTRO" funkci zrušíte.

DA DÁNSKÝ

INTRO FUNKTION **1.** Denne funktion giver

dig mulighed for at afspille de første 10 sekunder af hvert spor på disken. Læg disken i, og tryk på knappen "INTRO" på fjernbetjeningen for at aktivere funktionen **2.** Tryk på knappen "INTRO" igen for at annullere funktionen.

DE DEUTSCHSPRACHIGE

INTRO-FUNKTION **1.** Mit dieser Funktion können Sie die ersten 10 Sekunden jedes Titels auf der Disc abspielen. Legen Sie die Disc ein und drücken Sie die Taste "INTRO" auf der Fernbedienung, um die Funktion zu aktivieren **2.** Drücken Sie die Taste "INTRO" erneut, um die Funktion abzubrechen.

EL ΕΛΛΗΝΙΚΗ

ΛΕΙΤΟΥΡΓΙΑ ΕΙΣΑΓΩΓΗΣ **1.** Αυτή η λειτουργία σας επιτρέπει να αναπαράγετε τα πρώτα 10

δευτερόλεπτα κάθε κομματιού στο δίσκο. Τοποθετήστε το δίσκο και πατήστε το κουμπί "INTRO" στο τηλεχειριστήριο για να ενεργοποιήσετε τη λειτουργία **2**. Πατήστε ξανά το κουμπί "INTRO" για να ακυρώσετε τη λειτουργία.

ES ESPAÑOL

FUNCIÓN DE INTRODUCCIÓN 1. Esta función le permite reproducir los primeros 10 segundos de cada pista del disco. Cargue el disco y pulse el botón "INTRO" del mando a distancia para activar la función **2**. Pulse de nuevo el botón "INTRO" para cancelar la función.

ET EESTI

INTRO FUNKTSIOON 1. See funktsioon võimaldab teil esitada plaadi iga pala esimesed 10 sekundit. Laadige ketas ja vajutage funktsiooni aktiveerimiseks kaugjuhtimispuldil nuppu "INTRO" **2**. Funktsiooni tühistamiseks vajutage uuesti nuppu "INTRO".

FI SUOMEN

INTROFUNKTIO 1. Tämän toiminnon avulla voit toistaa levyn jokaisen kappaleen ensimmäiset 10 sekuntia. Lataa levy ja aktivoi toiminto painamalla kaukosäätimen "INTRO" - painiketta **2**. Paina "INTRO" painiketta uudelleen peruuttaa toiminto.

FR FRANÇAISE

FONCTION D'INTRODUCTION 1. Cette fonction vous permet de lire les 10 premières secondes de chaque piste sur le disque. Chargez le disque et appuyez sur le bouton "INTRO" de la télécommande pour activer la fonction **2**. Appuyez à nouveau sur le bouton "INTRO" pour annuler la fonction.

HR HRVATSKI

UVODNA FUNKCIJA 1. Ova značajka omogućuje vam reprodukciju prvih 10 sekundi svake pjesme na disku. Učitajte disk i pritisnite gumb "INTRO" na daljinskom upravljaču da biste aktivirali značajku **2**. Ponovno pritisnite gumb "INTRO" da biste poništili funkciju.

HU MAGYAR

INTRO FUNKCIÓ 1. Ez a funkció lehetővé teszi a lemezen lévő egyes műsorszámok első 10 másodpercének lejátszását. Töltse be a lemezt, majd nyomja meg a távirányító "INTRO" gombját a funkció aktiválásához **2**. A funkció megszakításához

nyomja meg ismét az "INTRO" gombot.

IT ITALIANA

FUNZIONE INTRO 1. Questa funzione consente di riprodurre i primi 10 secondi di ogni traccia sul disco. Caricare il disco e premere il pulsante "INTRO" sul telecomando per attivare la funzione **2**. Premere nuovamente il pulsante "INTRO" per annullare la funzione.

LT LIETUVIŲ

INTRO FUNKCIJA 1. Ši funkcija leidžia atkurti pirmąsias 10 sekundžių kiekvieno disko takelį. Įkelkite diską ir paspauskite nuotoliniu valdymo pulto mygtuką "INTRO", kad suaktyvintumėte funkciją **2**. Dar kartą paspauskite mygtuką "INTRO", kad atšauktumėte funkciją.

LV LATVIĒŠU

INTRO FUNKCIJA 1. Šī funkcija ļauj atskaņot katra diska ieraksta pirmās 10 sekundes. Ielādējiet disku un nospiediet tālvadības pults pogu "INTRO", lai aktivizētu funkciju **2**. Vēlreiz nospiediet pogu "INTRO", lai atceltu funkciju.

MT MALTIJA

INTRO FUNZJONI 1. Din il-funzjoni jippermett ilek li jilaghbu l-ewwel 10 sekondi ta'kull binarju fuq il-diska. Jilloadwja d-diska u aghfas il-buttuna "INTRO" fuq il-kontroll remot biex jattiva l-funzjoni **2**. Aghfas il-buttuna "INTRO" mill-gdid biex tikkancella l-funzjoni.

NL NEDERLANDSE

INTRO FUNCTIE 1. Met deze functie kunt u de eerste 10 seconden van elk nummer op de disk afspelen. Laad de disk en druk op de toets "INTRO" op de afstandsbediening om de functie te activeren **2**. Druk nogmaals op de toets "INTRO" om de functie te annuleren.

NO NORSK

INTRO-FUNKSJON 1. Denne funksjonen lar deg spille de første 10 sekundene av hvert spor på platen. Last inn platen og trykk på "INTRO" - knappen på fjernkontrollen for å aktivere funksjonen **2**. Trykk på "INTRO" - knappen igjen for å avbryte funksjonen.

PL POLSKI

FUNKCJA INTRO 1. Ta funkcja umożliwia odtworzenie pierwszych 10 sekund każdego utworu na płycie. Załaduj płytę

i nacišnjij przycisk "INTRO" na pilocie, aby aktywować funkcję **2**. Nacišnjij ponownie przycisk "INTRO", aby anulować funkcję.

PT PORTUGUESA

FUNÇÃO DE INTRODUÇÃO 1. Esta função permite-lhe reproduzir os primeiros 10 segundos de cada faixa no disco. Carregue o disco e prima o botão "INTRO" no telecomando para activar a função **2**. Prima novamente o botão "INTRO" para cancelar a função.

RO ROMÂNĂ

FUNȚIA DE INTRODUCERE 1. Această funcție vă permite să redați primele 10 secunde ale fiecărei piese de pe disc. Încărcați discul și apăsați butonul "INTRO" de pe telecomandă pentru a activa funcția **2**. Apăsați din nou butonul "INTRO" pentru a anula funcția.

RU РУССКИЙ

ВВОДНАЯ ФУНКЦИЯ 1. Эта функция позволяет воспроизводить первые 10 секунд каждого трека на диске. Загрузите диск и нажмите кнопку "INTRO" на пульте дистанционного управления, чтобы активировать функцию **2**. Нажмите кнопку "INTRO" еще раз, чтобы отменить функцию.

SK SLOVENČINA

ÚVODNÁ FUNKCIA 1. Táto funkcia vám umožňuje prehrať prvých 10 sekúnd každej stopy na disku. Vložte disk a stlačením tlačidla "INTRO" na diaľkovom ovládači aktivujete funkciu **2**. Opätovným stlačením tlačidla "INTRO" funkciu zrušíte.

SL SLOVENSKI

UVODNA FUNKCIJA 1. Ta funkcija vam omogoča predvajanje prvih 10 sekund vsake skladbe na disku. Naložite disk in pritisnite gumb "INTRO" na daljinskem upravljalniku, da aktivirate funkcijo **2**. Ponovno pritisnite gumb "INTRO", da prekličete funkcijo.

SR СРПСКИ

УВОДНА ФУНКЦИЈА 1. Ова функција вам омогућава да репродукујете првих 10 секунди сваке нумере на диску. Покрените диск и притисните дугме "INTRO" на даљинском управљачу да бисте активирали функцију **2**. Поново притисните дугме "INTRO" да бисте поништили функцију.

SV SVENSKAN

INTRO FUNKTION 1. Med den här funktionen kan du spela de första 10 sekunderna av varje spår på skivan. Ladda skivan och tryck på "INTRO" - knappen på fjärrkontrollen för att aktivera funktionen **2**. Tryck på "INTRO" - knappen igen för att avbryta funktionen.

TR TÜRK

GİRİŞ FONKSİYONU 1. Bu işlev, diskteki her parçanın ilk 10 saniyesini çalmanıza olanak tanır. Diski yükleyin ve işlevi etkinleştirmek için uzaktan kumandadaki "INTRO" düğmesine basın **2**. İşlevi iptal etmek için "INTRO" düğmesine tekrar basın.

CA CATALÀ

FUNCIÓ D'INTRODUCCIÓ 1. Aquesta funció us permet reproduir els primers 10 segons de cada pista del disc. Carregueu el disc i premeu el botó "INTRO" del comandament a distància per activar la funció **2**. Premeu de nou el botó "INTRO" per cancel·lar la funció.

EU EUSKERA

SARRERA FUNTZIOA 1. Funtzio honek diskoko pista bakoitzaren lehen 10 segundoak erreproduzitzeko aukera ematen du. Kargatu diskoa eta sakatu urrutiko aginteko "ENTER" botoia funtzioa aktibatzeko **2**. Sakatu "ENTER" botoia berririo funtzioa bertan behera uzteko.

GL GALEGO

FUNCIÓN DE INTRODUCCIÓN 1. Esta función permítelle reproducir os primeiros 10 segundos de cada pista do disco. Cargue o disco e prema o botón "ENTER" do control remoto para activar a función **2**. Prema de novo o botón "ENTER" para cancelar a función.



CREATING YOUR OWN PLAYLIST

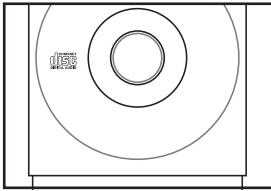

- 1** You can play up to 9 tracks on a CD in order. Insert a CD and wait for to be read.

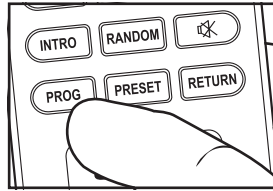

- 2** Press PROG button on the remote control in STOP status.

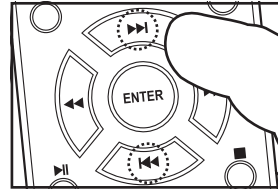

- 3** Press the previous or next keys to select the desired song in the first track.

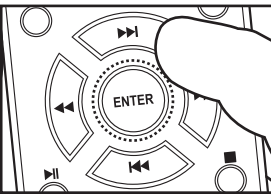

- 4** Press ENTER to confirm. It will automatically move to the second track.

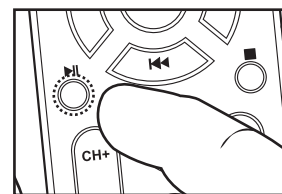

- 5** Once the selection is finished, press the PLAY key and the programmed music will automatically start.

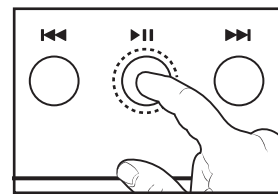

- 6** You can also press the Play key on the control panel

BG БЪЛГАРСКИ

СЪЗДАВАНЕ НА СОБСТВЕН ПЛЕЙЛИСТ

1. Можете да възпроизведате до 9 песни на компактдиск в ред. Поставете диск и изчакайте да бъде прочетен. **2.** Натиснете прог бутона на дистанционното управление в състояние стоп. **3.** Натиснете предишния или следващия клавиш, за да изберете желаната песен в първата песен. **4.** Натиснете Въведете, за да потвърдите. Тя автоматично ще се премести на втория път. **5.** След като селекцията приключи, натиснете клавиша за възпроизвеждане и програмираната музика ще започне автоматично. **6.** Можете също да натиснете клавиша за възпроизвеждане на контролния панел

CS ČEŠTINA

VYTVOŘENÍ VLASTNÍHO SEZNAMU SKLADEB

1. Můžete přehrávat až 9 skladeb na CD v pořadí. Vložte disk CD a počkejte, až se přečte. **2.** Stiskněte tlačítko PROG na dálkovém ovládací ve stavu STOP. **3.** Stisknutím kláves předchozí nebo Další vyberte požadovanou skladbu v první

skladbě. **4.** Potvrďte stisknutím klávesy ENTER. Automaticky se přesune na druhou stopu. **5.** Po dokončení výběru stiskněte klávesu PLAY a naprogramovaná hudba se automaticky spustí. **6.** Můžete také stisknout klávesu Play na ovládacím panelu.

DA DÁNSKÝ

OPRETTELSE AF DIN EGEN PLAYLISTE

1. Du kan afspille op til 9 numre på en CD i rækkefølge. Indsæt en CD og vent på at blive læst. **2.** Tryk på PROG-knappen på fjernbetjeningen i STOPSTATUS. **3.** Tryk på forrige eller næste taster for at vælge den ønskede sang i det første spor. **4.** Tryk på ENTER for at bekræfte. Det vil automatisk flytte til det andet spor. **5.** Når valget er afsluttet, skal du trykke på PLAY-tasten, og den programmerede musik starter automatisk. **6.** Du kan også trykke på Play-tasten på kontrolpanelet

DE DEUTSCHSPRACHIGE

EIGENE PLAYLIST ERSTELLEN **1.** Sie können bis zu 9 Titel nacheinander auf einer CD abspielen. Legen Sie eine CD ein und warten

Sie, bis sie gelesen wurde. **2.** Drücken Sie die PROG-Taste auf der Fernbedienung im STOPP-Status. **3.** Drücken Sie die vorherige oder nächste Taste, um den gewünschten Titel im ersten Titel auszuwählen. **4.** Drücken Sie zur Bestätigung die Eingabetaste. Es wird automatisch auf die zweite Spur verschoben. **5.** Sobald die Auswahl abgeschlossen ist, drücken Sie die Wiedergabetaste und die programmierte Musik wird automatisch gestartet. **6.** Sie können auch die Wiedergabetaste auf dem Bedienfeld drücken

EL ΕΛΛΗΝΙΚΗ

ΔΗΜΙΟΥΡΓΙΑ ΤΗΣ ΔΙΚΗΣ ΣΑΣ ΛΙΣΤΑΣ

ΑΝΑΠΑΡΑΓΩΓΗΣ 1. Μπορείτε να αναπαράγετε έως και 9 κομμάτια σε ένα CD με τη σειρά. Τοποθετήστε ένα CD και περιμένετε να διαβαστεί. **2.** Πατήστε το κουμπί PROG στο τηλεχειριστήριο σε κατάσταση διακοπής. **3.** Πατήστε τα προηγούμενα ή τα επόμενα πλήκτρα για να επιλέξετε το επιθυμητό τραγούδι στο πρώτο κομμάτι. **4.** Πατήστε ENTER για επιβεβαίωση. Θα μετακινηθεί αυτόματα στο δεύτερο κομμάτι. **5.** Μόλις ολοκληρωθεί η επιλογή, πατήστε το πλήκτρο αναπαραγωγής και η προγραμματισμένη μουσική θα ξεκινήσει αυτόματα. **6.** Μπορείτε επίσης να πατήσετε το πλήκτρο αναπαραγωγής στον πίνακα ελέγχου

ES ESPAÑOL

CREAR TU PROPIA LISTA DE

REPRODUCCIÓN 1. Puede reproducir hasta 9 pistas en un CD en orden. Inserte un CD y espere a que se lea. **2.** Presione el botón PROG en el control remoto en estado de PARADA. **3.** Presione las teclas anterior o siguiente para seleccionar la canción deseada en la primera pista. **4.** Presione ENTER para confirmar. Se moverá automáticamente a la segunda pista. **5.** Una vez finalizada la selección, presione la tecla REPRODUCIR y la música programada se iniciará automáticamente. **6.** También puede presionar la tecla Reproducir en el panel de control

ET EESTI

OMA ESITUSLOENDI LOOMINE 1. Järjekorras saate CD-l esitada kuni 9 lugu. Sisestage CD ja oodake lugeda. **2.** Vajutage PROG nuppu kaugjuhtimispuldil STOP staatus. **3.** Vajutage eelmist või järgmist klahvi, et valida soovitud lugu esimeses Palas. **4.** Kinnitamiseks vajutage sisestusklahvi. See liigub automaatselt teisele rajale. **5.** Kui valik on lõppenud, vajutage ESITUSKLAHVI ja programmeeritud muusika käivitub automaatselt. **6.** Võite vajutada ka

juhtpaneelil nuppu Esita.

FI SUOMEN

OMAN SOITTOLISTAN LUOMINEN 1. Voit pelata jopa 9 kappaletta CD järjestyksessä. Aseta CD-levy asemaan ja odota, että se luetaan. **2.** Paina PROG-painiketta kaukosäätimessä pysäytystilassa. **3.** Valitse haluamasi kappale ensimmäisestä raidasta painamalla edellistä tai seuraavaa näppäintä. **4.** Vahvista painamalla ENTER. Se siirtyy automaattisesti toiselle raidalle. **5.** Kun valinta on valmis, paina PLAY-näppäintä ja ohjelmoitu musiikki käynnistyy automaattisesti. **6.** Voit myös painaa ohjauspaneelin toistonäppäintä

FR FRANÇAISE

CRÉER VOTRE PROPRE PLAYLIST 1. Vous pouvez lire jusqu'à 9 pistes sur un CD dans l'ordre. Insérez un CD et attendez qu'il soit lu. **2.** Appuyez sur le bouton PROG de la télécommande en état d'ARRÊT. **3.** Appuyez sur les touches précédent ou suivant pour sélectionner la chanson souhaitée dans la première piste. **4.** Appuyez sur ENTRÉE pour confirmer. Il passera automatiquement à la deuxième piste. **5.** Une fois la sélection terminée, appuyez sur la touche de LECTURE et la musique programmée démarre automatiquement. **6.** Vous pouvez également appuyer sur la touche de lecture du panneau de commande.

HR HRVATSKI

IZRADA VLASTITOG POPISA ZA

REPRODUKCIJU 1. Na CD-u možete reproducirati do 9 pjesama redom. Umetnite CD i pričekajte da se pročita. **2.** Pritisnite gumb brojčanik na daljinskom upravljaču u stanju brojčanika. **3.** Pritisnite tipke za odabir ili odabir da biste odabrali željenu pjesmu na prvoj pjesmi. **4.** Pritisnite broj za potvrdu. Automatski će se prebaciti na drugu pjesmu. **5.** Nakon završetka odabira pritisnite tipku za reprodukciju i programirana Glazba automatski će započeti. **6.** Također možete pritisnuti tipku za reprodukciju na upravljačkoj ploči

HU MAGYAR

SAJÁT LEJÁTSZÁSI LISTA LÉTREHOZÁSA

1. Akár 9 számot is lejátszhat egy CD-n sorrendben. Helyezzen be egy CD-t, és várja meg, amíg elolvassa. **2.** Nyomja meg a távvezérlő prog gombját STOP állapotban. **3.** Nyomja meg az előző vagy a következő gombot a kívánt dal kiválasztásához az

első műsorszámában. **4.** Nyomja meg az ENTER billentyűt a megerősítéshez. Automatikusan a második sávra lép. **5.** A kiválasztás befejezése után nyomja meg a lejátszás gombot, és a programozott zene automatikusan elindul. **6.** A Vezérlőpulton a Lejátszás gombot is megnyomhatja

IT ITALIANA

CREARE LA PROPRIA PLAYLIST 1. È possibile riprodurre fino a 9 tracce su un CD in ordine. Inserire un CD e attendere per essere letto. **2.** Premere il pulsante PROG sul telecomando in stato di arresto. **3.** Premere i tasti Precedente o successivo per selezionare il brano desiderato nella prima traccia. **4.** Premere INVIO per confermare. Si sposterà automaticamente alla seconda traccia. **5.** Una volta terminata la selezione, premere il tasto PLAY e la musica programmata si avvierà automaticamente. **6.** È inoltre possibile premere il tasto Play sul pannello di controllo

LT LIETUVIŲ

SUKURKITE SAVO GROJARAŠTĮ
1. Kompaktiniame diske galite atkurti iki 9 takelių. Įdėkite kompaktinį diską ir palaukite, kol bus perskaitytas. **2.** Paspauskite PROG mygtuką ant nuotolinio valdymo pulto sustabdymo būsenoje. **3.** Paspauskite ankstesnį arba kitą klavišus, kad pasirinktumėte norimą dainą pirmame takelyje. **4.** Paspauskite ENTER, kad patvirtintumėte. Jis automatiškai pereis prie antrojo takelio. **5.** Kai pasirinkimas bus baigtas, paspauskite atkūrimo klavišą ir užprogramuota muzika bus automatiškai paleista. **6.** Taip pat galite paspausti paleidimo klavišą valdymo skydelyje

LV LATVIEŠU

IZVEIDOJOT SAVU ATSKAŅOŠANAS SARAĶSTU 1. Jūs varat atskaņot līdz 9 dziesmas uz CD, lai. Ievietojiet kompaktdisku un gaidiet, lai to izlasītu. **2.** Nospiediet PROG pogu uz tālvadības pults STOP statusā. **3.** Nospiediet iepriekšējās vai nākamās taustiņus, lai pirmajā ierakstā atlasītu vēlamo dziesmu. **4.** Nospiediet ENTER, lai apstiprinātu. Tas Automātiski pāriet uz otro dziesmu. **5.** Kad atlase ir pabeigta, nospiediet atskaņošanas taustiņu un automātiski sāksies ieprogrammētā mūzika. **6.** Varat arī nospiegt atskaņošanas taustiņu vadības panelī

MT MALTIJA

HOLQIEN PLAYLIST TIEGHEK STESS

1. Tista'tilghab sa 9 binarji fuq cd fl-ordni. Dahhal CD u stenna li tinqara. **2.** Aghfas il-buttna PROG fuq il-kontroll mill-boghod fl-istatus TA'WAQFIEN. **3.** Aghfas it-tasti precedenti jew li jmiss biex taghzel il-kanzunetta mixtieqa fl-ewwel binarju. **4.** Aghfas ENTERER biex tikkonferma. Se timxi awtomatikament ghat-tieni binarju. **5.** Ladarba l-għażla tkun lesta, aghfas ic-čavetta TAL-LOGHOB u l-mużika programmata tibda awtomatikament. **6.** Tista'wkoll taghfas ic-čavetta Tal-Loghob fuq il-pannell tal-kontroll

NL NEDERLANDSE

UW EIGEN AFSPEELIJST MAKEN 1. Je kunt maximaal 9 nummers op een CD afspelen in volgorde. Plaats een CD en wacht tot deze gelezen is. **2.** Druk op de PROG-knop op de afstandsbediening in STOPSTATUS. **3.** Druk op de vorige of volgende toetsen om het gewenste nummer in het eerste nummer te selecteren. **4.** Druk op ENTER om te bevestigen. Het zal automatisch naar het tweede spoor gaan. **5.** Zodra de selectie is voltooid, drukt u op de PLAY-toets en de geprogrammeerde muziek wordt automatisch gestart. **6.** U kunt ook op de Play-toets op het Configuratiescherm drukken

NO NORSK

LAG DIN EGEN SPILLELISTE 1. Du kan spille op til 9 spor på EN CD i rekkefølge. Sett INN EN CD og vent på å bli lest. **2.** Trykk PÅ PROG-knappen på fjernkontrollen I STOPSTATUS. **3.** Trykk på forrige eller neste for å velge ønsket sang i det første sporet. **4.** Trykk ENTER for å bekrefte. Den flyttes automatisk til det andre sporet. **5.** Når valget er ferdig, trykker DU PÅ PLAY-tasten og den programmerte musikken starter automatisk. **6.** Du kan også trykke På Play-tasten på kontrollpanelet

PL POLSKI

TWORZENIE WŁASNEJ LISTY ODTWARZANIA 1. Możesz odtworzyć do 9 utworów na płycie CD w kolejności. Włóż płytę CD i poczekaj na odczyt. **2.** Naciśnij przycisk PROG na pilocie w stanie STOP. **3.** Naciśnij klawisze poprzedni lub Następny, aby wybrać żądany utwór w pierwszym utworze. **4.** Naciśnij ENTER, aby potwierdzić. Automatycznie przejdzie do drugiego utworu. **5.** Po zakończeniu wyboru naciśnij klawisz PLAY, a zaprogramowana muzyka uruchomi się automatycznie. **6.** Możesz także

nacisnąć klawisz Play na panelu sterowania.

PT PORTUGUESA

CRIANDO SUA PRÓPRIA PLAYLIST 1. Pode reproduzir até 9 faixas num CD por ordem. Insira um CD e aguarde a leitura. **2.** Prima o botão PROG no controlo remoto em estado de paragem. **3.** Prima as teclas anterior ou seguinte para seleccionar a música pretendida na primeira faixa. **4.** Prima ENTER para confirmar. Ele passará automaticamente para a segunda faixa. **5.** Uma vez terminada a selecção, prima a tecla PLAY e a música programada inicia-se automaticamente. **6.** Você também pode pressionar a tecla Play no painel de controle.

RO ROMÂNĂ

CREAREA PROPRIEI LISTE DE REDARE 1. Puteți reda până la 9 piese pe un CD în ordine. Introduceți un CD și așteptați să fie citit. **2.** Apăsăți butonul PROG de pe telecomandă în starea STOP. **3.** Apăsăți tastele anterioare sau următoare pentru a selecta melodia dorită în prima piesă. **4.** Apăsăți ENTER pentru a confirma. Se va muta automat la a doua piesă. **5.** După terminarea selecției, apăsați tasta de redare și muzica programată va porni automat. **6.** De asemenea, puteți apăsa tasta redare de pe panoul de control.

RU РУССКИЙ

СОЗДАНИЕ ВАШЕГО СОБСТВЕННОГО СПИСКА ВОСПРОИЗВЕДЕНИЯ 1. Вы можете воспроизвести до 9 треков на компакт-диске по порядку. Вставьте компакт-диск и дождитесь его считывания. **2.** Нажмите кнопку PROG на пульте дистанционного управления в состоянии STOP. **3.** Нажмите клавиши previous или next, чтобы выбрать нужную песню на первом треке. **4.** Нажмите ENTER для подтверждения. Он автоматически перейдет на вторую дорожку. **5.** Как только выбор будет завершен, нажмите клавишу воспроизведения, и автоматически начнется запрограммированная музыка. **6.** Вы также можете нажать клавишу воспроизведения на панели управления

SK SLOVENČINA

VYTVORENIE VLASTNÉHO PLAYLISTU 1. Na CD môžete prehrať až 9 skladieb v poradí. Vložte CD a počkajte na čítanie. **2.** Stlačte tlačidlo PROG na diaľkovom ovládači v stave zastavenia. **3.** Stlačením predchádzajúceho alebo nasledujúceho

tlačidla vyberte požadovanú skladbu v prvej skladbe. **4.** Potvrďte stlačením klávesu ENTER. Automaticky sa presunie na druhú stopu. **5.** Po dokončení výberu stlačte tlačidlo Prehrať a automaticky sa spustí naprogramovaná Hudba. **6.** Môžete tiež stlačiť tlačidlo Prehrať na ovládacom paneli

SL SLOVENSKI

USTVARJANJE LASTNEGA SEZNAMA PREDVAJANJA 1. Na CD-ju lahko predvajate do 9 skladb. Vstavite CD in počakajte, da se prebere. **2.** Pritisnite gumb PROG na daljinskem upravljalniku v stanju zaustavitve. **3.** Pritisnite prejšnjo ali naslednjo tipko, da izberete željeno skladbo v prvi skladbi. **4.** Pritisnite ENTER za potrditev. Samodejno se bo premaknil na drugo skladbo. **5.** Ko je izbira končana, pritisnite tipko za predvajanje in programirana glasba se bo samodejno zagnala. **6.** Na nadzorni plošči lahko pritisnete tudi tipko za predvajanje

SR СРПСКИ

КРЕИРАЊЕ СОПСТВЕНЕ ЛИСТЕ ПЕСАМА 1. Можете да репродукујете до 9 нумера на ЦД-у редом. Уметните ЦД и сачекајте да се прочита. **2.** Притисните дугме Prog на даљинском управљачу у стоп стању. **3.** Притисните тастере Превииус или Нект да бисте изабрали жељену песму на првој нумери. **4.** Притисните Ентер да бисте потврдили. Аутоматски ће прећи на другу нумеру. **5.** Када се избор заврши, притисните тастер за репродукцију и програмирана музика ће аутоматски почети. **6.** Такође можете да притиснете тастер за репродукцију на контролној табли

SV SVENSKAN

SKAPA DIN EGEN SPELLISTA 1. Du kan spela upp till 9 spår på en CD i ordning. Sätt i en CD och vänta på att läsas. **2.** Tryck på "PROG" - knappen på fjärrkontrollen i stopstatus. **3.** Tryck på sifferknapparna på fjärrkontrollen för att välja det spår du vill programmera. **4.** Tryck på "PLAY" - knappen på fjärrkontrollen eller framsidan av enhetens panel för att bekräfta ditt val. **5.** Tryck på "PLAY" - knappen för att lyssna på de programmerade musikfilerna.

TR TÜRK

KENDİ ÇALMA LISTENİZİ OLUŞTURMA 1. Bir cd'ye sırayla 9 parçaya kadar çalabilirsiniz.

Bir CD yerleřtirin ve okunmasını bekleyin
2.DURDURMA durumunda uzaktan kumandadaki "PROG" düğmesine basın
3.Programlamak istediğiniz parçayı seçmek için uzaktan kumandadaki sayısal düğmelere basın
4.Seçiminizi onaylamak için uzaktan kumandadaki veya ünitenin panelinin önündeki "PLAY" düğmesine basın
5.Programlanan müzik dosyalarını dinlemek için "PLAY" düğmesine basın.

CA CATALÀ

CREAR LA VOSTRA PRÒPIA LLISTA DE REPRODUCCIÓ
1.Podeu reproduir fins a 9 pistes en un CD en ordre. Inserir un CD i espereu que es llegeixi. **2.** Premeu el botó PROG al control remot en estat de PARADA. **3.** Premeu les teclcs anterior o següent per seleccionar la cançó desitjada a la primera pista. **4.** Premeu ENTER per confirmar. Es mourà automàticament a la segona pista. **5.** Un cop finalitzada la selecció, premeu la tecla REPRODUIR i la música programada s'iniciarà automàticament. **6.** També podeu prémer la tecla Reproduir al tauler de control

EU EUSKERA

SORTU ZURE ERREPRODUKZIO-

ZERRENDA 1. CD batean gehienez 9 abesti erreproduzi ditzakezu ordenan. Sartu CD bat eta itxaron irakurri arte. **2.** Sakatu STOP egoeran urrutiko aginteko PROG botoia. **3.** Sakatu aurreko edo hurrengo teklak lehen pistan nahi duzun abestia hautatzeko. **4.** Sakatu ENTER berresteko. Automatikoki bigarren pistara eramango da. **5.** Hautaketa amaitu ondoren, sakatu PLAY tekla eta programatutako musika automatikoki hasiko da. **6.** Kontrol-paneleko Erreproduzitzeko tekla ere saka dezakezu

GL GALEGO

CREA A TÚA PROPIA LISTA DE REPRODUCCIÓN
1. Podes reproducir ata 9 pistas nun CD por orde. Insira un CD e agarda a que se lea. **2.** Prema o botón PROG do control remoto no estado STOP. **3.** Prema as teclas anterior ou seguinte para seleccionar a canción desexada na primeira pista. **4.** Prema ENTER para confirmar. Pasará automaticamente á segunda pista. **5.** Despois de rematar a selección, prema a tecla REPRODUCIR e a música programada comezará automaticamente. **6.** Tamén pode premer a tecla Reproducir no panel de control



BLUETOOTH MODE

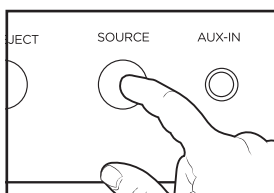
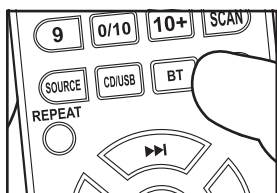

- 1** Select the Bluetooth mode. Click the BT key (12) on the remote control or click the SOURCE key (10) on the front panel, until the BT option appears on the screen. The light will start flashing, which means the unit is ready to pair.

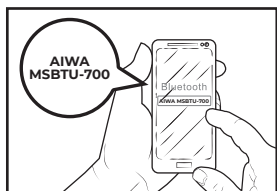

- 2** Search for the pairing name AIWA MSBTU-700 in the list of Bluetooth devices.

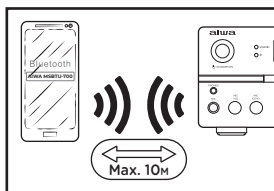

- 3** Stay close... The effective range of Bluetooth devices is 10 meters.

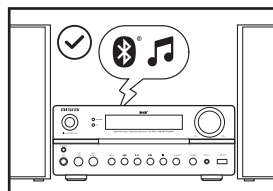

- 4** Enjoy the music!

BG БЪЛГАРСКИ

BLUTUT РЕЖИМ 1.Изберете Блутут режим. Щракнете върху клавиша "BT" (12) на дистанционното управление или щракнете върху клавиша "SOURCE" (10) на предния панел, докато опцията "BT" се появи на екран. Светлината ще започне да мига, което означава, че устройството е готово за сдвояване **2.**Потърсете сдвоеното име Айва МСБТ-700 в списъка на Блутут устройства **3.**Стой наблизо... Ефективната гама от Блутут устройства е 10 метра **4.**Насладвайте се на музиката!

CS ČEŠTINA

REŽIM BLUETOOTH 1.Vyberte režim Bluetooth. Klikněte na tlačítko "BT" (12) na dálkovém ovladači nebo klikněte na tlačítko "SOURCE" (10) na předním panelu, dokud se na obrazovce neobjeví možnost "BT". Kontrolka začne blikat, což znamená, že jednotka je připravena ke spárování **2.**Vyhleďte název párování AIWA MSBTU-700 v seznamu Zařízení Bluetooth **3.**Drž se blízko... Efektivní dosah zařízení Bluetooth je 10 metrů **4.**Užijte si hudbu!

DA DÁNSKÝ

BLUETOOTH-TILSTAND 1.Vælg Bluetooth-tilstand. Klik på "BT"-tasten (12) på fjernbetjeningen, eller klik på "SOURCE"-tasten (10) på frontpanelet, indtil "BT" -indstillingen vises på skærmen. Lyset begynder at blinke, hvilket betyder, at enheden er klar til at parre **2.**Søg efter parringsnavnet MSBTU-700 på listen over Bluetooth-enheder **3.**Hold dig tæt på... Det effektive udvalg af Bluetooth-enheder er 10 meter **4.**Nyd musikken!

DE DEUTSCHSPRACHIGE

BLUETOOTH-MODUS 1.Wählen Sie den Bluetooth-Modus. Klicken Sie auf die Taste "BT" (12) auf der Fernbedienung oder auf die Taste "SOURCE" (10) auf der Vorderseite, bis die Option "BT" auf dem Bildschirm angezeigt wird. Das Licht beginnt zu blinken, was bedeutet, dass das Gerät zum Koppeln bereit ist **2.**Suchen Sie in der Liste der Bluetooth-Geräte nach dem Pairing-Namen AIWA MSBTU-700 **3.**Bleib in der Nähe... Die effektive Reichweite von Bluetooth-Geräten beträgt 10 Meter **4.**Genießen Sie die Musik!

EL ΕΛΛΗΝΙΚΗ

ΛΕΙΤΟΥΡΓΙΑ BLUETOOTH 1.Επιλέξτε τη λειτουργία Bluetooth. Κάντε κλικ στο πλήκτρο "BT" (12) στο τηλεχειριστήριο ή κάντε κλικ στο πλήκτρο "SOURCE"

(10) στον μπροστινό πίνακα, μέχρι να εμφανιστεί στην οθόνη η επιλογή "BT". Το φως θα αρχίσει να αναβοσβήνει, πράγμα που σημαίνει ότι η μονάδα είναι έτοιμη για σύζευξη **2.**Αναζητήστε το όνομα σύζευξης AIWA MSBTU-700 στη λίστα των συσκευών Bluetooth **3.**Μείνε κοντά... Η αποτελεσματική γκάμα συσκευών Bluetooth είναι 10 μέτρα **4.**Απολάυστε τη μουσική!

ES ESPAÑOL

MODO BLUETOOTH 1.Selecciona el modo Bluetooth. Haga clic en la tecla "BT" (12) del mando a distancia o en la tecla "SOURCE" (10) del panel frontal, hasta que aparezca la opción "BT" en la pantalla. La luz comenzará a parpadear, lo que significa que la unidad está lista para emparejarse **2.**Busque el nombre de emparejamiento AIWA MSBTU-700 en la lista de dispositivos Bluetooth **3.**Estar cerca... El alcance efectivo de los dispositivos Bluetooth es de 10 metros **4.**Disfruta de la música!

ET EESTI

BLUETOOTH-REŽIIM 1.Valige Bluetooth-režiim. Klõpsake kaugjuhtimispuldil klahvi "BT" (12) või klõpsake esipaneelil klahvi "SOURCE" (10), kuni ekraanile ilmub suvand "BT". Tuli hakkab vilkuma, mis tähendab, et seade on sidumiseks valmis **2.**Otsige Bluetooth-seadmete loendist sidumisnime AIWA MSBTU-700 **3.**Püsi lähedal... Bluetooth-seadmete efektiivne vahemik on 10 meetrit **4.**Nautige muusikat!

FI SUOMEN

BLUETOOTH-TILA 1.Valitse Bluetooth-tila. Napsauta "BT"-näppäintä (12) kaukosäätimellä tai napsauta "SOURCE"-näppäintä (10) etupaneelissa, kunnes "BT" -vaihtoehto ilmestyy näytölle. Valo alkaa vilkkua, mikä tarkoittaa, että laite on valmis pariksi **2.**Etsi pariliitoksen nimi AIWA MSBTU-700 Bluetooth-laitteiden luettelosta **3.**Pysy lähellä... Bluetooth-laitteiden tehokas kantama on 10 metriä **4.**Nauti musiikista!

FR FRANÇAISE

MODE BLUETOOTH 1.Sélectionnez le mode Bluetooth. Cliquez sur la touche "BT" (12) de la télécommande ou sur la touche "SOURCE" (10) du panneau avant, jusqu'à ce que l'option "BT" apparaisse à l'écran. Le voyant commencera à clignoter, ce qui signifie que l'appareil est prêt à être couplé **2.**Recherchez le nom de couplage AIWA MSBTU-700 dans la liste des périphériques Bluetooth **3.**Reste près... La portée effective des appareils Bluetooth est de 10 mètres **4.**Profitez de la musique!

HR HRVATSKI

NAČIN RADA 1. Odaberite način rada na pola puta. Pritisnite tipku "BT" (12) na daljinskom upravljaču ili pritisnite tipku "SOURCE" (10) na prednjoj strani dok se na zaslonu ne pojavi opcija "BT". Svjetlo će početi treptati, što znači da je uređaj spreman za uparivanje **2.** Pronađite ime uparivanja za AIWA MSBTU-700 na popisu uređaja **3.** Ostanite blizu... Efektivni domet uređaja Insin je 10 metara **4.** Uživajte u glazbi!

HU MAGYAR

BLUETOOTH MÓD 1. Válassza ki a Bluetooth módot. Kattintson a távirányító "BT" gombjára (12), vagy kattintson az előlapon található "SOURCE" gombra (10), amíg a "BT" opció meg nem jelenik a képernyőn. A fény villogni kezd, ami azt jelenti, hogy az egység készen áll a párosításra **2.** Keresse meg az AIWA MSBTU-700 párosítási nevét a Bluetooth-eszközök listájában **3.** Maradj közel... A Bluetooth eszközök tényleges hatótávolsága 10 méter **4.** Élvezze a zenét!

IT ITALIANA

MODALITÀ BLUETOOTH 1. Selezionare la modalità Bluetooth. Fare clic sul tasto "BT" (12) sul telecomando o fare clic sul tasto "SOURCE" (10) sul pannello frontale, fino a quando l'opzione "BT" appare sullo schermo. La luce inizierà a lampeggiare, il che significa che l'unità è pronta per l'accoppiamento **2.** Cerca il nome di accoppiamento AIWA MSBTU-700 nell'elenco dei dispositivi Bluetooth **3.** Stami vicino... La portata effettiva di dispositivi Bluetooth è di 10 metri **4.** Goditi la musica!

LT LIETUVIŲ

BLUETOOTH REŽIMAS 1. Pasirinkite Bluetooth režimą. Spustelėkite nuotolinio valdymo pulto klavišą "BT" (12) arba priekiniame skydelyje spustelėkite mygtuką "SOURCE" (10), kol ekrane pasirodys parinktis "BT". Lemputė pradės mirksėti, o tai reiškia, kad įrenginys yra paruoštas suporuoti **2.** Ieškokite poravimo pavadinimo AIWA MSBTU-700 įrenginių sąrašė **3.** Būk šalia... Efektyvus Bluetooth įrenginių diapazonas yra 10 metrų **4.** Mėgaukitės muzika!

LV LATVIEŠU

BLUETOOTH REŽĪMS 1. Izvēlieties Bluetooth režīmu. Tālvadības pultī noklikšķiniet uz taustiņa "BT" (12) vai priekšējā panelī noklikšķiniet uz taustiņa "SOURCE" (10), līdz ekrānā parādās opcija "BT". Gaisma sāks mirgot, kas nozīmē, ka ierīce ir gatava

savienošanaī pāri **2.** Bluetooth ierīču sarakstā meklējiet pāra nosaukumu AIWA MSBTU-700 **3.** Paliieciet tuvu... Efektīvais Bluetooth ierīču klāsts ir 10 metri **4.** Izbaudiet mūziku!

MT MALTIJA

BLUETOOTH MOD 1. Aghżel Il-Mod Bluetooth. Ikklikkja l-buttuna "BT" (12) fuq il-kontroll remot jew ikklikkja l-buttuna "SOURCE" (10) fuq il-panew ta ' quddiem, sakemm l-għażla "BT" tidher fuq l-iskrin. Id-dawl se jibda jteptep, li jfisser li l-unità hija lesta għall-par **2.** Fittex għall-pairing isem AIWA MSBTU-700 fil-lista Ta'tagħmir Bluetooth **3.** Ibbqa'għib... Il - firxa effettiva ta'apparat Bluetooth hija ta'10 metri **4.** Iggawdu l-mużika!

NL NEDERLANDSE

BLUETOOTH-MODUS 1. Selecteer de Bluetooth-modus. Klik op de "BT" toets (12) op de afstandsbediening of klik op de "SOURCE" toets (10) op het voorpaneel, totdat de "BT" optie op het scherm verschijnt. Het lampje begint te knipperen, wat betekent dat het apparaat klaar is om te koppelen **2.** Zoek naar de koppelingsnaam AIWA MSBTU-700 in de lijst van Bluetooth apparaten **3.** Blijf in de buurt... Het effectieve bereik van Bluetooth-apparaten is 10 meter **4.** Geniet van de muziek!

NO NORSK

BLUETOOTH-MODUS 1. Velg Bluetooth-modus. Klikk på "BT"- tasten (12) på fjernkontrollen eller klikk på "SOURCE" - tasten (10) på frontpanelet, til "BT" - alternativet vises på skjermen. Lyset begynner å blinke, noe som betyr at enheten er klar til paring **2.** Søk etter paringsnavnet AIWA MSBTU-700 i listen Over Bluetooth-enheter **3.** Hold deg nær... Det effektive utvalget Av Bluetooth-enheter er 10 meter **4.** Nyt musikken!

PL POLSKI

TRYB BLUETOOTH 1. Wybierz Tryb Bluetooth. Kliknij przycisk "BT" (12) na pilocie lub kliknij przycisk "SOURCE" (10) na panelu przednim, aż pojawi się opcja "BT" na ekranie. Lampka zacznie migać, co oznacza, że urządzenie jest gotowe do sparowania **2.** Wyszukaj nazwę parowania AIWA MSBTU-700 na liście urządzeń Bluetooth **3.** Trzymaj się blisko... Efektywny zasięg urządzeń Bluetooth wynosi 10 metrów **4.** Ciesz się muzyką!

PT PORTUGUESA

MODO BLUETOOTH 1. Seleccione o modo Bluetooth. Clique na tecla "BT" (12) no

controle remoto ou clique na tecla "SOURCE" (10) no painel frontal, até que a opção "BT" apareça na tela. A luz começará a piscar, o que significa que a unidade está pronta para emparelhar **2.** Procure o nome de emparelhamento AIWA MSBTU-700 na lista de dispositivos Bluetooth **3.** Fica perto... O alcance efetivo dos dispositivos Bluetooth é de 10 metros **4.** Aproveite a música!

RO ROMÂNĂ

MODUL BLUETOOTH 1. Selectați modul Bluetooth. Faceți clic pe tasta "BT" (12) de pe telecomandă sau faceți clic pe tasta "SOURCE" (10) de pe panoul frontal, până când pe ecran apare opțiunea "BT". Lumina va începe să clipească, ceea ce înseamnă că unitatea este gata de asociere **2.** Căutați numele de asociere AIWA MSBTU-700 în lista dispozitivelor Bluetooth **3.** Stați aproape... Gama efectivă de dispozitive Bluetooth este de 10 metri **4.** Bucurați-vă de muzică!

RU РУССКИЙ

РЕЖИМ BLUETOOTH 1. Выберите режим Bluetooth. Нажмите клавишу "BT" (12) на пульте дистанционного управления или нажмите клавишу "SOURCE" (10) на передней панели, пока на экране не появится опция "BT". Индикатор начнет мигать, что означает, что устройство готово к сопряжению **2.** Найдите имя сопряжения AIWA MSBTU-700 в списке устройств Bluetooth **3.** Оставайтесь близко... Эффективная дальность действия устройств Bluetooth составляет 10 метров **4.** Наслаждайтесь музыкой!

SK SLOVENČINA

REŽIM BLUETOOTH 1. Vyberte režim Bluetooth. Kliknite na tlačidlo "BT" (12) na diaľkovom ovládači alebo kliknite na tlačidlo "SOURCE" (10) na prednom paneli, kým sa na obrazovke nezobrazí možnosť "BT". Svetlo začne blikať, čo znamená, že jednotka je pripravená na spárovanie **2.** Vyhľadajte názov párovania AIWA MSBTU-700 v zozname zariadení Bluetooth **3.** Drž sa blízko... Efektívny dosah zariadení Bluetooth je 10 metrov **4.** Užite si hudbu!

SL SLOVENSKI

NAČIN BLUETOOTH 1. Izberite način Bluetooth. Kliknite tipko "BT" (12) na daljinskem upravljalniku ali tipko "SOURCE" (10) na sprednji plošči, dokler se na zaslonu ne prikaže možnost "BT". Lučka bo začela utripati, kar pomeni, da je enota pripravljena

za seznanjanje **2.** Poiščite ime za seznanjanje AIWA MSBTU-700 na seznamu naprav Bluetooth **3.** Ostani blizu... Učinkovit doseg naprav Bluetooth je 10 metrov **4.** Uživajte v glasbi!

SR СРПСКИ

BLUETOOTH REŽIM 1. Izaberite Bluetooth režim. Pritisnite taster "BT" (12) na daljinskom upravljaču ili pritisnite taster "SOURCE" (10) na prednjoj strani dok se na ekranu ne pojavi opcija "BT". Lampica će početi da treperi, što znači da je uređaj spreman za uparivanje **2.** Potražite ime uparivanja AIWA MSBTU-700 na listi Bluetooth uređaja **3.** Ostani blizu... Efektivni domet Bluetooth uređaja je 10 metara **4.** Uživajte u muzici!

SV SVENSKAN

BLUETOOTH-LÄGE 1. Välj Bluetooth-läge. Klicka på "BT"- knappen (12) på fjärrkontrollen eller klicka på "SOURCE"- knappen (10) på frontpanelen tills alternativet "BT" visas på skärmen. Lampan börjar blinka, vilket innebär att enheten är redo att para ihop **2.** Sök efter parningsnamnet AIWA MSBTU-700 i listan över Bluetooth-enheter **3.** Håll dig nära... Det effektiva utbudet av Bluetooth-enheter är 10 meter **4.** Njut av musiken!

TR TÜRK

BLUETOOTH MODU 1. Bluetooth modunu seçin. Uzaktan kumandadaki "BT" tuşuna (12) tıklayın veya. Işık yanıp sönmeye başlar, bu da ünitenin eşleşmeye hazır olduğu anlamına gelir **2.** Ekranda "BT" seçeneği görünene kadar ön paneldeki "SOURCE" tuşuna (10) tıklayın. Bluetooth cihazları listesinde AIWA MSBTU-700 eşleştirme adını arayın **3.** Yakın dur... Bluetooth cihazlarının etkili menzili 10 metredir **4.** Müziğin keyfini çıkarın!

CA CATALÀ

MODE BLUETOOTH 1. Selecciona el mode Bluetooth. Feu clic a la tecla "BT" (12) del comandament a distància oa la tecla "SOURCE" (10) del tauler frontal, fins que aparegui l'opció "BT" a la pantalla. La llum començarà a parpellejar, el que significa que la unitat està llesta per aparellar **2.** Busqueu el nom d'aparellament AIWA MSBTU-700 a la llista de dispositius Bluetooth **3.** Estar a prop... L'abast efectiu dels dispositius Bluetooth és de 10 metres **4.** Gaudeix de la música!

EU EUSKERA

BLUETOOTH MODUA 1.Hautatu Bluetooth modua. Sakatu urrutiko aginteko "BT" tekla (12) edo aurreko paneleko "SOURCE" tekla (10), pantailan "BT" aukera agertu arte. Argia keinuka hasiko da, hau da, unitatea parekatzeko prest dagoela esan nahi du. 2. Bilatu AIWA MSBTU-700 parekatze-izena Bluetooth gailuen zerrendan 3. Gertu hurbil... Bluetooth gailuen irismen eraginkorra 10 metrokoa da 4. Gozatu musikaz!

GL GALEGO

MODUO BLUETOOTH 1.Selecciona el modo Bluetooth. Haga clic en la tecla "BT" (12) del mando a distancia o en la tecla "SOURCE" (10) del panel frontal, hasta que aparezca la opción "BT" en la pantalla. La luz comenzará a parpadear, lo que significa que la unidad está lista para emparejarse 2.Busque el nombre de emparejamiento AIWA MSBTU-700 en la lista de dispositivos Bluetooth 3.Está cerca... El alcance efectivo de los dispositivos Bluetooth es de 10 metros 4.Disfruta de la música!



USB-MP3

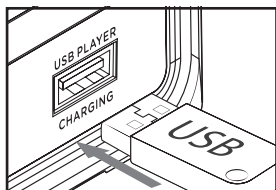

1 Plug the desired USB in the USB input slot of the front panel.

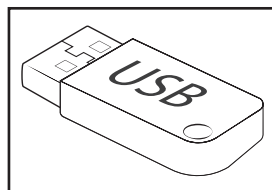
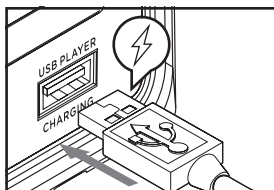

2 Devices compatible with USB 2.0. Size 64 Gb - 128 Gb.

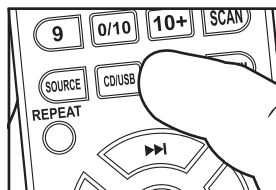

3 Select the USB mode. Using the remote controller (CD/USB button (9), or on the front panel (SOURCE button (10)).

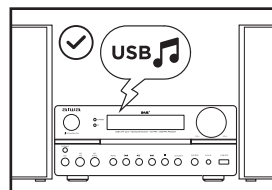
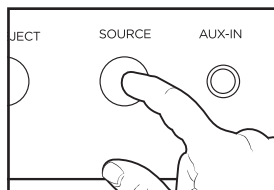

4 Make sure there is **no cd inserted**, if there is the unit will not be able to switch to USB mode.

BG БЪЛГАРСКИ

УСБ-МП3 1.Включете желаната флашка във входния слот на предния панел. 2.Устройства, съвместими с USB 2.0. Размер 64 Гб - 128 Гб. 3.Изберете режим USB. Използване на дистанционното управление "CD/USB бутон (9)" или на предния панел "бутон SOURCE (10)" 4.Уверете се, че няма поставен компактдиск, ако има, устройството няма да може да премине в режим на флашка.

CS ČEŠTINA

USB-MP3 1.Zapojte požadované USB do vstupního slotu USB na předním panelu. 2.Zařízení kompatibilní s USB 2.0. Velikost 64 Gb - 128 Gb 3.Vyberte režim USB. Pomocí dálkového ovladače "tlačítko CD/USB (9)" nebo na předním panelu "tlačítko SOURCE (10)" 4.Ujistěte se, že není vloženo žádné cd, pokud je jednotka nebude moci přepnout do režimu USB.

DA DÁNSKÝ

USB-MP3 1.Sæt den ønskede USB i USB-indgangsstikket på frontpanelet. 2.Enheder, der er kompatible med USB 2.0. Størrelse

64 Gb - 128 Gb **3.**Vælg USB - tilstand. Brug af fjernbetjeningen "CD/USB-knap (9)" eller på frontpanelet "SOURCE (10)" **4.**Sørg for, at der ikke er indsat nogen cd, hvis der er enheden, kan den ikke skifte til USB-tilstand.

DE DEUTSCHSPRACHIGE

USB-MP3 1.Stecken Sie den gewünschten USB-Anschluss in den USB-Eingangssteckplatz der Frontplatte. **2.**Geräte kompatibel mit USB 2.0. Größe 64 Gb - 128 Gb **3.**Wählen Sie den modus USB. Mit der Fernbedienung "CD/USB-Taste (9)" oder auf der Frontplatte "SOURCE-Taste (10)" **4.**Stellen Sie sicher, dass keine CD eingelegt ist, sonst kann das Gerät nicht in den USB-Modus wechseln.

EL ΕΛΛΗΝΙΚΗ

USB-MP3 1.Συνδέστε το επιθυμητό USB στην υποδοχή εισόδου USB του μπροστινού πίνακα. **2.**Συσκευές συμβατές με το USB 2.0. Μέγεθος 64 Gb - 128 Gb **3.**Επιλέξτε τη λειτουργία USB. Χρήση του τηλεχειριστηρίου "κουμπί CD/USB (9)" ή στην πρόσοψη "SOURCE (10)" **4.**Βεβαιωθείτε ότι δεν έχει τοποθετηθεί cd, εάν υπάρχει η μονάδα δεν θα μπορεί να μεταβεί στη λειτουργία USB.

ES ESPAÑOL

USB-MP3 1.Conecte el USB deseado en la ranura de entrada USB del panel frontal. **2.**Dispositivos compatibles con USB 2.0. Tamaño 64 Gb - 128 Gb **3.**Seleccione el modo USB. Uso del mando a distancia "botón CD/USB (9)", o en el panel frontal "botón SOURCE (10)" **4.**Asegúrese de que no haya un CD insertado, si lo hay, la unidad no podrá cambiar al modo USB.

ET EESTI

USB-MP3 1.Ühendage soovitud USB esipaneeli USB-sisendpessa. **2.**Ühilduvad seadmed USB 2.0. Suurus 64 Gb - 128 Gb **3.**Valige USB režiim. Kaugjuhtimispuldi kasutamise "CD/USB nupp (9)" või esipaneelil "SOURCE nupp (10)" **4.**Veenduge, et cd-d pole sisestatud, kui seade ei saa USB-režiimi lülituda.

FI SUOMEN

USB-MP3 1.Kytke haluttu USB etupaneelin USB-tuloaukkoon. **2.**Laitteet Yhteensopiva USB 2.0. Koko 64 Gb - 128 Gb **3.**Valitse USB-tila. Etäohjaimen "CD/USB-painike (9)" tai etupaneelin "SOURCE (10)" käyttäminen **4.**Varmista, että ei ole cd asetettu, jos on laite ei voi siirtyä USB-tilaan.

FR FRANÇAISE

USB-MP3 1.Branchez l'USB souhaité dans la fente d'entrée USB du panneau avant. **2.**Appareils compatibles avec USB 2.0. Taille 64 Gb - 128 Gb **3.**Sélectionnez le mode USB. Utilisation de la télécommande "Bouton CD/USB (9)", ou sur le panneau avant "Bouton SOURCE (10)" **4.**Assurez-vous qu'il n'y a pas de CD inséré, s'il y en a, l'appareil ne pourra pas passer en mode USB.

HR HRVATSKI

USB-MP3 1.Priključite željeni priključak za ulaz u ulaz za ulaz na prednjoj ploči. **2.**Uredjaji kompatibilni s USB 2.0. Veličina 64 Gb - 128 Gb **3.**Odaberite način rada za USB. S daljinskim upravljačem "gumb za CD/USB (9)" ili na prednjoj strani "gumb SOURCE (10)" **4.**Provjerite nije li CD umetnut, ako ga ima, uređaj se neće moći prebaciti na način rada u načinu rada.

HU MAGYAR

USB-MP3 1.Csatlakoztassa a kívánt USB-t az előlap USB bemeneti nyílásába. **2.**Kompatibilis eszközök USB 2.0. Méret 64 Gb - 128 Gb **3.**Valássa ki a USB módot. A távirányító használatá "CD/USB gomb (9)", vagy az előlapon "SOURCE gomb (10)" **4.**Győződjön meg arról, hogy nincs behelyezve cd, ha van, az egység nem tud USB módba váltani.

IT ITALIANA

USB-MP3 1. Collegare l'USB desiderato nello slot di ingresso USB del pannello frontale. **2.**Dispositivi compatibili con USB 2.0. Dimensione 64 Gb - 128 Gb **3.**Selezionare la modalità USB. Utilizzando il telecomando "pulsante CD/USB (9)" o sul pannello frontale "Pulsante SOURCE (10)" **4.**Assicurarsi che non vi è alcun cd inserito, se c'è l'unità non sarà in grado di passare alla modalità USB.

LT LIETUVIŲ

USB-MP3 1.Prijunkite norimą USB į priekinio skydelio USB įvesties angą. **2.**Įrenginiai, suderinami su USB 2.0. Dydis 64 Gb - 128 Gb **3.**Pasirinkite USB režimą. Nuotolinio valdiklio naudojimas "CD/USB mygtukas (9)" arba priekiniame skydelyje "SOURCE mygtukas (10)" **4.**Įsitinkite, kad nėra įdėto kompaktinio disko, jei įrenginys negalės pereiti į USB režimą.

LV LATVIEŠU

USB-MP3 1. Pievienojiet vēlamo USB priekšējā panela USB ieejas slotā. **2.** Ierīces, kas ir saderīgas ar USB 2.0. Izmērs 64 Gb - 128 Gb **3.** Izvēlieties USB režīmu. Izmantojot tālvadības pultī "CD/USB poga (9)" vai priekšējā panelī "poga SOURCE (10)" **4.** Pārlicinieties, vai nav ievietots kompaktdisks, ja ierīce nevarēs pārslēgties uz USB režīmu.

MT MALTIJA

USB-MP3 1. Ipplaggja L-usb mixtieq fl-islott tad-dħul TAL-usb tal-pannell ta'quddiem. **2.** Apparati kompatibbli ma' USB 2.0. Daqs 64 Gb - 128 Gb **3.** Aghžel IL-Mod USB. Uża l-kontrollur remot "CD/USB buttuna (9)", JEW fuq il-panew TA'quddiem "buttuna SOURCE (10)" **4.** Kun žgur li ma jkunx hemm aid inserit, jekk ikun hemm IL-unit mhux se jkunu jistgħu jaqilbu GHALL-Mod USB.

NL NEDERLANDSE

USB-MP3 1. Sluit de gewenste USB aan in de USB-ingangssleuf van het voorpaneel. **2.** Apparaten die compatibel zijn met USB 2.0. Grootte 64 Gb - 128 Gb. **3.** Selecteer de CD/USB-modus. Met de afstandsbediening "CD/USB-knop (9)", of op het voorpaneel "SOURCE-knop (10)" **4.** Zorg ervoor dat er geen cd in het toestel zit, als dat wel het geval is, zal het toestel niet naar de USB-modus kunnen overschakelen.

NO NORSK

USB-MP3 1. Koble ønsket USB til USB-inngangssporet på frontpanelet. **2.** Enheter som er kompatible MED USB 2.0. Størrelse 64 Gb - 128 Gb **3.** Velg USB-modus. Bruke fjernkontrollen "CD/USB-knapp (9)", eller på frontpanelet "SOURCE-knapp (10)" **4.** Pass på at det ikke er satt inn cd, hvis det er enheten, vil ikke kunne bytte TIL USB-modus.

PL POLSKI

USB-MP3 1. Podłącz żądany port USB do gniazda wejściowego USB na panelu przednim. **2.** Urządzenia kompatybilne z USB 2.0. Rozmiar 64 Gb - 128 Gb **3.** Wybierz tryb USB. Za pomocą pilota zdalnego sterowania "przycisk CD/USB (9)" lub na panelu przednim "przycisk SOURCE (10)" **4.** Upewnij się, że nie ma włożonej płyty cd, jeśli urządzenie nie będzie w stanie przełączyć się w tryb USB.

PT PORTUGUESA

USB-MP3 1. Conecte o USB desejado no slot de entrada USB do painel frontal. **2.** Dispositivos compatíveis com USB 2.0. Tamanho 64 Gb - 128 Gb **3.** Selecione o modo USB. Usando o Controle Remoto "Botão CD/USB (9)" ou no painel frontal "Botão SOURCE (10)" **4.** Certifique-se de que não há cd inserido, se houver a unidade não será capaz de mudar para o modo USB.

RO ROMÂNĂ

USB-MP3 1. Conectați USB-ul dorit în slotul de intrare USB al panoului frontal. **2.** Fat 16 / Fat 32, până la 32GB și permite până la 999 fișiere audio **3.** Selectați modul USB. Utilizarea telecomenzii "buton CD/USB (9)" sau pe panoul frontal "buton SOURCE (10)" **4.** Asigurați-vă că nu există nici un cd introdus, dacă există unitatea nu va fi capabil de a comuta la modul USB.

RU РУССКИЙ

USB-MP3 1. Подключите нужный USB-порт к разъему USB-входа на передней панели. **2.** Dispozitive compatibile cu USB 2.0. Dimensiune 64 Gb - 128 Gb **3.** Выберите режим USB. С помощью пульта дистанционного управления "Кнопка CD/USB (9)" или на передней панели "Кнопка SOURCE (10)" **4.** Убедитесь, что компакт-диск не вставлен, если он есть, устройство не сможет переключиться в режим USB.

SK SLOVENČINA

USB-MP3 1. Zapojte požadované USB do vstupného slotu USB na prednom paneli. **2.** Zariadenia kompatibilné s USB 2.0. Veľkosť 64 Gb - 128 Gb **3.** Vyberte režim USB. Pomocou diaľkového ovládača "tlačidlo CD/USB (9)" alebo na prednom paneli "tlačidlo SOURCE (10)" **4.** Uistite sa, že nie je vložené žiadne cd, ak je jednotka nebude môcť prepnúť do režimu USB.

SL SLOVENSKI

USB-MP3 1. Priključite željeni USB v vhodno režo USB na srednji plošči. **2.** Naprave, združljive z USB 2.0. Velikost 64 Gb - 128 Gb **3.** Izberite način USB. Uporaba daljinskega upravljalnika "CD/USB gumb (9)" ali na srednji plošči "gumb SOURCE (10)" **4.** Prepričajte se, da ni vstavljenega cd-ja, če enota ne bo mogla preklopiti v način USB.

SR СРПСКИ

USB-MP3 1. Прикључите жељени УСБ порт у УСБ улазну утичницу на предњој

страни. **2.**Уређаји компатибилни са USB 2.0. Величина 64 Гб - 128 Гб **3.**Изаберите USB режим. Помоћу даљинског управљача "CD/USB дугме (9)" или на предњој страни "дугме SOURCE (10)" **4.**Уверите се да ЦД није уметнут, у супротном уређај неће моћи да пређе у УСБ режим.

SV SVENSKAN

USB-MP3 1.Anslut önskad USB i USB-ingången på frontpanelen. **2.**Enheter som är kompatibla med USB 2.0. Storlek 64 Gb - 128 Gb **3.**Välj USB-läge. Använda fjärrkontrollen "CD/USB-knapp (9)" eller på frontpanelen "SOURCE (10)" **4.**Se till att det inte finns någon cd isatt, om det finns enheten kommer inte att kunna växla till USB-läge.

TR TÜRK

USB-MP3 1. İstedığınız USB'yi ön panelin USB giriř yuvasına takın. **2.**USB 2.0 ile uyumlu cihazlar. Boyut 64 Gb - 128 Gb **3.**USB modunu seçin. Uzaktan kumandayı kullanma "CD/USB düğmesi (9)" veya ön paneldeki "SOURCE düğmesi (10)" **4.**Takılı cd olmadığında emin olun, eğer varsa ünite USB moduna geçemeyecektir.

CA CATALÀ

USB-MP3 1.Connecteu l'USB desitjat a la ranura d'entrada USB del panell

frontal. **2.**Dispositius compatibles amb USB 2.0. Mida 64 Gb - 128 Gb **3.**Seleccioneu el mode USB. Ús del comandament a distància "botó CD/USB (9)", o al panell frontal "botó SOURCE (10)" **4.** Assegureu-vos que no hi hagi un CD inserit, si n'hi ha, la unitat no podrà canviar al mode USB.

EU EUSKERA

USB-MP3 1.Konektatu nahi duzun USBa aurreko paneleko USB sarrerako zirkuituan. **2.**USB 2.0 gailu bateragarriak. Tamaina 64Gb - 128Gb **3.**Hautatu USB modua. Urruneko agintea erabiliz "CD/USB botoia (9)" edo aurreko panelean "SOURCE botoia (10)" **4.**Ziurtatu ez dagoela CD sartuta, baldin badago, unitatea ezin izango da USB modura aldatu.

GL GALEGO

USB-MP3 1.Conecte o USB desexado na ranura de entrada USB do panel frontal. **2.**Dispositivos compatibles con USB 2.0. Tamaño 64 Gb - 128 Gb **3.** Seleccione o modo USB. Usando o control remoto "botón CD/USB (9)" ou no panel frontal "botón SOURCE (10)" **4.**Asegúrese de que non hai ningún CD inserido, se o hai, a unidade non poderá cambiar ao modo USB.



MIC INPUT MODE

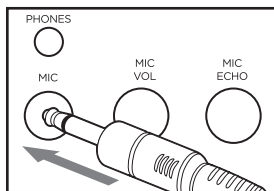

1 Insert the microphone cable into the front panel input (7)

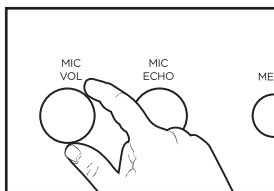

2 Adjust the mic volume and the echo on the front panel (9 and 10)

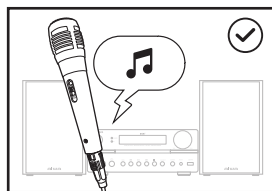

3 The microphone works with all source (BT/USB/DAB/FM/CD/AUX)

4 When music playback is paused in the modes (BT/USB/DAB/FM/CD) the microphone is also paused, except in the AUX mode, in which the microphone works all the time.

BG БЪЛГАРСКИ

РЕЖИМ НА ВЪВЕЖДАНЕ НА МИКРОФОН

1. Поставете кабела на микрофона във входа на предния панел (7) **2.** Регулирайте силата на звука на микрофона и ехото на предния панел (9 и 10) **3.** Микрофонът работи с всички източници (BT/USB/DAB/FM/CD/AUX) **4.** Когато възпроизвеждането на музика е на пауза в режимите (BT/USB/DAB/FM/CD), микрофонът също е на пауза, освен в режим AUX, в който микрофонът работи през цялото време.

CS ČEŠTINA

REŽIM VSTUPU MIC 1. Kabel mikrofonu zasuňte do vstupu předního panelu (7) **2.** Nastavte hlasitost mikrofonu a ozvěnu na předním panelu (9 a 10) **3.** Mikrofon pracuje se všemi zdroji (BT/USB/DAB/FM/CD/AUX) **4.** Když je přehrávání hudby pozastaveno v režimech (BT/USB/DAB/FM/CD) mikrofon je také pozastaven, s výjimkou režimu AUX, ve kterém mikrofon pracuje po celou dobu.

DA DÁNSKÝ

MIKROFONINDGANGSTILSTAND 1. Sæt mikrofonkablet i frontpanelets indgang (7) **2.** Juster mikrofonens lydstyrke og ekkoet på frontpanelet (9 og 10) **3.** Mikrofonen fungerer med alle kilder (BT/USB/DAB/FM/CD/AUX) **4.** Når musikafspilning er sat på pause i tilstande (BT/USB/DAB/FM/CD) mikrofonen er også sat på pause, undtagen i AUX - tilstand, hvor mikrofonen fungerer hele tiden.

DE DEUTSCHSPRACHIGE

MIKROFONEINGABEMODUS

1. Stecken Sie das Mikrofonkabel in den Frontplatteneingang (7) **2.** Stellen Sie die Mikrofonlautstärke und das Echo an der Vorderseite ein (9 und 10) **3.** Das Mikrofon funktioniert mit allen Quellen (BT/USB/DAB/FM/CD/AUX) **4.** Wenn die Musikwiedergabe in den Modi (BT/USB/DAB/FM/CD) pausiert ist, wird auch das Mikrofon pausiert, außer im Modus AUX, in dem das Mikrofon die ganze Zeit arbeitet.

EL ΕΛΛΗΝΙΚΗ

ΛΕΙΤΟΥΡΓΙΑ ΕΙΣΟΔΟΥ ΜΙΚΡΟΦΩΝΟΥ 1. Τοποθετήστε το καλώδιο μικροφώνου στην είσοδο του μπροστινού πίνακα (7) **2.** Ρυθμίστε την ένταση του μικροφώνου και την ηχώ στον μπροστινό πίνακα (9 και 10) **3.** Το μικρόφωνο λειτουργεί με όλες τις πηγές (BT/USB/DAB/FM/CD/AUX) **4.** Όταν η αναπαραγωγή μουσικής τίθεται σε παύση στις λειτουργίες (BT/USB/DAB/FM / CD), το μικρόφωνο τίθεται επίσης σε παύση, εκτός από τη

λειτουργία AUX, στην οποία το μικρόφωνο λειτουργεί συνεχώς.

ES ESPAÑOL

MODO DE ENTRADA DE MICRÓFONO

1. Inserte el cable del micrófono en la entrada del panel frontal (7) **2.** Ajuste el volumen del micrófono y el eco en el panel frontal (9 y 10) **3.** El micrófono funciona con todas las fuentes (BT/USB/DAB/FM/CD/AUX) **4.** Cuando la reproducción de música está en pausa en los modos (BT/USB/DAB/FM/CD), el micrófono también está en pausa, excepto en el modo AUX, en el que el micrófono funciona todo el tiempo.

ET EESTI

MIKROFONI SISENDEŽIIIM 1. Sisestage mikrofoni kaabel esipaneeli sisendisse (7) **2.** Reguleerige mikrofoni helitugevust ja esipaneeli kaja (9 ja 10) **3.** Mikrofon töötab kõigi allikatega (BT/USB/DAB/FM/CD/AUX) **4.** Kui muusika taasesitus on režiimides peatatud (BT/USB/DAB/FM/CD) ka mikrofon on peatatud, välja arvatud režiimis AUX, kus mikrofon töötab kogu aeg.

FI SUOMEN

MIC INPUT MODE 1. Aseta mikrofonikaapeli etupaneelin tuloon (7) **2.** Säädä mikrofonin äänenvoimakkuutta ja kaikua etupaneelissa (9 ja 10) **3.** Mikrofoni toimii kaikki lähde (BT/USB/DAB/FM/CD/AUX) **4.** Kun musiikin toisto keskeytetään tiloissa (BT/USB/DAB/FM/CD), myös mikrofoni pysäytetään, paitsi AUX - tilassa, jossa mikrofoni toimii koko ajan.

FR FRANÇAISE

MODE D'ENTRÉE MICRO 1. Insérez le câble du microphone dans l'entrée du panneau avant (7) **2.** Réglez le volume du micro et l'écho sur le panneau avant (9 et 10) **3.** Le microphone fonctionne avec toutes les sources (BT/USB/DAB/FM/CD/AUX) **4.** Lorsque la lecture de musique est en pause dans les modes (BT/USB/DAB/FM/CD), le microphone est également en pause, sauf en mode AUX, dans lequel le microphone fonctionne tout le temps.

HR HRVATSKI

NAČIN UNOSA MIKROFONA 1. Umetnite kabel mikrofona u ulaz na prednjoj ploči (7) **2.** Podesite glasnoću mikrofona i odjek na prednjoj ploči (9 i 10) **3.** Mikrofon radi sa svim izvorima (BT/USB/DAB/FM/CD/AUX) **4.** Kada se obustave reprodukciju glazbe u načinima

rada (BT/USB/DAB/FM/CD) mikrofon je također suspendiran, osim u načinu rada AUX, u kojem mikrofon radi stalno.

HU MAGYAR

MIKROFON BEMENETI MÓD 1.Helyezze be a mikrofonkábel az előlap bemenetébe (7) **2.**Állítsa be a mikrofon hangerejét és a visszhangot az előlapon (9 és 10) **3.**A mikrofon minden forrással működik (BT/USB/DAB/FM/CD/AUX) **4.**Ha a zenelejátszást (BT/USB/DAB/FM/CD) módban szüneteltetik, a mikrofon is szünetel, kivéve az AUX módot, amelyben a mikrofon folyamatosan működik.

IT ITALIANA

MODALITÀ DI INGRESSO MIC 1.Inserire il cavo del microfono nell'ingresso del pannello frontale (7) **2.**Regolare il volume del microfono e l'eco sul pannello frontale (9 e 10) **3.**Il microfono funziona con tutte le sorgenti (BT/USB/DAB/FM/CD/AUX) **4.**Quando la riproduzione musicale viene messa in pausa nelle modalità (BT/USB/DAB/FM/CD) anche il microfono viene messo in pausa, tranne che nella modalità AUX, in cui il microfono funziona sempre.

LT LIETUVIŲ

MIKROFONO ĮVESTIES REŽIMAS 1.Įkiškite mikrofono laidą į priekinio skydelio įvestį (7) **2.**Sureguliuokite mikrofono garsumą ir Aidą priekiniame skydelyje (9 ir 10) **3.**Mikrofonas veikia su visais šaltiniais (BT/USB/DAB/FM/CD/AUX) **4.**Kai muzikos atkūrimas pristabdomas režimais (BT/USB/DAB/FM/CD), mikrofonas taip pat pristabdomas, išskyrus AUX režimą, kuriame mikrofonas veikia visą laiką.

LV LATVIEŠU

MIKROFONA IEVADES REŽĪMS 1.Levietojiet mikrofona kabeli priekšējā panelā ieejā (7) **2.**Noregulējiet mikrofona skaļumu un atbalsi uz priekšējā panelā (9 un 10) **3.**Mikrofons darbojas ar visu avotu (BT/USB/DAB/FM/CD/AUX) **4.**Kad Mūzikas atskaņošana ir apturēta režimos (BT/USB/DAB/FM/CD), mikrofons ir arī apturēts, izņemot AUX režīmu, kurā mikrofons darbojas visu laiku.

MT MALTIJA

METODU TA'INPUT 1.Daħħal il-kejbil mikrofonu fil-input panel quddiem (7) **2.**Aġġusta l-volum mik u l-eku fuq il-panew ta ' quddiem (9 u 10) **3.**Il-mikrofonu jaħdem ma ' kull sors (BT/USB/DAB/FM/CD/AUX) **4.**Meta daqq mużika hija waqfa qasira fil-

modi (BT/USB/DAB/FM/CD) il-mikrofonu huwa wkoll waqfa qasira, hliief fil - AUX mod, fejn il-mikrofonu jaħdem il-hin kollu.

NL NEDERLANDSE

MODUS MICROFOONINGANG 1.Steek de microfoonkabel in de ingang op het voorpaneel (7) **2.**Stel het microfoonvolume en de echo in op het voorpaneel (9 en 10) **3.**De microfoon werkt met alle bronnen (BT/USB/DAB/FM/CD/AUX) **4.**Wanneer de muziekweergave wordt gepauzeerd in de standen (BT/USB/DAB/FM/CD) wordt de microfoon ook gepauzeerd, behalve in de stand AUX, waarin de microfoon altijd werkt.

NO NORSK

MIKROFONINNGANG MODUS 1.Sett mikrofonkabelen inn i frontpanelinngangen (7) **2.**Juster mikrofonvolumet og ekkoet på frontpanelet (9 og 10) **3.**Mikrofonen fungerer med alle kilder (BT/USB/DAB/FM/CD/AUX) **4.**Når musikkavspilling er satt på pause i modusene (BT/USB/DAB/FM/CD) mikrofonen er også satt på pause, bortsett fra i AUX - modus, der mikrofonen fungerer hele tiden.

PL POLSKI

TRYB WEJŚCIA MIKROFONU 1.Włóż kabel mikrofonowy do wejścia na panelu przednim (7) **2.**Dostosuj głośność mikrofonu i echo na panelu przednim (9 i 10) **3.**Mikrofon współpracuje ze wszystkimi źródłami (BT/USB/DAB/FM/CD/AUX) **4.**Gdy odtwarzanie muzyki jest wstrzymane w trybach (BT/USB/DAB/FM/CD), mikrofon jest również wstrzymany, z wyjątkiem trybu AUX, w którym mikrofon działa cały czas.

PT PORTUGUESA

MODO DE ENTRADA MIC 1.Insira o cabo do microfone na entrada do painel frontal (7) **2.**Ajuste o volume do microfone e o eco no painel frontal (9 e 10) **3.**O microfone funciona com todas as fontes (BT/USB/DAB/FM/CD/AUX) **4.**Quando a reprodução de música é pausada nos modos (BT/USB/DAB/FM/CD), o microfone também é pausado, exceto no modo AUX, no qual o microfone funciona o tempo todo.

RO ROMÂNĂ

MODUL DE INTRARE MICROFON 1.Introduceți cablul microfonului în intrarea panoului frontal (7) **2.**Reglați volumul microfonului și ecoul de pe panoul frontal

(9 și 10) **3.**Microfonul funcționează cu toate sursele (BT/USB/DAB/FM/CD/AUX) **4.**Când redarea muzicii este întreruptă în modurile (BT/USB/DAB/FM/CD) microfonul este, de asemenea, întrerupt, cu excepția modului AUX, în care microfonul funcționează tot timpul.

RU РУССКИЙ

РЕЖИМ МИКРОФОННОГО ВХОДА

1.Вставьте кабель микрофона во вход на передней панели (7) **2.**Отрегулируйте громкость микрофона и эхо-сигнал на передней панели (9 и 10) **3.**Микрофон работает со всеми источниками (BT/USB/DAB/FM/CD/AUX) **4.**При приостановке воспроизведения музыки в режимах (BT/USB/DAB/FM/CD) микрофон также приостанавливается, за исключением режима AUX, в котором микрофон работает постоянно.

SK SLOVENČINA

REŽIM VSTUPU MIKROFÓNU **1.**Vložte kábel mikrofónu do vstupu na prednom paneli (7) **2.**Nastavte hlasitosť mikrofónu a ozvenu na prednom paneli (9 a 10) **3.**Mikrofón pracuje so všetkými zdrojmi (BT/USB/DAB/FM/CD/AUX) **4.**Keď je prehrávanie hudby pozastavené v režimoch (BT/USB/DAB/FM/CD) mikrofón je tiež pozastavený, s výnimkou režimu AUX, v ktorom mikrofón pracuje neustále.

SL SLOVENSKI

NAČIN VNOSA MIKROFONA **1.**Vstavite kabel mikrofona v vhod na sprednji plošči (7) **2.**Prilagodite glasnost mikrofona in odmev na sprednji plošči (9 in 10) **3.**Mikrofon deluje z vsemi viri (BT/USB/DAB/FM/CD/AUX) **4.**Ko je predvajanje glasbe zaustavljeno v načinih (BT/USB/DAB/FM/CD) tudi mikrofón je zaustavljen, razen v AUX načinu, v katerem mikrofón deluje ves čas.

SR СРПСКИ

РЕЖИМ МИКРОФОНСКОГ УЛАЗА

1.Уметните кабл микрофона у улаз на предњој страни (7) **2.**Подесите јачину звука микрофона и ехо на предњој страни (9 и 10) **3.**Микрофон ради са свим изворима (BT/USB/DAB/FM/CD/AUX) **4.**Када паузирасте музику у режимима (BT/USB/DAB/FM/CD), микрофон се такође паузира, осим у режиму AUX у којем микрофон стално ради.

SV SVENSKAN

MIKROFONINMATNINGSLÄGE **1.**Sätt i

mikrofonkabeln i frontpanelens ingång (7) **2.**Justera mikrofonvolymen och ekot på frontpanelen (9 och 10) **3.**Mikrofonen fungerar med alla källor (BT/USB/DAB/FM/CD/AUX) **4.**När musikuppspelning pausas i lägena (BT/USB/DAB/FM/CD) pausas mikrofonen också, utom i AUX - läget, där mikrofonen fungerar hela tiden.

TR TÜRK

MİKROFON GİRİŞ MODU **1.**Mikrofon kablosunu ön panel girişine (7) takın **2.**Mikrofon sesini ve ön paneldeki yankıyı ayarlayın (9 ve 10) **3.**Mikrofon tüm kaynaklarla çalışır (BT/USB/DAB/FM/CD/AUX) **4.**(BT / USB / DAB / FM / CD) modlarında müzik çalma duraklatıldığında, mikrofonun her zaman çalıştığı AUX modu dışında mikrofon da duraklatılır.

CA CATALÀ

MODE D'ENTRADA DE MICRÒFON **1.**Inseriu el cable del micròfon a l'entrada del panell frontal (7) **2.**Ajusteu el volum del micròfon i el ressò al panell frontal (9 i 10) **3.**El micròfon funciona amb totes les fonts (BT/USB/DAB/FM/CD/AUX) **4.**Quan la reproducció de música està en pausa en els modes (BT/USB/DAB/FM/CD), el micròfon també està en pausa, excepte en el mode AUX, en què el micròfon funciona tot el temps.

EU EUSKERA

MIKROFONOAREN SARRERA MODUA

1.Sartu mikrofonoaren kablea aurreko paneleko sarreran (7) **2.**Egokitu mikrofonoaren bolumena eta oihartzuna aurrealdeko panelean (9 eta 10) **3.**Mikrofonoak iturri guztiekin funtzionatzen du (BT/USB/DAB/FM/CD/AUX) **4.**Musika erreprodukzioa pausatzen denean (BT/USB/DAB/FM/CD) mikrofonoak ere pausatuta dagoenean) mikrofonoak oneoro funtzionatzen du.

GL GALEGO

MODO DE ENTRADA DE MICRÓFONO **1.**Insira o cable do micrófono na entrada do panel frontal (7) **2.**Axuste o volume e o eco do micrófono no panel frontal (9 e 10) **3.**O micrófono funciona con todas as fontes (BT/USB/DAB/FM/CD/AUX) **4.**Cando a reprodución de música está en pausa en (modo BT/USB/DAB/FM/CD) o micrófono funciona todo o tempo.



EQUALIZER

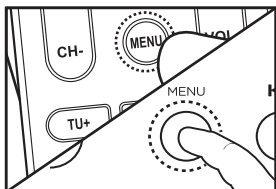

- 1** In any function (CD, BT, USB...) to enter the EQ mode press "MENU" with the key (22) on the remote control and with the key (13) on the control panel.

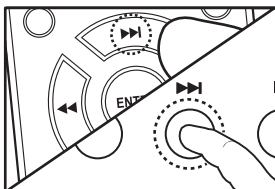

- 2** Press the "NEXT" key (11) on the remote control or press the "NEXT" key (16) on the panel until you find EQ on the screen.

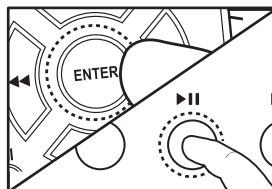

- 3** Press the ENTER key (16) on the remote control or press the "PLAY/PAUSE" (17) key on the control panel. There are different types of preset equalizer (normal, classic jazz, pop, rock, speech, "MY EQ"). In "MY EQ" you can preset your settings and save them.

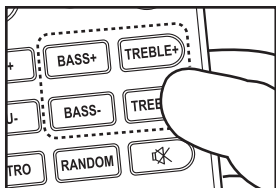

- 4** You can change the bass and treble of any type of equalizer with the remote control and the "BASS" and "TREBLE" adjustment keys (25, 26).

BG БЪЛГАРСКИ

ЕКВАЛАЙЗЕР 1. Във всяка функция (компактдиск, БТ, флашка...) за да влезете в режим на еквалайзер, въведете "меню" с ключ (22) на дистанционното управление и с ключ (13) на контролния панел. **2.** Натиснете клавиша "следващ" (11) от дистанционното управление или клавиша "следващ" (16) от панела, докато не намерите ЕК на екрана. **3.** Натиснете клавиша за въвеждане (16) на дистанционното управление или натиснете клавиша за възпроизвеждане/пауза на контролния панел. Има различни видове предварително зададени еквалайзери (нормален, класически джаз, поп, рок, реч, "моят еквалайзер"). В "Моят ЕК" можете да зададете настройките си и да ги запазите. **4.** Можете да промените баса и требъла на всеки тип еквалайзер с дистанционното управление и клавишите за настройка "бас" и "требъл" (25, 26).

CS ČEŠTINA

VYROVNÁVAČ 1. V jakékoli funkci (CD, BT, USB...) pro vstup do režimu ekvalizéru zadejte "MENU" klávesou (22) na dálkovém ovladači a klávesou (13) na ovládacím panelu.

2. Stiskněte klávesu "Další" (11) na dálkovém ovladači nebo stiskněte klávesu "Další" (16) na panelu, dokud na obrazovce nenajdete EQ. **3.** Stiskněte klávesu ENTER (16) na dálkovém ovladači nebo stiskněte klávesu PLAY/PAUSE na ovládacím panelu. Existují různé typy přednastaveného ekvalizéru (normální, klasický jazz, pop, rock, řeč, "můj EQ"). V "MY EQ" můžete přednastavit nastavení a uložit je. **4.** Pomocí dálkového ovladače a kláves pro nastavení "BASS" a "TREBLE" (25, 26) můžete změnit basy a výšky jakéhokoli typu ekvalizéru.

DA DÁNSKÝ

UDLIGNING 1. I enhver funktion (CD, BT, USB...) for at gå ind i udligningsmodus skal du gå ind i "MENU" med tasten (22) på fjernbetjeningen og med tasten (13) på kontrolpanelet. **2.** Tryk på "Næste"-tasten (11) på fjernbetjeningen, eller tryk på "Næste"-tasten (16) på panelet, indtil du finder EKV på skærmen. **3.** Tryk på ENTER-tasten (16) på fjernbetjeningen, eller tryk på "PLAY/PAUSE"-tasten på kontrolpanelet. Der er forskellige typer forudindstillede udligninger (normal, klassisk musik, pop, rock, tale, "MY EQ"). I "MY EQ" kan du forudindstille dine

indstillinger og gemme dem.**4.** Du kan ændre bas og diskant på enhver type udlingning med fjernbetjeningen og justeringstasterne "BASS" og "TREBLE" (25, 26).

DE DEUTSCHSPRACHIGE

EQUALIZER 1. In jeder Funktion (CD, BT, USB...) um in den Equalizer-Modus zu gelangen, rufen Sie mit der Taste (22) auf der Fernbedienung und mit der Taste (13) auf dem Bedienfeld "MENU" auf. **2.** Drücken Sie die Taste "NEXT" (11) auf der Fernbedienung oder die Taste "NEXT" (16) auf dem Bedienfeld, bis Sie EQ auf dem Bildschirm finden. **3.** Drücken Sie die "ENTER" (16) auf der Fernbedienung oder die "PLAY/PAUSE"-Taste auf dem Bedienfeld. Es gibt verschiedene Arten von voreingestellten Equalizern (normal, klassischer Jazz, Pop, Rock, Sprache, "MY EQ"). In "MY EQ" können Sie Ihre Einstellungen voreinstellen und speichern. **4.** Sie können die Bässe und Höhen jeder Art von Equalizer mit der Fernbedienung und den Einstellstasten "BASS" und "TREBLE" (25, 26) ändern.

EL ΕΛΛΗΝΙΚΗ

ΙΣΟΣΤΑΘΜΙΣΤΗΣ 1. Σε οποιαδήποτε λειτουργία (CD, BT, USB...) για να εισέλθετε στη λειτουργία ισοσταθμιστή, πληκτρολογήστε "MENU" με το πλήκτρο (22) στο τηλεχειριστήριο και με το πλήκτρο (13) στον πίνακα ελέγχου. **2.** Πατήστε το πλήκτρο "NEXT" (11) στο τηλεχειριστήριο ή πατήστε το πλήκτρο "NEXT" (16) στον πίνακα μέχρι να βρείτε EQ στην οθόνη. **3.** Πατήστε το πλήκτρο "ENTER" (16) στο τηλεχειριστήριο ή πατήστε το πλήκτρο PLAY/PAUSE στον πίνακα ελέγχου. Υπάρχουν διάφοροι τύποι προκαθορισμένου ισοσταθμιστή (κανονική, κλασική Τζαζ, Ποπ, Ροκ, ομιλία, "MY EQ"). Στο "MY EQ" μπορείτε να προκαθορίσετε τις ρυθμίσεις σας και να τις αποθηκεύσετε. **4.** Μπορείτε να αλλάξετε τα μπάσα και τα πρίμα οποιοδήποτε τύπου ισοσταθμιστή με το τηλεχειριστήριο και τα πλήκτρα ρύθμισης "BASS" και "TREBLE" (25, 26).

ES ESPAÑOL

EQUALIZADOR 1. En cualquier función (CD, BT, USB...) para ingresar al modo de ecualizador, ingrese "MENU" con la tecla (22) en el control remoto y con la tecla (13) en el panel de control. **2.** Presione la tecla "SIGUIENTE" (11) en el control remoto o presione la tecla "SIGUIENTE" (16) en el panel hasta que encuentre "EQ" en la pantalla. **3.** Presione la tecla "ENTER" (16) en el control remoto o presione la tecla "REPRODUCIR /

PAUSA" en el panel de control. Hay diferentes tipos de ecualizador preestablecido (normal, jazz clásico, pop, rock, voz, "MI EQ"). En "MI EQ" puede preestablecer sus ajustes y guardarlos. **4.** Puede cambiar los graves y agudos de cualquier tipo de ecualizador con el mando a distancia y las teclas de ajuste "BASS" y "TREBLE" (25, 26).

ET EESTI

EKVALAISER 1. Mis tahes funktsioonis (CD, BT, USB...) ekvalaiser'i režiimi sisenemiseks sisestage "MENU" kaugjuhtimispuldi võtmega (22) ja juhtpaneeli võtmega (13). **2.** Vajutage kaugjuhtimispuldi klahvi "NEXT" (11) või vajutage paneeli klahvi "NEXT" (16), kuni leiate ekraanilt EQ. **3.** Vajutage kaugjuhtimispuldi sisestusklahvi (16) või juhtpaneeli esitamis - "PLAY/PAUSE" Eelseadistatud ekvalaiserit on erinevat tüüpi (tavaline, klassikaline jazz, pop, rokk, kõne, "MY EQ"). Jaotises "MY EQ" saate oma seaded eelseadistada ja need salvestada. **4.** Kaugjuhtimispuldi ning reguleerimisklahvide "BASS" ja "TREBLE" abil saate muuta mis tahes tüüpi ekvalaiser'i bassi ja kõrgeid helisid (25, 26).

FI SUOMEN

TAAJUUSKORJAIN 1. Kaikissa toiminnoissa (CD, BT, USB...) päästäksesi taajuuskorjaintilaan syötä "MENU", jossa on kaukosäätimen avain (22) ja ohjauspaneelin avain (13). **2.** Paina kaukosäätimen "NEXT" - näppäintä (11) tai paneelin "NEXT" - näppäintä (16), kunnes löydät EQ: n näytöltä. **3.** Paina kaukosäätimen "ENTER-näppäintä" (16) tai ohjauspaneelin "PLAY/PAUSE" -näppäintä. On olemassa erilaisia valmiiksi taajuuskorjain (Normaali, Klassinen jazz, pop, rock, puhe, "MY EQ"). "MY EQ" voit asettaa asetukset valmiiksi ja tallentaa ne. **4.** Voit muuttaa basso ja treble tahansa taajuuskorjain kaukosäätimellä ja" basso "ja" TREBLE " säätönäppäimet (25, 26).

FR FRANÇAISE

ÉGALISEUR 1. Dans n'importe quelle fonction (CD, BT, USB...) pour entrer en mode égaliseur, entrez "MENU" avec la touche (22) de la télécommande et avec la touche (13) du panneau de commande. **2.** Appuyez sur la touche "NEXT" (11) de la télécommande ou appuyez sur la touche "NEXT" (16) du panneau jusqu'à ce que vous trouviez EQ à l'écran. **3.** Appuyez sur la touche "ENTER" (16) de la télécommande ou appuyez sur la touche "PLAY/PAUSE" du panneau de commande. Il existe différents types d'égaliseur pré-réglé

(normal, jazz classique, pop, rock, discours, "MY EQ"). Dans "MY EQ", vous pouvez pr r gler vos param tres et les enregistrer.**4.** Vous pouvez modifier les graves et les aigus de tout type d' galiseur avec la t l commande et les touches de r glage "BASS" et "TREBLE" (25, 26).

HR HRVATSKI

EKVILAJZER 1. U bilo kojoj funkciji (A-Lister, A-Lister, A-Lister...) za ulazak u na in ekvilajzera upi ite "MENU" pomo u tipke (22) na daljinskom upravlja u i tipke (13) na upravlja koj plo i. **2.** Pritisnite tipku "NEXT" (11) na daljinskom upravlja u ili pritisnite tipku "NEXT" (16) na plo i dok ne prona ete ekvilajzer na zaslonu.**3.** Pritisnite tipku brojanik "ENTER" (16) na daljinskom upravlja u ili tipku za "PLAY/PAUSE" na upravlja koj plo i. Postoje razli ite vrste unaprijed postavljenih ekvilajzera (obi ni, klasi ni jazz, pop, rock, govorni, "MY EQ"). U odjeljku "MY EQ" mo ete unaprijed konfigurirati svoje postavke i spremi ih.**4.** Mo ete promijeniti bas i visoke frekvencije bilo koje vrste ekvilajzera pomo u daljinskog upravlja a i tipki za pode avanje "BASS" i "TREBLE" (25, 26).

HU MAGYAR

EQUALIZER 1. B rmely funkci ban (CD, BT, USB...) az equalizer m dba val  bel p shez  rja be a "MENU" gombot a t v r nyit n (22), majd a vez rl pulton l v  gombbal (13). **2.** Nyomja meg a t v r nyit o NEXT "gombj t (11), vagy nyomja meg a panelen a "NEXT" gombot (16), am g meg nem tal lja az EQ-t a k perny n.**3.** Nyomja meg az "ENTER" billenty t (16) a t v r nyit n, vagy nyomja meg a "PLAY/PAUSE" gombot a kezel panelen. K l nb z  t pus  el re be ll tott hangsz szab lyz  l tezik (norm l, klasszikus jazz, pop, rock, besz d, "MY EQ"). A "MY EQ" men ben el re be ll thatja a be ll t sokat,  s elmentheti  ket.**4.** B rmely t pus  hangsz szab lyz  basszus t  s magas hangj t megv ltoztathatja a t v r nyit val, valamint a "BASS"  s a "TREBLE" be ll t  gombokkal (25, 26).

IT ITALIANA

EQUALIZZAZIONE 1. In qualsiasi funzione (CD, BT, USB...) per accedere alla modalit  equalizzatore immergere "MENU" con il tasto (22) sul telecomando e con il tasto (13) sul pannello di controllo. **2.** Premere il tasto "NEXT" (11) sul telecomando o premere il tasto "NEXT" (16) sul pannello fino a trovare EQ

sullo schermo.**3.** Premere il tasto "ENTER" (16) sul telecomando o premere il tasto "PLAY/PAUSE" sul pannello di controllo. Esistono diversi tipi di equalizzatore preimpostato (normal, classic jazz, pop, rock, speech, "MY EQ"). In "MY EQ"   possibile preimpostare le impostazioni e salvarle.**4.**   possibile modificare i bassi e gli alti di qualsiasi tipo di equalizzatore con il telecomando e i tasti di regolazione "BASS" e "TREBLE" (25, 26).

LT LIETUVI 

EKVALIAIZERIS 1. Bet kokia funkcija (CD, BT, USB...) Nor dami j ngti ekvalizerio r eim , įveskite "MENU" su nuotolinio valdymo pulto klavi u (22) ir valdymo pulto klavi u (13). **2.** Paspauskite nuotolinio valdymo pulto klavi  "NEXT"(11) arba skydelyje paspauskite klavi  "NEXT" (16), kol ekrane rasite EKV.**3.** Paspauskite nuotolinio valdymo pulto klavi   "ENTER"(16) arba valdymo skydelyje paspauskite klavi  "PLAY/PAUSE". Yra įvairi  tip  i  anksto nustatytas ekvalizeris (įprastas, klasi kinis d iazas, pop, rokas, kalba, "MY EQ"). "MY EQ" galite i  anksto nustatyti nustatymus ir juos išsaugoti.**4.** Bet kokio tipo ekvalizerio  emuosius ir auk tuosius da nius galite pakeisti nuotolinio valdymo pultu ir "BASS" bei "TREBLE" reguliavimo klavi ais (25, 26).

LV LATVIE U

EKVALIAIZERS 1. J bkur  funkcij  (CD,BT, USB...) lai ievad tu ekvalaizera r eimu, ievadiet "MENU" ar taustiņu (22) t lvadības pult  un ar taustiņu (13) vadības panel . **2.** Nospiediet t lvadības pults taustiņu "NEXT" (11) vai nospiediet panel  taustiņu "NEXT" (16), līdz ekr n  atrodas EQ.**3.** Nospiediet t lvadības pults taustiņu "ENTER" (16) vai vadības panel  nospiediet taustiņu "PLAY/PAUSE". Ir da  di iepriek  iestat ta ekvalaizera veidi (Norm ls, Klasisks D ezs, Pops, Roks, runa, "MY EQ"). Sadaļ  "MY EQ" varat iepriek  iestat t iestat jumus un tos saglab t.**4.** J s varat main t j bkura veida ekvalaizera basu un trisk r o ar t lvadības pulti un regul šanas taustiņiem "BASS" un "TREBLE" (25, 26).

MT MALTIJA

EQUALIZER 1. Fi kwalunkwe funzjoni (CD, BT, USB...) biex tidhol fil-mod equalizer daħħal "MENU" bi - avetta (22) fuq il-kontroll mill-bogħod u bi - avetta (13) fuq il-pannell tal-kontroll. **2.** Agh fas il-buttuna "NEXT" (11) fuq il-kontroll mill-bogħod jew agh fas il-buttuna "NEXT" (16) fuq il-pannell sakemm issib EQ fuq l-iskrin.**3.** Agh fas il-buttuna

"ENTER" (16) fuq il-kontroll mill-bogħod jew agh'fas il-buttuna "PLAY/PAUSE" fuq il-pannell tal-kontroll. Hemm tipi differenti ta'equalizer issettjat minn qabel (normali, jazz klassiku, pop, blat, diskors, "MY EQ"). Fil - "MY EQ" tista'tissettja minn qabel is-settings tiegħek u ssalvahom. **4.** Tista'tbidel il-bass u t-treble ta'kwalunkwe tip ta'equalizer bil-kontroll mill-bogħod u ċ-čwieviet ta'agġustament "BASS" u "TREBLE" (25, 26).

NL NEDERLANDSE

EQUALIZER 1. In elke functie (CD, BT, USB...) om de equalizer-modus in te voeren, voert u "MENU" in met de toets (22) op de afstandsbediening en met de toets (13) op het bedieningspaneel. **2.** Druk op de "NEXT"-toets (11) op de afstandsbediening of druk op de "NEXT" - toets (16) op het paneel totdat u EQ op het scherm vindt. **3.** Druk op de "ENTER" - toets (16) op de afstandsbediening of druk op de "PLAY/PAUSE" - toets op het bedieningspaneel. Er zijn verschillende soorten preset equalizer (normal, classic jazz, pop, rock, speech, "MY EQ"). In "MY EQ" kunt u uw instellingen vooraf instellen en opslaan. **4.** U kunt de bas en treble van elk type equalizer wijzigen met de afstandsbediening en de "BASS" en "TREBLE" aanpassingstoetsen (25, 26).

NO NORSK

EQUALISER 1. I hvilken som helst funksjon (CD, BT, USB...) for å gå inn i equalizermodus, gå inn i "MENU" med tasten (22) på fjernkontrollen og med tasten (13) på kontrollpanelet. **2.** Trykk på "NEXT"- tasten (11) på fjernkontrollen eller trykk på "NEXT" - tasten (16) på panelet til DU finner EQ på skjermen. **3.** Trykk PÅ "ENTER" - tasten (16) på fjernkontrollen eller trykk på "PLAY/PAUSE" - tasten på kontrollpanelet. Det finnes forskjellige typer forhåndsinnstilt equalizer (normal, klassisk jazz, pop, rock, tale, "MY EQ"). I "MY EQ" kan du forhåndsinnstille innstillingene dine og lagre dem. **4.** Du kan endre bass og diskant på alle typer equalizer med fjernkontrollen og justeringstastene "BASS" og "TREBLE" (25, 26).

PL POLSKI

EQUALIZER 1. W dowolnej funkcji (CD, BT, USB...) aby wejść w tryb korektora, należy wejść w "MENU" klawiszem (22) na pilocie i klawiszem (13) na panelu sterowania. **2.** Naciśnij klawisz "NEXT"(11) na pilocie lub naciśnij klawisz "NEXT" (16) na panelu, aż znajdziesz EQ na ekranie. **3.** Naciśnij klawisz

"ENTER"(16) na pilocie lub naciśnij przycisk "PLAY/PAUSE" na panelu sterowania. Istnieją różne typy wstępnie ustawionego korektora (normalny, klasyczny jazz, pop, rock, mowa, "MY EQ"). W "MY EQ" możesz ustawić ustawienia i zapisać je. **4.** Możesz zmienić basy i tony wysokie dowolnego typu korektora za pomocą pilota i klawiszy regulacji "BASS" i "TREBLE" (25, 26).

PT PORTUGUESA

EQUALIZADOR 1. Em qualquer função (CD, BT, USB...) para entrar no modo equalizador, introduza "MENU" com a tecla (22) no telecomando e com a tecla (13) no painel de controle. **2.** Prima a tecla "NEXT" (11) no telecomando ou prima a tecla "NEXT" (16) no painel até encontrar EQ no ecrã. **3.** Prima a tecla "ENTER"(16) no telecomando ou prima a tecla "PLAY/PAUSE" no painel de controle. Existem diferentes tipos de equalizador predefinido (Normal, Classic jazz, pop, rock, speech, "MY EQ"). Em "MY EQ" pode predefinir as suas definições e guardá-las. **4.** Pode alterar os graves e agudos de qualquer tipo de equalizador com o telecomando e as teclas de regulação "BASS" e "TREBLE" (25, 26).

RO ROMÂNĂ

EGALIZATOR 1. În orice funcție (CD, BT, USB...) pentru a intra în modul egalizator, introduceți "MENU" cu tasta (22) de pe telecomandă și cu tasta (13) de pe panoul de control. **2.** Apăsăți tasta "NEXT" (11) de pe telecomandă sau apăsați tasta "NEXT" (16) de pe panou până când găsiți EQ pe ecran. **3.** Apăsăți tasta "ENTER"(16) de pe telecomandă sau apăsați Tasta "PLAY/PAUSE" de pe panoul de control. Există diferite tipuri de egalizator presetat (normal, jazz clasic, pop, rock, vorbire, "MY EQ"). În "MY EQ" puteți preseta setările și le puteți salva. **4.** Puteți schimba basul și înaltele oricăru tip de egalizator cu telecomanda și tastele de reglare "BASS" și "TREBLE" (25, 26).

RU РУССКИЙ

ЭКВАЛИЗАЕР 1. В любой функции (CD, BT, USB...) для перехода в режим эквалайзера введите "MENU" с помощью клавиши (22) на пульте дистанционного управления и клавиши (13) на панели управления. **2.** Нажимайте клавишу "NEXT" (11) на пульте дистанционного управления или нажимайте клавишу "NEXT" (16) на панели до тех пор, пока не найдете на экране эквалайзер. **3.** Нажмите клавишу "ENTER"

(16) на пульте дистанционного управления или клавишу "PLAY/PAUSA" на панели управления. Существуют различные типы предустановленных эквалайзеров (обычный, классический джаз, поп, рок, речевой, "MY EQ"). В разделе "MY EQ" вы можете предварительно настроить свои настройки и сохранить их. **4.** Вы можете изменить низкие и высокочастотные частоты эквалайзера любого типа с помощью пульта дистанционного управления и клавиш регулировки "BASS" и "TREBLE" (25, 26).

SK SLOVENČINA

EKVALIZÉR 1. V akejkol'vek funkcii (CD, BT, USB...) ak chcete vstúpiť do režimu ekvalizéra, zadajte "MENU" pomocou klávesu (22) na diaľkovom ovládači a pomocou klávesu (13) na ovládacom paneli. **2.** Stlačte tlačidlo "NEXT"(11) na diaľkovom ovládači alebo stlačte tlačidlo "NEXT" (16) na paneli, kým na obrazovke nenájdete EQ. **3.** Stlačte kláves "ENTER"(16) na diaľkovom ovládači alebo stlačte kláves "PLAY/PAUSE" na ovládacom paneli. Existujú rôzne typy prednastaveného ekvalizéra (normálny, klasický jazz, pop, rock, reč, "MY EQ"). V časti "MY EQ" môžete prednastaviť svoje nastavenia a uložiť ich. **4.** Basy a výšky ľubovoľného typu ekvalizéra môžete meniť pomocou diaľkového ovládača a tlačidiel nastavenia "BASS" a "TREBLE" (25, 26).

SL SLOVENSKI

IZENAČEVALNIK 1. V kateri koli funkciji (CD, BT, USB...) za vstop v način izenačevalnika vnesite "MENU" s tipko (22) na daljinskem upravljalniku in s tipko (13) na nadzorni plošči. **2.** Pritisnite tipko "NEXT"(11) na daljinskem upravljalniku ali pritisnite tipko "NEXT" (16) na plošči, dokler na zaslonu ne najdete enačbe. **3.** Pritisnite tipko "ENTER" (16) na daljinskem upravljalniku ali pritisnite tipko "PLAY/PAUSE" na nadzorni plošči. Obstajajo različne vrste prednastavljenih izenačevalnikov (običajni, klasični jazz, pop, rock, govor, "MY EQ"). V "MY EQ" lahko prednastavite svoje nastavitve in jih shranite. **4.** Nizke in visoke tone katere koli vrste izenačevalnika lahko spremenite z daljinskim upravljalnikom in tipkama za nastavitve "BASS" in "TREBLE" (25, 26).

SR СРПСКИ

ЕКВИЛАЈЗЕР 1. У било којој функцији (ЦД, БТ, УСБ...) да бисте ушли у режим еквилајзера, откуцајте "MENU" помоћу тастера (22) на даљинском управљачу

и тастера (13) на контролној табли.

2. Притисните тастер "NEXT"(11) на даљинском управљачу или притисните тастер "NEXT" (16) на траци док на екрану не пронађете еквилајзер. **3.** Притисните тастер "ENTER" (16) на даљинском управљачу или тастер "PLAY/PAUSE" на контролној табли. Постоје различите врсте унапред подешених еквилајзера (обични, класични Џез, поп, рок, говорни, "MY EQ"). У одељку "MY EQ" можете унапред подесити своја подешавања и сачувати их. **4.** Можете да промените ниске и високе фреквенције еквилајзера било које врсте помоћу даљинског управљача и тастера за подешавање "BASS" и "TREBLE" (25, 26).

SV SVENSKAN

UTJÄMNARE 1. I någon funktion (CD, BT, USB...) för att gå in i equalizer-läget, gå in i "MENU" med knappen (22) på fjärrkontrollen och med knappen (13) på kontrollpanelen. **2.** Tryck på "NEXT" - knappen (11) på fjärrkontrollen eller tryck på "NEXT" - knappen (16) på panelen tills du hittar EQ på skärmen. **3.** Tryck på "ENTER" - knappen (16) på fjärrkontrollen eller tryck på "PLAY/PAUSE" - knappen på kontrollpanelen. Det finns olika typer av förinställda equalizer (normal, klassisk jazz, pop, rock, tal, "MY EQ"). I "MY EQ" kan du förinställa dina inställningar och spara dem. **4.** Du kan ändra bas och diskant för alla typer av equalizer med fjärrkontrollen och justeringsknapparna "BASS" och "TREBLE" (25, 26).

TR TÜRK

EKOLAYZIR 1. Herhangi bir işlevde (CD, BT, USB...) ekolayzir moduna girmek için uzaktan kumandadaki (22) tuşu ve kontrol panelindeki (13) tuşu ile "MENU" ye girin. **2.** Uzaktan kumandadaki "NEXT" tuşuna (11) basın veya ekranda EQ bulana kadar paneldeki "NEXT" tuşuna (16) basın. **3.** Uzaktan kumandadaki "ENTER" tuşuna (16) veya kontrol panelindeki "PLAY/PAUSE" tuşuna basın. Farklı önceden ayarlanmış ekolayzir türleri vardır (normal, klasik caz, pop, rock, konuşma, "MY EQ"). "MY EQ" bölümünde ayarlarınızı önceden ayarlayabilir ve kaydedebilirsiniz. **4.** Uzaktan kumanda ve "BASS" ve "TREBLE" ayar tuşları (25, 26) ile her tür ekolayzırın bas ve tizlerini değiştirebilirsiniz

CA CATALÀ

ECUALITZADOR 1. En qualsevol funció (CD, BT, USB...) per ingressar al mode d'equalitzador, introduïu "MENÚ" amb la tecla

(22) al control remot i amb la tecla (13) al tauler de control. **2.** Premeu la tecla "SEGÜENT" (11) al control remot o premeu la tecla "SEGÜENT" (16) al panell fins que trobi "EQ" a la pantalla. **3.** Premeu la tecla "ENTER" (16) al control remot o premeu la tecla "REPRODUIR / PAUSA" al tauler de control. Hi ha diferents tipus d'equalitzador preestablert (normal, jazz clàssic, pop, rock, veu, MI EQ). A "MI EQ" podeu restablir els paràmetres i desar-los.4. Podeu canviar els greus i aguts de qualsevol tipus d'equalitzador amb el comandament a distància i les tecles d'ajust "BASS" i "TREBLE" (25, 26).

EU EUSKERA

EKUALIZAZIOA 1. Ekualizatzaile moduan sartzeko edozein funtziotan (CD, BT, USB...), sartu "MENU" urruneko agintean (22) teklarekin eta kontrol panelean (13) teklarekin. **2.** Sakatu urrutiko aginteko "NEXT" tekla (11) edo sakatu paneleko "NEXT" tekla (16) pantailan "EQ" aurkitu arte. **3.** Sakatu urrutiko aginteko "SARTU" tekla (16) edo sakatu kontrol paneleko "PLAY/PAUSE" tekla. Aurrez ezarritako berdinketa mota

desberdinak daude (normala, jazz klasikoa, popa, rocka, ahotsa, "MY EQ"). "MY EQ" atalean zure ezarpenak aurrez ezarri eta gorde ditzakezu.4. Urruneko agintearekin eta "BASS" eta "TREBLE" doikuntza-teklek (25, 26) alda ditzakezu edozein ekualizazio motaren baxuak eta agutuak.

GL GALEGO

ECUALIZADOR 1. En calquera función (CD, BT, USB...) para entrar en modo ecualizador, introduza "MENÚ" coa tecla (22) do mando a distancia e coa tecla (13) do panel de control. **2.** Prema a tecla "NEXT" (11) do mando a distancia ou prema a tecla "NEXT" (16) do panel ata atopar "EQ" na pantalla. **3.** Prema a tecla "ENTER" (16) no control remoto ou prema a tecla "PLAY/PAUSE" no panel de control. Existen diferentes tipos de ecualizador predefinido (normal, jazz clásico, pop, rock, vocal, "MY EQ"). En "MY EQ" podes predefinir a túa configuración e gardalas. **4.** Podes cambiar os graves e os agudos de calquera tipo de ecualizador co control remoto e as teclas de axuste "BASS" e "TREBLE" (25, 26).



SLEEP FUNCTION

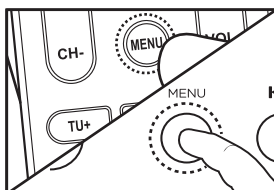

- 1 In any function (CD, BT, USB...) to enter the sleep function mode press "MENU" with the key (22) on the remote control and with the key (13) on the control panel.

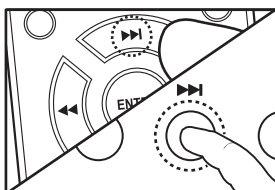

- 2 Press the "NEXT" key (11) on the remote control or press the "NEXT" key (16) on the panel until you find "SLEEP" on the screen.

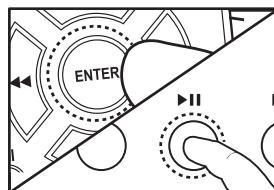

- 3 Press the "ENTER" key (16) on the remote control or press the "PLAY/PAUSE" key (17) on the control panel.

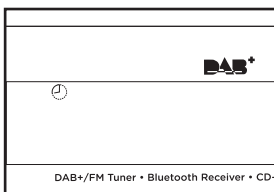

- 4 Press "NEXT" key (11) on the remote control or press the "NEXT" key (16) on the panel you can set the function with different times (15/30...120 and off). Press ENTER" (16) on the remote control or press the "PLAY/PAUSE" key (17) on the control panel to confirm. A clock icon will appear on the screen.

BG БЪЛГАРСКИ

ФУНКЦИЯ ЗА СЪН 1. Във всяка функция (CD, BT, USB...) за да влезете в режим на заспиване, натиснете "MENU" с ключа (22) на дистанционното управление и с ключа (13) на контролния панел. **2.** Натиснете клавиша "NEXT" (11) на дистанционното управление или клавиша "NEXT" (16) на панела, докато не намерите "SLEEP" на екрана. **3.** Натиснете клавиша "ENTER" (16) на дистанционното управление или натиснете клавиша "PLAY/PAUSE" (17) на контролния панел. **4.** Натиснете клавиша "NEXT" (11) на дистанционното управление или натиснете клавиша "NEXT" (16) на панела можете да зададете функцията с различно време (15/30...120) и извън него. Натиснете въведете "16) на дистанционното управление или натиснете клавиша "PLAY/PAUSE" (17) на контролния панел, за да потвърдите. На екрана ще се появи икона на часовник.

CS ČEŠTINA

FUNKCE SPÁNKU 1. V jakékoli funkci (CD, BT, USB...) pro vstup do režimu spánku stiskněte tlačítko "MENU" tlačítkem (22) na dálkovém ovladači a tlačítkem (13) na ovládacím panelu. **2.** Stiskněte klávesu "NEXT" (11) na dálkovém ovladači nebo stiskněte klávesu "NEXT" (16) na panelu, dokud na obrazovce nenajdete "SLEEP". **3.** Stiskněte klávesu "ENTER" (16) na dálkovém ovladači nebo stiskněte klávesu "PLAY/PAUSE" (17) na ovládacím panelu. **4.** Stiskněte tlačítko "NEXT" (11) na dálkovém ovladači nebo stiskněte tlačítko "NEXT" (16) na panelu můžete nastavit funkci s různými časy (15/30...120 a vypnuto). Stiskněte "ENTER" (16) na dálkovém ovladači nebo stiskněte tlačítko "PLAY/PAUSE" (17) na ovládacím panelu pro potvrzení. Na obrazovce se zobrazí ikona hodín.

DA DÁNSKÝ

SØVN FUNKTION 1. I enhver funktion (CD, BT, USB...) for at gå ind i dvaletilstand skal du trykke på "MENU" med tasten (22) på fjernbetjeningen og med tasten (13) på kontrolpanelet. **2.** Tryk på "NEXT"-tasten (11) på fjernbetjeningen, eller tryk på "NEXT"-tasten (16) på panelet, indtil du finder "SLEEP" på skærmen. **3.** Tryk på "ENTER"-tasten (16) på fjernbetjeningen, eller tryk på "PLAY/PAUSE"-tasten (17) på kontrolpanelet. **4.** Tryk på "NEXT"-tasten (11) på fjernbetjeningen, eller tryk på "NEXT"-tasten (16) på panelet, du kan indstille funktionen med forskellige tidspunkter (15/30...120 og af). Tryk på "ENTER" (16) på fjernbetjeningen, eller tryk på "PLAY/PAUSE"-tasten (17) på kontrolpanelet for at bekræfte. Et

urikon vises på skærmen.

DE DEUTSCHSPRACHIGE

SCHLAFFUNKTION 1. In jeder Funktion (CD, BT, USB...) um in den Schlafmodus zu gelangen, drücken Sie "MENU" mit der Taste (22) auf der Fernbedienung und mit der Taste (13) auf dem Bedienfeld. **2.** Drücken Sie die Taste "NEXT" (11) auf der Fernbedienung oder die Taste "NEXT" (16) auf dem Bedienfeld, bis Sie auf dem Bildschirm "SLEEP" finden. **3.** Drücken Sie die "ENTER"-Taste (16) auf der Fernbedienung oder die "PLAY/PAUSE"-Taste (17) auf dem Bedienfeld. **4.** Drücken Sie die Taste "NEXT" (11) auf der Fernbedienung oder drücken Sie die Taste "NEXT" (16) auf dem Bedienfeld. Sie können die Funktion mit verschiedenen Zeiten einstellen (15/30...120 und aus). Drücken Sie zur Bestätigung die EINGABETASTE" (16) auf der Fernbedienung oder die Taste "PLAY/PAUSE" (17) auf dem Bedienfeld. Auf dem Bildschirm wird ein Uhrensymbol angezeigt.

EL ΕΛΛΗΝΙΚΗ

ΛΕΙΤΟΥΡΓΙΑ ΥΠΝΟΥ 1. Σε οποιαδήποτε λειτουργία (CD, BT, USB...) για να εισέλθετε στη λειτουργία λειτουργίας αναστολής λειτουργίας πατήστε "MENU" με το πλήκτρο (22) στο τηλεχειριστήριο και με το πλήκτρο (13) στον πίνακα ελέγχου. **2.** Πατήστε το πλήκτρο "NEXT" (11) στο τηλεχειριστήριο ή πατήστε το πλήκτρο "NEXT" (16) στον πίνακα μέχρι να βρείτε "SLEEP" στην οθόνη. **3.** Πατήστε το πλήκτρο "ENTER" (16) στο τηλεχειριστήριο ή πατήστε το πλήκτρο "PLAY/PAUSE" (17) στον πίνακα ελέγχου. **4.** Πατήστε το πλήκτρο "NEXT" (11) στο τηλεχειριστήριο ή πατήστε το πλήκτρο "NEXT" (16) στον πίνακα μπορείτε να ρυθμίσετε τη λειτουργία με διαφορετικούς χρόνους (15/30...120 και εκτός). Πατήστε "ENTER" (16) στο τηλεχειριστήριο ή πατήστε το πλήκτρο "PLAY/PAUSE" (17) στον πίνακα ελέγχου για επιβεβαίωση. Ένα εικονίδιο ρολογιού θα εμφανιστεί στην οθόνη.

ES ESPAÑOL

FUNCIÓN DE SUEÑO 1. En cualquier función (CD, BT, USB...) para ingresar al modo de función SLEEP, presione "MENÚ" con la tecla (22) en el control remoto y con la tecla (13) en el panel de control. **2.** Presione la tecla "NEXT" (11) en el control remoto o presione la tecla "NEXT" (16) en el panel hasta que encuentre "SLEEP" en la pantalla. **3.** Presione la tecla "ENTER" (16) en el control remoto o presione la tecla "PLAY/PAUSA" (17) en el panel de control. **4.** Presione la tecla "SIGUIENTE" (11) en el control remoto o presione la tecla "NEXT" (16) en el panel puede

configurar la función con diferentes tiempos (15/30...120 y apagado). Presione "ENTER" (16) en el control remoto o presione la tecla "PLAY/PAUSA" (17) en el panel de control para confirmar. Aparecerá un icono de reloj en la pantalla.

ET EESTI

UNE FUNKTSIOON 1. Mis tahes funktsioonis (CD, BT, USB...) unerežiimi sisenemiseks vajutage kaugjuhtimispludli klahvi (22) ja juhtpaneeli klahvi (13) abil nuppu "MENU". **2.** Vajutage kaugjuhtimispludli klahvi "NEXT"(11) või vajutage paneelil klahvi "NEXT"(16), kuni leiata ekraanilt "SLEEP". **3.** Vajutage kaugjuhtimispludli klahvi "ENTER"(16) või vajutage juhtpaneeli klahvi "PLAY/PAUSE" (17). **4.** Vajutage kaugjuhtimispludli klahvi "NEXT"(11) või vajutage paneelil klahvi "NEXT" (16), mille abil saate funktsiooni seadistada erinevatel aegadel (15/30...120 ja väljas). Vajutage "ENTER" (16) kaugjuhtimispludil või vajutage kinnitamiseks juhtpaneelil klahvi "PLAY/PAUSE" (17). Ekraanile ilmub kella ikoon.

FI SUOMEN

UNIFUNKTIO 1. Kaikissa toiminnoissa (CD, BT, USB...) päästäksesi lepotilaan Paina "MENU" kaukosäätimen näppäimellä (22) ja ohjauspaneelin näppäimellä (13). **2.** Paina kaukosäätimen "NEXT"- näppäintä (11) tai paneelin "NEXT"- näppäintä (16), kunnes ruudulta löytyy "SLEEP". **3.** Paina kaukosäätimen "ENTER" - näppäintä (16) tai ohjauspaneelin "PLAY/PAUSE" - näppäintä (17). **4.** Paina "NEXT"- näppäintä (11) kaukosäätimessä tai paina "NEXT" - näppäintä (16) paneelissa voit asettaa toiminnon eri aikoina (15/30...120 ja pois). Paina "ENTER"(16) kaukosäätimessä tai paina "PLAY/PAUSE" - näppäintä (17) ohjauspaneelissa vahvistaaksesi. Näytölle ilmestyy kellokuvake.

FR FRANÇAISE

FONCTION SOMMEIL 1. Dans n'importe quelle fonction (CD, BT, USB...) pour entrer en mode veille, appuyez sur "MENU" avec la touche (22) de la télécommande et avec la touche (13) du panneau de commande. **2.** Appuyez sur la touche "NEXT"(11) de la télécommande ou appuyez sur la touche "NEXT"(16) du panneau jusqu'à ce que vous trouviez "SLEEP" à l'écran. **3.** Appuyez sur la touche "ENTER"(16) de la télécommande ou appuyez sur la touche "PLAY/PAUSE" (17) du panneau de commande. **4.** Appuyez sur la touche "NEXT"(11) de la télécommande ou appuyez sur la touche "NEXT" (16) du

panneau, vous pouvez régler la fonction à des heures différentes (15/30...120 et arrêt). Appuyez sur "ENTER" (16) sur la télécommande ou appuyez sur la touche "PLAY/PAUSE"(17) sur le panneau de commande pour confirmer. Une icône d'horloge apparaîtra à l'écran.

HR HRVATSKI

FUNKCIJA SPAVANJA 1. U bilo kojoj funkciji (CD, BT, USB...) za hibernaciju pritisnite "MENU" pomoću tipke (22) na daljinskom upravljaču i tipke (13) na upravljačkoj ploči. **2.** Pritisnite tipku "NEXT"(11) na daljinskom upravljaču ili pritisnite tipku "NEXT" (16) na ploči dok se na zaslonu ne pojavi "SLEEP". **3.** Pritisnite tipku "NEXT"(11) na daljinskom upravljaču ili tipku "PLAY/PAUSE" (17) na upravljačkoj ploči. **4.** Pritisnite tipku "NEXT" (11) na daljinskom upravljaču ili tipku "NEXT" (16) na upravljačkoj ploči. Funkciju možete postaviti na različito vrijeme (15/30...120 i isključeno). Pritisnite tipku "ENTER"(16) na daljinskom upravljaču ili pritisnite tipku "PLAY/PAUSE" (17) na upravljačkoj ploči za potvrdu. Na zaslonu će se pojaviti ikona sata.

HU MAGYAR

ALVÓ FUNKCIÓ 1. Bármely funkcióban (CD, BT, USB...) az alvó üzemmódba való belépéshez nyomja meg a "MENU" gombot a távvezérlő gombjával (22), majd a kezelőpanel gombjával (13). **2.** Nyomja meg a távirányító "NEXT" gombját (11), vagy nyomja meg a panelen a "NEXT" gombot (16), amíg meg nem találja az "SLEEP" gombot a képernyőn. **3.** Nyomja meg az "ENTER" gombot (16) a távirányítón, vagy nyomja meg a "PLAY/PAUSE" gombot (17) a kezelőpanelen. **4.** Nyomja meg a "NEXT" gombot (11) a távirányítón, vagy nyomja meg a "NEXT" gombot (16) a panelen beállíthatja a funkciót különböző időpontokban (15/30...120 és ki). Nyomja meg az "ENTER" (16) gombot a távirányítón, vagy nyomja meg a "PLAY/PAUSE" gombot (17) a vezérlőpulton a megerősítéshez. Egy óra ikon jelenik meg a képernyőn.

IT ITALIANA

FUNZIONE SLEEP 1. In qualsiasi funzione (CD, BT, USB...) per accedere alla modalità sleep premere "MENU" con il tasto (22) sul telecomando e con il tasto (13) sul pannello di controllo. **2.** Premere il tasto "NEXT" (11) sul telecomando o premere il tasto "NEXT" (16) sul pannello fino a trovare "SLEEP" sullo schermo. **3.** Premere il tasto "ENTER" (16) sul

telecomando oppure il tasto "PLAY/PAUSE" (17) sul pannello di controllo. **4.** Premere il tasto "NEXT" (11) sul telecomando o premere il tasto "NEXT" (16) sul pannello è possibile impostare la funzione con tempi diversi (15/30...120 e off). Premere "ENTER" (16) sul telecomando o premere il tasto "PLAY/PAUSE" (17) sul pannello di controllo per confermare. Un'icona dell'orologio apparirà sullo schermo.

LT LIETUVIŲ

MIEGO FUNKCIJA 1. Bet kokia funkcija (CD, BT, USB...) Norėdami įjungti miego funkcijos režimą, paspauskite "MENU" nuotolinio valdymo pulto klavišų (22) ir valdymo pulto klavišų (13). **2.** Paspauskite nuotolinio valdymo pulto klavišą "NEXT" (11) arba skydelyje paspauskite klavišą "NEXT" (16), kol ekrane rasite "SLEEP". **3.** Paspauskite nuotolinio valdymo pulto klavišą "ENTER" (16) arba valdymo skydelyje paspauskite klavišą "PLAY/PAUSE" (17). **4.** Nuotolinio valdymo pulte paspauskite klavišą "NEXT" (11) arba skydelyje paspauskite klavišą "NEXT" (16) galite nustatyti funkciją skirtingais laikais (15/30...120 ir išjungtas). Norėdami patvirtinti, nuotolinio valdymo pulte paspauskite "ENTER" (16) arba valdymo skydelyje paspauskite mygtuką "PLAY/PAUSE" (17). Ekrane pasirodys laikrodžio piktograma.

LV LATVIEŠŪ

MIEGA FUNKCIJA 1. Jebkurā funkcijā (CD, BT, USB...) lai ievadītu miega funkcijas režīmu, Nospiediet "MENU" ar taustiņu (22) uz tālvadības pults un ar taustiņu (13) vadības panelī. **2.** Nospiediet tālvadības pults taustiņu "NEXT" (11) vai nospiediet paneļa taustiņu "NEXT" (16), līdz ekrānā atrodas "SLEEP". **3.** Nospiediet tālvadības pults taustiņu "ENTER" (16) vai vadības panelī nospiediet taustiņu "PLAY/PAUSE" (17). **4.** Nospiediet "NEXT" taustiņu (11) uz tālvadības pults vai nospiediet "NEXT" taustiņu (16) uz paneļa jūs varat iestatīt funkciju ar dažādiem laikiem (15/30...120 un izslēgts). Nospiediet tālvadības pults taustiņu "ENTER" (16) vai vadības panelī nospiediet taustiņu "PLAY/PAUSE" (17), lai apstiprinātu. Ekrānā parādīsies pulksteņa ikona.

MT MALTIJA

FUNZJONI TA'RQAD 1. Fi kwalunkwe funzjoni (CD, BT, USB...) biex tidhof fil-mod ta'funzjoni ta'rqad aghfas "MENU" biċ-ċavetta (22) fuq il-kontroll mill-bogħod u biċ-ċavetta (13) fuq il-pannell tal-kontroll. **2.** Aghfas il-buttuna "NEXT" (11) fuq il-kontroll mill-bogħod jew

agħfas il-buttuna "NEXT" (16) fuq il-pannell sakemm issib "SLEEP" fuq l-iskrin. **3.** Aghfas il-buttuna "ENTER" (16) fuq il-kontroll mill-bogħod jew aghfas il-buttuna "PLAY/PAUSE" (17) fuq il-pannell tal-kontroll. **4.** Aghfas il-buttuna "NEXT" (11) fuq il-kontroll mill-bogħod jew aghfas il-buttuna "NEXT" (16) fuq il-pannell tista'tissettja l-funzjoni b'hinijiet differenti (15/30...120 u mitfi). Aghfas "ENTER" (16) fuq il-kontroll mill-bogħod jew aghfas il-buttuna "PLAY/PAUSE" (17) fuq il-pannell tal-kontroll biex tikkonferma. Ikona tal-arloġ tidher fuq l-iskrin.

NL NEDERLANDSE

SLAAP FUNCTIE 1. In elke functie (CD, BT, USB...) om de slaapstand in te gaan, drukt u op "MENU" met de toets (22) op de afstandsbediening en met de toets (13) op het bedieningspaneel. **2.** Druk op de "NEXT" - toets (11) op de afstandsbediening of druk op de "NEXT" - toets (16) op het paneel totdat u "SLEEP" op het scherm vindt. **3.** Druk op de "ENTER" - toets (16) op de afstandsbediening of druk op de "PLAY/PAUSE" - toets (17) op het bedieningspaneel. **4.** Druk op de "NEXT" toets (11) op de afstandsbediening of druk op de "NEXT" toets (16) op het paneel U kunt de functie instellen met verschillende tijden (15/30...120 en uit). Druk op "ENTER" (16) op de afstandsbediening of druk op de "PLAY/PAUSE" toets (17) op het bedieningspaneel om te bevestigen. Er verschijnt een klokpictogram op het scherm.

NO NORSK

SLEEP-FUNKSJON 1. I hvilken som helst funksjon (CD, BT, USB...) for å gå inn i hvilemodus trykker du PÅ "MENU" med tasten (22) på fjernkontrollen og med tasten (13) på kontrollpanelet. **2.** Trykk på "NEXT" - tasten (11) på fjernkontrollen eller trykk PÅ "NEXT" - tasten (16) på panelet til du finner "SLEEP" på skjermen. **3.** Trykk PÅ "ENTER" - tasten (16) på fjernkontrollen eller trykk på "PLAY/PAUSE" - tasten (17) på kontrollpanelet. **4.** Trykk på "NEXT" - tasten (11) på fjernkontrollen eller trykk på "NEXT" - tasten (16) på panelet du kan stille inn funksjonen med forskjellige tider (15/30...120 og av). Trykk på "ENTER" (16) på fjernkontrollen eller trykk på "PLAY/PAUSE" - tasten (17) på kontrollpanelet for å bekrefte. Et klokkeikon vises på skjermen.

PL POLSKI

FUNKCIJA UŚPIENIA 1. W dowolnej funkcji (CD, BT, USB...) aby przejść do trybu uśpienia,

nacišnjij "MENU" za pomocu klawisza (22) na pilocie i klawisza (13) na panelu sterowania.

2. Nacišnjij klawisz "NEXT"(11) na pilocie lub nacišnjij klawisz "NEXT"(16) na panelu, az na ekranie pojawi sie "SLEEP". **3.** Nacišnjij klawisz "ENTER" (16) na pilocie lub nacišnjij klawisz "PLAY/PAUSE" (17) na panelu sterowania.

4. Nacišnjij przycisk "NEXT"(11) na pilocie lub nacišnjij przycisk "NEXT"(16) na panelu mozesz ustawic funkcje z roznymi czasami (15/30...120 i poza). Nacišnjij "ENTER"(16) na pilocie lub nacišnjij przycisk "PLAY/PAUSE" (17) na panelu sterowania, aby potwierdzic. Na ekranie pojawi sie ikona zegara.

PT PORTUGUESA

FUNÇÃO DO SONO 1. Em qualquer função (CD, BT, USB...) para entrar no modo de suspensão prima "MENU" com a tecla (22) no telecomando e com a tecla (13) no painel de controlo. **2.** Prima a tecla "NEXT"(11) no telecomando ou prima a tecla "NEXT"(16) no painel até encontrar "SLEEP" no ecrã. **3.** Prima a tecla "ENTER"(16) no telecomando ou prima a tecla "PLAY/PAUSE" (17) no painel de controlo. **4.** Prima a tecla "NEXT"(11) no telecomando ou prima a tecla "NEXT" (16) no painel pode definir a função com tempos diferentes (15/30...120 e desligado). Pressione "ENTER"(16) no controle remoto ou pressione a tecla "PLAY/PAUSE" (17) no painel de controle para confirmar. Um ícone de relógio aparecerá na tela.

RO ROMÂNĂ

FUNCȚIA DE SOMN 1. În orice funcție (CD, BT, USB...) pentru a intra în modul sleep function apăsați "MENU" cu tasta (22) de pe telecomandă și cu tasta (13) de pe panoul de control. **2.** Apăsați tasta "NEXT"(11) de pe telecomandă sau apăsați tasta "NEXT"(16) de pe panou până când găsiți "SLEEP" pe ecran. **3.** Apăsați tasta "ENTER"(16) de pe telecomandă sau apăsați Tasta "PLAY/PAUSE" (17) de pe panoul de control. **4.** Apăsați tasta "NEXT" (11) de pe telecomandă sau apăsați tasta "NEXT"(16) de pe panou puteți seta funcția cu momente diferite (15/30...120 și oprit). Apăsați "ENTER"(16) de pe telecomandă sau apăsați Tasta "PLAY/PAUSE" (17) de pe panoul de control pentru a confirma. Pe ecran va apărea o pictogramă de ceas.

RU РУССКИЙ

ФУНКЦИЯ СНА 1. В любой функции (CD, BT, USB...) для перехода в спящий режим нажмите "MENU" с помощью клавиши (22)

на пульте дистанционного управления и клавиши (13) на панели управления.

2. Нажимайте клавишу "NEXT" (11) на пульте дистанционного управления или нажимайте клавишу "NEXT" (16) на панели до тех пор, пока на экране не появится надпись "SLEEP". **3.** Нажмите клавишу "ENTER" (16) на пульте дистанционного управления или клавишу "PLAY/PAUSE" (17) на панели управления. **4.** Нажмите клавишу "NEXT" (11) на пульте дистанционного управления или клавишу "NEXT" (16) на панели управления. Вы можете установить функцию на разное время (15/30...120 и выкл.). Нажмите "ENTER" (16) на пульте дистанционного управления или нажмите клавишу "PLAY/PAUSE" (17) на панели управления для подтверждения. На экране появится значок часов.

SK SLOVENČINA

FUNKCIA SPÁNKU 1. V akejkoľvek funkcii (CD, BT, USB...) ak chcete vstúpiť do režimu funkcie spánku, stlačte tlačidlo "MENU" pomocou tlačidla (22) na diaľkovom ovládači a pomocou tlačidla (13) na ovládacom paneli. **2.** Stlačte tlačidlo "NEXT"(11) na diaľkovom ovládači alebo stlačte tlačidlo "NEXT"(16) na paneli, kým na obrazovke nenájdete "SLEEP". **3.** Stlačte kláves "ENTER"(16) na diaľkovom ovládači alebo stlačte kláves "PLAY/PAUSE" (17) na ovládacom paneli. **4.** Stlačte tlačidlo "NEXT"(11) na diaľkovom ovládači alebo stlačte tlačidlo "NEXT" (16) na paneli môžete nastaviť funkciu s rôznymi časmi (15/30...120 a vypnuté). Stlačte "ENTER" (16) na diaľkovom ovládači alebo stlačte tlačidlo "PLAY/PAUSE" (17) na ovládacom paneli na potvrdenie. Na obrazovke sa zobrazí ikona hodín.

SL SLOVENSKI

FUNKCIJA SPANJA 1. V kateri koli funkciji (CD, BT, USB...) za vstop v način delovanja spanja pritisnite "MENU" s tipko (22) na daljinskem upravljalniku in s tipko (13) na nadzorni plošči. **2.** Pritisnite tipko "NEXT"(11) na daljinskem upravljalniku ali pritisnite tipko "NEXT"(16) na plošči, dokler na zaslonu ne najdete "SLEEP". **3.** Pritisnite tipko "ENTER"(16) na daljinskem upravljalniku ali pritisnite tipko "PLAY/PAUSE" (17) na nadzorni plošči. **4.** Pritisnite tipko "NEXT" (11) na daljinskem upravljalniku ali pritisnite tipko "NEXT" (16) na plošči funkcijo lahko nastavite z različnimi časi (15/30...120 in izklopljeno). Pritisnite "ENTER"(16) na daljinskem upravljalniku ali pritisnite tipko "PLAY/PAUSE" (17) na nadzorni plošči za potrditev. Na zaslonu se prikaže ikona ure.

SR SRPSKI

ФУНКЦИЈА СПАВАЊА 1. У било којој функцији (ЦД, БТ, УСБ...) да бисте спавали, притисните "MENU" помоћу тастера (22) на даљинском управљачу и тастера (13) на контролној табли. **2.** Притисните тастер "NEXT"(11) на даљинском управљачу или притисните тастер "NEXT"(16) на траци док се на екрану не појави "SLEEP". **3.** Притисните тастер "ENTER" (16) на даљинском управљачу или тастер "PLAY/PAUSE" (17) на контролној табли. **4.** Притисните тастер "NEXT"(11) на даљинском управљачу или тастер "NEXT" (16) на контролној табли. Функцију можете подесити на различита времена (15/30...120 и искључено). Притисните "ENTER" (16) на даљинском управљачу или притисните тастер "PLAY/PAUSE" (17) на контролној табли да бисте потврдили. На екрану ће се појавити икона сата.

SV SVENSKAN

SÖMNFUNKTION 1. I någon funktion (CD, BT, USB...) för att gå in i viloläge tryck på "MENU" med knappen (22) på fjärrkontrollen och med knappen (13) på kontrollpanelen. **2.** Tryck på "NEXT"- knappen (11) på fjärrkontrollen eller tryck på "NEXT"- knappen (16) på panelen tills du hittar "SLEEP" på skärmen. **3.** Tryck på "ENTER" - knappen (16) på fjärrkontrollen eller tryck på "PLAY/PAUSE" - knappen (17) på kontrollpanelen. **4.** Tryck på "NEXT"- knappen (11) på fjärrkontrollen eller tryck på "NEXT" - knappen (16) på panelen Du kan ställa in funktionen med olika tider (15/30...120 och av). Tryck på "ENTER"(16) på fjärrkontrollen eller tryck på "PLAY/PAUSE" - knappen (17) på kontrollpanelen för att bekräfta. En klockikon visas på skärmen.

TR TÜRK

UYKU FONKSIYONU 1. Herhangi bir işlevde (CD, BT, USB...) uyku fonksiyonu moduna girmek için uzaktan kumandadaki (22) tuşu ve kontrol panelindeki (13) tuşu ile "MENU" ye basın. **2.** Uzaktan kumandadaki "NEXT" tuşuna (11) basın veya ekranda "SLEEP" bulana kadar paneldeki "NEXT" tuşuna (16) basın. **3.** Uzaktan kumandadaki "ENTER" tuşuna (16) veya kontrol panelindeki "PLAY/PAUSE" tuşuna (17) basın. **4.** Uzaktan kumandadaki "NEXT" tuşuna (11) basın veya paneldeki "ileri" tuşuna (16) basın, işlevi farklı zamanlarda ayarlayabilirsiniz (15/30...120 ve kapalı). Onaylamak için uzaktan kumandadaki "ENTER" (16) tuşuna veya

kontrol panelindeki "PLAY/PAUSE" tuşuna (17) basın. Ekranda bir saat simgesi görünecektir.

CA CATALÀ

FUNCIÓ DE SON 1. En qualsevol funció (CD, BT, USB...) per ingressar al mode de funció SLEEP, premeu "MENU" amb la tecla (22) al control remot i amb la tecla (13) al tauler de control. **2.** Premeu la tecla "NEXT" (11) al control remot o premeu la tecla "NEXT" (16) al panell fins que trobeu "SLEEP" a la pantalla. **3.** Premeu la tecla "ENTER"(16) al control remot o premeu la tecla "PLAY/PAUSA" (17) al tauler de control. **4.** Premeu la tecla "SEGÜENT" (11) al control remot o premeu la tecla "NEXT" (16) al panell pot configurar la funció amb diferents temps (15/30...120 i apagat). Premeu "ENTER" (16) al control remot o premeu la tecla "PLAY/PAUSA" (17) al tauler de control per confirmar. Apareixerà una icona de rellotge a la pantalla.

EU EUSKERA

LO EGITEKO FUNTZIOA 1. Edozein funtziotan (CD, BT, USB...) SLEEP funtzio moduan sartzeko, sakatu "MENU" urrutiko aginteko (22) teklarekin eta kontrol paneleko (13) teklarekin. **2.** Sakatu urrutiko aginteko "NEXT" tekla (11) edo sakatu paneleko "NEXT" tekla (16) pantailan "SLEEP" aurkitu arte. **3.** Sakatu urrutiko aginteko "ENTER" tekla (16) edo sakatu "PLAY/PAUSE" tekla (17) kontrol panelean. **4.** Sakatu "HURRENGO" tekla (11) urrutiko agintean edo sakatu "HURRENGO" tekla (16) panelean funtzioa ezar dezakezu denbora ezberdinekin (15/30...120 eta itzalita). Sakatu "ENTER" (16) urrutiko agintean edo sakatu "PLAY/PAUSE" tekla (17) kontrol panelean berresteko. Erlojuaren ikono bat agertuko da pantailan.

GL GALEGO

FUNCIÓN SOÑO 1. En calquera función (CD, BT, USB...) para entrar no modo SLEEP, prema "MENU" coa tecla (22) do mando a distancia e coa tecla (13) do panel de control. **2.** Prema a tecla "NEXT" (11) do mando a distancia ou prema a tecla "NEXT" (16) do panel ata atopar "SLEEP" na pantalla. **3.** Prema a tecla "ENTER" (16) do mando a distancia ou a tecla "PLAY/PAUSE" (17) do panel de control. **4.** Prema a tecla "NEXT" (11) no control remoto ou prema "NEXT" (16) no panel pode configurar a función con diferentes tempos (15/30...120 e apagado). Prema "ENTER" (16) no control remoto ou prema a tecla "PLAY/PAUSE" (17) no panel de control para confirmar. A icona dun reloxo aparecerá na pantalla.



ALARM SETTING

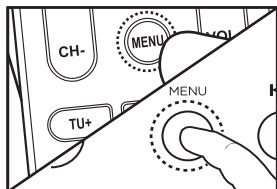

- 1** In any function (CD, BT, USB...) to enter the ALARM function mode press "MENU" with the key (22) on the remote control and with the key (13) on the control panel.

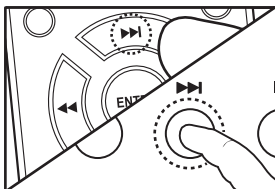

- 2** Press the "NEXT" key (11) on the remote control or press the "NEXT" key (16) on the panel until you find "ALARM" on the screen.

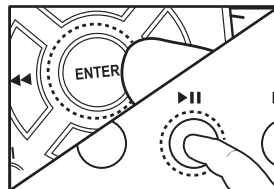

- 3** Press the "ENTER" key (16) on the remote control or press the "PLAY/PAUSE" key (17) on the control panel.



- 4** Press the "NEXT" key (11) on the remote control or press the "NEXT" key (16) on the panel. You can set 2 different alarms. Press "ENTER" (16) in the remote control or "PLAY/PAUSE" (17) on the control panel to make the numbers appear blinking.

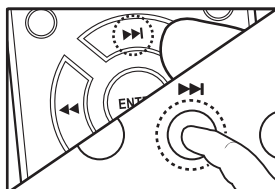

- 5** Use the "NEXT" keys (11) on the remote control or press the "NEXT" key (16) on the panel to set the alarm time, tone (dab, fm, sound), and frequency (once, daily, weekends) press the "PLAY/PAUSE" key (17) on the control panel to save "ENTER" (16) in the remote control

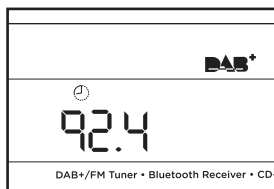

- 6** A clock icon will appear on the screen.

BG БЪЛГАРСКИ

НАСТРОЙКА НА АЛАРМАТА 1. Във всяка функция (0, 0, 0...) за да влезете в режим на аларма, натиснете клавиша "меню" (22) на дистанционното управление и клавиша (13) на контролния панел. **2.** Натиснете клавиша "NEXT" (11) на дистанционното управление или клавиша "NEXT" (16) на панела, докато не намерите "ALARM" на екрана. **3.** Натиснете клавиша "ENTER" (16) на дистанционното управление или натиснете клавиша "PLAY/PAUSE" (17) на контролния панел. **4.** Натиснете клавиша "NEXT" (11) на дистанционното управление или клавиша "NEXT" (16) на

панела. Можете да настроите 2 различни аларми. Натиснете бутона "ENTER" (16) в дистанционното управление или клавиша "PLAY/PAUSE" (17) на контролния панел, за да изглежда, че числата мигат. **5.** Използвайте клавишите "NEXT" (11) на дистанционното управление или натиснете клавиша "NEXT" (16) на панела, за да настроите времето на алармата, тона (потупване, ФМ, звук) и честотата (веднъж, ежедневно, през почивните дни) натиснете клавиша "PLAY/PAUSE" (17) на контролния панел, за да запишете. **6.** На екрана ще се появи икона на часовник.

CS ČEŠTINA

NASTAVENÍ ALARMU 1. V jakékoli funkci (CD, BT, USB...) pro vstup do režimu alarmu stiskněte tlačítko "MENU" (22) na dálkovém ovladači a tlačítko (13) na ovládacím panelu. **2.** Stiskněte klávesu "NEXT" (11) na dálkovém ovladači nebo stiskněte klávesu "NEXT" (16) na panelu, dokud na obrazovce nenajdete "ALARM". **3.** Stiskněte klávesu "ENTER" (16) na dálkovém ovladači nebo stiskněte klávesu "PLAY/PAUSE" (17) na ovládacím panelu. **4.** Stiskněte tlačítko "NEXT" (11) na dálkovém ovladači nebo stiskněte tlačítko "NEXT" (16) na panelu. Můžete nastavit 2 různé alarmy. Stiskněte klávesu "ENTER" (16) na dálkovém ovladači nebo klávesu "PLAY/PAUSE" (17) na ovládacím panelu, aby čísla blikala. **5.** Pomocí tlačítek "NEXT" (11) na dálkovém ovladači nebo stisknutím tlačítka "NEXT" (16) na panelu nastavte čas budíku, tón (dab, fm, zvuk) a frekvenci (jednou, denně, o víkendech) stisknutím tlačítka "PLAY/PAUSE" (17) na ovládacím panelu uložte. **6.** Na obrazovce se zobrazí ikona hodiny.

DA DÁNSKÝ

ALARM INDSTILLING 1. I enhver funktion (CD, BT, USB...) for at gå ind i alarmtilstand skal du trykke på "MENU" med tasten (22) på fjernbetjeningen og med tasten (13) på kontrolpanelet. **2.** Tryk på "NEXT"-tasten (11) på fjernbetjeningen, eller tryk på "NEXT"-tasten (16) på panelet, indtil du finder "ALARM" på skærmen. **3.** Tryk på "ENTER"-tasten (16) på fjernbetjeningen, eller tryk på "PLAY/PAUSE" -tasten (17) på kontrolpanelet. **4.** Tryk på tasten "NEXT" (11) på fjernbetjeningen, eller tryk på tasten "NEXT" (16) på panelet. Du kan indstille 2 forskellige alarmer. Tryk på "ENTER" (16) i fjernbetjeningen eller "PLAY/PAUSE" -tasten (17) på kontrolpanelet for at få tallene til at blinke. **5.** Brug "NEXT" -tasterne (11) på fjernbetjeningen, eller tryk på "NEXT" -tasten (16) på panelet for at indstille alarmtid, tone (dab, fm, lyd) og frekvens (en gang dagligt) tryk på "PLAY/PAUSE" -tasten (17) på kontrolpanelet for at gemme. **6.** Et urikon vises på skærmen.

DE DEUTSCHSPRACHIGE

ALARM EINSTELLUNG 1. In jeder Funktion (CD, BT, USB...) um in den Alarmmodus zu gelangen, drücken Sie "MENU" mit der Taste (22) auf der Fernbedienung und mit der Taste (13) auf dem Bedienfeld. **2.** Drücken Sie die Taste "NEXT" (11) auf der Fernbedienung oder die Taste "NEXT" (16) auf dem Bedienfeld, bis Sie auf dem Bildschirm "ALARM" finden. **3.** Drücken Sie die "ENTER"-Taste (16) auf der

Fernbedienung oder die "PLAY/PAUSE"-Taste (17) auf dem Bedienfeld. **4.** Drücken Sie die Taste "NEXT" (11) auf der Fernbedienung oder die Taste "NEXT" (16) auf dem Bedienfeld. Sie können 2 verschiedene Alarme einstellen. Drücken Sie "ENTER" (16) auf der Fernbedienung oder die "PLAY/PAUSE"-Taste (17) auf dem Bedienfeld, damit die Zahlen blinken. **5.** Verwenden Sie die Tasten "NEXT" (11) auf der Fernbedienung oder drücken Sie die Taste "NEXT" (16) auf dem Bedienfeld, um die Weckzeit, den Ton (Dab, FM, Ton) und die Frequenz (einmal, täglich, am Wochenende) einzustellen. Drücken Sie zum Speichern die Taste "PLAY/PAUSE" (17) auf dem Bedienfeld. **6.** Auf dem Bildschirm wird ein Uhrensymbol angezeigt.

EL ΕΛΛΗΝΙΚΗ

ΡΥΘΜΙΣΗ ΣΥΝΑΓΕΡΜΩΝ 1. Σε οποιαδήποτε λειτουργία (CD, BT, USB...) για να εισέλθετε στη λειτουργία συναγερμού, πατήστε "MENU" με το πλήκτρο (22) στο τηλεχειριστήριο και το πλήκτρο (13) στον Πίνακα Ελέγχου. **2.** Πατήστε το πλήκτρο "NEXT" (11) στο τηλεχειριστήριο ή πατήστε το πλήκτρο "NEXT" (16) στον πίνακα μέχρι να βρείτε "ALARM" στην οθόνη. **3.** Πατήστε το πλήκτρο "ENTER" (16) στο τηλεχειριστήριο ή πατήστε το πλήκτρο "PLAY/PAUSE" (17) στον πίνακα ελέγχου. **4.** Πατήστε το πλήκτρο "NEXT" (11) στο τηλεχειριστήριο ή πατήστε το πλήκτρο "NEXT" (16) στον πίνακα. Μπορείτε να ορίσετε 2 διαφορετικούς συναγερμούς. Πατήστε το πλήκτρο "ENTER" (16) στο τηλεχειριστήριο ή το πλήκτρο "PLAY/PAUSE" (17) στον πίνακα ελέγχου για να εμφανιστούν οι αριθμοί που αναβοβλίνουν. **5.** Χρησιμοποιήστε τα πλήκτρα "NEXT" (11) στο τηλεχειριστήριο ή πατήστε το πλήκτρο "NEXT" (16) στον πίνακα για να ρυθμίσετε την ώρα αφύπνισης, τον τόνο (dab, fm, ήχο) και τη συχνότητα (μία φορά, καθημερινά, Σαββατοκύριακα) πατήστε το πλήκτρο "PLAY/PAUSE" (17) στον πίνακα ελέγχου για αποθήκευση. **6.** Ένα εικονίδιο ρολογιού θα εμφανιστεί στην οθόνη.

ES ESPAÑOL

AJUSTE DE ALARMA 1. En cualquier función (CD, BT, USB...) para ingresar al modo de función ALARMA, presione "MENÚ" con la tecla (22) en el control remoto y con la tecla (13) en el panel de control. **2.** Presione la tecla "NEXT" (11) en el control remoto o presione la tecla "NEXT" (16) en el panel hasta que encuentre "ALARMA" en la pantalla. **3.** Presione la tecla "ENTER" (16) en el control remoto o presione la tecla "PLAY/PAUSA" (17) en el panel de control. **4.** Presione la tecla "NEXT" (11) en el control remoto o presione la tecla "NEXT" (16) en el panel. Puede configurar 2 alarmas diferentes. Presione "ENTER" (16) en el control remoto o la tecla "REPRODUCIR/PAUSA" (17)

en el panel de control para que los números aparezcan parpadeando. **5.** Use las teclas "NEXT" (11) en el control remoto o presione la tecla "NEXT" (16) en el panel para configurar la hora, el tono (dab, fm, sonido) y la frecuencia de la alarma (una vez, diaria, fines de semana) presione la tecla "PLAY/PAUSA" (17) en el panel de control para guardar. **6.** Aparecerá un icono de reloj en la pantalla.

ET EESTI

HÄIRE SEADISTUS 1. In mis tahes funktsioon (CD, BT, USB...) alarmi režiimi sisenemiseks vajutage kaugjuhtimispluddi klahvi (22) ja juhtpaneeli klahvi (13) abil nuppu "MENU". **2.** Vajutage kaugjuhtimispluddi klahvi "NEXT"(11) või vajutage paneelil klahvi "NEXT"(16), kuni leiata ekraanilt "ALARM". **3.** Vajutage kaugjuhtimispluddi klahvi "ENTER"(16) või vajutage juhtpaneeli klahvi "PLAY/PAUSE" (17). **4.** Vajutage kaugjuhtimispluddi klahvi "NEXT" (11) või vajutage paneelil klahvi "NEXT" (16). Saate määrata 2 erinevat häiret. Vajutage kaugjuhtimispludis klahvi "ENTER" (16) või juhtpaneeli klahvi "PLAY/PAUSE" (17), et numbrid vilkuksid. **5.** Kasutage kaugjuhtimispluddi klahve "NEXT"(11) või vajutage paneelil klahvi "NEXT"(16), Et määrata äratuse aeg, toon (dab, fm, heli) ja sagedus (üks kord, iga päev, nädalavahetustel) vajutage salvestamiseks juhtpaneeli klahvi "PLAY/PAUSA" (17). **6.** Ekraanile ilmub kella ikoon.

FI SUOMEN

HÄLYTYKSEN ASETUS 1. Kaikki toiminnot (CD, BT, USB...) päästäksesi hälytystilaan paina "MENU" kaukosäätimellä (22) ja ohjauspaneelin näppäimellä (13). **2.** Paina "NEXT" kaukosäätimessä (11) tai "NEXT" paneelissa (16), kunnes löydät "ALARM" näytöltä. **3.** Paina "ENTER" - näppäintä kaukosäätimessä (16) tai "PLAY/PAUSE" - näppäintä ohjauspaneelissa (17). **4.** Paina kaukosäätimen "NEXT"- näppäintä (11) tai paneelin "NEXT" - näppäintä (16). Voit asettaa 2 eri hälytykset. Paina "ENTER"(16) ohjauspaneelin kaukosäätimessä tai "PLAY/PAUSE" - näppäintä (17), jotta numerot näkyvät vilkkuen. **5.** Käytä "NEXT" avaimet (11) kaukosäätimellä tai paina "NEXT" avain (16) paneelissa asettaa hälytysaika, sävy (dab, fm, ääni), ja taajuus (kerran, päivittäin, viikonloppuisin) paina "PLAY/PAUSE" avain (17) ohjauspaneelin tallentaa. **6.** Näytölle ilmestyy kellokuvake.

FR FRANÇAISE

RÉGLAGE DE L'ALARME 1. Dans n'importe

quelle fonction (CD, BT, USB...) pour entrer en mode ALARME, appuyez sur "MENU" avec la touche (22) de la télécommande et avec la touche (13) du panneau de commande.

2. Appuyez sur la touche "NEXT"(11) de la télécommande ou appuyez sur la touche "NEXT"(16) du panneau jusqu'à ce que vous trouviez "ALARM" à l'écran. **3.** Appuyez sur la touche "ENTER"(16) de la télécommande ou appuyez sur la touche "PLAY/PAUSE" (17) du panneau de commande. **4.** Appuyez sur la touche "NEXT" (11) de la télécommande ou appuyez sur la touche "NEXT" (16) du panneau. Vous pouvez définir 2 alarmes différentes. Appuyez sur "ENTER" (16) de la télécommande ou sur la touche "PLAY / PAUSE" (17) du panneau de commande pour faire clignoter les chiffres. **5.** Utilisez les touches "NEXT"(11) de la télécommande ou appuyez sur la touche "NEXT"(16) du panneau pour régler l'heure, la tonalité (dab, fm, son) et la fréquence de l'alarme (une fois, quotidiennement, le week-end) appuyez sur la touche "PLAY/PAUSE" (17) du panneau de commande pour enregistrer. **6.** Une icône d'horloge apparaîtra à l'écran.

HR HRVATSKI

POSTAVLJANJE ALARMA 1. U bilo kojoj funkciji (CD, BT, USB..) da biste omogućili funkciju alarma, pritisnite "MENU" pomoću gumba (22) udaljenog svijeta i gumba (13) upravljačke ploče. **2.** Pritisnite gumb "NEXT" (11) na daljinskom upravljaču ili pritisnite gumb "NEXT" (16) na ploči dok se na zaslonu ne pojavi "ALARM". **3.** Pritisnite gumb "NEXT" (16) na daljinskom upravljaču ili gumb "PLAY/PAUSE" (17) na upravljačkoj ploči. **4.** Pritisnite tipku "NEXT" (11) na daljinskom upravljaču ili tipku "NEXT" (16) na ploči. Možete postaviti 2 različita alarma. Pritisnite tipku "ENTER" (16) na daljinskom upravljaču ili tipku "PLAY/PAUSE" (17) na upravljačkoj ploči kako bi brojevi počeli treptati. **5.** Upotrijebite tipke "NEXT"(11) na daljinskom upravljaču ili pritisnite tipku "NEXT"(16) na ploči da biste postavili vrijeme alarma, zvučni signal (broj, broj, zvuk) i frekvenciju (dab, fm, vikendom) pritisnite tipku "PLAY/PAUSE" (17) na upravljačkoj ploči za spremanje. **6.** Na zaslonu će se pojaviti ikona sata.

HU MAGYAR

RIASZTÁS BEÁLLÍTÁSA 1. In bármely funkció (CD, BT, USB...) a riasztási módba való belépéshez nyomja meg a "MENU" gombot a távirányítón (22), majd a Vezérlőpulton (13) található gombot. **2.** Nyomja meg a távirányító "NEXT" gombját (11), vagy nyomja meg a

panelen a "NEXT" gombot (16), amíg meg nem találja az "ALARM" gombot a képernyőn.

3. Nyomja meg az "ENTER" gombot (16) a távirányítón, vagy nyomja meg a "PLAY/PAUSE" gombot (17) a kezelőpanelen.

4. Nyomja meg a távirányító "NEXT" gombját (11), vagy nyomja meg a panelen a "NEXT" gombot (16). 2 különböző riasztást állíthat be. Nyomja meg az "ENTER" (16) gombot a távirányítón vagy a "PLAY/PAUSE" gombot (17) a kezelőpanelen, hogy a számok villogjanak.

5. Használja a távirányító "NEXT" gombjait (11), vagy nyomja meg a panel "NEXT" gombját (16) Az ébresztési idő, a hang (dab, fm, hang) és a frekvencia (egyszer, naponta, hétvégen) beállításához nyomja meg a Vezérlőpult "PLAY/PAUSE" gombját (17) a mentéshez. **6.** Egy óra ikon jelenik meg a képernyőn.

IT ITALIANA

IMPOSTAZIONE ALLARME 1. In qualsiasi funzione (CD, BT, USB...) per accedere alla modalità ALLARME premere "MENU" con il tasto (22) sul telecomando e con il tasto (13) sul pannello di controllo. **2.** Premere il tasto "NEXT" (11) sul telecomando o premere il tasto "NEXT" (16) sul pannello fino a trovare "ALLARME" sullo schermo. **3.** Premere il tasto "ENTER" (16) sul telecomando oppure il tasto "PLAY/PAUSE" (17) sul pannello di controllo. **4.** Premere il tasto "NEXT" (11) sul telecomando oppure premere il tasto "NEXT" (16) sul pannello. È possibile impostare 2 diversi allarmi. Premere "ENTER" (16) nel telecomando o "PLAY/PAUSE" (17) sul pannello di controllo per far apparire i numeri lampeggianti. **5.** Utilizzare i tasti "NEXT" (11) sul telecomando o premere il tasto "NEXT" (16) sul pannello per impostare l'ora della sveglia, il tono (dab, fm, suono) e la frequenza (una volta, tutti i giorni, fine settimana) premere il tasto "PLAY/PAUSE" (17) sul pannello di controllo per salvare. **6.** Un'icona dell'orologio apparirà sullo schermo.

LT LIETUVIŲ

SIGNALIZACIJOS NUSTATYMAS 1. Bet kokia funkcija (CD, BT, USB...) Norėdami įjungti aliarmo funkcijos režimą, paspauskite "MENU" nuotolinio valdymo pulto klavišų (22) ir valdymo pulto klavišų (13). **2.** Paspauskite nuotolinio valdymo pulto klavišą "NEXT" (11) arba skydelyje paspauskite klavišą "NEXT" (16), kol ekrane rasite "ALARM". **3.** Paspauskite nuotolinio valdymo pulto klavišą "ENTER" (16) arba valdymo skydelyje paspauskite klavišą "PLAY/PAUSE" (17), kad patektumėte į skyrių. **4.** Paspauskite nuotolinio valdymo pulto

klavišą "NEXT" (11) arba skydelyje paspauskite klavišą "NEXT" (16). Galite nustatyti 2 skirtingus signalus. Paspauskite "ENTER" (16) nuotolinio valdymo pulte arba "PLAY/PAUSE" klavišą (17) valdymo skydelyje, kad skaičiai mirksėtų. **5.** Naudokite nuotolinio valdymo pulto klavišus "kitas" (11) arba paspauskite skydelio mygtuką "NEXT" (16), kad nustatytumėte žadintuvo laiką, toną (dab, fm, garsą) ir dažnį (vieną kartą, kasdien, savaitgaliais) norėdami išsaugoti, valdymo skydelyje paspauskite mygtuką "PLAY/PAUSE" (17). **6.** Ekrane pasirodys laikrodžio piktograma.

LV LATVIĒŠU

TRAUKSMES IESTATĪJUMS 1. Jebkurā funkcijā (CD, BT, USB...) lai ievadītu trauksmes funkcijas režīmu, Nospiediet "MENU" ar taustiņu (22) uz tālvadības pults un ar taustiņu (13) vadības paneli. **2.** Nospiediet tālvadības pults taustiņu "NEXT" (11) vai nospiediet paneļa taustiņu "NEXT" (16), līdz ekrānā atrodas "ALARM". **3.** Nospiediet tālvadības pults taustiņu "ENTER" (16) vai vadības paneli nospiediet taustiņu "PLAY/PAUSE" (17), lai ievadītu sadaļu. **4.** Nospiediet tālvadības pults taustiņu "NEXT" (11) vai nospiediet paneļa taustiņu "NEXT" (16). Varat iestatīt 2 dažādus trauksmes signālus. Nospiediet tālvadības pults taustiņu "ENTER" (16) vai vadības paneļa taustiņu "PLAY/PAUSE" (17), lai skaitļi mirgotu. **5.** Izmantojiet tālvadības pults taustiņus "NEXT" (11) vai nospiediet paneļa taustiņu "NEXT" (16), lai iestatītu modinātāja laiku, signālu (dab, fm, skaņa) un frekvenci (vienu reizi, katru dienu, nedēļas nogalēs) nospiediet vadības paneļa taustiņu "PLAY/PAUSE" (17), lai saglabātu. **6.** Ekrānā parādīsies pulksteņa ikona.

MT MALTIJA

ISSETTJAR TAL-ALLARM 1. Fi kwalunkwe funzjoni (CD, BT, USB...) biex tidhol fil-mod tal-funzjoni TAL-ALLARM aghfas "MENU" biċ-ċavetta (22) fuq il-kontroll mill-bogħod u biċ-ċavetta (13) fuq il-pannell tal-kontroll. **2.** Aghfas il-buttuna "NEXT" (11) fuq il-kontroll mill-bogħod jew aghfas il-buttuna "NEXT" (16) fuq il-pannell sakemm issib "ALARM" fuq l-iskrin. **3.** Aghfas il-buttuna "ENTER" (16) fuq il-kontroll mill-bogħod jew aghfas il-buttuna "PLAY/PAUSE" (17) fuq il-pannell tal-kontroll biex tidhol għewwa t-taqsima. **4.** Aghfas il-buttuna "NEXT" (11) fuq il-kontroll mill-bogħod jew aghfas il-buttuna "NEXT" (16) fuq il-pannell. Tista'tissettja 2 allarmi differenti. Aghfas "ENTER" (16) fiċ-ċavetta tal-kontroll mill-bogħod jew "PLAY/PAUSE" (17) fuq il-pannell tal-kontroll biex in-numri

jidhru jteptep. **5.** Uża ċ-ċwiewet "NEXT" (11) fuq il-kontroll mill-bogħod jew aghfas iċ-ċavetta "NEXT" (16) fuq il-pannell biex tissettja l-ħin tal-alar, it-ton (dab, fm, hoss), u l-frekwenza (darba, kuljum, tmieim il-ġimġha) aghfas il-buttuna "PLAY/PAUSE" (17) fuq il-pannell tal-kontroll biex issalva. **6.** Ikona tal-arloġġ tidher fuq l-iskrin.

NL NEDERLANDSE

ALARM INSTELLING 1. In elke functie (CD, BT, USB...) om de alarmfunctie in te voeren, drukt u op "MENU" met de toets (22) op de afstandsbediening en met de toets (13) op het bedieningspaneel. **2.** Druk op de "NEXT"-toets (11) op de afstandsbediening of druk op de "NEXT"-toets (16) op het paneel totdat u "ALARM" op het scherm vindt. **3.** Druk op de "ENTER"-toets (16) op de afstandsbediening of druk op de "PLAY/PAUSE"-toets (17) op het bedieningspaneel om binnen de sectie te komen. **4.** Druk op de toets "NEXT"(11) op de afstandsbediening of druk op de toets "NEXT" (16) op het paneel. U kunt 2 verschillende alarmen instellen. Druk op "ENTER"(16) in de afstandsbediening of "PLAY/PAUSE" toets (17) op het bedieningspaneel om de nummers te laten knipperen. **5.** Gebruik de toetsen "NEXT"(11) op de afstandsbediening of druk op de toets "NEXT"(16) op het paneel om de alarmtijd, -toon (dab, fm, geluid) en-frequentie (Eenmaal, Dagelijks, in het weekend) in te stellen druk op de toets "PLAY/PAUSE" (17) op het bedieningspaneel om op te slaan. **6.** Er verschijnt een klokpictogram op het scherm.

NO NORSK

ALARM INNSTILLING 1. I hvilken som helst funksjon (CD, BT, USB...) for Å gå INN I ALARMFUNKSJONSMODUS trykker du PÅ "MENU" med tasten (22) på fjernkontrollen og med tasten (13) på kontrollpanelet. **2.** Trykk på "NEXT" - tasten (11) på fjernkontrollen eller trykk PÅ "NEXT" - tasten (16) på panelet til DU finner "ALARM" på skjermen. **3.** Trykk PÅ "ENTER" - tasten (16) på fjernkontrollen eller trykk på "PLAY/PAUSE" - tasten (17) på kontrollpanelet for å gå inn i seksjonen. **4.** Trykk på "NEXT" - tasten (11) på fjernkontrollen eller trykk på "NEXT" - tasten (16) på panelet. Du kan stille inn 2 forskjellige alarmer. Trykk PÅ "ENTER" (16) i fjernkontrollen eller "PLAY/PAUSE" - tasten (17) på kontrollpanelet for å få tallene til å blinke. **5.** Bruk "NEXT" - tastene (11) på fjernkontrollen eller trykk PÅ "NEXT" - tasten (16) på panelet for å stille inn alarmtid, tone (dab, fm, lyd) og frekvens (en gang,

daglig, helger) trykk PÅ "PLAY/PAUSE" - tasten (17) på kontrollpanelet for å lagre. **6.** Et klokkeikon vises på skjermen.

PL POLSKI

USTAWIENIE ALARMU 1. W dowolnej funkcji (CD, BT, USB...) aby wejść w tryb funkcji alarmu, Naciśnij "MENU" klawiszem (22) na pilocie i klawiszem (13) na panelu sterowania. **2.** Naciśnij klawisz "NEXT"(11) na pilocie lub naciśnij klawisz "NEXT"(16) na panelu, aż na ekranie pojawi się "ALARM". **3.** Naciśnij klawisz "ENTER" (16) na pilocie lub naciśnij klawisz "PLAY/PAUSE" (17) na panelu sterowania, aby wejść do sekcji. **4.** Naciśnij przycisk "NEXT"(11) na pilocie lub naciśnij przycisk "NEXT" (16) na panelu. Możesz ustawić 2 różne alarmy. Naciśnij przycisk "ENTER" (16) na pilocie lub przycisk "PLAY/PAUSE" (17) na panelu sterowania, aby cyfry zaczęły migać. **5.** Użyj klawiszy "NEXT"(11) na pilocie lub naciśnij klawisz "NEXT"(16) na panelu, aby ustawić godzinę alarmu, ton (dab, fm, dźwięk) i częstotliwość (raz, codziennie, w weekendy) naciśnij przycisk "PLAY/PAUSE" (17) na panelu sterowania, aby zapisać. **6.** Na ekranie pojawi się ikona zegara.

PT PORTUGUESA

DEFINIÇÃO DO ALARME 1. Em qualquer função (CD, BT, USB...) para entrar no modo de função de alarme prima "MENU" com a tecla (22) no telecomando e com a tecla (13) no painel de controlo. **2.** Prima a tecla "NEXT" (11) no telecomando ou prima a tecla "NEXT" (16) no painel até encontrar "ALARM" no ecrã. **3.** Prima a tecla "ENTER"(16) no telecomando ou prima a tecla "PLAY/PAUSE" (17) no painel de controlo para entrar na secção. **4.** Prima a tecla "NEXT" (11) no telecomando ou prima a tecla "NEXT" (16) no painel. Pode definir 2 alarmes diferentes. Prima "ENTER" (16) no controlo remoto ou a tecla "PLAY/PAUSE" (17) no painel de controlo para que os números apareçam a piscar. **5.** Utilize as teclas "NEXT"(11) no telecomando ou prima a tecla "NEXT"(16) no painel para definir a hora do alarme, o tom (dab, fm, som) e a frequência (uma vez, diariamente, fins-de-semana) prima a tecla "PLAY/PAUSE" (17) no painel de controlo para guardar. **6.** Um ícone de relógio aparecerá na tela.

RO ROMÂNĂ

SETAREA ALARMEI 1. În orice funcție (CD, BT, USB...) pentru a intra în modul de funcționare a alarmei, apăsați "MENU" cu tasta (22) de pe telecomandă și cu tasta (13) de pe panoul

de control. **2.** Apăsati tasta "NEXT"(11) de pe telecomandă sau apăsați tasta "NEXT"(16) de pe panou până când găsiți "ALARM" pe ecran. **3.** Apăsati tasta "ENTER"(16) de pe telecomandă sau apăsați tasta "PLAY/PAUSE"(17) de pe panoul de control pentru a intra în secțiune. **4.** Apăsati tasta "NEXT"(11) de pe telecomandă sau apăsați tasta "NEXT"(16) de pe panou. Puteți seta 2 alarme diferite. Apăsati tasta "ENTER"(16) din telecomandă sau Tasta "PLAY/PAUSE"(17) de pe panoul de control pentru ca numerele să apară intermitent. **5.** Utilizați tastele "NEXT"(11) de pe telecomandă sau apăsați tasta "NEXT"(16) de pe panou pentru a seta ora alarmei, tonul (dab, fm, sunet) și frecvența (o dată, zilnic, în weekend) apăsați Tasta "PLAY/PAUSE"(17) de pe panoul de control pentru a salva. **6.** Pe ecran va apărea o pictogramă de ceas.

RU РУССКИЙ

УСТАНОВКА БУДИЛЬНИКА 1. В любой функции (CD, BT, USB...) для перехода в режим функции сигнализации нажмите "MENU" с помощью клавиши (22) на пульте дистанционного управления и клавиши (13) на панели управления. **2.** Нажимайте клавишу "NEXT" (11) на пульте дистанционного управления или нажимайте клавишу "NEXT" (16) на панели до тех пор, пока на экране не появится надпись "ALARM". **3.** Нажмите клавишу "ENTER" (16) на пульте дистанционного управления или клавишу "PLAY/PAUSE" (17) на панели управления, чтобы войти внутрь раздела. **4.** Нажмите клавишу "NEXT" (11) на пульте дистанционного управления или нажмите клавишу "NEXT" (16) на панели. Вы можете установить 2 разных будильника. Нажмите "ENTER" (16) на пульте дистанционного управления или клавишу "PLAY/PAUSE" (17) на панели управления, чтобы цифры начали мигать. **5.** Используйте клавиши "NEXT" (11) на пульте дистанционного управления или нажмите клавишу "NEXT" (16) на панели, чтобы установить время срабатывания будильника, звуковой сигнал (dab, fm, звук) и частоту (один раз, ежедневно, выходные) нажмите клавишу "PLAY/PAUSE" (17) на панели управления для сохранения.

SK SLOVENČINA

NASTAVENIE BUDÍKA 1. V akejkoľvek funkcii (CD, BT, USB...) pre vstup do režimu funkcie alarmu stlačte tlačidlo "MENU" s tlačidlom (22) na diaľkovom ovládači a tlačidlom (13) na ovládacom paneli. **2.** Stlačte tlačidlo

"NEXT"(11) na diaľkovom ovládači alebo stlačte tlačidlo "NEXT"(16) na paneli, kým na obrazovke nenájdete "ALARM". **3.** Stlačením klávesu "ENTER"(16) na diaľkovom ovládači alebo stlačením klávesu "PLAY/PAUSE"(17) na ovládacom paneli vstúpite do sekcie. **4.** Stlačte tlačidlo "NEXT"(11) na diaľkovom ovládači alebo stlačte tlačidlo "NEXT"(16) na paneli. Môžete nastaviť 2 rôzne budíky. Stlačením klávesu "ENTER"(16) na diaľkovom ovládači alebo klávesu "PLAY/PAUSE"(17) na ovládacom paneli sa zobrazia blížajúce čísla. **5.** Pomocou tlačidiel "NEXT"(11) na diaľkovom ovládači alebo stlačením tlačidla "NEXT"(16) na paneli nastavte čas budenia, tón (dab, fm, zvuk) a frekvenciu (raz, denne, víkendy) uložte stlačením tlačidla "PLAY/PAUSE"(17) na ovládacom paneli. **6.** Na obrazovke sa zobrazí ikona hodín.

SL SLOVENSKI

NASTAVITEV ALARMA 1. V kateri koli funkciji (CD, BT, USB...) za vstop v način funkcije alarma pritisnite "MENU" s tipko (22) na daljinskem upravljalniku in s tipko (13) na nadzorni plošči. **2.** Pritisnite tipko "NEXT"(11) na daljinskem upravljalniku ali pritisnite tipko "NEXT"(16) na plošči, dokler na zaslonu ne najdete "ALARM". **3.** Pritisnite tipko "ENTER"(16) na daljinskem upravljalniku ali pritisnite tipko "PLAY/PAUSE"(17) na nadzorni plošči, da vstopite v razdelek. **4.** Pritisnite tipko "NEXT"(11) na daljinskem upravljalniku ali pritisnite tipko "NEXT"(16) na plošči. Nastavite lahko 2 različna alarma. Pritisnite "ENTER"(16) na daljinskem upravljalniku ali tipko "PLAY/PAUSE"(17) na nadzorni plošči, da bodo številke utripale. **5.** Uporabite tipke "NEXT"(11) na daljinskem upravljalniku ali pritisnite tipko "NEXT"(16) na plošči, da nastavite čas alarma, ton (dab, fm, zvok) in frekvenco (enkrat, vsak dan, vikendi) pritisnite tipko "PLAY/PAUSE"(17) na nadzorni plošči, da shranite. **6.** Na zaslonu se prikaže ikona ure.

SR СРПСКИ

ПОДЕШАВАЊЕ АЛАРМА 1. У било којој функцији (ЦД, БТ, УСБ...) да бисте ушли у режим функције аларма, притисните "MENU" помоћу тастера (22) на даљинском управљачу и тастера (13) на контролној табли. **2.** Притисните тастер "NEXT" (11) на даљинском управљачу или притисните тастер "NEXT"(16) на траци док се на екрану не појави "ALARM". **3.** Притисните тастер "ENTER" (16) на даљинском управљачу или тастер "PLAY/PAUSE" (17) на контролној табли да бисте ушли у

одељак. **4.** Притисните тастер "NEXT" (11) на даљинском управљачу или тастер "NEXT" (16) на траци. Можете подесити 2 различита аларма. Притисните "ENTER" (16) на даљинском управљачу или тастер "PLAY/PAUSE" (17) на контролној табли да би бројеви почели да трепере. **5.** Користите тастере "NEXT" (11) на даљинском управљачу или притисните тастер "NEXT" (16) на траци да бисте подесили време аларма, Звучни сигнал (DAB, FM, звук) и фреквенцију (једном, дневно, излаз) притисните тастер "PLAY/PAUSE" (17) на контролној табли да бисте је сачували. **6.** На екрану ће се појавити икона сата.

SV SVENSKAN

ALARMINSTÄLLNING 1. I någon funktion (CD, BT, USB...) för att gå in i LARMFUNKTIONSLÄGET tryck på "MENU" med knappen (22) på fjärrkontrollen och med knappen (13) på kontrollpanelen. **2.** Tryck på "NEXT" - knappen (11) på fjärrkontrollen eller tryck på "NEXT" - knappen (16) på panelen tills du hittar "ALARM" på skärmen. **3.** Tryck på "ENTER" - knappen (16) på fjärrkontrollen eller tryck på "PLAY/PAUSE" - knappen (17) på kontrollpanelen för att komma in i sektionen. **4.** Tryck på "NEXT" - knappen (11) på fjärrkontrollen eller tryck på "NEXT" - knappen (16) på panelen. Du kan ställa in 2 olika larm. Tryck på "ENTER" (16) i fjärrkontrollen eller "PLAY/PAUSE" - knappen (17) på kontrollpanelen för att få siffrorna att blinka. **5.** Använd "NEXT" - tangenterna (11) på fjärrkontrollen eller tryck på "NEXT" - tangenten (16) på panelen för att ställa in alarmtid, ton (dab, fm, ljud) och frekvens (en gång, dagligen, helger) tryck på "PLAY/PAUSE" - tangenten (17) på kontrollpanelen för att spara. **6.** En klockikon visas på skärmen.

TR TÜRK

ALARM AYARI 1. Herhangi bir işlevde (CD, BT, USB...) ALARM fonksiyonu moduna girmek için uzaktan kumandadaki (22) tuş ve kontrol panelindeki (13) tuş ile "MENU" ye basın. **2.** Uzaktan kumandadaki "NEXT" tuşuna (11) basın veya ekranda "ALARM" bulana kadar paneldeki "NEXT" tuşuna (16) basın. **3.** Bölümün içine girmek için uzaktan kumandadaki "ENTER" tuşuna (16) veya kontrol panelindeki "PLAY/PAUSE" tuşuna (17) basın. **4.** Uzaktan kumandadaki "NEXT" tuşuna (11) veya paneldeki "NEXT" tuşuna (16) basın. 2 Farklı alarm ayarlayabilirsiniz. Sayıların yanıp sönmesini sağlamak için "ENTER" (16)

tuşuna 2 kez basın. **5.** Uzaktan kumandadaki "NEXT" tuşlarını (11) kullanın veya alarm saatini, tonunu (dab, fm, ses) ve frekansını (bir kez, günlük, hafta sonları) ayarlamak için paneldeki "NEXT" tuşuna (16) basın "PLAY/PAUSE" tuşuna (17) kaydetmek için kontrol panelinde. **6.** Ekranda bir saat simgesi görünecektir.

CA CATALÀ

AJUST D'ALARMA 1. En qualsevol funció (CD, BT, USB...) per ingressar al mode de funció ALARMA, premeu "MÈNU" amb la tecla (22) al control remot i amb la tecla (13) al tauler de control. **2.** Premeu la tecla "NEXT" (11) al control remot o premeu la tecla "NEXT" (16) al panell fins que trobeu "ALARMA" a la pantalla. **3.** Premeu la tecla "ENTER" (16) al control remot o premeu la tecla "PLAY/PAUSA" (17) al tauler de control. **4.** Premeu la tecla "NEXT" (11) al control remot o premeu la tecla "NEXT" (16) al panell. Podeu configurar 2 alarmes diferents. Premeu "ENTER" (16) al control remot o la tecla "REPRODUIR/PAUSA" (17) al tauler de control perquè els números apareguin pàrpellejant. **5.** Utilitzeu les tecles "NEXT" (11) al control remot o premeu la tecla "NEXT" (16) al panell per configurar l'hora, el to (dab, fm, so) i la freqüència de l'alarma (una vegada, diària, caps de setmana) premeu la tecla "PLAY/PAUSA" (17) al. **6.** Apareixerà una icona de rellotge a la pantalla.

EU EUSKERA

ALARMAREN EZARPENA 1. Edozein funtziotan (CD, BT, USB...) ALARM funtzio moduan sartzeko, sakatu "MENU" urrutiko aginteko (22) teklarekin eta kontrol paneleko (13) teklarekin. **2.** Sakatu urrutiko aginteko "NEXT" tekla (11) edo sakatu paneleko "NEXT" tekla (16) pantailan "ALARMA" aurkitu arte. **3.** Sakatu urrutiko aginteko "ENTER" tekla (16) edo sakatu "PLAY/PAUSE" tekla (17) kontrol panelean. **4.** Sakatu "HURRENGO" tekla (11) urrutiko agintean edo sakatu "HURRENGO" tekla (16) panelean. 2 alarma ezberdin ezar ditzakezu. Sakatu "ENTER" (16) urrutiko agintean edo "PLAY/PAUSE" tekla (17) kontrol panelean zenbakiak keinuka ager daitezten. **5.** Erabili urrutiko aginteko "NEXT" teklak (11) edo sakatu paneleko "NEXT" tekla (16) ordua, tonua (dab, fm, soinu) eta alarmaren maiztasuna (behin, egunero, asteburuetan) sakatu "PLAY/PAUSE" tekla (17) kontrol panelean gordetzeko. **6.** Erlojuaren ikono bat agertuko da pantailan.

GL GALEGO

CONFIGURACIÓN DA ALARMA 1.En

calquera función (CD, BT, USB...) para entrar no modo de función ALARMA, prema "MENU" coa tecla (22) do mando a distancia e coa tecla (13) do panel de control. **2.** Prema a tecla "NEXT" (11) do mando a distancia ou prema a tecla "NEXT" (16) do panel ata atopar "ALARM" na pantalla. **3.** Prema a tecla "ENTER" (16) do mando a distancia ou a tecla "PLAY/PAUSE" (17) do panel de control. **4.** Prema a tecla "SEGUINTE" (11) do mando a distancia ou prema a tecla "SEGUINTE"

(16) do panel. Podes configurar 2 alarmas diferentes. Prema "ENTER" (16) no mando a distancia ou a tecla "PLAY/PAUSE" (17) no panel de control para que os números aparezan parpadeando. **5.** Use as teclas "NEXT" (11) do mando a distancia ou prema a tecla "NEXT" (16) do panel para configurar a hora, o ton (dab, fm, son) e a frecuencia da alarma (unha vez, diariamente, os fins de semana) prema a tecla "PLAY/PAUSE" (17) do panel de control para gardar. **6.** Na pantalla aparecerá unha icona de reloxo.



CLOCK SETTING

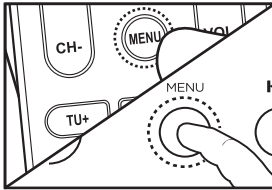

1 In any function (CD, BT, USB...) to enter the CLOCK SETTING function mode press "MENU" with the key (22) on the remote control and with the key (13) on the control panel.

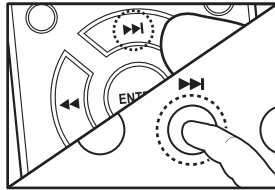

2 Press the "NEXT" key (11) on the remote control or press the "NEXT" key (16) on the panel until you find "TIME" on the screen.

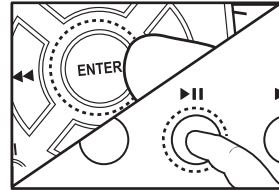

3 Press the "ENTER" key (16) on the remote control or press the "PLAY/PAUSE" key (17) on the control panel to enter the section.

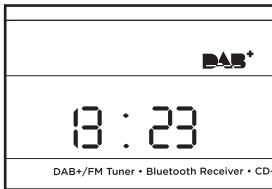

4 The numbers will flash. With the "NEXT" keys (11) on the remote control and "NEXT" (16) on the control panel you can change the numbers. Use "ENTER" (16) on the remote and "PLAY/PAUSE" key (17) on the control panel to save them.

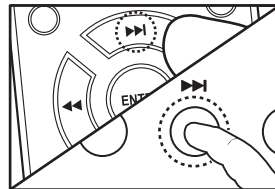

5 The date will be requested. The "NEXT" keys (11) on the remote control and "NEXT" (16) on the control panel will serve to change the numbers. Once finished, press "ENTER" (16) on the remote control and "PLAY/PAUSE" key (17) on the control panel.

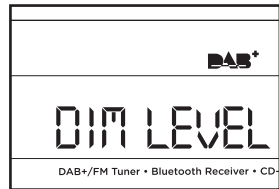

6 "Saved" will appear on the screen. In the "TIME" section you can also change the format (12/24) and choose an automatic update (dab, fm and no update)

BG БЪЛГАРСКИ

НАСТРОЙКА НА ЧАСОВНИКА 1. Във всяка функция (CD, BT, USB...) за да влезете в режим на настройка на часовника, натиснете "MENU" с ключ (22) на дистанционното управление и с ключ (13) на контролния панел. **2.** Натиснете клавиша "NEXT" (11) на дистанционното управление или натиснете клавиша "NEXT" (16) на панела, докато намерите "TIME" на екрана. **3.** Натиснете клавиша "ENTER" (16) на дистанционното управление или натиснете клавиша "PLAY/PAUSE" (17) на контролния панел, за да влезете в секцията. **4.** Числата ще светнат. С клавишите "NEXT" (11) на дистанционното управление и "NEXT" (16) на контролния панел можете да промените номерата. Използвайте клавиша "NEXT" (16) на дистанционното управление и клавиша "PLAY/PAUSE" (17) на контролния панел, за да ги запишете. **5.** Датата ще бъде поискана. Клавишите "следващ" (11) на дистанционното управление и "NEXT" (16) на контролния панел ще служат за промяна на номерата. След като приключите, натиснете бутона "ENTER" (16) на дистанционното управление и клавиша "PLAY/PAUSE" (17) на контролния панел. **6.** "SAVED" ще се появи на екрана. Под "TIME" можете също да промените формата (12/24) и да изберете Автоматично актуализиране (0, 0 и не актуализиране)

CS ČEŠTINA

NASTAVENÍ HODIN 1. V jakékoli funkci (CD, BT, USB...) pro vstup do funkčního režimu nastavení hodin stiskněte tlačítko MENU " tlačítkem (22) na dálkovém ovladači a tlačítkem (13) na ovládacím panelu. **2.** Stiskněte klávesu "NEXT" (11) na dálkovém ovladači nebo stiskněte klávesu "NEXT" (16) na panelu, dokud na obrazovce nenajdete "čas". **3.** Stisknutím klávesy "ENTER" (16) na dálkovém ovladači nebo stisknutím klávesy "PLAY/PAUSE" (17) na ovládacím panelu vstoupíte do sekce. **4.** Číslo budou blikat. Pomocí tlačítka "NEXT" (11) na dálkovém ovladači a "další" (16) na ovládacím panelu můžete čísla měnit. Pomocí tlačítka "ENTER" (16) na dálkovém ovladači a tlačítka "PLAY/PAUSE" (17) na ovládacím panelu je uložte. **5.** Datum bude požadováno. Tlačítka "NEXT" (11) na dálkovém ovladači a "NEXT" (16) na ovládacím panelu budou sloužit ke změně čísel. Po dokončení stiskněte "ENTER" (16) na dálkovém ovladači a "PLAY/PAUSE" (17) na ovládacím panelu. **6.** Na obrazovce se zobrazí "SAVED". V sekci "TIME" můžete také změnit formát (12/24) a zvolit automatickou

aktualizaci (dab, fm a žádná aktualizace)

DA DÁNSKÝ

UR INDSTILLING 1. I enhver funktion (CD, BT, USB...) for at gå ind i funktionen URINDSTILLING skal du trykke på "MENU" med tasten (22) på fjernbetjeningen og med tasten (13) på kontrolpanelet. **2.** Tryk på "NEXT"-tasten (11) på fjernbetjeningen, eller tryk på "NEXT"-tasten (16) på panelet, indtil du finder "TIME" på skærmen. **3.** Tryk på "ENTER"-tasten (16) på fjernbetjeningen, eller tryk på "PLAY/PAUSE"-tasten (17) på kontrolpanelet for at komme ind i sektionen. **4.** Tallene vil blinke. Med tasterne "NEXT" (11) på fjernbetjeningen og "NEXT" (16) på kontrolpanelet kan du ændre tallene. Brug "ENTER" (16) på fjernbetjeningen og "PLAY/PAUSE"-tasten (17) på kontrolpanelet for at gemme dem. **5.** Datoen vil blive anmodet om. Tasterne "NEXT" (11) på fjernbetjeningen og "NEXT" (16) på kontrolpanelet tjener til at ændre numrene. Når du er færdig, skal du trykke på "ENTER" (16) på fjernbetjeningen og "PLAY/PAUSE"-tasten (17) på kontrolpanelet. **6.** "SAVED" vises på skærmen. I afsnittet "TIME" kan du også ændre formatet (12/24) og vælge en automatisk opdatering (dab, fm og ingen opdatering)

DE DEUTSCHSPRACHIGE

EINSTELLUNG DER UHR 1. In jeder Funktion (CD, BT, USB...) um in den UHREINSTELLUNGS-Funktionsmodus zu gelangen, drücken Sie "MENU" mit der Taste (22) auf der Fernbedienung und mit der Taste (13) auf dem Bedienfeld. **2.** Drücken Sie die Taste "NEXT" (11) auf der Fernbedienung oder die Taste "NEXT" (16) auf dem Bedienfeld, bis auf dem Bildschirm "TIME" angezeigt wird. **3.** Drücken Sie die "ENTER"-Taste (16) auf der Fernbedienung oder die "PLAY/PAUSE"-Taste (17) auf dem Bedienfeld, um den Abschnitt aufzurufen. **4.** Die Zahlen blinken. Mit den Tasten "NEXT" (11) auf der Fernbedienung und "NEXT" (16) auf dem Bedienfeld können Sie die Nummern ändern. Verwenden Sie "ENTER" (16) auf der Fernbedienung und "PLAY/PAUSE"-Taste (17) auf dem Bedienfeld, um sie zu speichern. **5.** Das Datum wird angefordert. Die Tasten "NEXT" (11) auf der Fernbedienung und "NEXT" (16) auf dem Bedienfeld dienen zum Ändern der Nummern. Wenn Sie fertig sind, drücken Sie "ENTER" (16) auf der Fernbedienung und die Taste "PLAY/PAUSE" (17) auf dem Bedienfeld. **6.** "SAVED" wird auf dem Bildschirm angezeigt. Im Bereich "UHRZEIT" können Sie auch das Format ändern (12/24) und eine automatische Aktualisierung

auswählen (dab, FM und keine Aktualisierung)

EL ΕΛΛΗΝΙΚΗ

ΡΥΘΜΙΣΗ ΡΟΛΟΓΙΟΥ 1. Σε οποιαδήποτε λειτουργία (CD, BT, USB...) για να εισέλθετε στη λειτουργία λειτουργίας ρύθμισης ρολογιού, πατήστε "MENU" με το πλήκτρο (22) στο τηλεχειριστήριο και με το πλήκτρο (13) στον πίνακα ελέγχου. **2.** Πατήστε το πλήκτρο "NEXT"(11) στο τηλεχειριστήριο ή πατήστε το πλήκτρο "NEXT"(16) στον πίνακα μέχρι να βρείτε την ένδειξη "TIME" στην οθόνη. **3.** Πατήστε το πλήκτρο "ENTER"(16) στο τηλεχειριστήριο ή πατήστε το πλήκτρο "PLAY/PAUSE" (17) στον πίνακα ελέγχου για να μπειτε στην ενότητα. **4.** Οι αριθμοί θα αναβοσβήσουν. Με τα πλήκτρα "NEXT"(11) στο τηλεχειριστήριο και "NEXT" (16) στον πίνακα ελέγχου μπορείτε να αλλάξετε τους αριθμούς. Χρησιμοποιήστε το πλήκτρο "ENTER"(16) στο τηλεχειριστήριο και το πλήκτρο "PLAY/PAUSE" (17) στον πίνακα ελέγχου για να τα αποθηκεύσετε. **5.** Η ημερομηνία θα ζητηθεί. Τα πλήκτρα "NEXT"(11) στο τηλεχειριστήριο και "NEXT" (16) στον πίνακα ελέγχου θα χρησιμεύσουν για την αλλαγή των αριθμών. Μόλις τελειώσετε, πατήστε το πλήκτρο "ENTER"(16) στο τηλεχειριστήριο και το πλήκτρο "PLAY/PAUSE" (17) στον πίνακα ελέγχου. **6.** "SAVED" θα εμφανιστεί στην οθόνη. Στην ενότητα "TIME" μπορείτε επίσης να αλλάξετε τη μορφή (12/24) και να επιλέξετε μια αυτόματη ενημέρωση (dab, fm και καμία ενημέρωση)

ES ESPAÑOL

AJUSTE DEL RELOJ 1. En cualquier función (CD, BT, USB...) para ingresar al modo de función de AJUSTE de RELOJ, presione "MENU" con la tecla (22) en el control remoto y con la tecla (13) en el panel de control. **2.** Presione la tecla "NEXT" (11) en el control remoto o presione la tecla "NEXT" (16) en el panel hasta que encuentre "TIME" en la pantalla. **3.** Presione la tecla "ENTER" (16) en el control remoto o presione la tecla "PLAY/PAUSE" (17) en el panel de control para ingresar a la sección. **4.** Los números parpadearán. Con las teclas "NEXT" (11) en el control remoto y "NEXT" (16) en el panel de control, puede cambiar los números. Use "ENTER" (16) en el control remoto y la tecla "PLAY/PAUSE" (17) en el panel de control para guardarlos. **5.** Se solicitará la fecha. Las teclas "NEXT" (11) en el mando a distancia y "NEXT" (16) en el panel de control servirán para cambiar los números. Una vez terminado, presione "ENTER" (16) en el control remoto y la tecla "PLAY/PAUSE" (17) en el panel de control. **6.** "SAVED" aparecerá en la pantalla. En la sección "TIME" también puede cambiar el formato (12/24) y elegir una actualización automática (dab, fm y sin actualización).

ET EESTI

KELLA SEADISTAMINE 1. Mis tahes funktsiooni (CD, BT, USB...) kella seadistamise funktsiooni režiimi sisenemiseks vajutage kaugjuhtimispuldi klahvi (22) ja juhtpaneeli klahvi (13) abil nuppu "MENU". **2.** Vajutage kaugjuhtimispuldi klahvi "NEXT"(11) või vajutage paneelil klahvi "NEXT"(16), kuni leiate ekraanilt "TIME". **3.** Sektsiooni sisenemiseks vajutage kaugjuhtimispuldi klahvi "ENTER" (16) või juhtpaneeli klahvi "PLAY/PAUSE" (17). **4.** Numbrid hakkavad vilkuma. Kui kaugjuhtimispuldil on klahvid "NEXT"(11) ja juhtpaneelil "NEXT" (16), saate numbraid muuta. Nende salvestamiseks kasutage kaugjuhtimispuldi klahvi "ENTER" (16) ja juhtpaneelil klahvi "PLAY/PAUSE" (17). **5.** Kuupäeva küsitakse. Numbrite muutmiseks on kaugjuhtimispuldi klahvid "NEXT"(11) ja juhtpaneelil "NEXT" (16). Kui olete lõpetanud, vajutage kaugjuhtimispuldi klahvi "ENTER" (16) ja juhtpaneelil klahvi "PLAY/PAUSE" (17). **6.** Ekraanile ilmub "SAVED". Jaotises "TIME" saate muuta ka vormingut (12/24) ja valida automaatse värskenduse (dab, fm ja värskendust pole)

FI SUOMEN

KELLON ASETUS 1. Kaikissa toiminnoissa (CD, BT, USB...) päästäksesi kellon ASETUSTOIMINTOTILAAN Paina "MENU" kaukosäätimen näppäimellä (22) ja ohjauspaneelin näppäimellä (13). **2.** Paina kaukosäätimen "NEXT"- näppäintä (11) tai paneelin "NEXT"- näppäintä (16), kunnes ruudulta löytyy "TIME". **3.** Paina "ENTER" - näppäintä (16) kaukosäätimessä tai paina "PLAY/PAUSE" - näppäintä (17) ohjauspaneelissa päästäksesi osioon. **4.** Numerot vilahtavat. Kaukosäätimen "NEXT"- näppäimillä (11) ja ohjauspaneelin "NEXT" (16) voit muuttaa numeroita. Tallenna ne käyttämällä "ENTER" (16) kaukosäätimessä ja "PLAY/PAUSE" - näppäintä (17) ohjauspaneelissa. **5.** Päivämäärä pyydetään. Kaukosäätimen "NEXT"- näppäimet (11) ja ohjauspaneelin seuraava " (16) vaihtavat numeroita. Kun olet valmis, paina "ENTER"(16) kaukosäätimessä ja "PLAY/PAUSE" - näppäintä (17) ohjauspaneelissa. **6.** Näytölle ilmestyy "SAVED". "TIME" - osiossa voit myös muuttaa muotoa (12/24) ja valita automaattisen päivityksen (dab, fm ja ei päivitystä)

FR FRANÇAISE

RÉGLAGE DE L'HORLOGE 1. Dans n'importe quelle fonction (CD, BT, USB...) pour entrer dans le mode de fonction de RÉGLAGE de l'HORLOGE, appuyez sur "MENU" avec la touche (22) de la télécommande et avec

la touche (13) du panneau de commande.

2. Appuyez sur la touche "NEXT"(11) de la télécommande ou appuyez sur la touche "NEXT"(16) du panneau jusqu'à ce que vous trouviez "L'heure" à l'écran. **3.** Appuyez sur la touche "ENTER"(16) de la télécommande ou appuyez sur la touche "PLAY/PAUSE" (17) du panneau de commande pour accéder à la section. **4.** Les chiffres clignoteront. Avec les touches "NEXT"(11) de la télécommande et "NEXT" (16) du panneau de commande, vous pouvez modifier les numéros. Utilisez "ENTER" (16) sur la télécommande et la touche "PLAY/PAUSE" (17) sur le panneau de commande pour les enregistrer. **5.** La date vous sera demandée. Les touches "NEXT" (11) de la télécommande et "NEXT" (16) du panneau de commande serviront à changer les numéros. Une fois terminé, appuyez sur "ENTER" (16) sur la télécommande et sur la touche "PLAY/PAUSE" (17) sur le panneau de commande. **6.** "SAVED" apparaîtra à l'écran. Dans la section "TIME", vous pouvez également modifier le format (12/24) et choisir une mise à jour automatique (dab, fm et pas de mise à jour)

HR HRVATSKI

POSTAVLJANJE SATA 1. U bilo kojoj funkciji (CD, BT, USB...) da biste ušli u način podešavanja sata, pritisnite "MENU" pomoću tipke (22) na daljinskom upravljaču i pomoću tipke (13) na upravljačkoj ploči. **2.** Pritisnite tipku "NEXT"(11) na daljinskom upravljaču ili pritisnite tipku "NEXT" (16) na ploči dok na zaslonu ne piše "ENTER". **3.** Pritisnite tipku "ENTER" (16) na daljinskom upravljaču ili tipku "PLAY/PAUSA" (17) na upravljačkoj ploči da biste ušli u odjeljak. **4.** Brojevi će treptati. Pomoću tipki "NEXT" (11) na daljinskom upravljaču i "NEXT" (16) na upravljačkoj ploči možete promijeniti brojeve. Da biste ih spremili, upotrijebite tipku "ENTER" (16) na daljinskom upravljaču i tipku "PLAY/PAUSA" (17) na upravljačkoj ploči. **5.** Tražit će se datum. Tipke "NEXT" (11) na daljinskom upravljaču i "NEXT" (16) na upravljačkoj ploči služit će za promjenu brojeva. Nakon što završite, pritisnite "ENTER" (16) na daljinskom upravljaču i tipku "PLAY/PAUSE" (17) na upravljačkoj ploči. **6.** Na zaslonu će se pojaviti poruka "SAVED". U odjeljku "TIME" također možete promijeniti format (12/24) i odabrati automatsko ažuriranje (od, do i bez ažuriranja).

HU MAGYAR

ÓRA BEÁLLÍTÁSA 1. Bármely funkcióban (CD, BT, USB...) az ÓRABEÁLLÍTÁSI funkció módba való belépéshez nyomja meg a

"MENU" gombot a távvezérlő gombjával (22), majd a Vezérlőpult gombjával (13). **2.** Nyomja meg a távirányító "NEXT" gombját (11), vagy nyomja meg a panelen a "NEXT" gombot (16), amíg meg nem találja az "TIME" gombot a képernyőn. **3.** Nyomja meg az "ENTER" gombot (16) a távirányítón, vagy nyomja meg a "PLAY/PAUSE" gombot (17) a kezelőpanelen a szakaszba való belépéshez. **4.** A számok villogni fognak. A távvezérlő "NEXT" gombjaival (11), a kezelőpanelen pedig a "NEXT" gombokkal (16) megváltoztathatja a számokat. A mentéshez használja a távvezérlőn az "ENTER" (16), a Vezérlőpulton pedig a "PLAY/PAUSE" (17) billentyűt. **5.** A dátumot kérni fogják. A távvezérlő "NEXT" gombjai (11) és a Vezérlőpult "NEXT" gombjai (16) a számok megváltoztatására szolgálnak. Miután elkészült, nyomja meg a távirányító "ENTER" (16), a Vezérlőpulton pedig a "PLAY/PAUSE" gombot (17). **6.** A képernyőn megjelenik a "SAVED". Az "TIME" részben megváltoztathatja a formátumot (12/24), és választhat egy automatikus frissítést (dab, fm és nincs frissítés)

IT ITALIANA

IMPOSTAZIONE DELL'OROLOGIO 1. In qualsiasi funzione (CD, BT, USB...) per accedere alla modalità di IMPOSTAZIONE DELL'OROLOGIO premere "MENU" con il tasto (22) sul telecomando e con il tasto (13) sul pannello di controllo. **2.** Premere il tasto "NEXT" (11) sul telecomando o premere il tasto "NEXT" (16) sul pannello fino a trovare "TIME" sullo schermo. **3.** Premere il tasto "ENTER" (16) sul telecomando o premere il tasto "PLAY/PAUSE" (17) sul pannello di controllo per accedere alla sezione. **4.** I numeri lampeggeranno. Con i tasti "NEXT"(11) sul telecomando e "NEXT" (16) sul pannello di controllo è possibile modificare i numeri. Utilizzare "ENTER" (16) sul telecomando e "PLAY/PAUSE" (17) sul pannello di controllo per salvarli. **5.** La data verrà richiesta. I tasti "NEXT" (11) sul telecomando e "NEXT" (16) sul pannello di controllo serviranno a modificare i numeri. Una volta terminato, premere il tasto "ENTER" (16) sul telecomando e il tasto "PLAY/PAUSE" (17) sul pannello di controllo. **6.** "SAVED" apparirà sullo schermo. Nella sezione "TIME" è anche possibile modificare il formato (12/24) e scegliere un aggiornamento automatico (dab, fm e nessun aggiornamento)

LT LIETUVIŲ

LAIKRODŽIO NUSTATYMAS 1. Bet kokia funkcija (CD, BT, USB...) norėdami įeiti į

laikrodžio nustatymo funkcijos režimą, paspauskite "MENU" nuotolinio valdymo pulto klavišų (22) ir valdymo pulto klavišų (13). **2.** Paspauskite nuotolinio valdymo pulto klavišą "NEXT"(11) arba skydelyje paspauskite klavišą "NEXT" kitas "(16), kol ekrane rasite "NEXT". **3.** Paspauskite nuotolinio valdymo pulto klavišą "ENTER" (16) arba valdymo skydelyje paspauskite klavišą "PLAY/PAUSE" (17), kad patektumėte į skyrių. **4.** Skaičiai mirksės. Nuotolinio valdymo pulto klavišais "NEXT"(11) ir valdymo skydelyje "NEXT" (16) galite pakeisti skaičius. Norėdami juos išsaugoti, naudokite nuotolinio valdymo pulto mygtuką "ENTER" (16) ir valdymo skydelio klavišą "PLAY/PAUSE" (17). **5.** Data bus prašoma. Nuotolinio valdymo pulto klavišai "NEXT" (11) ir valdymo skydelio "NEXT" (16) padės pakeisti skaičius. Baigę paspauskite nuotolinio valdymo pulto mygtuką "ENTER" (16) ir valdymo pulto klavišą "PLAY/PAUSE" (17). **6.** Ekrane pasirodys "SAVED". Skiltyje "TIME" taip pat galite pakeisti formatą (12/24) ir pasirinkti automatinį naujinimą (dab, fm ir no update)

LV LATVIEŠŪ

PULKSTĒŅA IESTĀTĪJUMS 1. Jebkurā funkcijā (CD,BT, USB...) lai ievadītu pulksteņa iestāšanās funkcijas režīmu, Nospiediet "MENU" ar taustiņu (22) uz tālvadības pults un ar taustiņu (13) vadības panelī. **2.** Nospiediet tālvadības pults taustiņu "NEXT" (11) vai nospiediet panelā taustiņu "NEXT" (16), līdz ekrānā atrodas "TIME". **3.** Nospiediet tālvadības pults taustiņu "ENTER" (16) vai vadības panelī nospiediet taustiņu "PLAY/PAUSE" (17), lai ievadītu sadaļu. **4.** Skaītiļ mirgōs. Ar tālvadības pults taustiņiem "NEXT"(11) un vadības panelī "NEXT" (16) varat mainīt numurus. Izmantojiet tālvadības pults taustiņu "ENTER" (16) un vadības panelā taustiņu "PLAY/PAUSE" (17), lai tos saglabātu. **5.** Datums tiks pieprasīts. Ciparu maiņai tiks izmantoti taustiņi "NEXT"(11) uz tālvadības pults un "NEXT" (16) vadības panelī. Kad esat pabeidzis, nospiediet tālvadības pults taustiņu "ENTER" (16) un vadības panelā taustiņu "PLAY/PAUSE" (17). **6.** Ekrānā parādīsies "SAVED". Sadaļā "TIME" varat arī mainīt formātu (12/24) un izvēlēties automātisku atjauninājumu (dab, fm un no update).

MT MALTIJA

ISSETTJAR TAL-ARLOĠĠ 1. Fi kwalunkwe funzjoni (CD, BT, USB...) biex tidhol fil-mod tal-funzjoni tal-issettjar TAL-ARLOĠĠ aghfas "MENU" biċ-ċavetta (22) fuq il-kontroll mill-bogħod u biċ-ċavetta (13) fuq il-pannell

tal-kontroll. **2.** Aghfas il-buttuna "NEXT"(11) fuq il-kontroll mill-bogħod jew aghfas il-buttuna "NEXT"(16) fuq il-pannell sakemm issib "TIME" fuq l-iskrin. **3.** Aghfas il-buttuna "ENTER" (16) fuq il-kontroll mill-bogħod jew aghfas il-buttuna "PLAY/PAUSE" (17) fuq il-pannell tal-kontroll biex tidhol fit-taqsimu. **4.** In-numri se jteptep. Bit-tasti "NEXT" (11) fuq il-kontroll mill-bogħod u "NEXT" (16) fuq il-pannell tal-kontroll tista'tbiddel in-numri. Uża "ENTER"(16) fuq iċ-ċavetta remota u "PLAY/PAUSE" (17) fuq il-pannell tal-kontroll biex issalvahom. **5.** Id-data se tintalab. Iċ-ċwieviet "NEXT"(11) fuq il-kontroll mill-bogħod u "NEXT" (16) fuq il-pannell tal-kontroll iservu biex jibdlu n-numri. Ladarba lest, aghfas "ENTER" (16) fuq il-kontroll mill-bogħod u ċ-ċavetta "PLAY/PAUSE" (17) fuq il-pannell tal-kontroll. **6.** "SAVED" se jidher fuq l-iskrin. Fit-taqsimu "TIME" tista'wkoll tibdel il-format (12/24) u tagħzel aġġornament awtomatiku (dab, fm u l-ebda aġġornament)

NL NEDERLANDSE

KLOK INSTELLING 1. In elke functie (CD, BT, USB...) om de functie voor het instellen van de klok in te voeren, drukt u op "MENU" met de toets (22) op de afstandsbediening en met de toets (13) op het bedieningspaneel. **2.** Druk op de "NEXT"-toets (11) op de afstandsbediening of druk op de "NEXT"-toets (16) op het paneel totdat u "TIME" op het scherm vindt. **3.** Druk op de "ENTER"-toets (16) op de afstandsbediening of druk op de "PLAY/PAUSE"-toets (17) op het bedieningspaneel om de sectie te openen. **4.** De nummers zullen flitsen. Met de toetsen "NEXT"(11) op de afstandsbediening en "NEXT" (16) op het bedieningspaneel kunt u de nummers wijzigen. Gebruik "ENTER"(16) op de afstandsbediening en "PLAY/PAUSE" toets (17) op het bedieningspaneel om ze op te slaan. **5.** De datum wordt gevraagd. De toets "NEXT"(11) op de afstandsbediening en "NEXT" (16) op het bedieningspaneel dienen om de nummers te wijzigen. Als u klaar bent, drukt u op "ENTER" (16) op de afstandsbediening en op "PLAY/PAUSE" (17) op het bedieningspaneel. **6.** "SAVED" verschijnt op het scherm. In het gedeelte "TIME" kunt u ook het formaat wijzigen (12/24) en een automatische update kiezen (dab, fm en geen update)

NO NORSK

KLOKKE INNSTILLING 1. I hvilken som helst funksjon (CD, BT, USB...) for Å gå INN I KLOKKEINNSTILLINGSFUNKSJONSMODUS trykker du PÅ "MENU" med tasten (22) på fjernkontrollen og med tasten (13) på

kontrollpanelet. **2.** Trykk på "NEXT" - tasten (11) på fjernkontrollen eller trykk PÅ "NEXT" - tasten (16) på panelet til DU finner "TID" på skjermen. **3.** Trykk PÅ "ENTER" - tasten (16) på fjernkontrollen eller trykk på "PLAY/PAUSE" - tasten (17) på kontrollpanelet for å gå inn i seksjonen. **4.** Tallene vil blinke. Med "NEXT" - tastene (11) på fjernkontrollen og "NEXT" (16) på kontrollpanelet kan du endre tallene. Bruk "ENTER"(16) på fjernkontrollen og "PLAY/PAUSE" - tasten (17) på kontrollpanelet for å lagre dem. **5.** Datoen vil bli bedt om. "NEXT" - tastene (11) på fjernkontrollen og "NEXT" (16) på kontrollpanelet vil tjene til å endre tallene. Når du er ferdig, trykker DU PÅ "ENTER" (16) på fjernkontrollen og "PLAY/PAUSE" - tasten (17) på kontrollpanelet. **6.** "SAVED" vises på skjermen. I "TIME" - delen kan du også endre formatet (12/24) og velge en automatisk oppdatering (dab, fm og ingen oppdatering)

PL POLSKI

USTAWIENIE ZEGARA 1. W dowolnej funkcji (CD, BT, USB...) aby wejść w tryb funkcji ustawiania zegara, naciśnij "MENU" za pomocą klawisza (22) na pilocie i klawisza (13) na panelu sterowania. **2.** Naciśnij klawisz "NEXT"(11) na pilocie lub naciśnij klawisz "NEXT"(16) na panelu, aż znajdziesz "TIME" na ekranie. **3.** Naciśnij klawisz "ENTER"(16) na pilocie lub naciśnij klawisz "PLAY/PAUSE" (17) na panelu sterowania, aby przejść do sekcji. **4.** Liczby będą migać. Za pomocą klawiszy "NEXT"(11) na pilocie i "NEXT"(16) na panelu sterowania można zmienić liczby. Użyj klawisza " ENTER"(16) na pilocie i klawisza "PLAY/PAUSE" (17) na panelu sterowania, aby je zapisać. **5.** Data będzie wymagana. Klawisze "NEXT"(11) na pilocie i "NEXT" (16) na panelu sterowania będą służyć do zmiany numerów. Po zakończeniu naciśnij "ENTER"(16) na pilocie i "PLAY/PAUSE" (17) na panelu sterowania. **6.** Na ekranie pojawi się "SAVED".

PT PORTUGUESA

DEFINIÇÃO DO RELÓGIO 1. Em qualquer função (CD, BT, USB...) para entrar no modo de regulação do relógio prima "MENU" com a tecla (22) do telecomando e com a tecla (13) do painel de controlo. **2.** Prima a tecla "NEXT"(11) no telecomando ou prima a tecla "NEXT"(16) no painel até encontrar "TIME" no ecrã. **3.** Pressione a tecla "ENTER"(16) no controlo remoto ou pressione a tecla "PLAY/PAUSE" (17) no painel de controlo para entrar na seção. **4.** Os números piscarão. Com as teclas "NEXT" (11) no telecomando e "NEXT" (16) no painel de controlo, pode

alterar os números. Utilize "ENTER" (16) no telecomando e a tecla "PLAY/PAUSE" (17) no painel de controlo para os guardar. **5.** A data será solicitada. As teclas "NEXT"(11) no telecomando e "NEXT" (16) no painel de controlo servirão para alterar os números. Quando terminar, prima "ENTER"(16) no telecomando e a tecla "PLAY/PAUSE" (17) no painel de controlo. **6.** "SAVED" aparecerá na tela.

RO ROMÂNĂ

SETAREA CEASULUI 1. În orice funcție (CD, BT, USB...) pentru a intra în modul funcție de setare a ceasului, apăsați "MENU" cu tasta (22) de pe telecomandă și cu tasta (13) de pe panoul de control. **2.** Apăsați tasta "NEXT"(11) de pe telecomandă sau apăsați tasta "NEXT"(16) de pe panou până când găsiți "TIME" pe ecran. **3.** Apăsați tasta "ENTER"(16) de pe telecomandă sau apăsați Tasta "PLAY/PAUSE" (17) de pe panoul de control pentru a intra în secțiune. **4.** Numerele vor clipi. Cu tastele "NEXT"(11) de pe telecomandă și "NEXT" (16) de pe panoul de control puteți schimba numerele. Utilizați tasta "ENTER"(16) de pe telecomandă și tasta "PLAY/PAUSE" (17) de pe panoul de control pentru a le salva. **5.** Data va fi solicitată. Tastele "NEXT"(11) de pe telecomandă și "NEXT" (16) de pe panoul de control vor servi la schimbarea numerelor. După ce ați terminat, apăsați "ENTER" (16) de pe telecomandă și Tasta "PLAY/PAUSE" (17) de pe panoul de control. **6.** "SAVED" va apărea pe ecran.

RU РУССКИЙ

НАСТРОЙКА ЧАСОВ 1. В любой функции (CD, BT, USB...) для перехода в режим настройки часов нажмите "MENU" с помощью клавиши (22) на пульте дистанционного управления и с помощью клавиши (13) на панели управления. **2.** Нажимайте клавишу "NEXT" (11) на пульте дистанционного управления или нажимайте клавишу "NEXT" (16) на панели до тех пор, пока на экране не появится надпись "TIME". **3.** Нажмите клавишу "ENTER" (16) на пульте дистанционного управления или клавишу "PLAY/PAUSE" (17) на панели управления, чтобы войти в раздел. **4.** Цифры будут мигать. С помощью клавиш "NEXT" (11) на пульте дистанционного управления и "NEXT" (16) на панели управления вы можете изменить цифры. Используйте клавишу "ENTER" (16) на

пульте дистанционного управления и клавишу "PLAY/PAUSE" (17) на панели управления, чтобы сохранить их. **5.** Будет запрошена дата. Клавиши "NEXT" (11) на пульте дистанционного управления и "NEXT" (16) на панели управления будут служить для изменения цифр. После завершения нажмите "ENTER" (16) на пульте дистанционного управления и клавишу "PLAY/PAUSE" (17) на панели управления. **6.** На экране появится надпись "SAVED".

SK SLOVENČINA

NASTAVENIE HODÍN 1. V akejkoľvek funkcii (CD, BT, USB...) ak chcete vstúpiť do režimu funkcie nastavenia hodín, stlačte tlačidlo "MENU" pomocou tlačidla (22) na diaľkovom ovládači a pomocou tlačidla (13) na ovládacom paneli. **2.** Stlačte tlačidlo "NEXT" (11) na diaľkovom ovládači alebo stlačte tlačidlo "NEXT" (16) na paneli, kým na obrazovke nenájdete "TIME". **3.** Stlačením klávesu "ENTER" (16) na diaľkovom ovládači alebo stlačením klávesu "PLAY/PAUSE" (17) na ovládacom paneli vstúpite do sekcie. **4.** Číslo budú blikať. Pomocou tlačidiel "NEXT" (11) na diaľkovom ovládači a "NEXT" (16) na ovládacom paneli môžete meniť čísla. Na ich uloženie použite kláves "ENTER" (16) na diaľkovom ovládači a kláves "PLAY/PAUSE" (17) na ovládacom paneli. **5.** Dátum bude vyžadovaný. Tlačidlá "NEXT" (11) na diaľkovom ovládači a "NEXT" (16) na ovládacom paneli slúžia na zmenu čísel. Po dokončení stlačte "ENTER" (16) na diaľkovom ovládači a tlačidlo "PLAY/PAUSE" (17) na ovládacom paneli. **6.** Na obrazovke sa zobrazí "SAVED".

SL SLOVENSKI

NASTAVITEV URE 1. V kateri koli funkciji (CD, BT, USB...) za vstop v način funkcije nastavitve ure pritisnite "MENU" s tipko (22) na daljinskem upravljalniku in s tipko (13) na nadzorni plošči. **2.** Pritisnite tipko "NEXT" (11) na daljinskem upravljalniku ali pritisnite tipko "NEXT" (16) na plošči, dokler na zaslonu ne najdete "TIME". **3.** Pritisnite tipko "ENTER" (16) na daljinskem upravljalniku ali pritisnite tipko "PLAY/PAUSE" (17) na nadzorni plošči, da vstopite v razdelek. **4.** Številke bodo utripale. S tipkama "NEXT" (11) na daljinskem upravljalniku in "NEXT" (16) na nadzorni plošči lahko spremenite številke. Uporabite "ENTER" (16) na daljinskem upravljalniku in tipko "PLAY/PAUSE" (17) na nadzorni plošči, da jih shranite. **5.** Datum bo zahtevan. Tipki "NEXT" (11) na daljinskem upravljalniku in

"NEXT" (16) na nadzorni plošči bosta služili za spreminjanje številke. Ko končate, pritisnite "ENTER" (16) na daljinskem upravljalniku in tipko "PLAY/PAUSE" (17) na nadzorni plošči. **6.** Na zaslonu se prikaže "SAVED".

SR СРПСКИ

ПОДЕШАВАЊЕ САТА 1. У било којој функцији (CD, BT, USB...) да бисте ушли у режим подешавања сата, притисните "MENU" помоћу тастера (22) на даљинском управљачу и помоћу тастера (13) на контролној табли. **2.** Притисните тастер "NEXT" (11) на даљинском управљачу или притисните тастер "NEXT" (16) на траци док се на екрану не појави "TIME". **3.** Притисните тастер "ENTER" (16) на даљинском управљачу или тастер "PLAY/PAUSE" (17) на контролној табли да бисте ушли у одељак. **4.** Бројеви ће трептати. Помоћу тастера Нект (11) на даљинском управљачу и Нект (16) на контролној табли можете променити бројеве. Користите тастер "ENTER" (16) на даљинском управљачу и тастер "PLAY/PAUSE" (17) на контролној табли да бисте их сачували. **5.** Датум ће бити тражен. Тастери "NEXT" (11) на даљинском управљачу и "NEXT" (16) на контролној табли послужиће за промену бројева. Када завршите, притисните "ENTER" (16) на даљинском управљачу и тастер "PLAY/PAUSE" (17) на контролној табли. **6.** На екрану ће се појавити натпис "SAVED".

SV SVENSKAN

KLOCKINSTÄLLNING 1. I någon funktion (CD, BT, USB...) för att gå in i KLOCKINSTÄLLNINGSFUNKTIONEN tryck på "MENU" med knappen (22) på fjärrkontrollen och med knappen (13) på kontrollpanelen. **2.** Tryck på "NEXT" - knappen (11) på fjärrkontrollen eller tryck på "NEXT" - knappen (16) på panelen tills du hittar "tid" på skärmen. **3.** Tryck på "ENTER" - knappen (16) på fjärrkontrollen eller tryck på "PLAY/PAUSE" - knappen (17) på kontrollpanelen för att komma in i avsnittet. **4.** Siffrorna kommer att blinka. Med knapparna "NEXT" (11) på fjärrkontrollen och "NEXT" (16) på kontrollpanelen kan du ändra siffrorna. Använd "ENTER" (16) på fjärrkontrollen och "PLAY/PAUSE" - tangenten (17) på kontrollpanelen för att spara dem. **5.** Datum kommer att begäras. Knapparna "NEXT" (11) på fjärrkontrollen och "NEXT" (16) på kontrollpanelen tjänar till att ändra siffrorna. När du är klar trycker du på "ENTER" (16) på

fjärrkontrollen och "PLAY/PAUSE" - knappen (17) på kontrollpanelen. **6.** "SAVED" visas på skärmen.

TR TÜRK

SAAT AYARI 1. Herhangi bir işlevde (CD, BT, USB...) saat ayarı işlev moduna girmek için uzaktan kumandadaki (22) tuşu ve kontrol panelindeki (13) tuşu ile "MENU" ye basın. **2.** Uzaktan kumandadaki "NEXT" tuşuna (11) basın veya ekranda "TIME" bulana kadar paneldeki "NEXT" tuşuna (16) basın. **3.** Bölüme girmek için uzaktan kumandadaki "ENTER" tuşuna (16) veya kontrol panelindeki "PLAY/PAUSE" tuşuna (17) basın. **4.** Sayılar yanıp sönecek. Uzaktan kumandadaki "NEXT" (11) ve kontrol panelindeki "NEXT" (16) tuşları ile numaraları değiştirebilirsiniz. Kaydetmek için uzaktan kumandadaki "ENTER" (16) ve kontrol panelindeki "PLAY/PAUSE" tuşunu (17) kullanın. **5.** Tarih talep edilecektir. Uzaktan kumandadaki "NEXT" tuşları (11) ve kontrol panelindeki "NEXT" (16) sayıları değiştirmeye hizmet edecektir. İşiniz bittiğinde, uzaktan kumandadaki "ENTER" (16) ve kontrol panelindeki "PLAY/PAUSE" tuşuna (17) basın. **6.** Ekranda "SAVED" yazısı görünecektir.

CA CATALÀ

AJUST DEL RELLOTGE 1. En qualsevol funció (CD, BT, USB...) per ingressar al mode de funció d'AJUST de RELLOTGE, premeu "MENU" amb la tecla (22) al control remot i amb la tecla (13) al tauler de control. **2.** Premeu la tecla "NEXT" (11) al control remot o premeu la tecla "NEXT" (16) al panell fins que trobeu "TIME" a la pantalla. **3.** Premeu la tecla "ENTER" (16) al control remot o premeu la tecla "PLAY/PAUSE" (17) al tauler de control per ingressar a la secció. **4.** Els números parpellejaran. Amb les tecles "NEXT" (11) al control remot i "NEXT" (16) al tauler de control, podeu canviar els números. Utilitzeu "ENTER" (16) al control remot i la tecla "PLAY/PAUSE" (17) al tauler de control per desar-los. **5.** Se sol·licitarà la data. Les tecles "NEXT" (11) al comandament a distància i "NEXT" (16) al tauler de control serviran per canviar els números. Un cop acabat, premeu "ENTER" (16) al control remot i la tecla "PLAY/PAUSE" (17) al tauler de control. **6.** "SAVED" apareixerà a la pantalla. A la secció "TIME" també podeu canviar el format (12/24) i triar una actualització automàtica (dab, fm i sense actualització).

EU EUSKERA

ERLOJUAREN EZARPENA 1. Edozein funtziotan (CDa, BT, USBa...) ERLOJUUA EZARKETA funtzio moduan sartzeko, sakatu "MENU" urruneko agintean (22) teklarekin eta kontrol panelean (13) teklarekin. **2.** Sakatu urrutiko aginteko "HURRENGO" tekla (11) edo sakatu paneleko "HURRENGO" tekla (16) pantailan "HURRENGOA" aurkitu arte. **3.** Urrutiko agintean dagoen "SARTU" tekla (16) sakatu edo kontrol paneleko "PLAY/PAUSE" tekla (17) sakatu atalean sartzeko. **4.** Zenbakiak keinu egingo dute. Urruneko aginteko "NEXT" (11) eta kontrol paneleko "NEXT" (16) teklak erabiliz, zenbakiak alda ditzakezu. Erabili "ENTER" (16) urrutiko agintean eta "PLAY/PAUSE" tekla (17) kontrol panelean gordetzeko. **5.** Data eskatuko da. Urruneko aginteko "HURRENGO" (11) eta kontrol paneleko "HURRENGO" (16) teklak erabiliko dira zenbakiak aldatzeko. Amaitutakoan, sakatu "ENTER" (16) urrutiko agintean eta "PLAY/PAUSE" tekla (17) kontrol panelean. **6.** "CORDETU" agertuko da pantailan. "DENBORA" atalean formatua ere alda dezakezu (12/24) eta eguneratze automatikoa aukeratu (dab, fm eta eguneratzerik gabe).

GL GALEGO

AXUSTE DO RELOXO 1. En calquera función (CD, BT, USB...) para entrar no modo de función Axuste do reloxo, prema "MENÚ" coa tecla (22) do mando a distancia e coa tecla (13) do panel de control. **2.** Prema a tecla "NEXT" (11) do mando a distancia ou prema a tecla "NEXT" (16) do panel ata atopar "TIME" na pantalla. **3.** Preme a tecla "ENTER" (16) do mando a distancia ou a tecla "PLAY/PAUSE" (17) do panel de control para entrar na sección. **4.** Os números parpadearán. Usando as teclas "NEXT" (11) do control remoto e "NEXT" (16) do panel de control, pode cambiar os números. Use "ENTER" (16) no control remoto e a tecla "PLAY/PAUSE" (17) no panel de control para gardalos. **5.** Solicitarase a data. Usaranse as teclas "NEXT" (11) do control remoto e "NEXT" (16) do panel de control para cambiar os números. Unha vez rematado, prema "ENTER" (16) no control remoto e a tecla "PLAY/PAUSE" (17) no panel de control. **6.** "GARDADO" aparecerá na pantalla. Na sección "HORA" tamén podes cambiar o formato (24/12) e escoller unha actualización automática (dab, fm e sen actualización).



BACKLITE

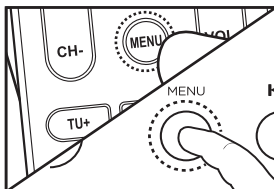

- 1 In any function (CD, BT, USB...) to enter the BLACKLITE function mode press "MENU" with the key (22) on the remote control and with the key (13) on the control panel.

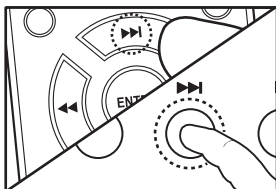

- 2 Press the "NEXT" key (11) on the remote control or press the "NEXT" key (16) on the panel until you find "BLACKLITE" on the screen.

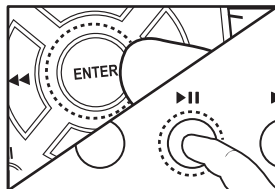

- 3 Press the "ENTER" key (16) on the remote control or press the "PLAY/PAUSE" key (17) on the control panel to enter the section.

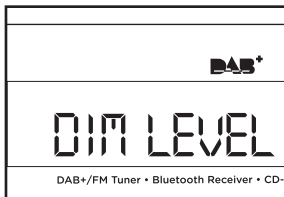

- 4 You can choose between 2 options: "ON LEVEL" and "DIMMING LEVEL". You have 5 levels in each option. To confirm press the "ENTER" key (16) on the remote control or press the "PLAY/PAUSE" key (17) on the control panel.

BG БЪЛГАРСКИ

ПОДСВЕТКА 1. Във всяка функция (CD, BT, USB...) за да влезете във функцията за БЛЕКЛАЙТ, натиснете "MENU" с ключ (22) на дистанционното управление и с ключ (13) на контролния панел. **2.** Натиснете клавиша "NEXT"(11) на дистанционното управление или натиснете клавиша "NEXT" (16) на панела, докато не намерите "BLACKLITE" на екрана. **3.** Натиснете клавиша "ENTER"(16) на дистанционното управление или натиснете клавиша "PLAY/PAUSE" (17) на контролния панел, за да влезете в секцията. **4.** Можете да избирате между 2 опции: "ON LEVEL" и "DIMMING LEVEL". Имате 5 нива във всяка опция. За да потвърдите, натиснете клавиша "ENTER"(16) на дистанционното управление или клавиша "PLAY/PAUSE" (17) на контролния панел.

CS ČEŠTINA

PODSVÍCENÍ 1. V jakékoli funkci (CD, BT, USB...) pro vstup do funkce BACKLITE stiskněte tlačítko "MENU" tlačítkem (22) na dálkovém ovladači a tlačítkem (13) na ovládacím panelu. **2.** Stiskněte klávesu

"NEXT"(11) na dálkovém ovladači nebo stiskněte klávesu "NEXT"(16) na panelu, dokud na obrazovce nenajdete "BLACKLITE".

3. Stisknutím klávesy "ENTER" (16) na dálkovém ovladači nebo stisknutím klávesy "PLAY/PAUSE" (17) na ovládacím panelu vstoupíte do sekce. **4.** Můžete si vybrat mezi 2 možnostmi: "ON LEVEL" a "DIMMING LEVEL". Máte 5 úrovní v každé možnosti. Pro potvrzení stiskněte klávesu "ENTER" (16) na dálkovém ovladači nebo stiskněte klávesu "PLAY/PAUSE" (17) na ovládacím panelu.

DA DÁNSKÝ

BAGLITE 1. I enhver funktion (CD, BT, USB...) for at åbne BACKLITE-funktionen skal du trykke på "MENU" med tasten (22) på fjernbetjeningen og med tasten (13) på kontrolpanelet. **2.** Tryk på "NEXT"-tasten (11) på fjernbetjeningen, eller tryk på "NEXT"-tasten (16) på panelet, indtil du finder "BLACKLITE" på skærmen. **3.** Tryk på "ENTER"-tasten (16) på fjernbetjeningen, eller tryk på "PLAY/PAUSE" -tasten (17) på kontrolpanelet for at komme ind i sektionen. **4.** Du kan vælge mellem 2 muligheder: "ON LEVEL" og "DIMMING LEVEL". Du har 5 niveauer i hver

mulighed. For at bekræfte skal du trykke på "ENTER" - tasten (16) på fjernbetjeningen eller trykke på "PLAY/PAUSE" - tasten (17) på kontrolpanelet.

DE DEUTSCHSPRACHIGE

BACKLITE 1. In jeder Funktion (CD, BT, USB...) um die BACKLITE-Funktion aufzurufen, drücken Sie "MENU" mit der Taste (22) auf der Fernbedienung und mit der Taste (13) auf dem Bedienfeld. **2.** Drücken Sie die Taste "NEXT" (11) auf der Fernbedienung oder die Taste "NEXT" (16) auf dem Bedienfeld, bis Sie "BACKLITE" auf dem Bildschirm finden. **3.** Drücken Sie die "ENTER"-Taste (16) auf der Fernbedienung oder die "PLAY/PAUSE"-Taste (17) auf dem Bedienfeld, um den Abschnitt aufzurufen. **4.** Sie können zwischen 2 Optionen wählen: "ON LEVEL" und "DIMMING LEVEL". Sie haben 5 Stufen in jeder Option. Drücken Sie zur Bestätigung die "ENTER"-Taste (16) auf der Fernbedienung oder die "PLAY/PAUSE"-Taste (17) auf dem Bedienfeld.

EL ΕΛΛΗΝΙΚΗ

ΠΙΣΩΤ 1. Σε οποιαδήποτε λειτουργία (CD, BT, USB...) για να εισέλθετε στη λειτουργία BACKLITE πατήστε "MENU" με το πλήκτρο (22) στο τηλεχειριστήριο και με το πλήκτρο (13) στον πίνακα ελέγχου. **2.** Πατήστε το πλήκτρο "NEXT"(11) στο τηλεχειριστήριο ή πατήστε το πλήκτρο "NEXT"(16) στον πίνακα μέχρι να βρείτε το "BACKLITE" στην οθόνη. **3.** Πατήστε το πλήκτρο "ENTER"(16) στο τηλεχειριστήριο ή πατήστε το πλήκτρο "PLAY/PAUSE" (17) στον πίνακα ελέγχου για να μπειτε στην ενότητα. **4.** Μπορείτε να επιλέξετε ανάμεσα σε 2 επιλογές: "ON LEVEL" και "DIMMING LEVEL". Έχετε 5 επίπεδα σε κάθε επιλογή. Για επιβεβαίωση πατήστε το πλήκτρο "ENTER"(16) στο τηλεχειριστήριο ή πατήστε το πλήκτρο "PLAY/PAUSE" (17) στον πίνακα ελέγχου.

ES ESPAÑOL

RETROILUMINACIÓN 1. En cualquier función (CD, BT, USB...) para entrar en la función BACKLITE pulse "MENU" con la tecla (22) del mando a distancia y con la tecla (13) del panel de control. **2.** Presione la tecla "NEXT" (11) en el control remoto o presione la tecla "NEXT" (16) en el panel hasta que encuentre "BACKLITE" en la pantalla. **3.** Presione la tecla "ENTER" (16) en el control remoto o presione la tecla "PLAY/PAUSE" (17) en el panel de control para ingresar a la sección. **4.** Puede elegir entre 2 opciones: "ON LEVEL" y "DIMMING LEVEL". Tienes 5 niveles en cada opción. Para confirmar, presione la tecla "ENTER"(16) en el control remoto o presione la tecla "PLAY/PAUSE" (17) en el panel de control.

ET EESTI

BACKLITE 1. Mis tahes funktsioonis (CD, BT, USB...) funktsiooni BackLite sisestamiseks vajutage kaugjuhtimispuldi klahvi (22) ja juhtpaneeli klahvi (13) abil nuppu "MENU". **2.** Vajutage kaugjuhtimispuldi klahvi "NEXT"(11) või vajutage paneelil klahvi "NEXT"(16), kuni leiate ekraanilt "BACKLITE". **3.** Sektsiooni sisestamiseks vajutage kaugjuhtimispuldi klahvi "ENTER" (16) või juhtpaneeli klahvi "PLAY/PAUSE" (17). **4.** Võite valida 2 valiku vahel: "ON LEVEL" ja "DIMMING LEVEL". Teil on igas variandis 5 taset. Kinnitamiseks vajutage kaugjuhtimispuldi klahvi "ENTER"(16) või vajutage juhtpaneeli klahvi "PLAY/PAUSE" (17).

FI SUOMEN

BACKLITE 1. Kaikissa toiminnoissa (CD, BT, USB...) syötä BACKLITE-toiminto painamalla "MENU" kaukosäätimen näppäimellä (22) ja ohjauspaneelin näppäimellä (13). **2.** Paina kaukosäätimen "NEXT"- näppäintä (11) tai paneelin "NEXT"- näppäintä (16), kunnes ruudulta löytyy "BACKLITE". **3.** Paina "ENTER" - näppäintä (16) kaukosäätimessä tai paina "PLAY/PAUSE" - näppäintä (17) ohjauspaneelissa päästäksesi osioon. **4.** Voit valita 2 vaihtoehtoa: "ON LEVEL" ja "DIMMING LEVEL". Sinulla on 5 tasoa kussakin vaihtoehdossa. Vahvista painamalla kaukosäätimen "ENTER" - näppäintä (16) tai ohjauspaneelin "PLAY/PAUSE" - näppäintä (17).

FR FRANÇAISE

RÉTRO-ÉCLAIRÉ 1. Dans n'importe quelle fonction (CD, BT, USB...) pour accéder à la fonction BACKLITE, appuyez sur "MENU" avec la touche (22) de la télécommande et avec la touche (13) du panneau de commande. **2.** Appuyez sur la touche "NEXT"(11) de la télécommande ou appuyez sur la touche "NEXT"(16) du panneau jusqu'à ce que vous trouviez "BACKLITE" à l'écran. **3.** Appuyez sur la touche "ENTER"(16) de la télécommande ou appuyez sur la touche "PLAY/PAUSE" (17) du panneau de commande pour accéder à la section. **4.** Vous pouvez choisir entre 2 options: "ON LEVEL" et "DIMMING LEVEL". Vous avez 5 niveaux dans chaque option. Pour confirmer, appuyez sur la touche "ENTER"(16) de la télécommande ou appuyez sur la touche "PLAY/PAUSE" (17) du panneau de commande.

HR HRVATSKI

POZADINSKO OSVJETLJENJE 1. U bilo kojoj funkciji (CD, BT, USB...) da biste ušli u funkciju,

pritisnite "MENU" pomoću tipke (22) na daljinskom upravljaču i pomoću tipke (13) na upravljačkoj ploči. **2.** Pritisnite tipku "NEXT"(11) na daljinskom upravljaču ili pritisnite tipku "NEXT"(16) na ploči dok se na zaslonu ne prikaže "Ohm". **3.** Pritisnite tipku "ENTER" (16) na daljinskom upravljaču ili tipku "PLAY/PAUSE" (17) na upravljačkoj ploči da biste ušli u odjeljak. **4.** Možete birati između 2 opcije: "ON LEVEL" i "DIMMING LEVEL". Imate 5 razina u svakoj opciji. Da biste potvrdili, pritisnite tipku "ENTER" (16) na daljinskom upravljaču ili tipku "PLAY/PAUSE" (17) na upravljačkoj ploči.

HU MAGYAR

BACKLITE 1. Bármely funkcióban (CD, BT, USB...) a BACKLITE funkcióba való belépéshez nyomja meg a "MENU" gombot a távvezérlőn (22), majd a Vezérlőpulton (13). 2. Nyomja meg a távirányító "NEXT" gombját (11), vagy nyomja meg a panelen a "NEXT" gombot (16), amíg meg nem találja a "BACKLITE" gombot a képernyőn. 3. Nyomja meg az "ENTER" gombot (16) a távirányítón, vagy nyomja meg a "PLAY/PAUSE" gombot (17) a kezelőpanelen a szakaszba való belépéshez. 4. 2 lehetőség közül választhat: "ON LEVEL" és "DIMMING LEVEL". Van 5 szint minden lehetőségét. A megerősítéshez nyomja meg az "ENTER" gombot (16) a távirányítón, vagy nyomja meg a "PLAY/PAUSE" gombot (17) a kezelőpanelen.

IT ITALIANA

BACKLITE 1. In qualsiasi funzione (CD, BT, USB...) per accedere alla funzione BACKLITE premere "MENU" con il tasto (22) sul telecomando e con il tasto (13) sul pannello di controllo. **2.** Premere il tasto "NEXT" (11) sul telecomando o premere il tasto "NEXT" (16) sul pannello fino a trovare "BACKLITE" sullo schermo. **3.** Premere il tasto "ENTER" (16) sul telecomando o premere il tasto "PLAY/PAUSE" (17) sul pannello di controllo per accedere alla sezione. **4.** È possibile scegliere tra 2 opzioni: "ON LEVEL" e "DIMMING LEVEL". Hai 5 livelli in ogni opzione. Per confermare premere il tasto "ENTER" (16) sul telecomando oppure premere il tasto "PLAY/PAUSE" (17) sul pannello di controllo.

LT LIETUVIŲ

BACKLITE 1. Bet kokia funkcija (CD, BT, USB...) norėdami patekti į "BACKLITE" funkciją, paspauskite "MENU" nuotolinio valdymo pulto klavišų (22) ir valdymo pulto klavišų (13). **2.** Paspauskite nuotolinio valdymo pulto klavišų "NEXT"(11) arba skydelyje paspauskite klavišų "NEXT"(16), kol ekrane rasite "BACKLITE".

3. Paspauskite nuotolinio valdymo pulto klavišų "ENTER"(16) arba valdymo skydelyje paspauskite klavišų "PLAY/PAUSE" (17), kad patektumėte į skyrių. **4.** Galite pasirinkti iš 2 parinkčių: "ON LEVEL" ir "DIMMING LEVEL". Kiekvienoje parinktyje turite 5 lygius. Norėdami patvirtinti, paspauskite nuotolinio valdymo pulto klavišų "ENTER"(16) arba valdymo skydelyje paspauskite klavišų "PLAY/PAUSE" (17).

LV LATVIEŠU

AIZMUGURĒJAIS APGAISMOJUMS 1.

Jebkurā funkcijā (CD,BT, USB...) lai ievadītu BACKLITE funkciju, nospiediet "MENU" ar taustiņu (22) uz tālvadības pults un ar taustiņu (13) vadības paneli. **2.** Nospiediet tālvadības pults taustiņu "NEXT"(11) vai nospiediet paneļa taustiņu "NEXT"(16), līdz ekrānā atrodas "BACKLITE". **3.** Nospiediet tālvadības pults taustiņu "ENTER" (16) vai vadības paneli nospiediet taustiņu "PLAY/PAUSE" (17), lai ievadītu sadaļu. **4.** Jūs varat izvēlēties starp 2 iespējām: "līmeņi" un "aptumšošanas līmeņi". Jums ir 5 līmeņi katrā variantā. Lai apstiprinātu, nospiediet tālvadības pults taustiņu "ENTER"(16) vai vadības paneli nospiediet taustiņu "PLAY/PAUSE" (17)

MT MALTIJA

BACKLITE 1. Fi kwalunkwe funzjoni (CD, BT, USB...) biex tidhol fil-funzjoni BACKLITE aghfas "MENU" biċ-ċavetta (22) fuq il-kontroll mill-bogħod u biċ-ċavetta (13) fuq il-pannell tal-kontroll. **2.** Aghfas il-buttuna "NEXT" (11) fuq il-kontroll mill-bogħod jew aghfas il-buttuna "NEXT" (16) fuq il-pannell sakemm issib "BACKLITE" fuq l-iskrin. **3.** Aghfas il-buttuna "ENTER" (16) fuq il-kontroll mill-bogħod jew aghfas il-buttuna "PLAY/PAUSE" (17) fuq il-pannell tal-kontroll biex tidhol fit-taqsim. **4.** Tista'taġhzel bejn 2 għażliet: "ON LEVEL" u "LEVEL DIMMING". Għandek 5 livelli f'kull għażla. Biex tikkonferma aghfas il-buttuna "ENTER" (16) fuq il-kontroll mill-bogħod jew aghfas il-buttuna "PLAY/PAUSE" (17) fuq il-pannell tal-kontroll.

NL NEDERLANDSE

BACKLITE 1. In elke functie (CD, BT, USB...) om de BACKLITE-functie in te voeren, drukt u op "MENU" met de toets (22) op de afstandsbediening en met de toets (13) op het bedieningspaneel. **2.** Druk op de "NEXT"-toets (11) op de afstandsbediening of druk op de "NEXT"-toets (16) op het paneel totdat u "BACKLITE" op het scherm vindt. **3.** Druk op de

"ENTER" - toets (16) op de afstandsbediening of druk op de "PLAY/PAUSE" - toets (17) op het bedieningspaneel om de sectie te openen.

4. U kunt kiezen uit 2 opties: "ON LEVEL" en "DIMMING LEVEL". Je hebt 5 niveaus in elke optie. Om te bevestigen druk op de "ENTER" toets (16) op de afstandsbediening of druk op de "PLAY/PAUSE" toets (17) op het bedieningspaneel.

NO NORSK

BACKLITE 1. I hvilken som helst funksjon (CD, BT, USB...) for å gå INN I BACKLITE-funksjonen trykker du på "MENU" med tasten (22) på fjernkontrollen og med tasten (13) på kontrollpanelet. **2.** Trykk på "NEXT" - tasten (11) på fjernkontrollen eller trykk på "NEXT" - tasten (16) på panelet til du finner "BACKLITE" på skjermen. **3.** Trykk PÅ "ENTER" - tasten (16) på fjernkontrollen eller trykk på "PLAY/PAUSE" - tasten (17) på kontrollpanelet for å gå inn i seksjonen. **4.** Du kan velge mellom 2 alternativer: "ON LEVEL" og "DIMMING LEVEL". Du har 5 nivåer i hvert alternativ. For å bekrefte trykk PÅ "ENTER" - tasten (16) på fjernkontrollen eller trykk på "PLAY/PAUSE" - tasten (17) på kontrollpanelet.

PL POLSKI

BACKLITE 1. W dowolnej funkcji (CD, BT, USB...) aby wejść do funkcji BACKLITE, naciśnij "MENU" klawiszem (22) na pilocie i klawiszem (13) na panelu sterowania. **2.** Naciśnij klawisz "NEXT"(11) na pilocie lub naciśnij klawisz "NEXT"(16) na panelu, aż znajdziesz "BACKLITE" na ekranie. **3.** Naciśnij klawisz "ENTER"(16) na pilocie lub naciśnij klawisz "PLAY/PAUSE" (17) na panelu sterowania, aby przejść do sekcji. **4.** Możesz wybrać jedną z 2 opcji: "ON LEVEL" i "ON DIMMING". Masz 5 poziomów w każdej opcji. Aby potwierdzić, naciśnij klawisz "ENTER" (16) na pilocie lub naciśnij klawisz "PLAY/PAUSE" (17) na panelu sterowania.

PT PORTUGUESA

BACKLITE 1. Em qualquer função (CD, BT, USB...) para entrar na função BACKLITE prima "MENU" com a tecla (22) no telecomando e com a tecla (13) no painel de controlo. **2.** Prima a tecla "NEXT"(11) no telecomando ou prima a tecla "NEXT"(16) no painel até encontrar "BACKLITE" no ecrã. **3.** Pressione a tecla "ENTER"(16) no controle remoto ou pressione a tecla "PLAY/PAUSE" (17) no painel de controle para entrar na seção. **4.** Pode escolher entre 2 opções: "ON LEVEL" e "DIMMING LEVEL". Você tem 5 níveis em

cada opção. Para confirmar prima a tecla "ENTER"(16) no telecomando ou prima a tecla "PLAY/PAUSE" (17) no painel de controlo.

RO ROMÂNĂ

BACKLITE 1. În orice funcție (CD, BT, USB...) pentru a intra în funcția BACKLITE apăsați "MENU" cu tasta (22) de pe telecomandă și cu tasta (13) de pe panoul de control. **2.** Apăsați tasta "NEXT"(11) de pe telecomandă sau apăsați tasta "NEXT"(16) de pe panou până când găsiți "BACKLITE" pe ecran. **3.** Apăsați tasta "ENTER"(16) de pe telecomandă sau apăsați Tasta "PLAY/PAUSA" (17) de pe panoul de control pentru a intra în secțiune. **4.** Puteți alege între 2 opțiuni: "ON LEVEL" și "ON DIMMING". Aveți 5 niveluri în fiecare opțiune. Pentru a confirma, apăsați tasta "ENTER"(16) de pe telecomandă sau apăsați Tasta "PLAY/PAUSE" (17) de pe panoul de control.

RU РУССКИЙ

ПОДСВЕТКА 1. В любой функции (CD, BT, USB...) для входа в функцию BACKLITE нажмите "MENU" с помощью клавиши (22) на пульте дистанционного управления и с помощью клавиши (13) на панели управления. **2.** Нажимайте клавишу "NEXT" (11) на пульте дистанционного управления или нажимайте клавишу "NEXT" (16) на панели до тех пор, пока на экране не появится надпись "BACKLITE". **3.** Нажмите клавишу "ENTER" (16) на пульте дистанционного управления или клавишу "PLAY/PAUSE" (17) на панели управления, чтобы войти в раздел. **4.** Вы можете выбрать один из 2 вариантов: "ON LEVEL" и "DIMMING LEVEL". У вас есть 5 уровней в каждом варианте. Для подтверждения нажмите клавишу "ENTER" (16) на пульте дистанционного управления или клавишу "PLAY/PAUSE" (17) на панели управления.

SK SLOVENČINA

BACKLITE 1. V akejkoľvek funkcii (CD, BT, USB...) ak chcete vstúpiť do funkcie BACKLITE, stlačte "MENU" pomocou tlačidla (22) na diaľkovom ovládači a pomocou tlačidla (13) na ovládacom paneli. **2.** Stlačte tlačidlo "NEXT"(11) na diaľkovom ovládači alebo stlačte tlačidlo "NEXT"(16) na paneli, kým na obrazovke nenájdete "BACKLITE". **3.** Stlačením klávesu "ENTER"(16) na diaľkovom ovládači alebo stlačením klávesu "PLAY/PAUSE" (17) na ovládacom paneli vstúpite do sekcie. **4.** Môžete si vybrať z 2 možností: "ON LEVEL" a "DIMMING LEVEL". V každej možnosti máte 5 úrovní. Pre potvrdenie stlačte

tlačidlo "ENTER"(16) na daljnovodnom ovladaču ili na daljinskom ovladaču (17) na ovladačkom panelu.

SL SLOVENSKI

BACKLITE 1. V kateri koli funkciji (CD, BT, USB...) za vstop v funkcijo BACKLITE pritisnite "MENU" s tipko (22) na daljinskem upravljalniku in s tipko (13) na nadzorni plošči. **2.** Pritisnite tipko "NEXT"(11) na daljinskem upravljalniku ali pritisnite tipko "NEXT"(16) na plošči, dokler na zaslonu ne najdete "BACKLITE". **3.** Pritisnite tipko "ENTER"(16) na daljinskem upravljalniku ali pritisnite tipko "PLAY/PAUSE" (17) na nadzorni plošči, da vstopite v razdelek. **4.** Izbirate lahko med 2 možnostma: "ON LEVEL" in "DIMMING LEVEL". V vsaki možnosti imate 5 stopenj. Za potrditev pritisnite tipko "ENTER"(16) na daljinskem upravljalniku ali pritisnite tipko "PLAY/PAUSE" (17) na nadzorni plošči.

SR СРПСКИ

ПОЗАДИНСКО ОСВЕТЉЕЊЕ 1. У било којој функцији (CD, BT, USB...) да бисте ушли у функцију БЛАЦКЛИТЕ, притисните "MENU" помоћу тастера (22) на даљинском управљачу и помоћу тастера (13) на контролној табли. **2.** Притисните тастер "NEXT"(11) на даљинском управљачу или притисните тастер "NEXT"(16) на траци док се на екрану не појави "BACKLITE". **3.** Притисните тастер "ENTER" (16) на даљинском управљачу или тастер "PLAY/PAUSE" (17) на контролној табли да бисте ушли у одељак. **4.** Можете бирати између 2 опције: "ON LEVEL" и "DIMMING LEVEL". Имате 5 нивоа у свакој опцији. Да бисте потврдили, притисните тастер "ENTER" (16) на даљинском управљачу или тастер "PLAY/PAUSE" (17) на контролној табли.

SV SVENSKAN

BACKLITE 1. I någon funktion (CD, BT, USB...) för att komma in i BACKLITE-funktionen tryck på "MENU" med knappen (22) på fjärrkontrollen och med knappen (13) på kontrollpanelen. **2.** Tryck på "NEXT" - knappen (11) på fjärrkontrollen eller tryck på "NEXT" - knappen (16) på panelen tills du hittar "BACKLITE" på skärmen. **3.** Tryck på "ENTER" - knappen (16) på fjärrkontrollen eller tryck på "PLAY/PAUSE" - knappen (17) på kontrollpanelen för att komma in i avsnittet. **4.** Du kan välja mellan 2 alternativ: "ON LEVEL" och "DIMMING LEVEL". Du har 5 nivåer i varje alternativ. För att bekräfta tryck på "ENTER" - knappen (16) på fjärrkontrollen eller

tryck på "PLAY/PAUSE" - knappen (17) på kontrollpanelen.

TR TÜRK

ARKA IŞIK 1. Herhangi bir işlevde (CD, BT, USB...) BLACKLİTE işlevine girmek için uzaktan kumandadaki (22) tuşu ve kontrol panelindeki (13) tuşu ile "MENU" ye basın. **2.** Uzaktan kumandadaki "NEXT" tuşuna (11) basın veya ekranda "BLACKLİTE" bulana kadar paneldeki "NEXT" tuşuna (16) basın. **3.** Bölüme girmek için uzaktan kumandadaki "ENTER" tuşuna (16) veya kontrol panelindeki "PLAY/PAUSE" tuşuna (17) basın. **4.** 2 Seçenek arasından seçim yapabilirsiniz: "ON LEVEL" ve "DIMMING LEVEL". Her seçeneğe 5 seviyeniz var. Onaylamak için uzaktan kumandadaki "ENTER" tuşuna (16) veya kontrol panelindeki "PLAY/PAUSE" tuşuna (17) basın.

CA CATALÀ

RETROIL·LUMINACIÓ 1. En qualsevol funció (CD, BT, USB...) per entrar a la funció BACKLITE premeu "MENU" amb la tecla (22) del comandament a distància i amb la tecla (13) del tauler de control. **2.** Premeu la tecla "NEXT" (11) al control remot o premeu la tecla "NEXT" (16) al panell fins que trobeu "BACKLITE" a la pantalla. **3.** Premeu la tecla "ENTER" (16) al control remot o premeu la tecla "PLAY/PAUSE" (17) al tauler de control per ingressar a la secció. **4.** Podeu triar entre 2 opcions: "ON LEVEL" i "DIMMING LEVEL". Tens 5 nivells a cada opció. Per confirmar, premeu la tecla "ENTER"(16) al control remot o premeu la tecla "PLAY/PAUSE" (17) al tauler de control.

EU EUSKERA

ATZEKO ILUMINA 1. Edozein funtziotan (CD, BT, USB...) BACKLITE funtzioan sartzeko, sakatu "MENU" urrutiko aginteko (22) teklarekin eta kontrol paneleko (13) teklarekin. **2.** Sakatu urrutiko aginteko "NEXT" tekla (11) edo sakatu paneleko "NEXT" tekla (16) pantailan "BACKLITE" aurkitu arte. **3.** Urrutiko agintean dagoen "SARTU" tekla (16) sakatu edo kontrol paneleko "PLAY/PAUSE" tekla (17) sakatu atalean sartzeko. **4.** 2 aukeren artean hauta dezakezu: "MAILA ON" eta "DIMMING LEVEL". Aukera bakoitzean 5 maila dituzu. Berresteko, sakatu urrutiko aginteko "ENTER" tekla (16) edo sakatu "PLAY/PAUSE" tekla (17) kontrol panelean.

GL GALEGO

RETROILUMINACIÓ 1. En calquera función (CD, BT, USB...) para entrar na función

BACKLITE preme "MENÚ" coa tecla (22) do mando a distancia e coa tecla (13) do panel de control. **2.** Prema a tecla "NEXT" (11) do mando a distancia ou prema a tecla "NEXT" (16) do panel ata atopar "BACKLITE" na pantalla. **3.** Preme a tecla "ENTER" (16) do mando a distancia ou a tecla "PLAY/PAUSE" (17) do mando a distancia ou a tecla "PLAY/

PAUSE" (17) do panel de control para entrar na sección. **4.** Podes escoller entre 2 opcións: "ON LEVEL" e "DIMMING LEVEL". Tes 5 niveis en cada opción. Para confirmar, preme a tecla "ENTER" (16) do mando a distancia ou preme a tecla "PLAY/PAUSE" (17) do panel de control.



LANGUAGE

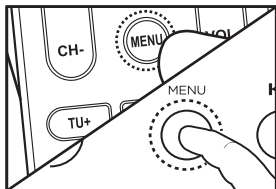

- 1** In any function (CD, BT, USB...) to enter the language function mode press "MENU" with the key (22) on the remote control and with the key (13) on the control panel.

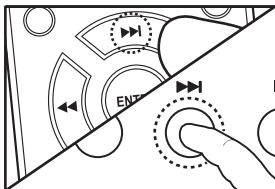

- 2** Press the "NEXT" key (11) on the remote control or press the "NEXT" key (16) on the panel until you find "LANGUAGE" on the screen.

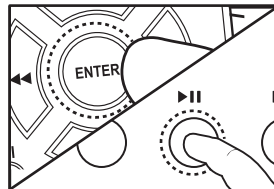

- 3** Press the "ENTER" key (16) on the remote control or press the "PLAY/PAUSE" key (17) on the control panel to enter the section.



- 4** You can choose between 4 options: English, German, French, and Spanish. Choose the language you prefer. To confirm press the "ENTER" key (16) on the remote control or press the "PLAY/PAUSE" key (17) on the control panel.

BG БЪЛГАРСКИ

ЕЗИК 1. Във всяка функция (CD, BT, USB...) за да влезете в режим на езикова функция, Натиснете "MENU" с ключ (22) на дистанционното управление и с ключ (13) на контролния панел. **2.** Натиснете клавиша "NEXT" (11) на дистанционното управление или клавиша "NEXT" (16) на панела, докато не намерите "LANGUAGE" на екрана. **3.** Натиснете клавиша "ENTER" (16) на дистанционното управление или натиснете клавиша "PLAY/PAUSE" (17) на контролния панел, за да влезете в секцията. **4.** Можете да избирате между 4 опции: английски, немски, френски и испански. Изберете езика, който предпочитате. За да потвърдите, натиснете клавиша "ENTER" (16) на дистанционното

управление или клавиша "PLAY/PAUSE" (17) на контролния панел.

CS ČEŠTINA

JAZYK 1. V jakékoli funkci (CD, BT, USB...) pro vstup do režimu jazykových funkcí stiskněte tlačítko "MENU" tlačítkem (22) na dálkovém ovladači a tlačítkem (13) na ovládacím panelu. **2.** Stiskněte klávesu "NEXT" (11) na dálkovém ovladači nebo stiskněte klávesu "NEXT" (16) na panelu, dokud na obrazovce nenajdete "LANGUAGE". **3.** Stisknutím klávesy "ENTER" (16) na dálkovém ovladači nebo stisknutím klávesy "PLAY/PAUSE" (17) na ovládacím panelu vstoupíte do sekce. **4.** Můžete si vybrat ze 4 možností: angličtina, němčina, francouzština a španělština. Vyberte si jazyk, který preferujete. Pro

potvrzení stiskněte klávesu "ENTER"(16) na dálkovém ovladači nebo stiskněte klávesu "PLAY/PAUSE" (17) na ovládacím panelu.

DA DÁNSKÝ

SPROG 1. I enhver funktion (CD, BT, USB...) for at gå ind i sprogfunktionen skal du trykke på "MENU" med tasten (22) på fjernbetjeningen og med tasten (13) på kontrolpanelet. **2.** Tryk på "NEXT"- tasten (11) på fjernbetjeningen, eller tryk på "NEXT"- tasten (16) på panelet, indtil du finder " sprog " på skærmen. **3.** Tryk på "ENTER"- tasten (16) på fjernbetjeningen, eller tryk på "PLAY/PAUSE" - tasten (17) på kontrolpanelet for at komme ind i sektionen. **4.** Du kan vælge mellem 4 muligheder: engelsk, tysk, fransk og spansk. Vælg det sprog, du foretrækker. For at bekræfte skal du trykke på "ENTER" - tasten (16) på fjernbetjeningen eller trykke på "PLAY/ PAUSE" - tasten (17) på kontrolpanelet.

DE DEUTSCHSPRACHIGE

SPRACHLICH 1. In jeder Funktion (CD, BT, USB...) um in den Sprachfunktionsmodus zu gelangen, drücken Sie "MENU" mit der Taste (22) auf der Fernbedienung und mit der Taste (13) auf dem Bedienfeld. **2.** Drücken Sie die Taste "NEXT" (11) auf der Fernbedienung oder die Taste "NEXT" (16) auf dem Bedienfeld, bis Sie "LANGUAGE" auf dem Bildschirm finden. **3.** Drücken Sie die "ENTER"-Taste (16) auf der Fernbedienung oder die "PLAY/PAUSE"-Taste (17) auf dem Bedienfeld, um den Abschnitt aufzurufen. **4.** Sie können zwischen 4 Optionen wählen: Englisch, Deutsch, Französisch und Spanisch. Wählen Sie die Sprache, die Sie bevorzugen. Drücken Sie zur Bestätigung die "ENTER"-Taste (16) auf der Fernbedienung oder die "PLAY/PAUSE"-Taste (17) auf dem Bedienfeld.

EL ΕΛΛΗΝΙΚΗ

ΓΛΩΣΣΑ 1. Σε οποιαδήποτε λειτουργία (CD, BT, USB...) για να εισέλθετε στη λειτουργία λειτουργίας γλώσσας πατήστε "MENU" με το πλήκτρο (22) στο τηλεχειριστήριο και με το πλήκτρο (13) στον πίνακα ελέγχου. **2.** Πατήστε το πλήκτρο "NEXT"(11) στο τηλεχειριστήριο ή πατήστε το πλήκτρο "NEXT"(16) στον πίνακα μέχρι να βρείτε "LANGUAGE" στην οθόνη. **3.** Πατήστε το πλήκτρο "ENTER"(16) στο τηλεχειριστήριο ή πατήστε το πλήκτρο "PLAY/PAUSE" (17) στον πίνακα ελέγχου για να μπειτε στην ενότητα. **4.** Μπορείτε να επιλέξετε ανάμεσα σε 4 επιλογές: αγγλικά, γερμανικά, γαλλικά και ισπανικά. Επιλέξτε τη γλώσσα που προτιμάτε. Για επιβεβαίωση πατήστε το πλήκτρο "ENTER"(16) στο τηλεχειριστήριο ή πατήστε το πλήκτρο "PLAY/PAUSE" (17) στον πίνακα ελέγχου.

ES ESPAÑOL

IDIOMA 1. En cualquier función (CD, BT, USB...) para ingresar al modo de función de idioma, presione "MENU" con la tecla (22) en el control remoto y con la tecla (13) en el panel de control. **2.** Presione la tecla "NEXT" (11) en el control remoto o presione la tecla "NEXT" (16) en el panel hasta que encuentre "LANGUAGE" en la pantalla. **3.** Presione la tecla "ENTER"(16) en el control remoto o presione la tecla "PLAY/PAUSE" (17) en el panel de control para ingresar a la sección. **4.** Puedes elegir entre 4 opciones: Inglés, Alemán, Francés y Español. Elija el idioma que prefiera. Para confirmar, presione la tecla "ENTER"(16) en el control remoto o presione la tecla "PLAY/PAUSE" (17) en el panel de control.

ET EESTI

KEEL 1. Mis tahes funktsiooni (CD, BT, USB...) keelefunktsiooni režiimi sisenemiseks vajutage kaugjuhtimispuldi klahvi (22) ja juhtpaneeli klahvi (13) abi nuppu "MENU". **2.** Vajutage kaugjuhtimispuldi klahvi "NEXT"(11) või vajutage paneelil klahvi "NEXT"(16), kuni leiata ekraanilt "LANGUAGE". **3.** Sektsiooni sisenemiseks vajutage kaugjuhtimispuldi klahvi "ENTER" (16) või juhtpaneeli klahvi "PLAY/PAUSE" (17). **4.** Võite valida 4 valiku vahel: inglise, saksa, prantsuse ja Hispaania keel. Valige keel, mida eelistate. Kinnitamiseks vajutage kaugjuhtimispuldi klahvi "ENTER"(16) või vajutage juhtpaneeli klahvi "PLAY/PAUSE" (17).

FI SUOMEN

KIELI 1. Kaikissa toiminnoissa (CD, BT, USB...) päästäksesi kielitoimintatilaan Paina "MENU" kaukosäätimen näppäimellä (22) ja ohjauspaneelin näppäimellä (13). **2.** Paina kaukosäätimen "NEXT"- näppäintä (11) tai paneelin "NEXT"- näppäintä (16), kunnes ruudulta löytyy "LANGUAGE". **3.** Paina "ENTER" - näppäintä (16) kaukosäätimessä tai paina "PLAY/PAUSE" - näppäintä (17) ohjauspaneelissa päästäksesi osioon. **4.** Voit valita 4 vaihtoehtoa: englanti, saksa, ranska ja Espanja. Valitse haluamasi kieli. Vahvista painamalla kaukosäätimen "ENTER" - näppäintä (16) tai ohjauspaneelin "PLAY/ PAUSE" - näppäintä (17).

FR FRANÇAISE

LANGUE 1. Dans n'importe quelle fonction (CD, BT, USB...) pour entrer dans le mode de fonction de langue, appuyez sur "MENU" avec la touche (22) de la télécommande et avec

la touche (13) du panneau de commande. **2.** Appuyez sur la touche "NEXT" (11) de la télécommande ou appuyez sur la touche "NEXT" (16) du panneau jusqu'à ce que vous trouviez "LANGUAGE" à l'écran. **3.** Appuyez sur la touche "ENTER" (16) de la télécommande ou appuyez sur la touche "PLAY/PAUSE" (17) du panneau de commande pour accéder à la section. **4.** Vous pouvez choisir entre 4 options: Anglais, Allemand, Français et Espagnol. Choisissez la langue que vous préférez. Pour confirmer, appuyez sur la touche "ENTER" (16) de la télécommande ou appuyez sur la touche "PLAY/PAUSE" (17) du panneau de commande.

HR HRVATSKI

JEZIK 1. U bilo kojoj funkciji (CD, BT, USB...) za ulazak u način jezične funkcije pritisnite "MENU" pomoću tipke (22) na daljinskom upravljaču i tipke (13) na upravljačkoj ploči. **2.** Pritisnite tipku "NEXT" (11) na daljinskom upravljaču ili pritisnite tipku "NEXT" (16) na ploči dok se na zaslonu ne pojavi "jezik". **3.** Pritisnite tipku "ENTER" (16) na daljinskom upravljaču ili tipku "PLAY/PAUSA" (17) na upravljačkoj ploči da biste ušli u odjeljak. **4.** Možete birati između 4 opcije: engleski, njemački, francuski i španjolski. Odaberite jezik koji želite. Da biste potvrdili, pritisnite tipku "ENTER" (16) na daljinskom upravljaču ili tipku "PLAY/PAUSA" (17) na upravljačkoj ploči.

HU MAGYAR

NYELV 1. Bármely funkcióban (CD, BT, USB...) a nyelvi funkció módba való belépéshez nyomja meg a "MENU" gombot a távvezérlő gombjával (22), majd a kezelőpanel gombjával (13). **2.** Nyomja meg a távirányító "NEXT" gombját (11), vagy nyomja meg a panelen a "NEXT" gombot (16), amíg meg nem találja a "LANGUAGE" gombot a képernyőn. **3.** Nyomja meg az "ENTER" gombot (16) a távirányítón, vagy nyomja meg a "PLAY/PAUSE" gombot (17) a kezelőpanelen a szakaszba való belépéshez. **4.** 4 lehetőség közül választhat: angol, német, francia és spanyol. Válassza ki a kívánt nyelvet. A megerősítéshez nyomja meg az "ENTER" gombot (16) a távirányítón, vagy nyomja meg a "PLAY/PAUSE" gombot (17) a kezelőpanelen.

IT ITALIANA

LINGUA 1. In qualsiasi funzione (CD, BT, USB...) per accedere alla modalità funzione lingua premere "MENU" con il tasto (22) sul telecomando e con il tasto (13) sul pannello

di controllo. **2.** Premere il tasto "NEXT" (11) sul telecomando o premere il tasto "NEXT" (16) sul pannello fino a trovare "LANGUAGE" sullo schermo. **3.** Premere il tasto "ENTER" (16) sul telecomando o premere il tasto "PLAY/PAUSE" (17) sul pannello di controllo per accedere alla sezione. **4.** Puoi scegliere tra 4 opzioni: inglese, tedesco, francese e spagnolo. Scegli la lingua che preferisci. Per confermare premere il tasto "ENTER" (16) sul telecomando oppure premere il tasto "PLAY/PAUSE" (17) sul pannello di controllo.

LT LIETUVIŲ

KALBA 1. Bet kokia funkcija (CD, BT, USB...) norėdami įeiti į kalbos funkcijos režimą, paspauskite "MENU" nuotolinio valdymo pulto klavišų (22) ir valdymo pulto klavišų (13). **2.** Paspauskite nuotolinio valdymo pulto klavišų "NEXT" (11) arba skydelyje paspauskite klavišų "NEXT" (16), kol ekrane rasite "LANGUAGE". **3.** Paspauskite nuotolinio valdymo pulto klavišų "ENTER" (16) arba valdymo skydelyje paspauskite klavišų "PLAY/PAUSE" (17), kad patektumėte į skyrių. **4.** Galite pasirinkti iš 4 variantų: anglų, vokiečių, prancūzų ir ispanų. Pasirinkite norimą kalbą. Norėdami patvirtinti, paspauskite nuotolinio valdymo pulto klavišų "ENTER" (16) arba valdymo skydelyje paspauskite klavišų "PLAY/PAUSE" (17).

LV LATVIEŠU

VALODA 1. Jebkurā funkcijā (CD, BT, USB...) lai ievadītu valodas funkcijas režīmu, Nospiediet "MENU" ar taustiņu (22) uz tālvadības pults un ar taustiņu (13) vadības paneli. **2.** Nospiediet tālvadības pults taustiņu "NEXT" (11) vai nospiediet paneļa taustiņu "NEXT" (16), līdz ekrānā atrodāt "LANGUAGE". **3.** Nospiediet tālvadības pults taustiņu "ENTER" (16) vai vadības panelī nospiediet taustiņu "PLAY/PAUSE" (17), lai ievadītu sadaļu. **4.** Jūs varat izvēlēties starp 4 iespējām: angļu, vācu, franču un spāņu. Izvēlieties vēlamu valodu. Lai apstiprinātu, nospiediet tālvadības pults taustiņu "ENTER" (16) vai vadības panelī nospiediet taustiņu "PLAY/PAUSE" (17).

MT MALTIJA

LINGWA 1. Fi kwalunkwe funzjoni (CD, BT, USB...) biex tidhol fil-mod tal-funzjoni tal-lingwa aghfas "MENU" biċ-ċavetta (22) fuq il-kontroll mill-bogħod u biċ-ċavetta (13) fuq il-pannell tal-kontroll. **2.** Aghfas il-buttuna "NEXT" (11) fuq il-kontroll mill-bogħod jew aghfas il-buttuna "NEXT" (16) fuq il-pannell sakemm issib "LANGUAGE" fuq l-iskrin. **3.**

Aghfas il-buttuna "ENTERER" (16) fuq il-kontroll mill-boghod jew aghfas il-buttuna "PLAY/PAUSE" (17) fuq il-pannell tal-kontroll biex tidhol fit-taqsimha. **4.** Tista'tagħzel bejn 4 għażliet: ingliz, ġermaniz, franciż u spanjol. Aghzel il-lingwa li tippreferi. Biex tikkonferma aghfas il-buttuna "ENTER" (16) fuq il-kontroll mill-boghod jew aghfas il-buttuna "PLAY/PAUSE" (17) fuq il-pannell tal-kontroll.

NL NEDERLANDSE

TAAL 1. In elke functie (CD, BT, USB...) om de taalfunctie in te voeren, drukt u op "MENU" met de toets (22) op de afstandsbediening en met de toets (13) op het bedieningspaneel. **2.** Druk op de "NEXT"-toets (11) op de afstandsbediening of druk op de "NEXT"-toets (16) op het paneel totdat u "LANGUAGE" op het scherm vindt. **3.** Druk op de "ENTER"-toets (16) op de afstandsbediening of druk op de "PLAY/PAUSE"-toets (17) op het bedieningspaneel om de sectie te openen. **4.** U kunt kiezen uit 4 opties: Engels, Duits, Frans en Spaans. Kies de taal die u verkliest. Om te bevestigen drukt u op de "ENTER"-toets (16) op de afstandsbediening of druk op de "PLAY/PAUSE"-toets (17) op het bedieningspaneel.

NO NORSK

SPRÅK 1. I hvilken som helst funksjon (CD, BT, USB...) for å gå inn i språkfunksjonsmodus trykker du på "MENU" med tasten (22) på fjernkontrollen og med tasten (13) på kontrollpanelet. **2.** Trykk på "NEXT"-tasten (11) på fjernkontrollen eller trykk på "NEXT"-tasten (16) på panelet til DU finner "LANGUAGE" på skjermen. **3.** Trykk på "ENTER"-tasten (16) på fjernkontrollen eller trykk på "PLAY/PAUSE"-tasten (17) på kontrollpanelet for å gå inn i seksjonen. **4.** Du kan velge mellom 4 alternativer: engelsk, tysk, fransk og spansk. Velg språket du foretrekker. For å bekrefte trykk på "ENTER"-tasten (16) på fjernkontrollen eller trykk på "PLAY/PAUSE"-tasten (17) på kontrollpanelet.

PL POLSKI

JĘZYK 1. W dowolnej funkcji (CD, BT, USB...) aby przejść do trybu funkcji języka, naciśnij "MENU" klawiszem (22) na pilocie i klawiszem (13) na panelu sterowania. **2.** Naciśnij klawisz "NEXT" (11) na pilocie lub naciśnij klawisz "NEXT" (16) na panelu, aż znajdziesz "LANGUAGE" na ekranie. **3.** Naciśnij klawisz "ENTER" (16) na pilocie lub naciśnij klawisz "PLAY/PAUSE" (17) na panelu sterowania, aby przejść do sekcji. **4.** Możesz wybrać jedną z 4 opcji: angielską, niemiecką, francuską i

hiszpańską. Wybierz preferowany język. Aby potwierdzić, naciśnij klawisz "ENTER" (16) na pilocie lub naciśnij klawisz "PLAY/PAUSE" (17) na panelu sterowania.

PT PORTUGUESA

LÍNGUA 1. W dowolnej funkcji (CD, BT, USB...) aby przejść do trybu funkcji języka, naciśnij "MENU" klawiszem (22) na pilocie i klawiszem (13) na panelu sterowania. **2.** Naciśnij klawisz "NEXT" (11) na pilocie lub naciśnij klawisz "NEXT" (16) na panelu, aż znajdziesz "LANGUAGE" na ekranie. **3.** Naciśnij klawisz "ENTER" (16) na pilocie lub naciśnij klawisz "PLAY/PAUSE" (17) na panelu sterowania, aby przejść do sekcji. **4.** Możesz wybrać jedną z 4 opcji: angielską, niemiecką, francuską i hiszpańską. Wybierz preferowany język. Aby potwierdzić, naciśnij klawisz "ENTER" (16) na pilocie lub naciśnij klawisz "PLAY/PAUSE" (17) na panelu sterowania.

RO ROMÂNĂ

LIMBA 1. În orice funcție (CD, BT, USB...) pentru a intra în modul funcție de Limbă apăsați "MENU" cu tasta (22) de pe telecomandă și cu tasta (13) de pe panoul de control. **2.** Apăsați tasta "NEXT" (11) de pe telecomandă sau apăsați tasta "NEXT" (16) de pe panou până când găsiți "LANGUAGE" pe ecran. **3.** Apăsați tasta "ENTER" (16) de pe telecomandă sau apăsați Tasta "PLAY/PAUSE" (17) de pe panoul de control pentru a intra în secțiune. **4.** Puteti alege între 4 opțiuni: engleză, germană, franceză și spaniolă. Alegeți limba pe care o preferați. Pentru a confirma, apăsați tasta "ENTER" (16) de pe telecomandă sau apăsați Tasta "PLAY/PAUSE" (17) de pe panoul de control.

RU РУССКИЙ

ЯЗЫК 1. В любой функции (CD, BT, USB...) для перехода в режим языковой функции нажмите "MENU" с помощью клавиши (22) на пульте дистанционного управления и клавиши (13) на панели управления. **2.** Нажимайте клавишу "NEXT" (11) на пульте дистанционного управления или нажимайте клавишу "NEXT" (16) на панели до тех пор, пока на экране не появится надпись "LANGUAGE". **3.** Нажмите клавишу "ENTER" (16) на пульте дистанционного управления или клавишу "PLAY/PAUSA" (17) на панели управления, чтобы войти в раздел. **4.** Вы можете выбрать один из 4 вариантов: английский, немецкий, французский и испанский. Выберите язык, который вы предпочитаете. Для

подтверждения нажмите клавишу "ENTER" (16) на пульте дистанционного управления или клавишу "PLAY/PAUSA" (17) на панели управления.

SK SLOVENČINA

JAZYK 1. V akejkolvek funkcii (CD, BT, USB...) ak chcete vstúpiť do režimu jazykovej funkcie, stlačte tlačidlo "MENU" pomocou tlačidla (22) na diaľkovom ovládači a pomocou tlačidla (13) na ovládacom paneli. **2.** Stlačte tlačidlo "NEXT"(11) na diaľkovom ovládači alebo stlačte tlačidlo "NEXT"(16) na paneli, kým na obrazovke nenájdete "LANGUAGE". **3.** Stlačením klávesu "ENTER"(16) na diaľkovom ovládači alebo stlačením klávesu "PLAY/PAUSE" (17) na ovládacom paneli vstúpite do sekcie. **4.** Môžete si vybrať zo 4 možností: angličtina, nemčina, francúzština a španielčina. Vyberte jazyk, ktorý uprednostňujete. Pre potvrdenie stlačte tlačidlo "ENTER"(16) na diaľkovom ovládači alebo stlačte tlačidlo "PLAY/PAUSE" (17) na ovládacom paneli.

SL SLOVENSKI

JEZIK 1. V kateri koli funkciji (CD, BT, USB...) za vstop v način jezikovne funkcije pritisnite "MENU" s tipko (22) na daljinskem upravljalniku in s tipko (13) na nadzorni plošči. **2.** Pritisnite tipko "NEXT"(11) na daljinskem upravljalniku ali pritisnite tipko "NEXT"(16) na plošči, dokler na zaslonu ne najdete "LANGUAGE". **3.** Pritisnite tipko "ENTER"(16) na daljinskem upravljalniku ali pritisnite tipko "PLAY/PAUSE" (17) na nadzorni plošči, da vstopite v razdelek. **4.** Izbirate lahko med 4 možnostmi: Angleščina, Nemščina, Francoščina in španščina. Izberite jezik, ki vam je ljubši. Za potrditev pritisnite tipko "ENTER"(16) na daljinskem upravljalniku ali pritisnite tipko "PLAY/PAUSE" (17) na nadzorni plošči.

SR СРПСКИ

JEZIK 1. У било којој функцији (CD, BT, USB...) да бисте ушли у режим језичке функције, притисните "MENU" помоћу тастера (22) на даљинском управљачу и тастера (13) на контролној табли. **2.** Притисните тастер "NEXT"(11) на даљинском управљачу или притисните тастер "NEXT"(16) на траци док се на екрану не појави "LANGUAGE". **3.** Притисните тастер "ENTER" (16) на даљинском управљачу или тастер "PLAY/PAUSE" (17) на контролној табли да бисте ушли у одељак. **4.** Можете бирати између 4 опције: енглески,

немачки, француски и шпански. Изаберите језик који желите. Да бисте потврдили, притисните тастер "ENTER" (16) на даљинском управљачу или тастер "PLAY/PAUSE" (17) на контролној табли.

SV SVENSKAN

SPRÅK 1. I någon funktion (CD, BT, USB...) för att gå in i språkfunktionsläget tryck på "MENU" med knappen (22) på fjärrkontrollen och med knappen (13) på kontrollpanelen. **2.** Tryck på "NEXT" - knappen (11) på fjärrkontrollen eller tryck på "NEXT" - knappen (16) på panelen tills du hittar "LANGUAGE" på skärmen. **3.** Tryck på "ENTER" - knappen (16) på fjärrkontrollen eller tryck på "PLAY/PAUSE" - knappen (17) på kontrollpanelen för att komma in i avsnittet. **4.** Du kan välja mellan 4 alternativ: engelska, tyska, franska och spanska. Välj det språk du föredrar. För att bekräfta tryck på "ENTER" - knappen (16) på fjärrkontrollen eller tryck på "PLAY/PAUSE" - knappen (17) på kontrollpanelen.

TR TÜRK

DİL 1. Herhangi bir işlevde (CD, BT, USB...) dil işlev moduna girmek için uzaktan kumandadaki (22) tuşu ve kontrol panelindeki (13) tuşu ile "MENÜ" ye basın. **2.** Uzaktan kumandadaki "NEXT" tuşuna (11) basın veya ekranda "LANGUAGE" bulana kadar paneldeki "NEXT" tuşuna (16) basın. **3.** Bölüme girmek için uzaktan kumandadaki "ENTER" tuşuna (16) veya kontrol panelindeki "PLAY/PAUSE" tuşuna (17) basın. **4.** 4 Seçenek arasından seçim yapabilirsiniz: İngilizce, Almanca, Fransızca ve İspanyolca. Tercih ettiğiniz dili seçin. Onaylamak için uzaktan kumandadaki "ENTER" tuşuna (16) veya kontrol panelindeki "PLAY/PAUSE" tuşuna (17) basın.

CA CATALÀ

IDIOMA 1. En qualsevol funció (CD, BT, USB...) per ingressar al mode de funció d'idioma, premeu "MENÚ" amb la tecla (22) al control remot i amb la tecla (13) al tauler de control. **2.** Premeu la tecla "NEXT" (11) al control remot o premeu la tecla "NEXT" (16) al panell fins que trobeu "LANGUAGE" a la pantalla. **3.** Premeu la tecla "ENTER"(16) al control remot o premeu la tecla "PLAY/PAUSE" (17) al tauler de control per ingressar a la secció. **4.** Pots triar entre 4 opcions: Anglès, Alemany, Francès i Espanyol. Trieu l'idioma que preferiu. Per confirmar, premeu la tecla "ENTER"(16) al control remot o premeu la tecla "PLAY/PAUSE" (17) al tauler de control.

EU EUSKERA

HIZKUNTZA 1. Edozein funtziotan (CD, BT, USB...) hizkuntza-funtzio moduan sartzeko, sakatu "MENU" urrutiko aginteko (22) teklarekin eta kontrol-paneleko (13) teklarekin.
2. Sakatu urrutiko aginteko "HURRENGO" tekla (11) edo sakatu paneleko "HURRENGO" tekla (16) pantailan "HIZKUNTZA" aurkitu arte.
3. Sakatu urrutiko aginteko "SARTU" tekla (16) edo aginte-paneleko "PLAY/PAUSE" tekla (17) sakatu atalean sartzeko.
4. 4 aukeren artean aukeratu dezakezu: ingelesa, alemana, frantsesa eta gaztelania. Aukeratu nahi duzun hizkuntza. Berresteko, sakatu urrutiko aginteko "ENTER" tekla (16) edo sakatu "PLAY/PAUSE" tekla (17) kontrol panelean.

GL GALEGO

IDIOMA 1. En calquera función (CD, BT, USB...) para acceder ao modo de función de idioma, prema "MENÚ" coa tecla (22) do mando a distancia e coa tecla (13) do panel de control.
2. Prema a tecla "NEXT" (11) do mando a distancia ou prema a tecla "NEXT" (16) do panel ata atopar "LANGUAGE" na pantalla.
3. Prema a tecla "ENTER" (16) do mando a distancia ou prema a tecla "PLAY/PAUSE" (17) do panel de control para entrar na sección.
4. Podes escoller entre 4 opcións: inglés, alemán, francés e español. Escolla o seu idioma preferido. Para confirmar, prema a tecla "ENTER" (16) do mando a distancia ou prema a tecla "PLAY/PAUSE" (17) do panel de control.



AUXILIARY CONNECTIONS

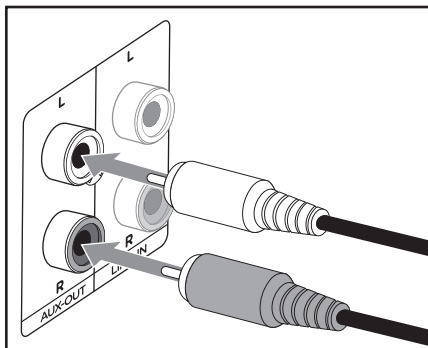

1 Audio output terminal

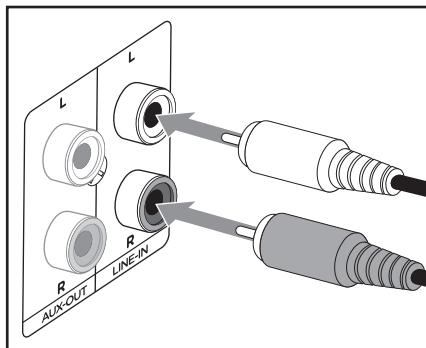

2 Line input terminal

BG БЪЛГАРСКИ

СПОМАГАТЕЛНИ ВРЪЗКИ 1.Аудио изходен терминал **2.**Входен терминал.

CS ČEŠTINA

POMOCNÉ PŘÍPOJKY 1.Audio výstupní svorka **2.**Linkový vstupní terminál.

DA DÁNSKÝ

HJÆLPEFORBINDELSER 1.Lydudgangsterminal **2.**Linje input terminal.

DE DEUTSCHSPRACHIGE

HILFSANSCHLÜSSE 1.Audioausgangsklemme **2.**Line-Eingangsklemme.

EL ΕΛΛΗΝΙΚΗ

ΒΟΗΘΗΤΙΚΕΣ ΣΥΝΔΕΣΕΙΣ 1.Ακροδέκτης εξόδου ήχου **2.**Τερματικό εισόδου γραμμής.

ES ESPAÑOL

CONEXIONES AUXILIARES 1.Terminal de salida de audio **2.**Terminal de entrada de línea.

ET EESTI

LISATEENUSED ÜHENDUSED 1.Audio väljund terminal 2.Liini sisendterminal.

FI SUOMEN

APUKYTKENNÄT 1.Audiolähtöliitäntä 2.Linjan tuloliitäntä.

FR FRANÇAISE

CONNEXIONS AUXILIAIRES 1.Borne de sortie audio 2.Borne d'entrée de ligne.

HR HRVATSKI

POMOĆNE VEZE 1.Audio izlazni terminal 2.Linijski ulazni terminal.

HU MAGYAR

KIEGÉSZÍTŐ CSATLAKOZÁSOK 1.Audio kimeneti terminál 2.Vonal bemeneti terminál.

IT ITALIANA

COLLEGAMENTI AUSILIARI 1.Terminale di uscita audio 2.Linea terminale di ingresso.

LT LIETUVIŲ

PAGALBINĖS JUNGTYS 1.Garso išvesties terminalas 2.Linijs įvesties terminalas.

LV LATVIEŠU

PAPILDU SAVIENOJUMI 1.Audio izejas terminālis 2.Līnijas ievades terminālis.

MT MALTIJA

KONNESSJONIJIET AWŻILJARJI 1.Terminali tal-ħruġ tal-awdjo 2.Input linja terminali.

NL NEDERLANDSE

AUXILIARY CONNECTIONS 1.Audio uitgangsaansluiting 2.Lijningangsaansluiting

NO NORSK

EKSTRA TILKOBLINGER 1.Lydtutgang terminal 2.Linie inngangsterminal.

PL POLSKI

POŁĄCZENIA POMOCNICZE 1.Terminal wyjścia Audio 2.Terminal wejścia liniowego.

PT PORTUGUESA

CONEXÕES AUXILIARES 1.Terminal de saída de áudio 2.Terminal de entrada de linha.

RO ROMÂNĂ

CONEXIUNI AUXILIARE 1.Terminalul de ieşire Audio 2.Borna de intrare a liniei.

RU РУССКИЙ

ВСПОМОГАТЕЛЬНЫЕ СОЕДИНЕНИЯ 1.Клемма аудиовыхода 2.Клемма линейного ввода.

SK SLOVENČINA

POMOCNÉ PRIPOJENIA 1.Audio výstupný terminál 2.Linkový vstupný Terminál.

SL SLOVENSKI

POMOŽNI PRIKLJUČKI 1.Avdio izhodni terminal 2.Linijski vhodni terminal.

SR СРПСКИ

ПОМОЋНЕ ВЕЗЕ 1.Клемма аудиовыхода 2.Линијски улазни терминал.

SV SVENSKAN

HJÄLPANSLUTNINGAR 1.Ljudutgång terminal 2.Linjeingång.

TR TÜRK

YARDIMCI BAĞLANTILAR 1.Ses çıkış terminali 2.Hat giriş terminali.

CA CATALÀ

CONNEXIONS AUXILIARS 1.Terminal de sortida d'àudio 2.Terminal d'entrada de línia.

EU EUSKERA

LAGUNTZAK KONEXIONAK 1.Audio irteerako terminala 2.Line sarrerako terminala.

GL GALEGO

CONEXIÓNS AUXILIARES 1.Terminal de saída de audio 2.Terminal de entrada de liña.

aiwa[®]
Japan est1951

Follow us! aiwaEU



www.eu-aiwa.com

AIWA CO., LTD.
Kita-Ku
TOKYO 115-0045, JAPAN

©AIWA EUROPE S.L.
All Right Reserved.

Printed in P.R.C.



V4.CO