

aiwa®

Japan est1951

KBTUS-450

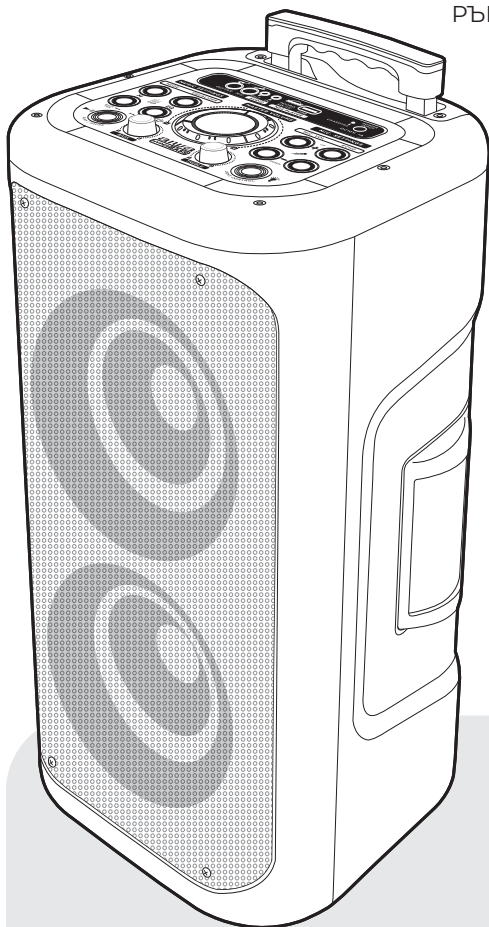

INSTRUCTION MANUAL **EN**

РЪКОВОДСТВО ЗА УПОТРЕБА **BG**

NÁVOD K POUŽITÍ **CS**

INSTRUKTIONSMANUAL **DA**

BEDIENUNGSANLEITUNG **DE**

ΕΓΧΕΙΡΙΔΙΟ ΟΔΗΓΙΩΝ **EL**

MANUAL INSTRUCCIONES **ES**

KASUTUSJUHEND **ET**

KÄYTTÖOHJE **FI**

MANUEL D'INSTRUCTIONS **FR**

VODIČ **HR**

HASZNÁLATI ÚTMUTATÓ **HU**

MANUALE DI ISTRUZIONI **IT**

+17

HIGH-POWER HYPERBASS
PARTY TROLLEY SPEAKER SYSTEM
WITH KARAOKE & DISCO LIGHTING

EN ENGLISH

Important safety instructions read carefully and keep for future reference. Household use only. **SAVE THESE INSTRUCTIONS.**

BG БЪЛГАРСКИ

Важни инструкции за безопасност прочетете внимателно и запазете за по-късна употреба. Само за домашна употреба. **ЗАПАЗЕТЕ ТЕЗИ ИНСТРУКЦИИ.**

CS ČEŠTINA

Důležité bezpečnostní pokyny pečlivě si přečtěte a uschovejte pro budoucí použití. Pouze pro domácí použití. **ULOŽTE TYTO POKYNY.**

DA DÁNSKÝ

Vigtige sikkerhedsinstruktioner læses omhyggeligt og opbevares til fremtidig reference. Kun til husholdningsbrug. **GEM DISSE INSTRUKTIONER.**

DE DEUTSCHSPRACHIGE

Wichtige Sicherheitshinweise sorgfältig lesen und aufbewahren. Nur für den Hausgebrauch. **SPEICHERN SIE DIESE ANWEISUNGEN.**

EL ΕΛΛΗΝΙΚΗ

Σημαντικές οδηγίες ασφαλείας διαβάστε προσεκτικά και κρατήστε για μελλοντική αναφορά. Οικιακή χρήση μόνο. **ΑΠΟΗΚΕΥΣΤΕ ΑΥΤΕΣ ΤΙΣ ΟΔΗΓΙΕΣ.**

ES ESPAÑOL

Lea atentamente las instrucciones de seguridad importantes y guárdelas para futuras consultas. Solo para uso doméstico. **GUARDE ESTAS INSTRUCCIONES.**

ET EESTI

Olulised ohutusjuhised lugege hoolikalt läbi ja hoidke neid edaspidiseks kasutamiseks. Ainult majapidamises kasutamiseks. **SALVESTAGE NEED JUHISED**

FI SUOMEN

Tärkeät turvallisuusohjeet lue huolellisesti ja säilytä tulevaa käyttöä varten. Vain kotitalouskäyttöön. **TALLENNÄ NÄMÄ OHJEET.**

FR FRANÇAISE

Consignes de sécurité importantes à lire attentivement et à conserver pour référence ultérieure. Usage domestique uniquement. **ENREGISTREZ CES INSTRUCTIONS.**

HR HRVATSKI

Važne sigurnosne upute pažljivo pročitajte i spremite za kasniju upotrebu. Samo za kućnu upotrebu. **SPREMIT E OVE UPUTE.**

HU MAGYAR

Fontos biztonsági utasítások olvassa el figyelmesen, és tartsa meg későbbi felhasználás céljából. Csak háztartási használatra. **MENTSE EL EZEKET AZ UTASÍTÁSOKAT.**

IT ITALIANA

Importanti istruzioni di sicurezza leggere attentamente e conservare per riferimento futuro. Solo per uso domestico. **SALVARE QUESTE ISTRUZIONI.**

LT LIETUVIŲ

Svarbios saugos instrukcijos atidžiai perskaitykite ir saugokite ateityje. Naudoti tik buityje. **IŠSAUGOKITE ŠIAS INSTRUKCIJAS.**

LV LATVIEŠU

Svarīgi drošības norādījumi uzmanīgi izlasiet un saglabāt turpmākaizmantošanai. Tikai mājāsaiņniecībai. **SAGLABĀJIET ŠOS NORĀDĪJUMUS.**

MT MALTIJA

Aqra sew istruzzjonijiet importanti ta'sikurezza u zomm għar-referenza fil-futur. Użu domestiku biss. **ISSEJWJA DAWN L-ISTRUZZJONIJIET.**

NL NEDERLANDSE

Belangrijke veiligheidsinstructies zorgvuldig lezen en bewaren voor toekomstig gebruik. Alleen voor huishoudelijk gebruik. **BEWAAR DEZE INSTRUCTIES.**

NO NORSK

Viktige sikkerhetsinstruksjoner les nøye og ta vare på dem for fremtidig referanse. Kun husholdningsbruk. **TA VARE PÅ DISSE INSTRUKSJONENE.**

PL POLSKI

Ważne instrukcje dotyczące bezpieczeństwa należy uważnie przeczytać i zachować do wglądu w przyszłości. Wyłącznie do użytku domowego. **ZAPISZ TE INSTRUKCJE.**

PT PORTUGUESA

Instruções de segurança importantes Leia atentamente e guarde para referência futura. Uso doméstico somente. **GUARDE ESTAS INSTRUÇÕES.**

RO ROMÂNĂ

Instrucțiuni importante de siguranță citiți cu atenție și păstrați pentru referințe ulterioare. Numai pentru uz casnic. **SALVAȚI ACESTE INSTRUCȚIUNI.**

RU РУССКИЙ

Важные инструкции по технике безопасности внимательно прочитайте и сохраните для дальнейшего использования. Только для домашнего использования. **СОХРАНИТЕ ЭТИ ИНСТРУКЦИИ.**

SK SLOVENČINA

Dôležité bezpečnostné pokyny pozorne si prečítajte a uchovajte pre budúce použitie. Iba na použitie v domácnosti. **ULOŽTE TIETO POKYNY.**

SL SLOVENSKI

Pomembna varnostna navodila natančno preberite in shranite za poznejšo uporabo. Samo za gospodinjstvo uporabo. **SHRANITE TA NAVODILA.**

SR СРПСКИ

Важна безбедносна упутства пажљиво прочитајте и сачувајте за будућу употребу. Само за кућну употребу. **САЧУВАЈТЕ ОВА УПУТСТВА.**

SV SVENSKAN

Viktiga säkerhetsanvisningar Läs noggrant och behåll för framtida referens. Endast för hushållsbruk. **SPARA DESSA INSTRUKTIONER.**

TR TÜRK

Önemli güvenli k talimatları dikkatle okuyun ve ileride başvurmak üzere saklayın. Sadece ev kullanımı için. **BU YÖNERGELERİ KAYDEDİN.**

CA CATALÀ

Les instruccions de seguretat importants llegiu atentament i guardeu-les per a futures consultes. Només per a ús domèstic. **DESA AQUESTES INSTRUCCIONS.**

EU EUSKARA

Segurtasun-argibide garrantzitsuak irakurri arretaz eta gorde etorkizunean erreferentzia izateko. Etxeko erabilera soilik. **GORDE JARRAIBIDE HAUEK.**

GL GALEGO

Lea atentamente as instrucións de seguridade importantes e consérvaas para futuras consultas. Só para uso doméstico. **GARDA ESTAS INSTRUCIÓNS.**

INDEX

WHAT'S IN THE BOX? 6
BG-Какво има в кутията? CS-Co je v tré krabici? DA-Hvad er der i kassen? DE-Was ist in der Box? EL-Τι υπάρχει στο κουτί; ES-¿Qué hay en la caja? ET-Mis karbis on? FI-Mitä laatikossa on? FR-Qu'y a-t-il dans la boîte? HR-Što je u kutiji? HU-Mi van a dobozban? IT-Cosa c'è nella scatola? LT-Kas yra dėžutėje? LV-Kas ir kastē? MT-X'hemm fil-kaxxa? NL-Wat zit er in de doos? NO-Hva er i esken? PL-Co jest w pudełku? PT-O que há na caixa? RO-Ce e in cutie? RU-Что в коробке? SK-Čo je v krabici? SL-Kaj je v skatli? SR-Šta je u kutiji? SV-Vad finns i lådan? TR-Kutunun içinde ne var? CA-Què hi ha a la caixa? EU-Zer dago kaxan? GL-¿Que hai na caixa?

CONNECTION TO THE MAINS / RECHARGEABLE BATTERY 9
BG-Връзка към мрежата / акумулаторна батерия CS-Připojení k síti / dobýjecí baterii DA-Tilslutning til lysnettet / genopladeligt batteri DE-Anschluss an das Stromnetz / Akku EL-Σύνδεση με το δίκτυο / επαναφορτιζόμενη μπαταρία ES-Conexión a la red / recargar batería ET-Ühendus vooluvõrku / laetava aku FI-Yhteys verkkovirtaan / ladattava akku FR-Raccordement au secteur / batterie rechargeable HR-Priključak na električnu mrežu / bateriju HU-Csatlakozás a hálózathoz / újratölthető akkumulátor IT-Collegamento alla rete elettrica / batteria ricaricabile LT-Prijungimas prie maitinimo tinklo / įkraunama baterija LV-Savienojums ar elektrotīklu / uzlādējamu akumulatoru MT-Konnessjoni mal-mains / batterija rikarikabbli NL-Ansluiting op het lichtnet / oplaadbare batterij NO-Tilkobling til strømmettet / oppladbart batteri PL-Podłączenie do sieci / akumulatora PT-Conexão à rede elétrica / bateria recarregável RO-Conectarea la rețea / baterie reincărcabilă RU-Подключение к электросети / аккумуляторной батарее SK-Připojenie k elektrickej sieti / nabíjateľnej batérii SL-Priljučitev na električno omrežje / akumulatorsko baterijo SR-Priljučivanje na električnu mrežu / baterijom SV-Anslutning till elnätet / uppladdningsbart batteri TR-Sebeke bağlantisı / şarj edilebilir pil CA-Conexió a la xarxa / recarregar batería EU-Sarera konektatzea / bateria kargatzea GL-Conexión a rede / recarga da batería.

FRONT PANEL CONTROLS 16
BG-Управление на предния панел CS-Ovládání prvku předního panelu DA-Kontrol af frontpanelet DE-Bedienungselemente an der Vorderseite EL-Χειριστήρια μπροστινής πλάκας ES-Controles del panel frontal ET-Esipaneeli juhtelemendid FI-Esipaneeli juhtelemendid FR-Commandes du panneau avant HR-Kontrola na prednjoj ploči HU-Előlap vezérlők IT-Comandi del pannello frontale LT-Priekinio skydelio validikliai LV-Priekšējā panela kontrole MT-Kontrolli panew ta'quddiem NL-Front panel controls NO-Kontroller på frontpanelet PL-Sterowanie na panelu przodnim PT-Controlos do painel frontal RO-Comenzile panoului frontal RU-Элементы управления на передней панели SK-Ovládanie na prednom paneli SL-Kontrola na srednji plošči SR-Kontrola na prednjoj strani SV-Kontrollen på framsida TR-On panel kontrolleri CA-Controls del panel frontal EU-Aurrealdeko paneleko kontrolak GL-Controis do panel frontal.

REMOTE CONTROLLER 22
BG-Дистанционно управление CS-Dálková ovládač DA-Fjernbetjening DE-Fernbedienung EL-Τηλεχειριστήριο ES-Mando a distancia ET-Kaugjutiimpulsit FI-Kauko-ohjain FR-Télécommande HR-Daljinski upravljač HU-Távírányító IT-Telecomando LT-Nuotolinis validiklis LV-Tālvadības pults MT-Kontrollur mill-boghod NL-Afstandsbediening NO-Fjernkontroll PL-Pilot zdalnego sterowania PT-Controle remoto RO-Telecomandă RU-Пульт дистанционного управления SK-Dialkový ovládač SL-Daljinski upravljalnik SR-Дальински управљач SV-Fjärrkontroll TR-Uzaktan kumanda CA-Comandament a distància EU-Urruneko kontrola GL-Control remoto.

POWER ON / OFF 26
BG-Включване / изключване / готовност CS-Zapnutí / vypnutí / pohotovostní režim DA-Tænd / sluk / standby DE-Ein- / ausschalten / standby EL-Ενεργοποίηση / απενεργοποίηση / αναμονή ES-Encendido / apagado / en espera ET-Toide sisse / välja / ooterežiim FI-Virta päälle / pois / valmiustilaan FR-Mise sous / hors tension / veille HR-Uključivanje / isključivanje napajanja / stanje pripravnosti HU-Be / ki / készenlét IT-Accensione / spegnimento / standby LT-Maitinimo įjungimas / išjungimas / budėjimo režimas LV-Ieslēgšanas / izslēgšanas / gaidīšanas režīms MT-Power mixghul / mifit / stennija NL-Stroom aan / uit / stand-by NO-Strøm på / av / standby PL-Zasilanie on / off / standby PT-Ligar / desligar / espera RO-Pornire / oprire / Așteptări RU-Включение / выключение питания / режим ожидания SK-Zapnutie / vypnutie / Pohotovostný SL-Vklop / izklop / Pripravitve se SR-Укључивање / искључивање / стање приправности SV-Ström på / av / standby TR-Güç açik / kapali / bekleme CA-Encès / apagat / en espera EU-Piztuta / Desaktivatuta / Esatean GL-Activado / apagado / en espera.

CHANGE FUNCTION MODE 27
BG-Промяна на режима на функция CS-Změnit režim funkce DA-Skift funktionstilstand DE-Funktionsmodus ändern EL-Αλλάγή λειτουργίας λειτουργίας ES-Cambiar el modo de función ET-Funktsiooni režiimi muutmine FI-Muuta toimintotilaa FR-Changer de mode de fonction HR-Promijenite funkcionalni način rada HU-Funkció mód módosítása IT-Cambia modalità funzione LT-Keisti funkcijos režimą LV-Mainit funkciju režimu MT-Ibdel il-mod tal-funzjoni NL-Functie wijzigen NO-Endre funksjonsmodus PL-Zmień tryb funkcji PT-Alterar o modo de função RO-Schimbată modul de funcționare RU-Изменить функциональный режим SK-Zmenit režim funkcie SL-Spremeni funkcijski način SR-Промените функционални режим SV-Ändra funktionsläge TR-İşlev modunu değiştir CA-Canviar el mode de funció EU-Altatu funtzio modua GL-Cambiar modo de función.

VOLUME ADJUSTMENT 29
BG-Регулиране на силата на звука CS-Hlasitost DA-Justering af lydstyrke DE-Lautstärkeregelung EL-Ρύθμιση έντασης ES-Ajuste de volumen ET-Hellitugevuse FI-Äänenvoimakkuuden säätö FR-Réglage du volume HR-Podešavanje glasnoće HU-Hangerő beállítás IT-Regolazione del volume LT-Garsumo reguliavimas LV-Skaluma regulēšana MT-Aggustament tal-volum NL-Volume-instelling NO-Volumjustering PL-Regulacja głośności PT-Ajuste do volume RO-Reglarea volumului RU-Регулировка громкости SK-Nastavenie hlasitosti SL-Nastavitev glasnosti SR-kontrola jačine звука SV-volymljustering TR-ses ayarı CA-Ajust de volum EU-Bolumenaren doikuntza GL-Axuste de volume.

BASS / TREBLE ADJUSTMENT 32
BG-Регулиране на басите / високите честоти CS-Nastavení basů / výšek DA-Bas / diskant justering DE-Bass- / HöhenEinstellung EL-Ρύθμιση μπαसών / πρίωνων ES-Ajuste de graves / agudos ET-Bass / Treble reguleerimine FI-Basso / diskantti säätö FR-Réglage des basses / aigus HR-Podešavanje basa / visokih tonova HU-Basszus / magas beállítás IT-Regolazione bassi / alti LT-Boso / aukšto dažnio reguliavimas LV-Basa / triskārša regulēšana MT-Bass / Aggustament Tripli NL-Instelling lage / hoge tonen NO-Bass / Diskant justering PL-Regulacja basów / wysokich tonów PT-Ajuste baixo / agudos RO-Bass / Treble ajustare RU-Регулировка низких/высоких частот SK-Nastavenie basov / výšok SL-Nastavitev nizkih / visokih tonov SR-Подешавање баса / високих тонова SV-Bas / diskantjustering TR-Bas / Tiz ayarı CA-Ajustament de greus/agudos EU-Baxu/Agudoen doikuntza GL-Axuste de graves/agudos.

RADIO FUNCTION DESCRIPTION 35
BG-Описание на радио функцията CS-Popis funkce rádia DA-Beskrivelse af radiofunktion DE-Beschreibung der Funkfunktion EL-Περιγραφή λειτουργίας ραδιοφώνου ES-Descripción de la función de radio ET-Raadiofunktsiooni kirjeldus FI-Radiotoiminnon

kuvaus FR-Description de la fonction radio HR-Opis Funkcije radija HU-Rádió funkció leírása IT-Descrizione della funzione radio LT-Radijo Funkcijos aprašymas LV-Radio funkcijas apraksts MT-Deskrizzjoni tal-funzjoni tar-radju NL-Beschrijving van de radiofunctie NO-Radio funksjon beskrivelse PL-Opis funkcji radiowej PT-Descrição da função de rádio RO-Descrierea funcției radio RU-Описание функции радио SK-Popis funkcie rádia SL-Opis radijske funkcije SR-Опис радио функције SV-Radio funktion beskrivning TR-Radyo fonksiyonu açıklaması CA-Descripció de la funció de ràdio EU-Irrati-funtzioaren deskribapena GL-Descripción da función de radio.

BLUETOOTH FUNCTION DESCRIPTION 42
BG-Описание на Функцията Блутут CS-Popis Funnke Bluetooth DA-Beskrivelse Af Bluetooth-Funktion DE-Beschreibung der Bluetooth-Funktion EL-Περιγραφή Λειτουργίας Bluetooth ES-Descripción de la Función Bluetooth ET-Bluetooth Funktsiooni Kirjeldus FI-Bluetooth-Toiminnon Kuvaus FR-Description de la Fonction Bluetooth HR-Opis Značajke Bluetooth HU-Bluetooth Funkció Leírása IT-Descrizione della funzione Bluetooth LT-Bluetooth Funkcijos Aprašymas LV-Bluetooth Funkcijas Apraksts MT-Bluetooth Funzjoni Deskrizzjoni NL-Bluetooth Functie Beschrijving NO-Bluetooth Funksjon Beskrivelse PL-Opis Funkcji Bluetooth PT-Descrição Da Função Bluetooth RO-Descrierea Funcției Bluetooth SV-Описание функции Bluetooth SK-Popis Funkcie Bluetooth SL-Opis Funkcije Bluetooth SR-Опис Блуетоох функције SV-Bluetooth Funktion Beskrivning TR-Bluetooth Fonksiyonu Açıklaması CA-Descripció de la funció Bluetooth EU-Bluetooth funtzioaren deskribapena GL-Descripción da función Bluetooth.

PLAYBACK CONTROL 48
BG-Контрол на възпроизвеждането CS-Přehrávání DA-Afspilningskontrol DE-Wiedergabesteuerung EL-Ελεγχος αναπαραγωγής ήχου ES-Control de reproducción ET-Taasesituse juhtimine FI-Toiston hallinta FR-Contrôle de lecture HR-Kontrola reprodukcije HU-Lejátszás vezérlés IT-Controlla della riproduzione LT-Atkūrimo valdymas LV-Atskaņošanas kontrole MT-Kontroll daqqi NL-Afspeelcontrole NO-Avspillingskontroll PL-Sterowanie odtwarzaniem PT-Controle de produção RO-Kontroll redării SV-Uppspelningskontroll TR-Oynatma kontrolü CA-Control de reproducció EU-Erreprodukcio kontrola GL-Control de reproducción.

EQUALIZER 50
BG-Еквалайзер CS-Ekvalizér DA-Udligning DE-Equalizer EL-Ισοστάθμιστής ES-Ecualizador ET-Ekvalaiser FI-Taajuuskorjain FR-Egaliseur HR-Ekvilajzer HU-Equalizer IT-Equalizzatore LT-Ekvalaizeris LV-Ekvalaizers MT-Equalizer NL-Equalizer NO-Equalizer PL-Equalizator PT-Equalizador RO-Ekvalajzer RU-Эквалайзер SK-Ekvalizér SL-Izenačevalnik SR-Еквилajзер SV-Equalizer TR-Ekolayzer CA-Equalizator EU-Berdinketa GL-Ecualizador.

GUITAR AMPLIFIER FUNCTION 52
BG-Функция усилвател на китара CS-Funkce kytarového zesilovače DA-Guitar forstærker funktion DE-Gitarrenverstärker-Funktion EL-Λειτουργία ενισχυτή κιθάρας ES-Función de amplificador de guitarra ET-Kitarri võimendi funktsioon FI-Kitarra vahvistintointo FR-Fonction d'amplificateur de guitare HR-Funkcija gitarskog pojačala HU-Gitár erősítő funkció IT-Funzione di amplificatore per chitarra LT-Gitaros stiprintuvo funkcija LV-Gitāras pastiprinātāja funkcija MT-Funzjoni ta'amplifikatur tal-kitarra NL-Gitaarversterker functie NO-Gitarforsterker funksjon PL-Funkcja wzmacniacza gitarowego PT-Função amplificador de guitarra RO-Functia Amplificator chitara RU-Функция гитарного усилителя SK-Funkcia gitarového zosilovača SL-Funkcija ojačevalnika kitare SR-Функција гитарског pojačala SV-Gitarrförstärkare funktion TR-Gitar amplifikatör fonksiyonu CA-Función d'amplificador de guitarra EU-Gitarra amplifikadorearen funtzioa GL-Función de amplificador de guitarra.

MIC 55
BG-Микрофон CS-Mikrofon DA-Mikrofon DE-Mikrofon EL-Μικρόφωνο ES-Microfono ET-Mikrofon FI-Mikrofonit FR-Microphone HR-Mikrofon HU-Mikrofon IT-Microfono LT-Mikrofonas LV-Mikrofons MT-Mikrofonu NL-Microfoon NO-Mikrofon PL-Mikrofon PT-Microfone RO-Mikrofon RU-Микрофон SK-Mikrofon SL-Mikrofon SR-Микрофон SV-Mikrofon TR-Mikrofon CA-Microfono EU-Mikrofonoa GL-Microfono.

MP3 FUNCTION DESCRIPTION 59
BG-MP3 функция описание CS-Popis funkce MP3 DA-MP3 Funktion Beskrivelse DE-MP3-Funktionsbeschreibung EL-Περιγραφή λειτουργίας MP3 ES-Descripción de la función MP3 ET-MP3 funktsiooni kirjeldus FI-MP3 Funktion kuvaus FR-Description de la fonction MP3 HR-Opis značajke MP3 HU-MP3 funkció leírása IT-Descrizione della funzione MP3 LT-MP3 funkcijos Aprašymas LV-MP3 funkcijas apraksts MT-MP3 Deskrizzjoni Tal-Funzjoni NL-MP3 Functie Beschrijving NO-Mp3 Funksjon Beskrivelse PL-Opis funkcji MP3 PT-Descrição da função MP3 RO-Descrierea funcției MP3 RU-Описание функции MP3 SK-Popis funkcie MP3 SL-Opis funkcije MP3 SR-Опис функције MP3 SV-MP3 funktion beskrivning TR-MP3 Fonksiyonu Açıklaması CA-Descripció de la funció MP3 EU-MP3 funtzioaren deskribapena GL-Descripción da función MP3.

ECHO SYSTEM. POWER SAVING 65
BG-Echo System. Пестене на енергия CS-Echo System. Úspora DA-Echo System. Strømbesparende DE-Echo System. Stromsparenden EL-Εcho System. Εξοικονόμηση ενέργειας ES-Echo System. Ahorro de energía ET-Echo System. Energiasääst FI-Echo System. Virransäästö FR-Echo System. Économie d'énergie HR-Echo System. Ušteda energije HU-Echo System. Energiatekarékos IT-Echo System. Risparmio energetico LT-Echo System. Energijos taupymas LV-Echo System. Energijas taupīšana MT-Echo System. Iffrankar ta'enerģija NL-Echo System. Stroombesparing NO-Echo System. Stromsparing PL-Echo System. Oszczędzanie energii PT-Echo System. Economia de energia RO-Echo System. Economie de energie RU-Echo System. Энергосбережение SK-Echo System. Úspora energie SL-Echo System. Varčevanje z energijo SR-Echo System. Уштеда енергије SV-Echo System. Energispar TR-Echo System. Güç tasarrufu CA-ES-Echo System. Estalvi d'energia EU-Echo Sistema. Energia aurreztea GL-Sistema de eco. Aforro de enerģia.

TWS (TRUE WIRELESS STEREO) 67
BG-TWS (истинска безжична стерео) CS-TWS (true wireless stereo) DA-TWS (ægte trådløs stereo) DE-TWS (echtes kabelloses stereo) EL-TWS (αληθινό ασύρματο στερεοφωνικό) ES-TWS (estéreo inalámbrico verdadero) EU-TWS (töelnie traadita stereo) FI-TWS (true wireless stereo) FR-TWS (véritable stéréo sans fil) HR-TWS (pravi bežični stereo) HU-TWS (valódi vezeték nélküli sztereo) IT-TWS (vero stereo senza fili) LT-TWS (tikras belaidis stereo) LV-TWS (true bezvadu stereo) MT-TWS (stereo minghajr filli veru) NL-TWS (echte draadloze stereo) NO-TWS (ekte trådløs stereo) PL-TWS (true wireless stereo) PT-TWS (verdadeiro estereó sem fio) RO-TWS (pravi brezžični stereo) RU-TWS (настоящая беспроводная стереосистема) SK-TWS (skutočné bezdrôtové stereo) SL-TWS (pravi brezžični stereo) SR-TWS (pravi bežični stereo) SV-TWS (äkta trådlös stereo) TR-TWS (gerçek kablosuz stereo) CA-TWS (estère sense fil veritable) EU-TWS (True Wireless Stereo) GL-TWS (True Wireless Stereo).



WHAT'S IN THE BOX?

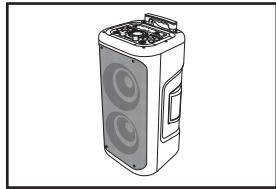

1 Speaker.

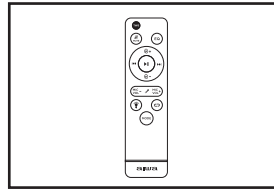

2 Remote controller.



3 AIWA AAA batteries (x2).

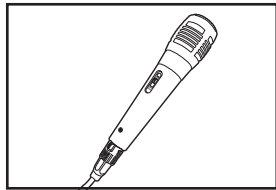

4 Wired microphone.

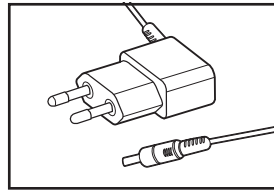

5 AC-Adaptor.

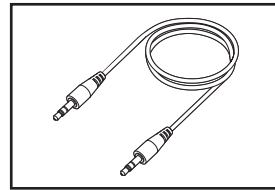

6 Aux-cable 3,5 mm Stereo.

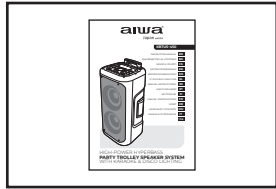

7 Instruction manual.

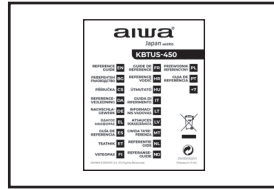

8 Reference Guide.

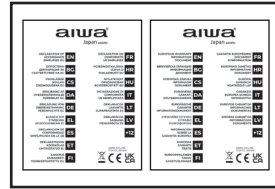

9 Warranty sheet & declaration of conformity.

BG БЪЛГАРСКИ

КАКВО ИМА В КУТИЯТА? 1.Говорител 2.Дистанционно управление 3.Батерии AIWA AAA (X2) 4.Кабелен микрофон 5.Променливотоков адаптер 6.Кабел 3,5 мм стерео 7.Ръководство за употреба 8.Справочник 9.Гаранционен лист и декларация за съответствие.

CS ČEŠTINA

CO JE V TÉ KRABICI? 1.Řečník 2.Dálkový ovladač 3.AIWA AAA baterie (x2) 4.Kabelový mikrofon 5.AC-adaptér 6.AUX-kabel 3,5 mm Stereo 7.Návod k použití 8.Referenční Příručka 9.Záruční list a prohlášení o shodě.

DA DÁNSKÝ

HVAD ER DER I KASSEN? 1.Højttaler 2.Fjernbetjening 3.AIWA AAA-batterier (2) 4.Kablet mikrofon 5.AC-adapter 6.3,5 mm Stereo 7.Brugsanvisning 8.Referencevejledning 9.Garanti ark & overensstemmelseserklæring.

DE DEUTSCHSPRACHIGE

WAS IST IN DER BOX? 1.Lautsprecher 2.Fernbedienung 3.AIWA AAA-Batterien (x2) 4.Kabelgebundenes Mikrofon 5.Netzteil 6.Aux-Kabel 3,5 mm Klinke 7.Bedienungsanleitung 8.Referenzhandbuch 9.Garantieblatt & Konformitätserklärung.

EL ΕΛΛΗΝΙΚΗ

ΤΙ ΕΙΝΑΙ ΣΤΟ ΚΟΥΤΙ; 1.Χχείο 2.Τηλεχειριστήριο

3.Μπαταρίες AAA AIWA (x2) 4.Ενσύρματο μικρόφωνο 5.Εναλλάσσομενο ρεύμα-προσαρμοστής 6.Αux-καλώδιο 3,5 mm Στερεοφωνικό 7.Εγχειρίδιο οδηγιών 8.Οδηγός Αναφοράς 9.Φύλλο εγγύησης & Δήλωση συμμόρφωσης.

ES ESPAÑOL

¿QUÉ HAY EN LA CAJA? 1.Altavoz 2.Mando a distancia 3.Pilas AAA AIWA (x2) 4.Micrófono con cable 5.Adaptador de CA 6.Cable auxiliar estéreo de 3,5 mm 7.Manual de instrucciones 8.Guía de referencia 9.Hoja de garantía y declaración de conformidad.

ET EESTI

MIS KARBIS ON? 1.Kõneleja 2.Kaugjuhtimispult 3.AIWA AAA patareid (x2) 4.Juhtmega mikrofon 5.Vahelduvvooluadapter 6.AUX-kaabel 3,5 mm Stereo 7.Kasutusjuhend 8.Teatmik 9.Garantiileht ja vastavusdeklaratsioon.

FI SUOMEN

MITÄ LAATIKOSSA ON? 1.Puhuja 2.Kauko-ohjain 3.AIWA AAA - paristot (x2) 4.Langallinen mikrofon 5.Verkkokaapeli 6.Aux-kaapeli 3,5 mm Stereo 7.Käyttöohje 8.Viiteopas 9.Takuukortti & vaatimustenmukaisuusvakuutus.

FR FRANÇAISE

QU'Y A-T-IL DANS LA BOÎTE? 1.Orateur 2.Télécommande 3.Piles AAA AIWA (x2) 4. Microphone filaire 5.Adaptateur secteur 6.Câble auxiliaire stéréo 3,5 mm 7.Manuel d'instructions 8.Guides de référence 9.Fiche de garantie & déclaration de conformité.

HR HRVATSKI

ŠTO JE U KUTIJI? 1. Zvučnik 2. Daljinski upravljač 3. AAA baterije AIWA (x2) 4. Žičani mikrofon 5. AC adapter 6. Inosin-kabel 3,5 mm stereo 7. Upute za uporabu 8. Referentni priručnik 9. Jamstveni list i Izjava o sukladnosti.

HU MAGYAR

MI VAN A DOBOZBAN? 1. Hangszóró 2. Távirányító 3. AIWA AAA elemek (x2) 4. Vezetékes mikrofon 5. Hálózati adapter

6. Aux-kábel 3,5 mm sztereó 7. Használati utasítás 8. Referencia Útmutató 9. Jótállási lap & megfelelőségi nyilatkozat.

IT ITALIANA

COSA C'È NELLA SCATOLA? 1. Altoparlante 2. Telecomando 3. Batterie AAA AIWA (x2) 4. Microfono con cavo 5. Adattatore CA 6. Aux-cavo 3,5 mm Stereo 7. Manuale di istruzioni 8. Guida di riferimento 9. Scheda di garanzia e dichiarazione di conformità.

LT LIETUVIŲ

KAS YRA DĖŽUTĖJE? 1. Garsiakalbis 2. Nuotolinis valdiklis 3. AIWA AAA Baterijos (2) 4. Laidinis mikrofonas 5. Kintamosios srovės adapteris 6. Auksas-kabelis 3,5 mm Stereo 7. Naudojimo instrukcija 8. Nuoroda Vadovas 9. Garantijos lapas ir atitikties deklaracija.

LV LATVIEŠU

KAS IR KASTĒ? 1. Runātājs 2. Tālvadības pults 3. AIWA AAA Baterijas (x2) 4. Vadu mikrofon 5. Maiņstrāvas adapteris 6. Aux-kabelis 3,5 mm Stereo 7. Lietošanas instrukcija 8. Atsauces Rokasgrāmata 9. Garantijas lapa un atbilstības deklarācija.

MT MALTIJA

X'HEMM FIL-KAXXA? 1. Speaker 2. Kontrollur remot 3. Batteriji AIWA AAA (x2) 4. Mikrofonu bil-wajer 5. Adapter tal-ka 6. Aux-kejbil 3,5 mm Stereo 7. Manwal tal-istruzzjonijiet 8. Gwida Ta'Referenza 9. Folja tal-garanzija u dikjarazzjoni tal-konformita.

NL NEDERLANDSE

WAT ZIT ER IN DE DOOS? 1. Luidspreker 2. Afstandsbediening 3. AIWA AAA batterijen (x2) 4. Bedrade microfoon 5. AC-adapter 6. Aux-kabel 3,5 mm Stereo 7. Gebruiksaanwijzing 8. Naslaggids 9. Garantieblad & verklaring van overeenstemming.

NO NORSK

HVA ER I ESKEN? 1. Høyttaler 2. Fjernkontroll 3. AIWA AAA-batterier (x2) 4. Kablet mikrofon 5. AC-Adapter 6. Aux-kabel 3,5 mm Stereo 7. Bruksanvisning 8. Referanseveiledning 9. Garantiark og

samsvarserklæring.

PL POLSKI

CO JEST W PUDEŁKU? 1.Głośnik 2.Pilot zdalnego sterowania 3.Baterie AIWA AAA (x2) 4.Mikrofon przewodowy 5.AC-Adapter 6.Aux-kabel 3,5 mm Stereo 7.Instrukcja obsługi 8.Przewodnik Referencyjny 9.Karta gwarancyjna i Deklaracja zgodności.

PT PORTUGUESA

O QUE ESTÁ NA CAIXA? 1.Alto-falante 2.Controle remoto 3.Pilhas AAA AIWA (x2) 4.Microfone com Fio 5.Adaptador CA 6.Aux-cabo 3,5 mm estéreo 7.Manual de instruções 8.Guia de Referência 9.Folha de garantia e declaração de conformidade.

RO ROMÂNĂ

CE E ÎN CUTIE? 1.Speaker 2.Telecomandă 3.Baterii AAA AIWA (x2) 4.Microfon cu fir 5.Adaptor AC 6.Aux-cablu 3,5 mm Stereo 7.Manual de instrucțiuni 8.Ghid de Referință 9.Fișa de garanție și declarația de conformitate.

RU РУССКИЙ

ЧТО В КОРОБКЕ? 1.Динамик 2.Пульт дистанционного управления 3.Батарейки типа AAA AIWA (x2) 4.Проводной микрофон 5.Адаптер переменного тока 6.Аux-кабель 3,5 мм Stereo 7.Инструкция по эксплуатации 8.Справочное руководство 9.Гарантийный лист и декларация соответствия.

SK SLOVENČINA

ČO JE V KRABICI? 1.Rečnik 2.Dialkový ovládač 3.AIWA AAA batérie (x2) 4.Káblový mikrofón 5.AC adaptér 6.Aux kábel 3,5 mm stereo 7.Návod na použitie 8.Referenčná Príručka 9.Záručný list a vyhlásenie o zhode.

SL SLOVENSKI

KAJ JE V ŠKATLI? 1.Govornik 2.Daljinski upravljalnik 3.AIWA AAA baterije (2) 4.Žični mikrofón 5.AC-adapter 6.Pomožni kabel 3,5 mm Stereo 7.Navodila za uporabo 8.Referenčni Vodnik 9.Garancijski list in izjava o skladnosti.

SR СРПСКИ

ŠTA JE U KUTIJI? 1.Звучник 2.Далјински управљач 3.AAA батерије AIWA (K2) 4.Жичани микрофон 5.Ац Адаптер 6.АУКС кабл 3,5 мм Стерео 7.Упутство за употребу 8.Референтни водич 9.Гарантни лист и изјава о усаглашености.

SV SVENSKAN

VAD FINNS I LÅDAN? 1.Högtalare 2.Fjärrkontroll 3.AIWA AAA-batterier (x2) 4.Trådbunden mikrofon 5.Nätadapter 6.Aux-kabel 3,5 mm Stereo 7.Bruksanvisning 8.Referensguide 9.Garantibladd och försäkran om överensstämmelse.

TR TÜRK

KUTUNUN İÇİNDE NE VAR? 1.Konuşmacı 2.Uzaktan kumanda 3.AIWA AAA piller (x2) 4.Trådbunden mikrofon 5.AC Adaptörü 6.3,5 mm Stereo Aux kablosu 7.Kullanım kılavuzu 8.Referans Kılavuzu 9.Uygunluk garanti şartları: & bildirim.

CA CATALÀ

QUÈ HI HA A LA CAIXA? 1.Altaveu 2.Comandament a distància 3.Pilas AAA AIWA (x2) 4.Micròfon amb cable 5.Adaptador de CA 6.Cable auxiliar estèreo de 3,5 mm 7.Manual d'instruccions 8.Guia de referència 9.Full de garantia i declaració de conformitat.

EU EUSKARA

ZER DAGO KUTXAN? 1.Bozgorailua 2.Urrutiko agintea 3.AIWA AAA pilak (x2) 4.Kabledun mikrofonoa 5.AC egokitzailea 6.3,5 mm-ko kable estereoa 7.Instrukzio eskuliburua 8.Erreferentzia gida 9.Berre orria eta adostasun-deklarazioa.

GL GALEGO

QUE HAI NA CAIXA? 1.Altavoz 2.Control remoto 3.Pilas AIWA AAA (x2) 4.Micrófono con cable 5.Adaptador de CA 6. Cable auxiliar estéreo de 3,5 mm 7.Manual de instrucións 8.Guia de referencia 9.Folla de garantía e declaración de conformidade.



CONNECTION TO THE MAINS / RECHARGEABLE BATTERY

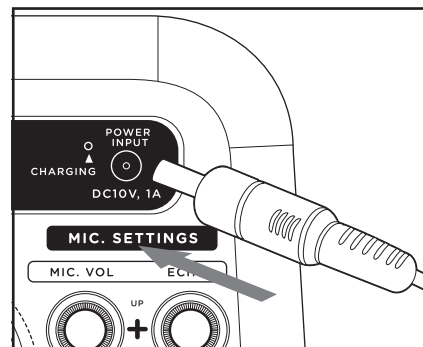

① When there is a low power prompt sound, it means that the product enters the low power state and needs to be charged. The volume of the product will automatically drop to about 70% of the main volume. When charging, use the charging line delivered by the product. At this time, the charging red light will be flashing indicating that the

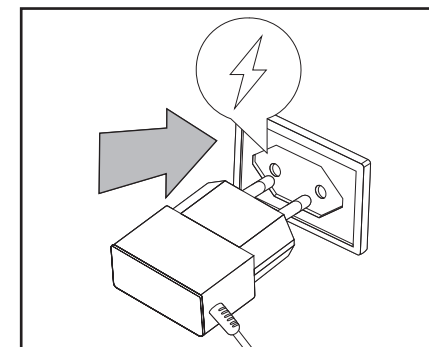

product is charging, the red light will stop flashing after it is fully charged. Note that the current of the 10V charger should be greater than 1A.

Note: The battery must be charged for more than 12 hours when it is used for the first time. If the battery does not work for a long time, it must be kept alive, otherwise it will be damaged. RECHARGEABLE BATTERY Battery usage 3 hours at 50% volume level.

BG БЪЛГАРСКИ

ВРЪЗКА КЪМ ЕЛЕКТРИЧЕСКАТА МРЕЖА / АКУМУЛАТОРНА БАТЕРИЯ 1.Когато има бърз звук с ниска мощност, това означава, че продуктът влиза в състояние на ниска мощност и трябва да бъде зареден. Обемът на продукта автоматично ще спадне до около 70% от основния обем. Когато зареждате, използвайте линията за зареждане, доставена от продукта. По това време червената светлина за зареждане ще мига, което показва, че продуктът се зарежда, червената светлина ще спре да мига, след като е напълно заредена. Имайте предвид, че токът на зарядното устройство 10V трябва да бъде по-голям от 1A. **Забележка:** батерията трябва да се зарежда повече от 12 часа, когато се използва за първи път. Ако батерията не работи дълго време, тя трябва да се поддържа жива, в противен случай ще

бъде повредена. Акумулаторна батерия използвана на батерията 3 часа при 50% обемно ниво.

CS ČEŠTINA

PŘIPOJENÍ K SÍTI / DOBÍJECÍ BATERII 1.Pokud se ozve zvuk s nízkou spotřebou energie, znamená to, že produkt přejde do stavu nízké spotřeby a je třeba jej nabít. Objem produktu automaticky klesne na přibližně 70% hlavního objemu. Při nabíjení použijte nabíjecí linku dodávanou produktem. V tuto chvíli bude blikat červené světlo nabíjení, což znamená, že se produkt nabíjí, červené světlo přestane blikat po úplném nabití. Všimněte si, že proud 10V nabíječky by měl být větší než 1A. **Poznámka:** Při prvním použití musí být baterie nabíjena déle než 12 hodin. Pokud baterie nefunguje po dlouhou dobu, musí být udržována naživu, jinak bude poškozena. Dobíjecí baterie využití baterie 3 hodiny při

50% hlasitosti.

DA DÁNSKÝ

TILSLUTNING TIL LYSNETTET / GENOPLADELIGT BATTERI 1.Når der er en hurtig lyd med lav effekt, betyder det, at produktet går i lav strømtilstand og skal oplades. Produktets volumen falder automatisk til omkring 70% af hovedvolumenet. På dette tidspunkt blinker det opladende røde lys, der indikerer, at produktet oplades, det røde lys holder op med at blinke, når det er fuldt opladet. Bemærk, at strømmen af 10V opladeren skal være større end 1A.
Bemærk: batteriet skal oplades i mere end 12 timer, når det bruges første gang. Hvis batteriet ikke virker i lang tid, skal det holdes i live, ellers bliver det beskadiget. Genopladeligt batteri for brug 3 timer ved 50% lydstyrke.

DE DEUTSCHSPRACHIGE

ANSCHLUSS AN DAS STROMNETZ / AKKU 1.Wenn ein Aufforderungston mit geringer Leistung ertönt, bedeutet dies, dass das Produkt in den Energiesparzustand wechselt und aufgeladen werden muss. Das Volumen des Produkts sinkt automatisch auf etwa 70% des Hauptvolumens. Verwenden Sie beim Laden die vom Produkt gelieferte Ladeleitung. Zu diesem Zeitpunkt blinkt das rote Ladelicht, um anzuzeigen, dass das Produkt aufgeladen wird. Das rote Licht hört auf zu blinken, nachdem es vollständig aufgeladen ist. Beachten Sie, dass der Strom des 10-V-Ladegeräts größer als 1A sein sollte.
Hinweis: Der Akku muss bei der ersten Verwendung länger als 12 Stunden aufgeladen werden. Wenn der Akku längere Zeit nicht funktioniert, muss er am Leben erhalten werden, da er sonst beschädigt wird. WIEDERAUFLADBARER AKKU Akkunutzung 3 Stunden bei 50% Lautstärke.

EL ΕΛΛΗΝΙΚΗ

ΣΥΝΔΕΣΗ ΣΤΟ ΔΙΚΤΥΟ / ΕΠΑΝΑΦΟΡΤΙΖΟΜΕΝΗ ΜΠΑΤΑΡΙΑ 1.Όταν υπάρχει ένας χαμηλής

ισχύος γρήγορος ήχος, σημαίνει ότι το προϊόν εισάγει το χαμηλής ισχύος κράτος και πρέπει να χρεωθεί. Η ένταση του προϊόντος θα μειωθεί αυτόματα στο 70% περίπου της κύριας έντασης. Κατά τη φόρτιση, χρησιμοποιήστε τη γραμμή φόρτισης που παραδίδεται από το προϊόν. Αυτή τη στιγμή, το κόκκινο φως φόρτισης θα αναβοσβήνει υποδεικνύοντας ότι το προϊόν φορτίζει, το κόκκινο φως θα σταματήσει να αναβοσβήνει αφού φορτιστεί πλήρως. Σημειώστε ότι το ρεύμα του φορτιστή 10V πρέπει να είναι μεγαλύτερο από 1A.
Σημείωση: Η μπαταρία πρέπει να φορτιστεί για περισσότερο από 12 ώρες όταν χρησιμοποιείται για πρώτη φορά. Εάν η μπαταρία δεν λειτουργεί για μεγάλο χρονικό διάστημα, πρέπει να διατηρηθεί ζωντανή, διαφορετικά θα καταστραφεί. Επαναφορτιζόμενη μπαταρία χρήση μπαταρίας 3 ώρες σε επίπεδο έντασης 50%.

ES ESPAÑOL

CONEXIÓN A LA RED / RECARGAR BATERÍA 1.Cuando hay un sonido de aviso de baja potencia, significa que el producto ingresa al estado de baja potencia y debe cargarse. El volumen del producto caerá automáticamente a aproximadamente el 70% del volumen principal. Al cargar, utilice la línea de carga suministrada por el producto. En este momento, la luz roja de carga parpadeará indicando que el producto se está cargando, la luz roja dejará de parpadear después de que esté completamente cargada. Tenga en cuenta que la corriente del cargador de 10V debe ser superior a 1A.
Nota: La batería debe cargarse durante más de 12 horas cuando se usa por primera vez. Si la batería no funciona durante mucho tiempo, debe mantenerse viva, de lo contrario se dañará. BATERÍA RECARGABLE Uso de la batería 3 horas a un nivel de volumen del 50%.

ET EESTI

ÜHENDUS VOOLUVÕRKU / LAETAV AKU 1.Kui on väikese võimsusega kiire heli, tähendab see, et toode siseneb väikese võimsusega olekusse ja seda tuleb laadida. Toote maht langeb automaatselt umbes 70% - ni põhimahust. Laadimisel kasutage

toote tarnitud laadimisliini. Sel ajal vilgub laadimispunane tuli, mis näitab, et toode laeb, punane tuli lakkab vilkumast pärast selle täielikku laadimist. Pange tähele, et 10V laadija vool peaks olema suurem kui 1A.
Märkus: esmakordsel kasutamisel tuleb akut laadida kauem kui 12 tundi. Kui aku ei tööta pikka aega, tuleb seda elus hoida, vastasel juhul kahjustatakse seda. Laetav aku kasutamine 3 tundi 50% helitugevusega.

FI SUOMEN

LIITÄNTÄ VERKKOVIRTAAN / LADATTAVA AKKU 1.Kun on pienitehoinen kehote ääni, se tarkoittaa, että tuote tulee pienitehoiseen tilaan ja on ladattava. Tuotteen tilavuus laskee automaattisesti noin 70%: iin päätilavuudesta. Kun lataa, käytä tuotteen toimittamaa latauslinjaa. Tällä hetkellä latauksen punainen valo vilkkuu, mikä osoittaa, että tuote latautuu, punainen valo lakkaa vilkkumasta, kun se on ladattu täyteen. Huomaa, että 10 voltin laturin virran tulisi olla suurempi kuin 1A.
Huomautus: akkua on ladattava yli 12 tuntia, kun sitä käytetään ensimmäistä kertaa. Jos akku ei toimi pitkään, se on pidettävä elossa, muuten se vaurioituu. Ladattava akku Akun käyttö 3 tuntia 50% äänenvoimakkuustasolla.

FR FRANÇAISE

RACCORDEMENT AU SECTEUR / BATTERIE RECHARGEABLE 1.Lorsqu'il y a un son d'invite de faible puissance, cela signifie que le produit entre dans l'état de faible puissance et doit être chargé. Le volume du produit tombera automatiquement à environ 70% du volume principal. Lors de la charge, utilisez la ligne de charge fournie par le produit. À ce stade, le voyant rouge de charge clignotera indiquant que le produit est en charge, le voyant rouge cessera de clignoter une fois qu'il sera complètement chargé. Notez que le courant du chargeur 10V doit être supérieur à 1A.
Remarque: La batterie doit être chargée pendant plus de 12 heures lors de sa première utilisation. Si la batterie ne fonctionne pas pendant une longue période,

elle doit être maintenue en vie, sinon elle sera endommagée. BATTERIE RECHARGEABLE Utilisation de la batterie 3 heures à 50% du volume.

HR HRVATSKI

PRIKLJUČAK NA MREŽU / BATERIJU 1.Kad se oglasi zvučni signal male snage, to znači da uređaj prelazi u način male snage i treba ga napuniti. Volumen proizvoda automatski će se smanjiti na oko 70% glavnog volumena. Prilikom punjenja koristite liniju za punjenje isporučenu s uređajem. U ovom trenutku će treptati crveno svjetlo za punjenje, što znači da se uređaj puni, crveno svjetlo će prestatiti treptati nakon što se potpuno napuni. Imajte na umu da struja punjača od 10V mora biti veća od 1A.
Napomena: baterija se mora puniti više od 12 sati prilikom prve uporabe. Ako baterija ne radi dulje vrijeme, mora se održavati u ispravnom stanju, inače će se oštetiti. Baterija se prazni u roku od 3 sata pri 50% glasnoće.

HU MAGYAR

HÁLÓZATI CSATLAKOZÁS / ÚJRATÖLTHETŐ AKKUMULÁTOR 1.Alacsony fogyasztású hang esetén ez azt jelenti, hogy a termék alacsony fogyasztású állapotba kerül, és fel kell tölteni. A termék térfogata automatikusan a fő térfogat körülbelül 70% - ára csökken. Töltés közben használja a termék által szállított töltővezeték. Ebben az időben a töltés piros fénye villog, jelezve, hogy a termék töltődik, a piros fény teljesen fel van töltve. Vegye figyelembe, hogy a 10V-os töltő áramának nagyobbnak kell lennie, mint 1A.
Megjegyzés: az akkumulátort első használatkor 12 óránál tovább kell tölteni. Ha az akkumulátor hosszú ideig nem működik, életben kell tartani, különben megsérül. Újrátölthető akkumulátor Az akkumulátor használat 3 óra 50% - os hangerő mellett.

IT ITALIANA

COLLEGAMENTO ALLA RETE ELETTRICA / BATTERIA RICARICABILE 1.Quando

c'è un suono prompt di bassa potenza, significa che il prodotto entra nello stato di bassa potenza e ha bisogno di essere caricata. Il volume del prodotto scenderà automaticamente a circa il 70% del volume principale. Durante la ricarica, utilizzare la linea di carico consegnato dal prodotto. In questo momento, la carica luce rossa lampeggia indicando che il prodotto è in carica, la luce rossa smetterà di lampeggiare dopo che è completamente carica. Si noti che la corrente del caricabatterie 10V deve essere maggiore di 1A.

Nota: la batteria deve essere caricata per più di 12 ore quando viene utilizzata per la prima volta. Se la batteria non funziona per un lungo periodo, deve essere mantenuta in vita, altrimenti sarà danneggiata. BATTERIA RICARICABILE Utilizzo della batteria 3 ore al 50% del volume.

LT LIETUVIŲ

PRIJUNGIMAS PRIE ELEKTROS TINKLO

/ĮKRAUNAMA BATERIJA 1. Kai yra mažos galios greitas garsas, tai reiškia, kad produkto patenka į mažos galios būseną ir turi būti įkrautas. Produkto tūris automatiškai sumažės iki maždaug 70% pagrindinio tūrio. Įkraudami naudokite produkto pristatytą įkrovimo liniją. Šiuo metu mirksi įkrovimo raudona lemputė, rodanti, kad gaminsys kraunamas, raudona lemputė nustos mirksėti, kai ji bus visiškai įkrauta. Atminkite, kad 10V įkroviklio srovė turėtų būti didesnė nei 1A.

Pastaba: pirmą kartą naudojant akumuliatorių reikia įkrauti ilgiau nei 12 valandų. Jei akumuliatorius ilgą laiką neveikia, jis turi būti gyvas, kitaip jis bus sugadintas. Įkraunama baterija Baterijos naudojimas 3 valandas 50% tūrio lygiu.

LV LATVIEŠU

SAVIENOJUMS AR ELEKTROTĪKLU /

UZLĀDĒJAMU AKUMULATORU 1. Ja ir mazjaudas uzvednes skaņa, tas nozīmē, ka produkts nonāk mazjaudas stāvoklī un ir jāuzlādē. Produkta tilpums automātiski samazināsies līdz aptuveni 70% no galvenā tilpuma. Uzlādējot, izmantojiet produkta

piegādāto uzlādes līniju. Šajā laikā mirgos uzlādes sarkanā gaisma, kas norāda, ka produkts tiek uzlādēts, sarkanā gaisma pārstās mirgot pēc tam, kad tā būs pilnībā uzlādēta. Ņemiet vērā, ka 10V lādētāja strāvai jābūt lielākai par 1A.

Piezīme: akumulators ir jāuzlādē vairāk nekā 12 stundas, kad to lieto pirmo reizi. Ja akumulators nedarbojas ilgu laiku, tas jātur dzīvs, pretējā gadījumā tas tiks bojāts. Uzlādējams akumulators Akumulātorā lietošana 3 stundas 50% skaluma līmenī.

MT MALTIJA

KONNESSJONI MAL-MEJNS / BATTERIJA

RIKARIKABBLI 1. Meta jkun hemm hoss fil-pront ta'enerġija baxxa, dan ifisser li l-prodott jidhol fl-istat ta'enerġija baxxa u jehtieg li jigi cċarġjat. Il-volum tal-prodott jinzel awtomatikament għal madwar 70% tal-volum prinċipali. Meta tiċċarġja, uża l-linja tal-iċċarġjar ikkonsenjata mill-prodott. F'dan iż-żmien, id-dawl aħmar tal-iċċarġjar se jteptep u jindika li l-prodott qed jiċċarġja, id-dawl aħmar se jieqaf iteptep wara li jkun iċċarġjat kompletament. Innota li l-kurrent tal-ċarġer 10V għandu jkun akbar minn 1A.

Nota: il-batterija għandha tkun iċċarġjata għal aktar minn 12-il siegħa meta tintuża għall-ewwel darba. Jekk il-batterija ma taħdimx għal żmien twil, għandu jinżamm f'ha, inkella se jkun bil-ħsara. UŻU TAL-Batterija TAL-BATTERIJA RIKARIKABBLI 3 sigħat f'livell ta'volum ta'50%.

NL NEDERLANDSE

AANSLUITING OP HET LICHTNET /

OPLAADBARE BATTERIJ 1. Wanneer u een geluidssignaal hoort, betekent dit dat het product in de spaarstand komt en moet worden opgeladen. Het volume van het product zal automatisch dalen tot ongeveer 70% van het hoofdvolume. Gebruik tijdens het opladen de oplaadlijn die door het product wordt geleverd. Op dat moment zal het rode lampje knipperen om aan te geven dat het product wordt opgeladen, het rode lampje zal stoppen met knipperen als het volledig is opgeladen. Merk op dat de stroom van de 10V lader groter moet zijn dan 1A.

Opmerking: De batterij moet meer dan 12 uur worden opgeladen als deze voor het eerst wordt gebruikt. Als de batterij lange tijd niet werkt, moet hij in leven worden gehouden, anders zal hij beschadigd raken. Oplaadbare batterij batterijgebruik 3 uur bij 50% volumenniveau.

NO NORSK

TILKOBLING TIL STRØMNETTET /

OPPLADBART BATTERI 1. Når det er en ledetekstlyd med lav effekt, betyr det at produktet går inn i lav strømtilstand og må lades. Volumet av produktet vil automatisk falle til omtrent 70% av hovedvolumet. Når du lader, bruk ladelinjen som leveres av produktet. På dette tidspunktet blinker det røde ladelampen som indikerer at produktet lades, det røde lyset slutter å blinke etter at det er fulladet. Merk at strømmen til 10V-laderen skal være større enn 1A.

Merk: batteriet må lades i mer enn 12 timer når det brukes for første gang. Hvis batteriet ikke virker lenge, må det holdes i live, ellers vil det bli skadet. OPPLADBART BATTERI Batteribruk 3 timer ved 50% volumnivå.

PL POLSKI

PODŁĄCZENIE DO SIECI / AKUMULATORA

1. Gdy pojawia się dźwięk monitu o niskim poborze mocy, oznacza to, że produkt przechodzi w stan niskiego poboru mocy i musi zostać naładowany. Objętość produktu automatycznie spadnie do około 70% objętości głównej. Podczas ładowania należy korzystać z linii ładującej dostarczonej przez produkt. W tym czasie czerwone światło ładowania będzie migać, wskazując, że produkt się ładuje, czerwone światło przestanie migać po pełnym naładowaniu. Należy pamiętać, że prąd ładowarki 10V powinien być większy niż 1A.

Uwaga: akumulator musi być ładowany dłużej niż 12 godzin, gdy jest używany po raz pierwszy. Jeśli bateria nie działa przez długi czas, musi być utrzymywana przy życiu, w przeciwnym razie zostanie uszkodzona. Akumulator zużycie baterii 3 godziny przy 50% poziomie głośności.

PT PORTUGUESA

CONEXÃO À REDE ELÉTRICA / BATERIA

RECARREGÁVEL 1. Quando há um som de alerta de baixa potência, isso significa que o produto entra no estado de baixa potência e precisa ser carregado. O volume do produto cairá automaticamente para cerca de 70% do volume principal. Ao carregar, utilize a linha de carregamento fornecida pelo produto. Neste momento, a luz vermelha de carregamento piscará indicando que o produto está a carregar, a luz vermelha deixará de piscar depois de estar totalmente carregada. Note que a corrente do carregador de 10V deve ser superior a 1A.

Nota: a bateria deve ser carregada por mais de 12 horas quando é usada pela primeira vez. Se a bateria não funcionar por um longo tempo, ela deve ser mantida viva, caso contrário, será danificada. Bateria recarregável Utilização da bateria 3 horas a 50% do volume.

RO ROMÂNĂ

CONECTAREA LA REȚEA / BATERIE

REÎNCĂRCABILĂ 1. Atunci când există un sunet prompt de putere redusă, înseamnă că produsul intră în starea de putere redusă și trebuie încărcat. Volumul produsului va scădea automat la aproximativ 70% din volumul principal. La încărcare, Utilizați linia de încărcare livrată de produs. În acest moment, lumina roșie de încărcare va clipi indicând faptul că produsul se încarcă, lumina roșie va înceta să clipească după ce este complet încărcată. Rețineți că curentul încărcătorului de 10V trebuie să fie mai mare de 1A.

Notă: bateria trebuie încărcată mai mult de 12 ore când este utilizată pentru prima dată. Dacă bateria nu funcționează mult timp, trebuie menținută în viață, altfel va fi deteriorată. Baterie reîncărcabilă utilizarea bateriei 3 ore la un nivel de volum de 50%.

RU РУССКИЙ

ПОДКЛЮЧЕНИЕ К СЕТИ /

АККУМУЛЯТОРНОЙ БАТАРЕЕ 1.

Когда раздается звуковой сигнал о низком энергопотреблении, это означает,

что устройство переходит в режим низкого энергопотребления и нуждается в зарядке. Объем продукта автоматически уменьшится примерно до 70% от основного объема. При зарядке используйте зарядную линию, поставляемую вместе с устройством. В это время будет мигать красный индикатор зарядки, указывающий на то, что устройство заряжается, красный индикатор перестанет мигать после его полной зарядки. Обратите внимание, что ток зарядного устройства 10V должен быть больше 1A.

Примечание: При первом использовании аккумулятор должен быть заряжен более чем на 12 часов. Если аккумулятор не работает в течение длительного времени, его необходимо поддерживать в рабочем состоянии, в противном случае он будет поврежден. АККУМУЛЯТОРНАЯ БАТАРЕЯ разряжается в течение 3 часов при 50%-ном уровне громкости.

SK SLOVENČINA

PRIPOJENIE K ELEKTRICKEJ SIETI / NABÍJATEĽNEJ BATÉRII 1. Ak zaznie zvuk s nízkou spotrebou energie, znamená to, že produkt prejde do stavu nízkej spotreby a je potrebné ho nabíť. Objem produktu automaticky klesne na približne 70% hlavného objemu. Pri nabíjaní používajte nabíjaciu linku dodanú produktom. V tomto okamihu bude blikať červené svetlo nabíjania, čo znamená, že sa produkt nabíja, červené svetlo prestane blikať po úplnom nabití. Upozorňujeme, že prúd 10V nabíjačky by mal byť väčší ako 1A.

Poznámka: Pri prvom použití sa batéria musí nabíjať dlhšie ako 12 hodín. Ak batéria dlho nefunguje, musí sa udržiavať nažive, inak sa poškodí. Nabíjateľná batéria využitie batérie 3 hodiny pri 50% hlasitosti.

SL SLOVENSKI

PRIKLJUČITEV NA ELEKTRIČNO OMREŽJE / AKUMULATORSKO BATERIJO 1. Ko se oglasi zvok z nizko porabo energije, to pomeni, da izdelek preide v stanje nizke porabe in ga je treba napolniti. Prostornina

izdelka se samodejno zmanjša na približno 70% glavne prostornine. Pri polnjenju uporabite polnilno linijo, ki jo dostavi izdelek. Trenutno utripa rdeča lučka za polnjenje, kar pomeni, da se izdelek polni, rdeča lučka pa preneha utripati, ko je popolnoma napolnjena. Upoštevajte, da mora biti tok polnilnika 10V večji od 1A.

Opomba: pri prvi uporabi je treba baterijo polniti več kot 12 ur. Če baterija ne deluje dlje časa, jo je treba ohraniti pri življenju, sicer se bo poškodovala. Akumulatorska baterija poraba baterije 3 ure pri 50% glasnosti.

SR СРПСКИ

ПОВЕЗИВАЊЕ СА МРЕЖОМ / БАТЕРИЈОМ 1.

Када се огласи звучни сигнал мале снаге, то значи да уређај прелази у режим мале снаге и да му је потребно пуњење. Запремина производа аутоматски ће се смањити на око 70% главне запремине. Приликом пуњења користите линију за пуњење која се испоручује са уређајем. У то време ће трептати црвено светло за пуњење које указује да се уређај пуни, црвено светло ће престати да трепери након што се потпуно напуни. Имајте на уму да струја пуњача од 10V треба да буде већа од 1A.

Напомена: када се први пут користи, батерија мора бити напуњена дуже од 12 сати. Ако батерија не ради дуже време, мора се одржавати у исправном стању, у супротном ће бити оштећена. Батерија се празни у року од 3 сата при 50% јачини звука.

SV SVENSKAN

ANSLUTNING TILL ELNÄTET / UPPLADNINGSBART BATTERI 1.

När det finns en låg effekt brompt ljud, betyder det att produkten går in i låg effekt tillstånd och måste laddas. Produktens volym sjunker automatiskt till cirka 70% av huvudvolymen. Vid laddning, använd laddningslinjen som levereras av produkten. Vid denna tidpunkt blinkar den röda lampan för laddning som indikerar att produkten laddas, den röda lampan slutar blinka efter att den är fulladdad. Observera att strömmen på

10V-laddaren ska vara större än 1A.

Observera: Batteriet måste laddas i mer än 12 timmar när det används för första gången. Om batteriet inte fungerar längre måste det hållas vid liv, annars kommer det att skadas. Uppladdningsbart batteri batterianvändning 3 timmar vid 50% volymnivå.

TR TÜRK

ŞEBEKE BAĞLANTISI / ŞARJ EDİLEBİLİR PİL 1.

Düşük güç istemi sesi geldiğinde, ürünün düşük güç durumuna girdiği ve şarj edilmesi gerektiği anlamına gelir. Ürünün hacmi otomatik olarak ana hacmin yaklaşık %70'ine düşecektir. Şarj ederken, ürün tarafından teslim edilen şarj hattını kullanın. Şu anda, ürünün şarj olduğunu belirtir şarj kırmızı ışığı yanıp sönecek, tamamen şarj olduktan sonra kırmızı ışık yanıp sönmeyi durduracaktır. 10V şarj cihazının akımının 1A'dan büyük olması gerektiğini unutmayın.

Not: Pil ilk kez kullanıldığında 12 saatten fazla şarj edilmelidir. Pil uzun süre çalışmazsa, canlı tutulmalıdır, aksi takdirde hasar görür. Uppladdningsbart batteri batterianvändning 3 timmar vid 50% volymnivå.

CA CATALÀ

CONNEXIÓ A LA XARXA / RECARREGAR BATERIA 1.

Quan hi ha un so d'avis de baixa potència, significa que el producte ingressa a l'estat de baixa potència i s'ha de carregar. El volum del producte caurà automàticament a aproximadament el 70% del volum principal. En carregar, utilitzeu la línia de càrrega subministrada pel producte. En aquest moment, la llum vermella de càrrega parpellejarà indicant que el producte s'està carregant, la llum vermella deixarà de parpellejar després que estigui completament carregada. Tingueu en compte que el corrent del carregador de 10V ha de ser superior a 1A.

Nota: La bateria s'ha de carregar durant més de 12 hores quan es fa servir per primera vegada. Si la bateria no funciona durant molt de temps, s'ha de mantenir viva, en cas contrari es farà malbé. BATERIA

RECARREGABLE Ús de la bateria 3 hores a un nivell de volum del 50%.

EU EUSKARA

SARRERA KONEKTATZEA / BATERIA BIRKARGATZEA 1.

Potentzia baxuko soinua dagoenean, produktua potentzia baxuko egoeran sartu eta kargatu behar dela esan nahi du. Produktuen bolumena automatikoki jaitsiko da bolumen nagusiaren %70 ingurura. Kargatzerakoan, erabili produktuekin hornitutako kargatzeko lerroa. Une honetan, kargatzeko argi gorriak keinu egingo du produktua kargatzen ari dela adieraziz, argi gorriak keinuka geldituko da guztiz kargatu ondoren. Kontuan izan 10V-ko kargagailuaren korronteak 1A baino handiagoa izan behar duela.

Oharra: bateria 12 ordu baino gehiagoz kargatu behar da lehen aldiz erabiltzen denean. Bateria denbora luzez erabiltzen ez bada, bizirik mantendu behar da, bestela hondatu egingo da. BATERIA BIRKARGAGARRIA Bateria ireaupena 3 orduko bolumen-mailan %50ean.

GL GALEGO

CCONEXIÓN Á RED / RECARGA DA BATERÍA 1.

Cando hai un son de indicación de baixa potencia, significa que o produto entra no estado de baixa potencia e debe cargarse. O volume do produto baixará automaticamente ata preto do 70% do volume principal. Ao cargar, use a liña de carga subministrada co produto. Neste momento, a luz vermella de carga parpadeará indicando que o produto se está cargando, a luz vermella deixará de parpadear despois de que estea completamente cargada. Teña en conta que a corrente do cargador de 10 V debe ser superior a 1 A.

Nota: a batería debe cargarse durante máis de 12 horas cando se usa por primeira vez. Se a batería non se usa durante moito tempo, debe manterse viva, se non, danarase. BATERÍA RECARGABLE Duración da batería 3 horas a un nivel de volume do 50%.



FRONT PANEL CONTROLS

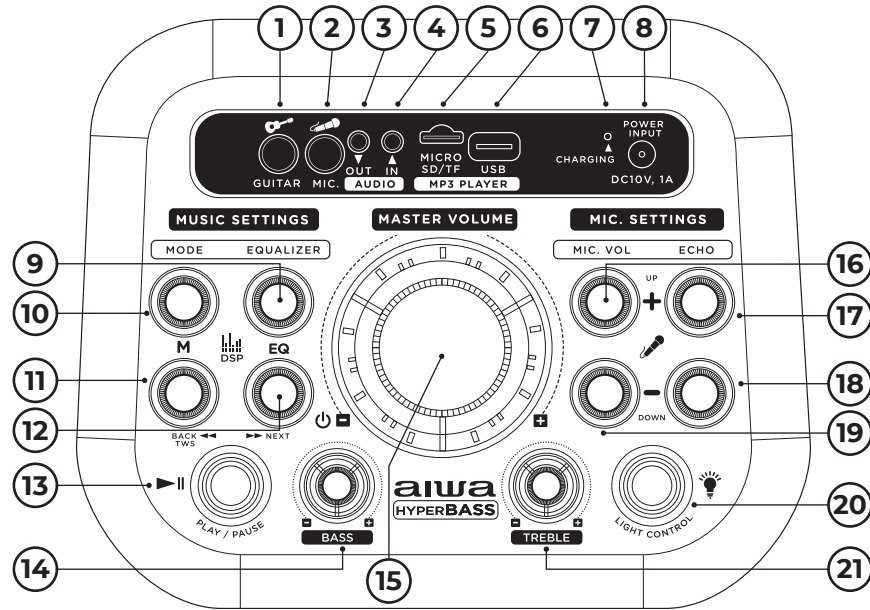

- | | |
|--------------------------|---------------------------------------|
| 1 GUITAR | 13 PLAY/STOP |
| 2 MIC | 14 BASS |
| 3 AUDIO SOURCE OUTLET | 15 MASTER VOLUME KNOB/POWER SWITCH |
| 4 AUX IN | 16 MICROPHONE VOLUME PLUS BUTTON |
| 5 TF CARD | 17 MICROPHONE REVERB PLUS BUTTON |
| 6 USB DISK | 18 MICROPHONE REVERB REDUCTION BUTTON |
| 7 CHARGING INDICATOR LED | 19 MICROPHONE VOLUME REDUCTION BUTTON |
| 8 DC 10V INPUT | 20 LIGHT BUTTON |
| 9 EQ BUTTONS | 21 TREBLE |
| 10 MODE BUTTON | |
| 11 PREVIOUS SONG BUTTON | |
| 12 NEXT SONG BUTTON | |

BG БЪЛГАРСКИ

УПРАВЛЕНИЕ НА ПРЕДНИЯ ПАНЕЛ

1.Китара 2.Микрофон 3.Изход за аудио източник 4.Спомагателен вход 5.ТФ карта 6.Флашка 7.Индикатор за зареждане 8.ДК 10V вход 9.Бутони 10.Бутон за режим 11.Предишна песен бутон 12.Следваща песен бутон 13.Пусни / стоп 14.Бас 15.Копче за главен обем / превключвател за сохранване 16.Обем на микрофона плюс бутон 17.Реверберация на микрофона плюс бутон 18.Микрофон реверберация намаляване бутон 19.Бутон за намаляване на звука на микрофона 20.Светлинен бутон 21.Требъл.

CS ČEŠTINA

OVĽADACÍ PRVKY PŘEDNÍHO PANEĽU

1.Kytara 2.Mic 3.Výstup zdroje zvuku 4.Pomocný vstup 5.TF karta 6.USB disk 7.Indikátor nabíjení Led 8.DC 10V vstup 9.Tlačítka EQ 10.Tlačítka režimu 11.Tlačítka předchozí skladby 12.Tlačítka Další skladby 13.Přehrát / zastavit 14.Basa 15.Hlavní knoflík hlasitosti / vypínač 16.Tlačítka hlasitosti mikrofonu plus 17.Mikrofon reverb Plus tlačítka 18.Tlačítka redukce dozvuku mikrofonu 19.Tlačítka redukce hlasitosti mikrofonu 20.Tlačítka světla 21.Výška.

DA DÁNSKÝ

KONTROL AF FRONTPANELET

1.Guitar 2.Mic 3.Lydkilde stikkontakt 4.Hjælpeindgang 5.TF kort 6.USB-disk 7.Opladningsindikator Led 8.DC 10V indgang 9.Udligningsknapper 10.Mode knap 11.Forrige sang knapper 12.Næste sang knapper 13.Afspil / stop 14.Bass 15.Master lydstyrkeknap / strømafbryder 16.Mikrofon volumen plus knapper 17.Mikrofon reverb plus knapper 18.Mikrofon reverb reduktionsknapper 19.Knap til reduktion af mikrofonens lydstyrke 20.Lys knap 21.Diskant.

DE DEUTSCHSPRACHIGE

BEDIENELEMENTE AN DER

VORDERSEITE 1.Gitarre 2.Mikrofon

3.Ausgang der Audioquelle 4.Aux-Eingang 5.TF-karte 6.USB-Festplatte 7.Ladeanzeige-LED 8.DC 10 V eingang 9.EQ-Tasten 10.Modus-Taste 11.Taste für vorheriges Lied 12.Taste für den nächsten Song 13.Wiedergabe / Stopp 14.Bass 15.Master-Lautstärkereglер / Netzschalter 16.Mikrofonlautstärke Plus-Taste 17.Mikrofon-Hall Plus-Taste 18.Taste zur Reduzierung des Mikrofonhall 19.Taste zur Reduzierung der Mikrofonlautstärke 20.Licht-Taste 21.Höhen.

EL ΕΛΛΗΝΙΚΗ

ΧΕΙΡΙΣΤΗΡΙΑ ΜΠΡΟΣΤΙΝΟΥ ΠΙΝΑΚΑ

1.Κιθάρα 2.Μικρόφωνο 3.Εξοδος πηγής ήχου 4.Βοηθητική εισαγωγή 5.Κάρτα TF 6.Δίσκος USB 7.Ενδεικτική λυχνία φόρτισης Led 8.Συνεχής 10V εισαγωγή 9.Κουμπιά EQ 10.Κουμπιά λειτουργίας 11.Προηγούμενα κουμπιά τραγουδιού 12.Κουμπιά επόμενου τραγουδιού 13.Αναπαραγωγή / Διακοπή 14.Μπάσα 15.Κύριοι εξόγκωμα όγκου / διακόπτης δύναμης 16.Κουμπιά έντασης ήχου μικροφώνου 17.Μικρόφωνο αντήχηση συν κουμπιά 18.Κουμπιά μείωση αντήχησης μικροφώνου 19.Κουμπιά μείωσης έντασης μικροφώνου 20.Κουμπιά φωτός 21.Πρίμα.

ES ESPAÑOL

CONTROLES DEL PANEL FRONTAL

1.Guitarra 2.Microfono 3.Salida de fuente de audio 4.Entrada auxiliar 5.Tarjeta TF 6.Disco USB 7.Indicador de carga LED 8.Entrada de DC 10V 9.Botón de ecualización 10.Botón de modo 11.Botón de canción anterior 12.Botón de canción siguiente 13.Reproducción / parada 14.Bajo 15.Perilla de volumen maestro / interruptor de encendido 16.Botón de volumen plus del microfono 17.Botón de reverberación de microfono plus 18.Botón de reducción de reverberación de microfono 19.Botón de reducción de volumen del microfono 20.Botón de luz 21.Agudos.

ET EESTI

ESIPANEELI JUHTELEMENDID 1.Kitarr 2.Mikrofon 3.Audio allikas väljund 4.Aux sisse 5.TF kaart 6.USB ketas 7.Laadimise indikaator Led 8.DC 10V sisend 9.EQ nupud 10.Režiimi nupp 11.Eelmine laul nupud 12.Järgmise laulu nupud 13.Mängima/peatas 14.Bass 15.Master helitugevuse nupp / toitelüliti 16.Mikrofoni helitugevus plus nupud 17.Mikrofon reverb plus nupud 18.Mikrofon reverb vähendamise nupud 19.Mikrofoni helitugevuse vähendamise nupp 20.Kerge nupp 21.Kolmekordistub.

FI SUOMEN

ETUPANEELIN OHJAIMET 1.Kitara 2.Mic 3.Äänilähteen ulostulo 4.Aux 5.TF-kortti 6. USB-levy 6.USB-levy 7.Latauksen merkivalo Led 8.DC 10V tulo 9.Taajuuskorjain painikkeet 10.Moodipainike 11.Edellinen kappale painikkeet 12.Seuraavan kappaleen painikkeet 13.Play / stop 14.Basso 15.Master äänenvoimakkuuden säädin / virtakytkin 16.Mikrofonin äänenvoimakkuus ja painikkeet 17.Mikrofonin kaiku plus painikkeet 18.Mikrofonin kaiku vähentäminen painikkeet 19.Mikrofonin äänenvoimakkuuden vähennyspainike 20.Valonappi 21.Diskantti.

FR FRANÇAISE

COMMANDES DU PANEAU AVANT 1.Guitare 2.Micro 3.Prise de source audio 4.Entrée auxiliaire 5.Carte TF 6.Disque USB 7.Indicateur de charge Led 8.Entrée DC 10V 9.Boutons d'égalisation 10.Bouton de mode 11.Boutons de la chanson précédente 12.Boutons de la chanson suivante 13.Lecture / arrêt 14.Basse 15.Bouton de volume principal / interrupteur d'alimentation 16.Volume du microphone plus boutons 17.Boutons microphone reverb plus 18.Boutons de réduction de réverbération du microphone 19.Bouton de réduction du volume du microphone 20.Bouton lumineux 21.Tripler.

HR HRVATSKI

KONTROLE NA PREDNJOJ PLOČI 1.Gitara 2.Mikrofon 3.Izlaz izvora zvuka 4.Pomoćni ulaz 5.Karta 6.Sinus-disk 7.LED indikator punjenja 8.DC ulaz je 10V 9.Tipke za izjednačavanje 10.Gumb načina rada 11.Tipke prethodne pjesme 12.Tipke sljedeće pjesme 13.Reprodukcija / zaustavljanje 14.Bass 15.Glavni gumb za glasnoću / prekidač za napajanje 16.Tipke za pojačavanje glasnoće mikrofona 17.Odjek mikrofona plus tipke 18.Tipke za smanjenje odjeka mikrofona 19.Gumb za smanjivanje glasnoće mikrofona 20.Gumb za pozadinsko osvjetljenje 21.Utrostručiti.

HU MAGYAR

ELŐLAP VEZÉRLŐK 1.Gitár 2.Mic 3.Audio forrás kimenet 4.Kiegészítő bemenet 5.TF kártya 6.USB lemez 7.Töltésjelző Led 8.DC 10V bemenet 9.EQ gombok 10.Mód gomb 11.Előző dal gomb 12.Következő dal gombok 13.Lejátszás / leállítás 14.Basszus 15.Fő hangerő gomb / főkapcsoló 16.Mikrofon hangerő plusz gomb 17.Mikrofon reverb plus gomb 18.Mikrofon reverb csökkentő gomb 19.Mikrofon hangerő csökkentő gomb 20.Fény gomb 21.Tripla.

IT ITALIANA

COMANDI DEL PANNELLO FRONTALE 1.Chitarra 2.Microfono 3.Uscita sorgente audio 4.Ingresso aux 5.Carta di TF 6.Disco USB 7.Indicatore di carica LED 8.DC 10V ingresso 9.Pulsanti EQ 10.Pulsante Modalità 11.Pulsanti canzone precedente 12.Pulsanti brano successivo 13.Giocare / fermata 14.Basso 15.Master manopola del volume / interruttore di alimentazione 16.Volume del microfono più pulsanti 17.Microfono riverbero più pulsanti 18.Pulsanti di riduzione del riverbero del microfono 19.Pulsante di riduzione del volume del microfono 20.Pulsante luce 21.Triplificare.

LT LIETUVIŲ

PRIEKINIO SKYDELIO VALDIKLIAI 1.Gitara 2.Mic 3.Garso šaltinis lizdas 4.Pagalbinis įėjimas 5.TF kortelė 6.USB diskas 7.Įkrovimo indikatorius Led 8.DC 10V įėjimas 9.Ekv mygtukai 10.Režimo mygtukas 11.Ankstesnės dainos mygtukai 12.Kitas daina mygtukai 13.Žaisti / sustabdyti 14.Bosas 15.Magistro apimtis rankenėlė / maitinimo jungiklis 16.Mikrofono garsumas plius mygtukai 17.Mikrofonas reverb plius mygtukai 18.Mikrofonas reverb mažinimo mygtukai 19.Mikrofono garsumo mažinimo mygtukas 20.Šviesos mygtukas 21.Trigubas.

LV LATVIEŠŪ

PRIEKŠĒJĀ PANEĻĀ KONTROLE 1.Ģitāra 2.Mic 3.Audio avota izeja 4.Papildu ievade 5.TF karte 6.USB disks 7.Uzlādes indikators Led 8.DC 10V ieeja 9.EQ pogas 10.Režīma poga 11.Iepriekšējās dziesmas pogas 12.Nākamās dziesmas pogas 13.Spēlēt / apstāties 14.Bass 15.Master tilpums poga / barošanas slēdzis 16.Mikrofona skaļums plus pogas 17.Mikrofona reverb plus pogas 18.Mikrofona reverb samazināšanas pogas 19.Mikrofona skaļuma samazināšanas poga 20.Gaismas poga 21.Trīskāršot.

MT MALTIJA

KONTROLLI PANEW TA'QUDDIEM 1.Guitar 2.Mejju 3.Sors awdjo iżbokk 4.Input awżiljarju 5.Kard TF 6.Usb disk 7.Indikatur ta'ččargjar Led 8.Input TA'D 10V 9.Buttuni EQ 10.Buttuna Mode 11.Precedenti kanzunetta buttuni 12.Li jmiss Kanzunetta buttuni 13.Ilghab / waqqaf 14.Bass 15.Il-master volum pum / swiċċ tal-qawwa 16.Volum mikrofonu plus buttuni 17.Mikrofonu reverb plus buttuni 18.Mikrofonu reverb tnaqqis buttuni 19.Mikrofonu volum tnaqqis buttuna 20.Buttuna tad-dawl 21.Treble.

NL NEDERLANDSE

FRONT PANEL CONTROLS 1.Gitaar 2.Microfoon 3.Audio bron uitgang 4.Hulpingang 5.TF kaart 6.USB-schijf 7.Oplaadindicator Led 8.DC 10V ingang 9.EQ knoppen 10.Mode knop 11.Vorige song knoppen 12.Volgende song knoppen 13.Afspelen/stop 14.Bas 15.Hoofdvolume knop / aan/uit schakelaar 16.Microfoon volume plus knoppen 17.Microfoon galm plus knoppen 18.Microfoon galm reductieknoppen 19.Reductieknop microfoonvolume 20.Lichtknop 21.Hoge tonen.

NO NORSK

KONTROLLER PÅ FRONTPANELET 1.Gitar 2.Mic 3.Lydkilde uttak 4.Aux-inngang 5.TF-kort 6.USB-disk 7.Ladeindikator Led 8.DC 10v inngang 9.EQ-knapper 10.Modusknapp 11.Forrige sang knapper 12.Neste Sang knapper 13.Spill / stopp 14.Bass 15.Hovedvolumknapp / strømbryter 16.Mikrofon volum plus knapper 17.Mikrofon reverb plus knapper 18.Mikrofon reverb reduksjon knapper 19.Mikrofon volum reduksjon knapp 20.Lysknapp 21.Trippelspill.

PL POLSKI

STEROWANIE NA PANELU PRZEDNIM 1.Gitara 2.Mic 3.Gniazdo źródła dźwięku 4.Wejście pomocnicze 5.Karta TF 6.Dysk USB 7.Wskaźnik ładowania Led 8.Wejście DC 10V 9.Przyciski EQ 10.Przycisk trybu 11.Poprzedni utwór buttons 12.Następny utwór buttons 13.Play / stop 14.Bas 15.Główne pokrętło głośności / przełącznik zasilania 16.Głośność mikrofonu plus przycisk 17.Mikrofon pogłos Plus przycisk 18.Przycisk redukcji pogłosu mikrofonu 19.Przycisk redukcji głośności mikrofonu 20.Przycisk światła 21.Góra.

PT PORTUGUESA

CONTROLES DO PAINEL FRONTAL 1.Guitarra 2.Mic 3.Saida de fonte de áudio 4.Entrada auxiliar 5.Cartão do TF 6.Disco USB 7.Indicador de carregamento Led

8.Entrada da C. C. 10V **9.**Botões EQ **10.**Botão Modo **11.**Botão da música anterior **12.**Próxima música botões **13.**Play / stop **14.**Baixo **15.**Botão de volume mestre / interruptor de alimentação **16.**Volume do microfone mais botão **17.**Microfone reverb mais botão **18.**Botão de redução de reverberação do microfone **19.**Botão de redução de volume do microfone **20.**Botão de luz **21.**Agudo.

RO ROMÂNĂ

COMENZILE PANOULUI FRONTAL

1.Chitară **2.**Mic **3.**Îșire sursă Audio **4.**Intrare auxiliară **5.**Cardul TF **6.**Disc USB **7.**Indicator de încărcare Led **8.**Intrare DC 10V **9.**Butoane EQ **10.**Butonul Mod **11.**Buton melodiei anterioare **12.**Buton melodiei următoare **13.**Redare / Oprire **14.**Bas **15.**Buton de volum principal / comutator de alimentare **16.**Volumul microfonului plus buton **17.**Microfon reverb plus buton **18.**Buton de reducerea a reverbului microfonului **19.**Buton de reducerea a volumului microfonului **20.**Buton de lumină **21.**Treble.

RU РУССКИЙ

ЭЛЕМЕНТЫ УПРАВЛЕНИЯ НА ПЕРЕДНЕЙ ПАНЕЛИ

1.Гитара **2.**Микрофон **3.**Выход источника звука **4.**Вспомогательный вход **5.**TF-карта **6.**USB-диск **7.**Светодиодный индикатор зарядки **8.**Вход постоянного тока 10 В **9.**Кнопки эквалайзера **10.**Кнопка режима **11.**Кнопки предыдущей песни **12.**Кнопки следующей песни **13.**Воспроизведение/остановка **14.**Басы **15.**Главная ручка регулировки громкости / выключатель питания **16.**Кнопки увеличения громкости микрофона **17.**Реверберация микрофона плюс кнопки **18.**Кнопки уменьшения реверберации микрофона **19.**Кнопка уменьшения громкости микрофона **20.**Кнопка подсветки **21.**Утроить.

SK SLOVENČINA

OVLÁDANIE NA PREDNOM PANELI

1.Gitara **2.**Mic **3.**Výstup zdroja zvuku **4.**Pomocný vstup **5.**TF karta **6.**USB disk **7.**Indikátor nabíjania Led **8.**DC 10V vstup **9.**Tlačidlá EQ **10.**Tlačidlo režimu **11.**Predchádzajúce tlačidlá skladieb **12.**Tlačidlá ďalšej skladby **13.**Prehrať / zastaviť **14.**Bass **15.**Hlavný gombík hlasitosti / hlavný vypínač **16.**Tlačidlá hlasitosti mikrofónu plus **17.**Mikrofón reverb plus tlačidlá **18.**Tlačidlá redukcie reverbu mikrofónu **19.**Tlačidlo na zníženie hlasitosti mikrofónu **20.**Tlačidlo svetla **21.**Treble.

SL SLOVENSKI

KONTROLE NA SPREDNJI PLOŠČI

1.Kitara **2.**Mic **3.**Audio source outlet **4.**Pomožni vhod **5.**TF kartica **6.**USB disk **7.**Indikator polnjenja Led **8.**DC 10V vhod **9.**Ekv gumbi **10.**Gumb za način **11.**Prejšnji gumb pesem **12.**Naslednji gumb pesem **13.**Predvajaj / ustavi **14.**Bas **15.**Glavni gumb za glasnost / stikalo za vklop **16.**Glasnost mikrofona Plus gumb **17.**Mikrofon reverb Plus gumb **18.**Mikrofon reverb zmanjšanje gumb **19.**Gumb za zmanjšanje glasnosti mikrofona **20.**Gumb za luč **21.**Visoki toni.

SR СРПСКИ

KONTROLE NA PREDNJOJ STRANI

1.Гитара **2.**Микрофон **3.**Излаз аудио извора **4.**Помоћни улаз **5.**ТФ картица **6.**УСБ диск **7.**ЛЕД индикатор пуњења **8.**ДЦ улаз је 10В **9.**Дугмад еквализера **10.**Дугме режима **11.**Дугмад претходне песме **12.**Дугмад следеће песме **13.**Репродукција / заустављање **14.**Бас **15.**Главни тастер за јачину звука / прекидач за напајање **16.**Тастери за појачавање звука микрофона **17.**Реверб микрофона плус тастери **18.**Тастери за смањење реверба микрофона **19.**Дугме за смањивање јачине звука микрофона **20.**Дугме светло **21.**Троструко.

SV SVENSKAN

KONTROLLER PÅ FRONTPANELEN

1.Gitarr **2.**Mic **3.**Uttag för ljudkälla **4.**Extraingång **5.**TF-kort **6.**USB-disk **7.**Laddningsindikator Led **8.**DC 10V ingång **9.**EQ knappar **10.**Mode-knapp **11.**Föregående låt knappar **12.**Nästa låt knappar **13.**Spela / stopp **14.**Bas **15.**Huvudvred / strömbrytare **16.**Mikrofon volym plus knappar **17.**Mikrofon reverb Plus knappar **18.**Mikrofon reverb minskning knappar **19.**Mikrofon volymreduceringsknapp **20.**Ljus knapp **21.**Tredubbla.

TR TÜRK

ÖN PANEL KONTROLLERİ

1.Gitar **2.**Mikrofon **3.**Ses kaynağı çıkışı **4.**Yardımcı giriş **5.**TF kartı **6.**USB disk **7.**Şarj göstergesi Led'i **8.**DC 10V giriş **9.**Ekolayzir düğmeleri **10.**Mod düğmesi **11.**Önceki şarkı düğmeleri **12.**Sonraki Şarkı düğmeleri **13.**Oynat / durdur **14.**Bas **15.**Ana ses düğmesi / güç anahtarı **16.**Mikrofon ses seviyesi artı düğmeler **17.**Mikrofon reverb artı düğmeleri **18.**Mikrofon yankı azaltma düğmeleri **19.**Mikrofon ses azaltma düğmesi **20.**Işık düğmesi **21.**Üç kat.

CA CATALÀ

CONTROLS DEL PANELL FRONTAL

1.Guitarra **2.**Micròfon **3.**Sortida de font d'àudio **4.**Entrada auxiliar **5.**Targeta TF **6.**Disc USB **7.**Indicador de càrrega LED **8.**Entrada de DC 10V **9.**Botó d'equalització **10.**Botó de mode **11.**Botó de cançó anterior **12.**Botó de cançó següent **13.**Reproducció / parada **14.**Baix **15.**Perilla de volum mestre / interruptor d'encesca **16.**Botó de volum plus del micròfon **17.**Botó de reverberació de micró **18.**Botó de reducció de reverberació de micròfon **19.**Botó de reducció de volum del micròfon **20.**Botó de llum **21.**Aguts.

EU EUSKARA

AURREKO PANELAREN KONTROLAK

1.Gitarra **2.**Mikrofona **3.**Audio iturriaren

irteera **4.**AUX sarrera **5.**TF txartela **6.**USB diskoa **7.**LED kargatzeko adierazlea **8.**DC 10V sarrera **9.**EQ botoia **10.**Mode botoia **11.**Aurreko abestiaren botoia **12.**Hurrengo abestiaren botoia **13.**Erreproduzitu/gelditu **14.**Baxua **15.**Bolumen nagusiaren botoia/pizteko etengailua **16.**Mikrofonaaren bolumena gehi botoia **17.**Mikrofonaaren reverb plus botoia **18.**Microphone reverb murrizteko botoia **19.**Mikrofonaaren bolumena jaisteko botoia **20.**Argiaren botoia **21.**Agudoak.

GL GALEGO

CONTROIS DO PANEL FRONTAL

1.Guitarra **2.**Micrófono **3.**Saída da fonte de audio **4.**Entrada AUX **5.**Tarxeta TF **6.**Disco USB **7.**Indicador de carga LED **8.**Entrada de 10V DC **9.**Botón EQ **10.**Botón de modo **11.**Botón da canción anterior **12.**Botón da seguinte canción **13.**Reproducir/parar **14.**Baixos **15.**Botón de volume principal/interruptor de encendido **16.**Botón de volume do micrófono **17.**Botón de reverb máis do micrófono **18.**Botón de redución de reverberación do micrófono **19.**Botón para baixar o volume do micrófono **20.**Botón de luz **21.**Agudos.



REMOTE CONTROLLER

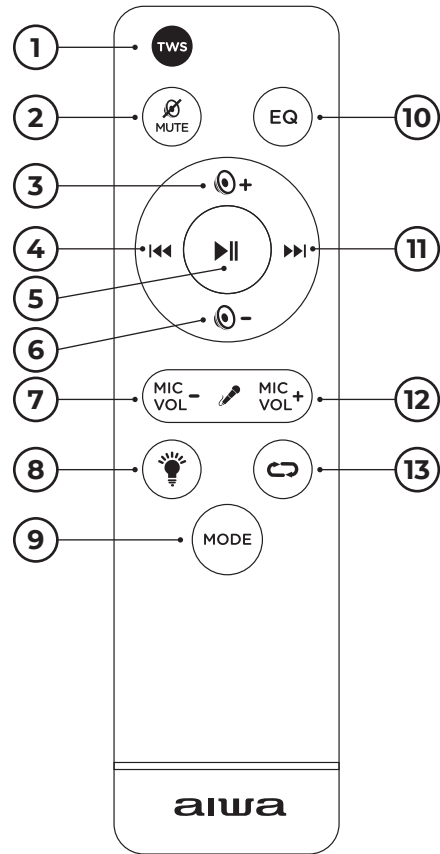

- ① TWS (TRUE WIRELESS STEREO)
- ② MUTE
- ③ + VOLUME
- ④ PREVIOUS SONG BUTTON
- ⑤ PLAY / STANDBY
- ⑥ - VOLUME
- ⑦ MICROPHONE VOLUME REDUCTION BUTTON
- ⑧ LIGHT BUTTON
- ⑨ MODE BUTTON
- ⑩ EQ BUTTON
- ⑪ NEXT SONG BUTTON
- ⑫ MICROPHONE VOLUME PLUS BUTTON
- ⑬ REPEAT FUNCTION

BG БЪЛГАРСКИ

ДИСТАНЦИОННО УПРАВЛЕНИЕ 1.TWS (истинска безжична стерео) 2.Заглушаване 3.+Том 4.Предишна песен бутон 5.Игра / режим на готовност 6.-Том 7.Бутон за намаляване на звука на микрофона 8.Светлинен бутон 9.Бутон за режим 10.Бутон за еквалайзер 11.Следваща песен бутон 12.Сила на звука на микрофона плюс бутон 13.Повторете функцията.

CS ČEŠTINA

DÁLKOVÝ OVLADAČ 1.TWS (true wireless stereo) 2.Němý 3.+Svazek 4.Tlačítko předchozí

skladby 5.Hrát / pohotovostní 6.-Svazek 7.Tlačítko redukce hlasitosti mikrofonu 8.Tlačítko světla 9.Tlačítko režimu 10.Tlačítko ekvalizéru 11.Tlačítko Další skladby 12.Tlačítko hlasitosti mikrofonu plus 13.Funkce opakování.

DA DÁNSKÝ

FJERNBETJENING 1.TWS (ægte trådløs stereo) 2.Mute 3.+Bind 4.Forrige sang knap 5.Afspil / standby 6.-Bind 7.Knap til reduktion af mikrofonens lydstyrke 8.Lys knap 9.Mode knap 10.Udligningsknap 11.Næste sang knap 12.Mikrofon volumen plus knap 13.Gentag funktion.

DE DEUTSCHSPRACHIGE

FERNBEDIENUNG 1.TWS (echtes kabelloses stereo) 2.Stummschaltung 3.+Band 4.Vorheriger Song-Taste 5.Wiedergabe / Standby 6.-Band 7.Taste zur Reduzierung der Mikrofonlautstärke 8.Licht-Taste 9.Modus-Taste 10.Equalizer-Taste 11.Nächster Song-Taste 12.Mikrofonlautstärke Plus-Taste 13.Wiederholungsfunktion.

EL ΕΛΛΗΝΙΚΗ

ΤΗΛΕΧΕΙΡΙΣΤΗΡΙΟ 1.TWS (αληθινό ασύρματο στερεοφωνικό) 2.Σίγαση 3.+Τόμος 4.Προηγούμενο κουμπί τραγουδιού 5.Αναπαραγωγή / αναμονή 6.-Τόμος 7.Κουμπί μείωσης έντασης μικροφώνου 8.Κουμπί φωτισμού 9.Κουμπί λειτουργίας 10.Κουμπί ισοσταθμιστή 11.Κουμπί Επόμενο τραγούδι 12.Κουμπί έντασης ήχου μικροφώνου 13.Επαναλάβετε τη λειτουργία.

ES ESPAÑOL

MANDO A DISTANCIA 1.TWS (estéreo inalámbrico verdadero) 2.Silencio 3.+Volumen 4.Botón canción anterior 5.Reproducción / espera 6.-Volumen 7.Botón de reducción de volumen del micrófono 8.Botón de luz 9.Botón de modo 10.Botón de ecualizador 11.Botón siguiente canción 12.Botón para subir el volumen del micrófono 13.Función de repetición.

ET EESTI

KAUGJUHTIMISPULT 1.TWS (tõeline traadita stereo) 2.Vaigista 3.+Maht 4.Kõide Eelmine laul nupp 5.Mängima / ooterežiim 6.-Maht 7.Kõide Mikrofoni helitugevuse vähendamise nupp 8.Valguse nupp 9.Režiimi nupp 10.Ekvalaiser nupp 11.Järgmine laul nupp 12.Mikrofoni helitugevuse pluss nupp 13.Korrake funktsioon.

FI SUOMEN

KAUKO-OHJAIN 1.TWS (true wireless stereo) 2.Mykkä 3.+Äänvoimakkuus

4.Edellinen Kappalenappi 5.Soitto / valmiustila 6.-Äänvoimakkuus 7.Mikrofonin äänvoimakkuuden vähennyspainike 8.Valonappi 9.Moodipainike 10.Taajuuskorjain nappi 11.Seuraavan kappaleen nappi 12.Mikrofonin äänvoimakkuus plus painike 13.Toista toiminto.

FR FRANÇAISE

TÉLÉCOMMANDE 1.TWS (véritable stéréo sans fil) 2.Muet 3.+Volume 4.Bouton Chanson précédente 5.Lecture / veille 6.-Volume 7.Bouton de réduction du volume du microphone 8.Bouton lumineux 9.Bouton de mode 10.Bouton égaliseur 11.Bouton Chanson suivante 12.Bouton Volume plus du microphone 13.Fonction de répétition.

HR HRVATSKI

DALJINSKI UPRAVLJAČ 1.TWS (pravi bežični stereo) 2.Isključivanje zvuka 3.+Glasnoća 4.Gumb prethodne pjesme 5.Reprodukcija / stanje pripravnosti 6.-Glasnoća 7.Gumb za smanjivanje glasnoće mikrofona 8.Gumb za pozadinsko osvjetljenje 9.Gumb načina rada 10.Gumb za izjednačavanje 11.Gumb za sljedeću pjesmu 12.Gumb za pojačavanje glasnoće mikrofona 13.Funkcija odgode.

HU MAGYAR

TÁVIRÁNYÍTÓ 1.TWS (valódi vezeték nélküli sztereó) 2.Némítás 3.+Hangerő 4.Előző dal gomb 5.Lejátszás / készenlét 6.-Kötet 7.Mikrofon hangerő csökkentése gomb 8.Fény gomb 9.Mód gomb 10.Equalizer gomb 11.Következő dal gomb 12.Mikrofon hangerő plusz gomb 13.Ismételje meg a funkciót.

IT ITALIANA

TELECOMANDO 1.TWS (vero stereo senza fili) 2.Mute 3.+Volume 4.Pulsante Brano precedente 5.Riproduzione / standby 6.-Volume 7.Pulsante di riduzione del volume del microfono 8.Pulsante Luce 9.Pulsante Modalità 10.Pulsante equalizzatore 11.Pulsante Brano successivo 12.Volume del microfono più pulsante 13.Funzione di ripetizione.

LT LIETUVIŲ

NUOTOLINIS VALDIKLIS 1.TWS (tiesa belaidis stereo) **2.**Nutildyti **3.**+Apimtis **4.**Ankstesnis daina mygtukas **5.**Žaisti / budėjimo **6.**-Apimtis **7.**Mikrofono garsumo mažinimo mygtukas **8.**Šviesos mygtukas **9.**Režimo mygtukas **10.**Ekvalaizerio mygtukas **11.**Kitas daina mygtukas **12.**Mikrofono garsumas plius mygtukas **13.**Pakartokite funkciją.

LV LATVIEŠU

TĀLVADĪBAS PULTS 1.TWS (true bezvadu stereo) **2.**Mute **3.**+Apjoms **4.**Iepriekšējā dziesma poga **5.**Atskaņot / gaidīšanas režīmā **6.**-Apjoms **7.**Mikrofona skaļuma samazināšanas poga **8.**Gaismas poga **9.**Režīma poga **10.**Ekvalaizera poga **11.**Nākamā dziesma poga **12.**Mikrofona skaļums plus poga **13.**Atkārtojiet funkciju.

MT MALTIJA

KONTROLLUR MILL-BOGHOD 1.TWS (stereo mingħajr fili veru) **2.**Mute **3.**+Volum **4.**Preċedenti Kanzunetta buttuna **5.**Ilgħab / stennija **6.**-Volum **7.**Mikrofonu volum tnaqqis buttuna **8.**Buttuna ħafifa **9.**Buttuna Mode **10.**Equalizer button **11.**Li jmiss Kanzunetta buttuna **12.**Volum mikrofonu plus buttuna **13.**Irrepeti l-funzjoni.

NL NEDERLANDSE

AFSTANDSBEDIENING 1.TWS (echte draadloze stereo) **2.**Mute **3.**+Volume **4.**Vorige nummer knop **5.**Afspelen / stand-by **6.**-Volume **7.**Microfoon volume verlagings knop **8.**Lichtknop **9.**Mode knop **10.**Equalizer knop **11.**Volgende nummer knop **12.**Microfoon volume plus knop **13.**Herhaal functie.

NO NORSK

FJERNKONTROLL 1.TWS (ekte trådløs stereo) **2.**Lydløs **3.**+Volum **4.**Førrige Sangknapp **5.**Spill / ventemodus **6.**-Volum **7.**Mikrofon volum reduksjon knapp **8.**Lysknapp **9.**Modusknapp **10.**Equalizer-knapp **11.**Neste Sangknapp **12.**Mikrofon volum pluss knapp **13.**Gjenta funksjonen.

PL POLSKI

PILOT ZDALNEGO STEROWANIA 1.TWS (true wireless stereo) **2.**Wyciszenie **3.**+Objętość **4.**Poprzedni utwór button **5.**Play / standby **6.**-Objętość **7.**Przycisk redukcji głośności mikrofonu **8.**Przycisk Światła **9.**Przycisk trybu **10.**Przycisk korektora **11.**Następny przycisk Piosenki **12.**Głośność mikrofonu plus przycisk **13.**Funkcja powtarzania.

PT PORTUGUESA

CONTROLE REMOTO 1.TWS (verdadeiro estéreo sem fio) **2.**Mudo **3.**+Volume **4.**Botão música anterior **5.**Reprodução / espera **6.**-Volume **7.**Botão de redução de volume do microfone **8.**Botão de luz **9.**Botão Modo **10.**Botão do equalizador **11.**Botão próxima música **12.**Botão mais volume do microfone **13.**Função de repetição.

RO ROMÂNĂ

TELECOMANDĂ 1.TWS (adevărat stereo wireless) **2.**Mut **3.**+Volum **4.**Butonul cântec anterior **5.**Redare / așteptare **6.**-Volum **7.**Buton de reducere a volumului microfonului **8.**Buton de lumină **9.**Butonul Mod **10.**Butonul egalizator **11.**Butonul Următor cântec **12.**Volumul microfonului plus butonul **13.**Funcția de repetare.

RU РУССКИЙ

ПУЛЬТ ДИСТАНЦИОННОГО УПРАВЛЕНИЯ 1.TWS (настоящая беспроводная стереосистема) **2.**Отключение звука **3.**+Громкость **4.**Кнопка предыдущей песни **5.**Воспроизведение / режим ожидания **6.**-Громкость **7.**Кнопка уменьшения громкости микрофона **8.**Кнопка подсветки **9.**Кнопка режима **10.**Кнопка эквалайзера **11.**Кнопка следующей песни **12.**Кнопка увеличения громкости микрофона **13.**Функция повтора.

SK SLOVENČINA

DIALKOVÝ OVLÁDAČ 1.TWS (skutočné bezdrôtové stereo) **2.**Stíšiť **3.**+Hlasitosť **4.**Predchádzajúca pieseň tlačidlo **5.**Prehraj / pohotovostný režim **6.**-Hlasitosť **7.**Tlačidlo na zníženie hlasitosti mikrofónu **8.**Tlačidlo

svetla **9.**Tlačidlo režimu **10.**Tlačidlo ekvalizéra **11.**Tlačidlo Ďalšia skladba **12.**Tlačidlo hlasitosti mikrofónu plus **13.**Funkcia opakovania.

SL SLOVENSKI

DALJINSKI UPRAVLJALNIK 1.TWS (pravi brezžični stereo) **2.**Nem **3.**+Glasnost **4.**Gumb prejšnja pesem **5.**Predvajaj / pripravljenosti **6.**-Obseg **7.**Gumb za zmanjšanje glasnosti mikrofona **8.**Gumb za luč **9.**Gumb za način **10.**Gumb izenačevalnika **11.**Gumb za naslednjo pesem **12.**Glasnost mikrofona plus gumb **13.**Ponovite funkcijo.

SR СРПСКИ

ДАЉИНСКИ УПРАВЉАЧ 1.TWS (прави бежични стерео) **2.**Искључивање звука **3.**+Јачина звука **4.**Дугме претходне песме **5.**Репродукција / стање приправности **6.**-Јачина звука **7.**Дугме за смањивање јачине звука микрофона **8.**Дугме за позадинско осветљење **9.**Дугме режима **10.**Дугме еквалајзера **11.**Дугме следеће песме **12.**Дугме за појачавање звука микрофона **13.**Функција понављања.

SV SVENSKAN

FJÄRRKONTROLL 1.TWS (äkta trådlös stereo) **2.**Mute **3.**+Volume **4.**Föregående låt knapp **5.**Spela / standby **6.**-Volume **7.**Mikrofon volymreduceringsknapp **8.**Ljusknapp **9.**Modeknapp **10.**Equalizer-knapp **11.**Nästa låt knapp **12.**Mikrofon volym Plus-knapp **13.**Upprepa funktionen.

TR TÜRK

UZAKTAN KUMANDA 1.TWS (gerçek

kablosuz stereo) **2.**Sessiz **3.**+Birim **4.**Önceki Şarkı düğmesi **5.**Oynat / bekleme **6.**-Birim **7.**Mikrofon ses azaltma düğmesi **8.**Işık düğmesi **9.**Mod düğmesi **10.**Ekolayzer düğmesi **11.**Sonraki Şarkı düğmesi **12.**Mikrofon ses seviyesi artı düğmesi **13.**Tekrar fonksiyonu.

CA CATALÀ

COMANDAMENT A DISTÀNCIA 1.TWS (esteri sense fil veritable) **2.**Silenci **3.**+Volum **4.**Botó cançó anterior **5.**Reproducció / espera **6.**-Volum **7.**Botó de reducció de volum del micròfon **8.**Botó de llum **9.**Botó de manera **10.**Botó d'equalitzador **11.**Botó següent cançó **12.**Botó per pujar el volum del micròfon **13.**Funció de repetició.

EU EUSKARA

URRUNETAKO KONTROLA 1.TWS (True Wireless Stereo) **2.**Mutu **3.**+Bolumena **4.**Aurreko abestiaren botoia **5.**Erreproduzitu/etenean **6.**-Bolumena **7.**Mikrofonoaren bolumena murrizteko botoia **8.**Argiaren botoia **9.**Modu botoia **10.**Ekualizatzaile botoia **11.**Hurrengo abestiaren botoia **12.**Mikrofonoaren bolumena igotzeko botoia **13.**Errepikatu funtzioa.

GL GALEGO

CONTROL REMOTO 1.TWS (True Wireless Stereo) **2.**Silenciar **3.**+Volumen **4.**Botón da canción anterior **5.**Reproducir/En espera **6.**-Volume **7.**Botón de redución de volume do micrófono **8.**Botón de luz **9.**Botón de modo **10.**Botón do ecualizador **11.**Botón da seguinte canción **12.**Botón para subir o volume do micrófono **13.**Función de repetición.

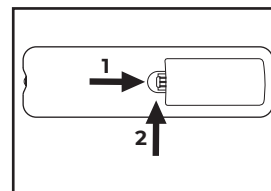

①

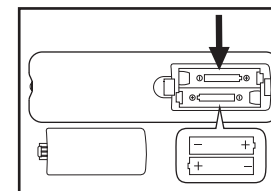

②

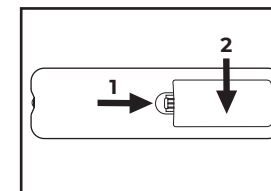

③

POWER ON / OFF

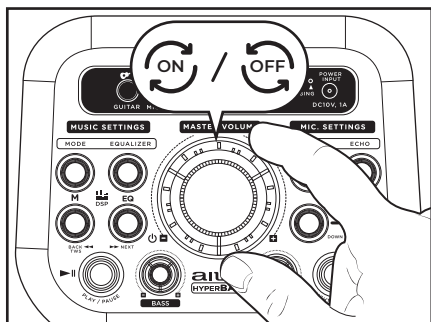

BG БЪЛГАРСКИ

ВКЛЮЧВАНЕ / ИЗКЛЮЧВАНЕ

CS ČEŠTINA

ZAPNUTÍ / VYPNUTÍ

DA DÁNSKÝ

TÆND / SLUK

DE DEUTSCHSPRACHIGE

EIN- / AUSSCHALTEN

EL ΕΛΛΗΝΙΚΗ

ΕΝΕΡΓΟΠΟΙΗΣΗ / ΑΠΕΝΕΡΓΟΠΟΙΗΣΗ

ES ESPAÑOL

ENCENDIDO / APAGADO

ET EESTI

TOIDE SISSE / VÄLJA

FI SUOMEN

VIRTA PÄÄLLE / POIS

FR FRANÇAISE

MISE SOUS / HORS TENSION

HR HRVATSKI

UKLJUČIVANJE / ISKLJUČIVANJE
NAPAJANJA

HU MAGYAR

BE / KI

IT ITALIANA

ACCENSIONE / SPEGNIMENTO

LT LIETUVIŲ

MAITINIMO ĮJUNGIMAS / IŠJUNGIMAS

LV LATVIEŠU

IESLĒGŠANAS / IZSLĒGŠANAS

MT MALTIJA

POWER MIXGĦUL / MITFI

NL NEDERLANDSE

STROOM AAN / UIT

NO NORSK

STRØM PÅ / AV

PL POLSKI

ZASILANIE ON / OFF

PT PORTUGUESA

LIGAR / DESLIGAR

RO ROMÂNĂ

PORNIRE / OPRIRE

RU РУССКИЙ

ВКЛЮЧЕНИЕ / ВЫКЛЮЧЕНИЕ
ПИТАНИЯ

SK SLOVENČINA

ZAPNUTIE / VYPNUTIE

SL SLOVENSKI

VKLOP / IZKLOP

SR СРПСКИ

УКЉУЧИВАЊЕ / ИСКЉУЧИВАЊЕ

SV SVENSKAN

STRÖM PÅ / AV

TR TÜRK

GÜÇ AÇIK / KAPALI

CA CATALÀ

ENCÈS / APAGAT

EU EUSKARA

ARGIA / ITZALDU

GL GALEGO

ACTIVADO / APAGADO

CHANGE FUNCTION MODE

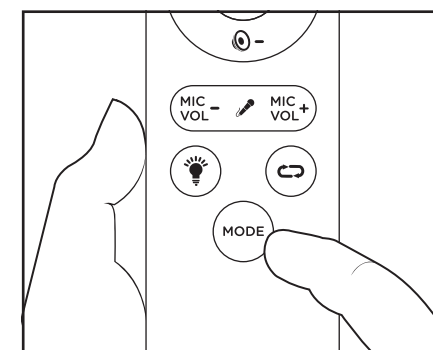
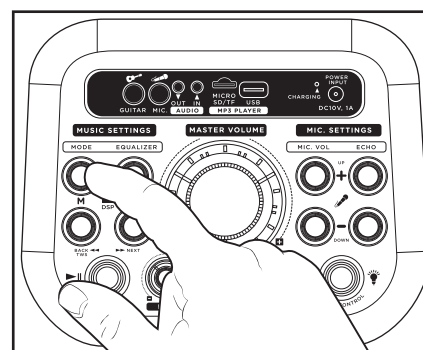

1 Mode switchover: Press to switch mode BT-USB-TF-FM-AUX.

BG БЪЛГАРСКИ

ПРОМЯНА НА РЕЖИМА НА ФУНКЦИЯ

1. Режим на превключване: натиснете, за да превключите режим BT-USB-TF-FM-AUX.

CS ČEŠTINA

ZMĚNIT REŽIM FUNKCE 1. Přepnutí režimu: stisknutím přepnete Režim BT-USB-TF-FM-AUX.

DA DÁNSKÝ

SKIFT FUNKTIONSTILSTAND 1. Skift tilstand: Tryk for at skifte tilstand BT-USB-TF-FM-AUX.

DE DEUTSCHSPRACHIGE

FUNKTIONSMODUS ÄNDERN 1. Modusumschaltung: Drücken Sie, um den Modus BT-USB-TF-FM-AUX zu wechseln.

EL ΕΛΛΗΝΙΚΗ

ΑΛΛΑΓΗ ΛΕΙΤΟΥΡΓΙΑΣ ΛΕΙΤΟΥΡΓΙΑΣ 1. Εναλλαγή λειτουργίας: Πατήστε για εναλλαγή λειτουργίας BT-USB-TF-FM-AUX.

ES ESPAÑOL

CAMBIAR EL MODO DE FUNCIÓN 1. Conmutación de modo: Presione para cambiar el modo BT-USB-TF-FM-AUX.

ET EESTI

FUNKTSIOONI REŽIIMI MUUTMINE 1. Režiimi üleminek: režiimi BT-USB-TF-FM-AUX vahetamiseks vajutage.

FI SUOMEN

MUUTA TOIMINTOTILAA 1. Mode switchover: paina vaihtaa tilassa BT-USB-TF-FM-AUX.

FR FRANÇAISE

CHANGER DE MODE DE FONCTION

1.Commutation de mode: Appuyez pour changer de mode BT-USB-TF-FM-AUX.

HR HRVATSKI

PROMIJENITE FUNKCIONALNI NAČIN

RADA 1.Prebacivanje načina rada: Dodirnite za prebacivanje načina rada BT-USB-TF-FM-AUX.

HU MAGYAR

FUNKCIÓ MÓD MÓDOSÍTÁSA 1.Mód Váltás: nyomja meg az üzemmód váltásához BT-USB-TF-FM-AUX.

IT ITALIANA

CAMBIA MODALITÀ FUNZIONE 1.Modalità di commutazione: Premere per passare alla modalità BT-USB-TF-FM-AUX.

LT LIETUVIŲ

KEISTI FUNKCIJOS REŽIMĄ 1.Režimo perjungimas: Paspauskite, jei norite perjungti režimą BT-USB-TF-FM-AUX.

LV LATVIEŠU

MAINĪT FUNKCIJU REŽĪMU 1.Režīma pārslēgšana: Nospiediet, lai pārslēgtu režīmu BT-USB-TF-FM-AUX.

MT MALTIJA

IBDEL IL-MOD TAL-FUNZJONI 1.Il-bidla tal-mod: Aghfas biex taqleb il-mod BT-USB-TF-FM-AUX.

NL NEDERLANDSE

FUNCTIE WIJZIGEN 1.Modusomschakeling: Druk om van modus te veranderen BT-USB-TF-FM-AUX.

NO NORSK

ENDRE FUNKSJONSMODUS 1.Bytte modus: Trykk for å bytte modus BT-USB-TF-FM-AUX.

PL POLSKI

ZMIEŃ TRYB FUNKCJI 1.Przełączenie trybu: Naciśnij, aby przełączyć tryb BT-USB-TF-FM-AUX.

PT PORTUGUESA

ALTERAR O MODO DE FUNÇÃO 1.Comutador de modo: pressione para alternar o modo BT-USB-TF-FM-AUX.

RO ROMÂNĂ

SCHIMBAȚI MODUL DE FUNCȚIONARE

1.Comutarea modului: Apăsați pentru a comuta modul BT-USB-TF-FM-AUX.

RU РУССКИЙ

ИЗМЕНИТЬ ФУНКЦИОНАЛЬНЫЙ РЕЖИМ

1.Переключение режимов: Нажмите, чтобы переключить режим BT-USB-TF-FM-AUX.

SK SLOVENČINA

ZMENIŤ REŽIM FUNKCIE 1.Prepnutie režimu: stlačením prepnete režim BT-USB-TF-FM-AUX.

SL SLOVENSKI

SPREMENI FUNKCIJSKI NAČIN 1.Preklop načina: pritisnite za preklop načina BT-USB-TF-FM-AUX.

SR СРПСКИ

ПРОМЕНИТЕ ФУНКЦИОНАЛНИ РЕЖИМ

1.Пребацивање режима: Додирните да бисте пребацили БТ-УСБ-ТФ-ФМ-АУКС режим.

SV SVENSKAN

ÄNDRA FUNKTIONSLÄGE

1.Lägesomkoppling: Tryck för att växla läge BT-USB-TF-FM-AUX.

TR TÜRK

İŞLEV MODUNU DEĞİŞTİRME

1.Mod değiştirme: BT-USB-TF-FM-AUX modunu değiştirmek için basın.

CA CATALÀ

CANVIAR EL MODE DE FUNCIO

1.Commutació de mode: Premeu per canviar el mode BT-USB-TF-FM-AUX.

EU EUSKARA

FUNTZIO MODUA ALDATZEKO 1.Modu aldaketa: sakatu BT-USB-TF-FM-AUX modua aldatzeko.

GL GALEGO

CAMBIAR MODO DE FUNCIÓN 1. Cambio de modo: prema para cambiar o modo BT-USB-TF-FM-AUX.



VOLUME ADJUSTMENT

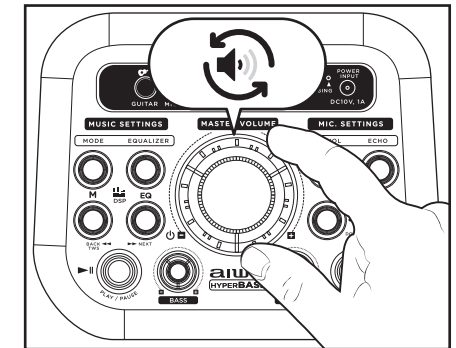
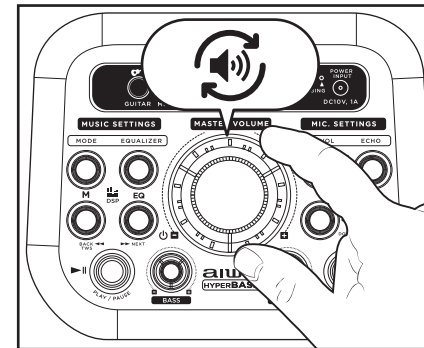

1 Master volume: in any playing state, clockwise rotation for volume additional, counterclockwise for volume a lower.

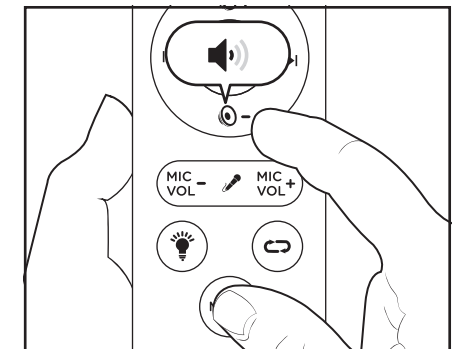
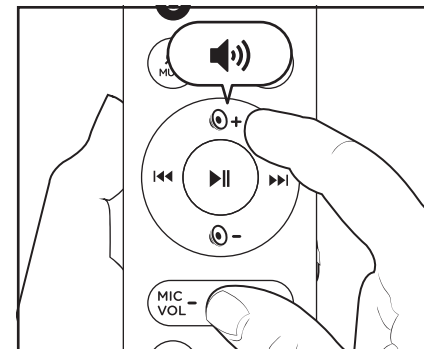

2 Master volume on unit has preference from remote control volume.

BG БЪЛГАРСКИ

РЕГУЛИРАНЕ НА СИЛАТА НА ЗВУКА

1.Главен обем: във всяко състояние на игра, завъртане по посока на часовниковата стрелка за допълнителен обем, обратно на часовниковата стрелка за по-нисък обем. Главният обем на единица има предпочитание от дистанционното управление на силата на звука.

CS ČEŠTINA

HLASITOST 1.Master volume: v jakémkoli stavu přehrávání, otáčení ve směru hodinových ručiček pro hlasitost další, proti směru hodinových ručiček pro hlasitost nižší. Hlavní hlasitost na jednotce má přednost před dálkovým ovládním

hlasitosti.

DA DÅNSK

JUSTERING AF LYDSTYRKE 1.

Master volume: i enhver spille tilstand, uret rotation for volumen yderligere, mod uret for volumen en lavere. Master volumen på enheden har præference fra fjernbetjening volumen.

DE DEUTSCHSPRACHIGE

LAUTSTÄRKEREGELUNG 1.Master-Lautstärke: In jedem Spielzustand Drehung im Uhrzeigersinn für Lautstärke zusätzlich, gegen den Uhrzeigersinn für Lautstärke a niedriger. Die Hauptlautstärke am Gerät hat die Präferenz für die Lautstärke der Fernbedienung.

EL ΕΛΛΗΝΙΚΗ

ΡΥΘΜΙΣΗ ΕΝΤΑΣΗΣ 1. Κύρια ένταση: σε οποιαδήποτε κατάσταση αναπαραγωγής, περιστροφή δεξιόστροφα για επιπλέον ένταση, αριστερόστροφα για χαμηλότερη ένταση. Ο κύριος όγκος στη μονάδα έχει προτίμηση από τον όγκο τηλεχειρισμού.

ES ESPAÑOL

AJUSTE DE VOLUMEN 1. Volumen maestro: en cualquier estado de reproducción, rotación en el sentido de las agujas del reloj para el volumen adicional, en el sentido contrario a las agujas del reloj para el volumen inferior. El volumen maestro en la unidad tiene preferencia del volumen del control remoto.

ET EESTI

HELITUGEVUSE 1. Master volume: igal mängides riik, päripäeva rotatsiooni maht täiendav, vastupäeva maht madalam. Master maht üksus on eelistus kaugjuhtimispuldi maht.

FI SUOMEN

ÄÄNENVOIMAKKUUDEN SÄÄTÖ 1. Master volume: missään pelissä tilassa myötäpäivään kierto äänenvoimakkuutta Lisää, vastapäivään äänenvoimakkuutta pienempi. Master-äänenvoimakkuuden yksikkö on etusija kaukosäätimen äänenvoimakkuutta.

FR FRANÇAISE

RÉGLAGE DU VOLUME 1. Volume principal: dans n'importe quel état de lecture, rotation dans le sens horaire pour le volume supplémentaire, dans le sens antihoraire pour le volume a inférieur. Le volume principal de l'unité a la préférence du volume de la télécommande.

HR HRVATSKI

PODEŠAVANJE GLASNOĆE 1. Glavna glasnoća: u bilo kojem načinu reprodukcije zakrenite u smjeru kazaljke na satu za povećanje glasnoće, u smjeru suprotnom od kazaljke na satu za smanjenje glasnoće. Glavna glasnoća na uređaju odabire se iz glasnoće daljinskog upravljača.

HU MAGYAR

HANGERŐ BEÁLLÍTÁSA 1. Master volume:

bármilyen lejátszási állapotban, az óramutató járásával megegyező forgatás a hangerő további, az óramutató járásával ellentétes a hangerő alacsonyabb. A készülék fő hangereje a távirányító hangerejét részesíti előnyben.

IT ITALIANA

REGOLAZIONE DEL VOLUME 1. Volume master: in qualsiasi stato di riproduzione, rotazione in senso orario per il volume aggiuntivo, in senso antiorario per il volume inferiore. Il volume principale sull'unità ha la preferenza dal volume del telecomando.

LT LIETUVIŲ

GARSUMO REGULIAVIMAS 1. Pagrindinis garsumas: bet kurioje žaidimo būsenoje, pasukimas pagal laikrodžio rodyklę, jei tūris yra papildomas, prieš laikrodžio rodyklę, jei tūris yra mažesnis. Pagrindinis vieneto tūris turi pirmenybę nuo nuotolinio valdymo garsumo.

LV LATVIEŠU

SKAĻUMA REGULĒŠANA 1. Master volume: jebkurā spēlē stāvoklī, pulksteņrādītāja rotācija apjoma papildu, pretēji pulksteņrādītāja virzienam, lai apjoma zemāka. Master volume on vienībā ir priekšroka no tālvadības pults apjoma.

MT MALTIJA

AĠĠUSTAMENT TAL-VOLUM 1. Volum kaptan: fi kwalunkwe stat tal-logħob, rotazzjoni lejn il-lemin għall-volum addizzjonali, kontra l-arloġġ għall-volum aktar baxx. Il-volum ewlieni fuq l-unità għandu preferenza mill-volum tal-kontroll mill-bogħod

NL NEDERLANDSE

VOLUME-INSTELLING 1. Hoofdvolume: in elke speeltoestand, rechtsom draaien voor meer volume, linksom draaien voor minder volume. Hoofdvolume op eenheid heeft voorkeur van afstandsbediening volume.

NO NORSK

VOLUMJUSTERING 1. Hovedvolum: i hvilken som helst avspillingstilstand, rotasjon med klokken for ekstra volum, mot klokken for volum lavere. Hovedvolumet på enheten har preferanse fra fjernkontrollvolumet.

PL POLSKI

REGULACJA GŁOŚNOŚCI 1. Master volume: w dowolnym stanie gry, obrót zgodnie z ruchem wskazówek zegara dla dodatkowej głośności, przeciwnie do ruchu wskazówek zegara dla niższej głośności. Master volume na urządzeniu ma pierwszeństwo przed głośnością zdalnego sterowania.

PT PORTUGUESA

AJUSTE DO VOLUME 1. Volume principal: em qualquer estado de reprodução, rotação no sentido horário para o volume adicional, no sentido anti-horário para o volume a inferior. O volume principal na unidade tem a preferência do volume de controle remoto.

RO ROMÂNĂ

REGLAREA VOLUMULUI 1. Volumul principal: în orice stare de joc, rotație în sensul acelor de ceasornic pentru volum suplimentar, în sens invers acelor de ceasornic pentru volum mai mic. Volumul principal pe unitate are preferință față de volumul telecomenzii.

RU РУССКИЙ

РЕГУЛИРОВКА ГРОМКОСТИ

1. Основная громкость: в любом режиме воспроизведения вращайте по часовой стрелке для увеличения громкости, против часовой стрелки для уменьшения громкости. Основная громкость на устройстве выбирается из громкости дистанционного управления.

SK SLOVENČINA

NASTAVENIE HLASITOSTI 1. Master volume: v akomkoľvek hracom stave, otáčanie v smere hodinových ručičiek pre hlasitosť navyše, proti smeru hodinových ručičiek pre hlasitosť a nižšia. Hlavná hlasitosť na jednotke má prednosť pred hlasitosťou diaľkového ovládania.

SL SLOVENSKI

NASTAVITEV GLASNOSTI 1. Glavna glasnost: v katerem koli stanju predvajanja vrtenje v smeri urinega kazalca za dodatno glasnost, v nasprotni smeri urinega kazalca za glasnost A nižje. Glavna glasnost na enoti ima prednost od glasnosti daljinskega upravljalnika.

SR СРПСКИ

КОНТРОЛА ЈАЧИНЕ ЗВУКА 1. Главна јачина звука: у било ком режиму репродукције ротирајте у смеру казальке на сату да бисте повећали јачину звука, у смеру супротном од казальке на сату да бисте смањили јачину звука. Главна јачина звука на уређају бира се из јачине звука даљинског управљача.

SV SVENSKAN

VOLYMJUSTERING 1. Mastervolym: i vilket spelläge som helst, medurs rotation för volym ytterligare, moturs för volym A lägre. Glavna јачина звука на уређају бира се из јачине звука даљинског управљача.

TR TÜRK

SES AYARI 1. Ana ses seviyesi: herhangi bir çalma durumunda, ek ses seviyesi için saat yönünde döndürme, daha düşük ses seviyesi için saat yönünün tersine döndürme.. Ünitadaki ana ses seviyesi, uzaktan kumanda ses seviyesinden tercih edilir.

CA CATALÀ

AJUST DE VOLUM 1. Volum mestre: en qualsevol estat de reproducció, rotació en el sentit de les agulles del rellotge per al volum addicional, en el sentit contrari a les agulles del rellotge per al volum inferior. El volum mestre a la unitat té preferència del volum del control remot.

EU EUSKARA

BOLUMENAREN EGOKITZAPENA 1. Bolumen nagusia: Erreproduzitzeko edozein egoeratan, erlojuaren orratzen noranzkoan biraketa bolumen gehigarriako, erlojuaren orratzen noranzkoan bolumen baxuagoa izateko, unitateko bolumen nagusia urrutiko agintearen bolumenaren gainetik dago.

GL GALEGO

Axuste do volume 1. Volume principal: en calquera estado de reproducción, o xiro no sentido das agullas do reloxo para o volume adicional, no sentido antihorario para o volume máis baixo O volume principal da unidade ten prioridade sobre o volume do control remoto.

BASS / TREBLE ADJUSTMENT

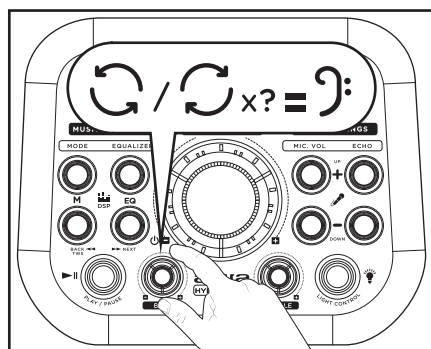

1 Bass adjustment: clockwise rotation for bass plus, counterclockwise for bass minus.

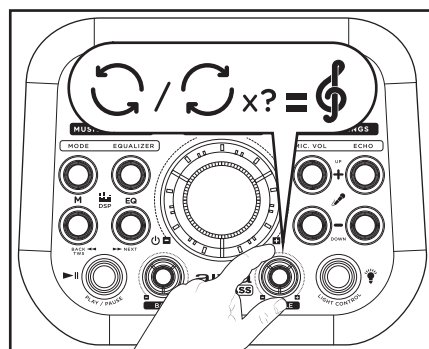

2 Treble adjustment: clockwise rotation for treble plus, counterclockwise for treble minus.

BG БЪЛГАРСКИ

РЕГУЛИРАНЕ НА БАСИТЕ / ВИСОКИТЕ

ЧЕСТОТИ 1.Настройка на басите: завъртане по посока на часовниковата стрелка за бас плюс, обратно на часовниковата стрелка за бас минус 2.Регулиране на тройната стрелка: завъртане по посока на часовниковата стрелка за тройна плюс, обратно на часовниковата стрелка за тройна минус.

CS ČEŠTINA

NASTAVENÍ BASŮ / VÝŠEK 1.Nastavení basů: otáčení ve směru hodinových ručiček pro bass plus, proti směru hodinových ručiček pro bass minus 2.Nastavení výšek: otáčení ve směru hodinových ručiček pro výšek plus, proti směru hodinových ručiček pro výšek minus.

DA DÁNSKÝ

BAS / DISKANT JUSTERING 1.Basjustering: rotation med uret for bas plus, mod uret for bas minus 2.Diskantjustering: rotation med uret for diskant plus, mod uret for diskant minus.

DE DEUTSCHSPRACHIGE

BASS- / HÖHENEINSTELLUNG 1.Basseinstellung: Drehung im Uhrzeigersinn für Bass Plus, gegen

den Uhrzeigersinn für Bass minus 2.Höheneinstellung: Drehung im Uhrzeigersinn für Höhen plus, gegen den Uhrzeigersinn für Höhen minus.

EL ΕΛΛΗΝΙΚΗ

ΡΥΘΜΙΣΗ ΜΠΑΣΩΝ / ΠΡΙΜΩΝ

1.Ρύθμιση μπάσων: δεξιόστροφη περιστροφή για το μπάσο συν, αριστερόστροφη για το μπάσο μείον 2.Ρύθμιση πρίμων: περιστροφή δεξιόστροφα για πρίμα συν, αριστερόστροφα για πρίμα μείον.

ES ESPAÑOL

AJUSTE DE GRAVES / AGUDOS 1.Ajuste de graves: rotación en el sentido de las agujas del reloj para más graves, en sentido antihorario para menos graves 2.Ajuste de agudos: rotación en el sentido de las agujas del reloj para más agudos, en sentido antihorario para menos agudos.

ET EESTI

BASS / TREBLE REGULEERIMINE 1.Bassi reguleerimine: päripäeva pööramine bass Plusi jaoks, vastupäeva bassi miinus jaoks 2.Treble reguleerimine: päripäeva pöörlemine treble pluss, vastupäeva treble miinus.

FI SUOMEN

BASSO / DISKANTTI SÄÄTÖ 1.Basso säätö: myötäpäivään kierto basso plus, vastapäivään basso miinus 2.Diskantti säätö: myötäpäivään kierto diskantti plus, vastapäivään diskantti miinus.

FR FRANÇAISE

RÉGLAGE DES BASSES / AIGUS

1.Réglage des basses: rotation dans le sens horaire pour les basses plus, dans le sens antihoraire pour les basses moins 2.Réglage des aigus: rotation dans le sens horaire pour les aigus plus, dans le sens antihoraire pour les aigus moins.

HR HRVATSKI

PODEŠAVANJE BASA / VISOKIH TONOVA

1.Podešavanje basa: rotacija u smjeru kazaljke na satu za bas Plus, suprotno od smjera kazaljke na satu za bas minus 2.Podešavanje visokih tonova: rotacija u smjeru kazaljke na satu za visoke Plus, suprotno od smjera kazaljke na satu za visoke minus.

HU MAGYAR

BASSZUS / MAGAS BEÁLLÍTÁS 1.Basszus beállítás: az óramutató járásával megegyező forgatás a bass plus-hoz, az óramutató járásával ellentétes a bass minus-hoz 2.Treble beállítás: óramutató járásával megegyező forgatás a treble plus, az óramutató járásával ellentétes a treble minusz.

IT ITALIANA

REGOLAZIONE BASSI / ALTI 1.Regolazione dei bassi: rotazione in senso orario per bass plus, in senso antiorario per bass meno 2.Regolazione Treble: rotazione in senso orario per treble plus, in senso antiorario per treble meno.

LT LIETUVIŲ

BOSO / AUKŠTO DAŽNIO REGULIAVIMAS 1.Boso reguliavimas: Bass Plus sukimas pagal laikrodžio rodyklę, bass minus prieš laikrodžio rodyklę 2.Diskanto reguliavimas: sukimas pagal laikrodžio rodyklę diskanto plusui, prieš laikrodžio rodyklę-diskanto minusui.

LV LATVIEŠU

BASA / TRĪSKĀRŠA REGULĒŠANA 1.Bass regulēšana: pulksteņa rādītāja virzienā rotācija bass plus, pretēji pulksteņrādītāja virzienam bass minus 2.Treble regulēšana: pulksteņrādītāja virzienā rotācija treble plus, pretēji pulksteņrādītāja virzienam treble minus.

MT MALTIJA

BASS / AĠĠUSTAMENT TRIPPLI 1.Bass aġġustament: rotazzjoni lejn il-lemin għal bass plus, kontra l-arloġġ għal bass minus 2.Aġġustament trible: rotazzjoni lejn l-arloġġ għal tripple plus, dawran kontra l-arloġġ għal tripple minus.

NL NEDERLANDSE

INSTELLING LAGE / HOGE TONEN

1.Basregeling: rechtsom draaien voor bas plus, linksom draaien voor bas min 2.Treble afstelling: rechtsom draaien voor treble plus, linksom voor treble minus.

NO NORSK

BASS / DISKANT JUSTERING 1.Bass justering: med urviseren rotasjon for bass pluss, mot klokken for bass minus 2.Diskantjustering: rotasjon med urviseren for diskant pluss, mot klokken for diskant minus.

PL POLSKI

REGULACJA BASÓW / WYSOKICH

TONÓW 1.Regulacja basów: obrót zgodnie z ruchem wskazówek zegara dla bass plus, przeciwnie do ruchu wskazówek zegara dla bass minus 2.Regulacja wysokich tonów: obrót zgodnie z ruchem wskazówek zegara dla wysokich tonów plus, przeciwnie do ruchu wskazówek zegara dla wysokich tonów minus.

PT PORTUGUESA

AJUSTE BAIXO / AGUDOS 1.Ajuste de graves: rotação no sentido horário para baixo mais, no sentido anti-horário para baixo menos 2.Ajuste de agudos: rotação no sentido horário para agudos mais, no sentido anti-horário para agudos menos.

RO ROMÂNĂ

BASS / TREBLE AJUSTARE 1. Basului: rotație în sens acelor de ceasornic pentru bass plus, în sens invers acelor de ceasornic pentru bass minus **2.** Ajustare Treble: rotație sensul acelor de ceasornic pentru treble plus, invers acelor de ceasornic pentru treble minus.

RU РУССКИЙ

РЕГУЛИРОВКА НИЗКИХ/ВЫСОКИХ ЧАСТОТ 1. Регулировка низких частот: вращение по часовой стрелке для басов плюс, против часовой стрелки для басов минус **2.** Регулировка высоких частот: вращение по часовой стрелке для высоких плюс, против часовой стрелки для высоких минус.

SK SLOVENČINA

NASTAVENIE BASOV / VÝŠOK 1. Nastavenie basov: otáčanie v smere hodinových ručičiek pre bass plus, proti smeru hodinových ručičiek pre bass mínus **2.** Nastavenie výšok: otáčanie v smere hodinových ručičiek pre výšky plus, proti smeru hodinových ručičiek pre výšky mínus.

SL SLOVENSKI

NASTAVITEV NIZKIH / VISOKIH TONOV 1. Nastavitev nizkih tonov: vrtenje v smeri urinega kazalca za bas plus, v nasprotni smeri urinega kazalca za bas minus **2.** Nastavitev visokih tonov: vrtenje v smeri urinega kazalca za visoke tone plus, v nasprotni smeri urinega kazalca za visoke tone minus.

SR СРПСКИ

ПОДЕШАВАЊЕ БАСА / ВИСОКИХ ТОНОВА 1. Подешавање баса: ротација у смеру казаљке на сату за бас плус, супротно од казаљке на сату за бас минус **2.** Подешавање високих тонова: ротација у смеру казаљке на сату за високе плус, супротно од казаљке на сату за високе минус.

SV SVENSKAN

BAS / DISKANTJUSTERING 1. Basjustering: medurs rotation för bas plus, moturs för bas

minus **2.** Diskantjustering: medurs rotation för diskant plus, moturs för diskant minus.

TR TÜRK

BAS / TIZ AYARI 1. Bas ayarı: saat yönünde rotasyon için bas artı, saat yönünün tersine için bas eksi **2.** Tiz ayarı: tiz artı için saat yönünde dönüş, tiz eksi için saat yönünün tersine.

CA CATALÀ

AJUST DE GREUS/AGUTS 1. Ajust de greus: rotació en el sentit de les agulles del rellotge per a més greus, en sentit antihorari per a menys greus **2.** Ajust d'aguts: rotació en el sentit de les agulles del rellotge per a més aguts, en sentit antihorari per a menys aguts.

EU EUSKARA

BAXU/AGUDOEN DOIKUNTZA 1. Baxuen doikuntza: erlojuaren orratzen noranzkoan biraketa baxu gehiago lortzeko, erlojuaren orratzen noranzkoan baxu gutxiago izateko **2.** Agutzen doikuntza: erlojuaren orratzen noranzkoan biraketa agudo gehiago lortzeko, erlojuaren orratzen norantzan agudo gutxiago izateko.

GL GALEGO

AXUSTE DE GRAVES/AGUDOS 1. Axuste de graves: rotación no sentido horario para obter máis graves, en sentido antihorario para menos graves **2.** Axuste de agudos: rotación no sentido horario para obter máis agudos, en sentido antihorario para menos agudos.

RADIO FUNCTION DESCRIPTION

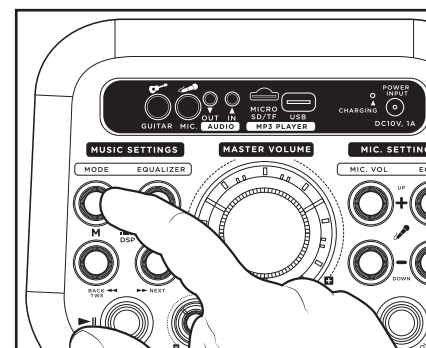

1 Press the MODE key to switch to the FM state.

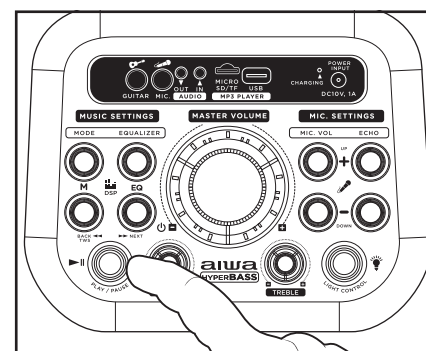
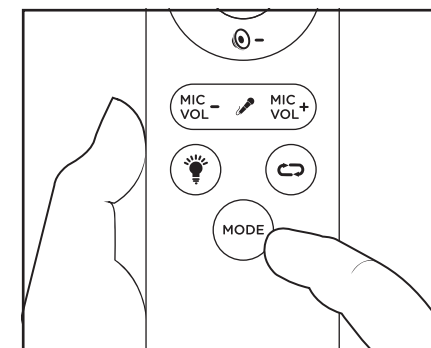

2 PLAY/PAUSE button: long press for automatic channel search, and automatic storage after search. (Please search automatically for the first time.) Press to mute and unmute.

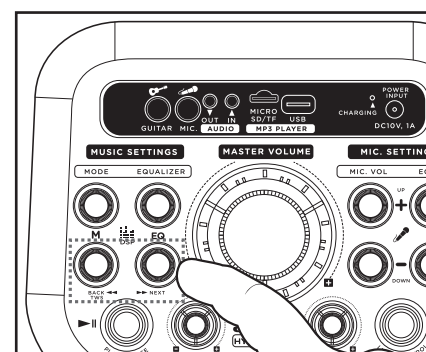
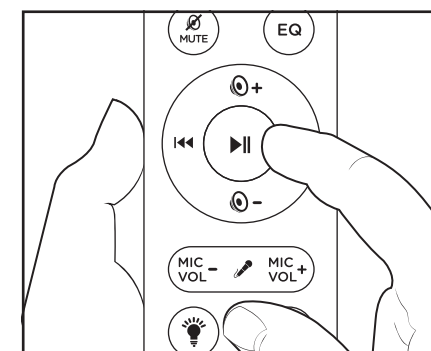

3 Previous/next key: Short press to move up or down a saved radio station, without a saved radio station, short press to search for a channel down or up, and then play the channel. (The frequency range is 87.5-108 MHz).

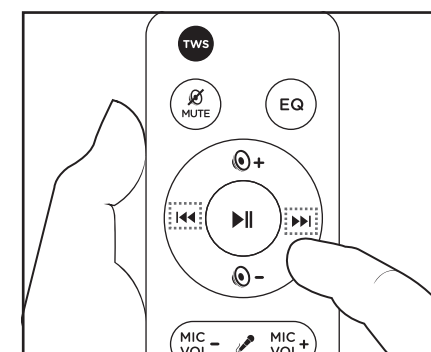

Tip: FM radio, do not close to the fluorescent lamp and other interference sources, in order to get a better radio effect.

BG БЪЛГАРСКИ

ОПИСАНИЕ НА РАДИО ФУНКЦИЯТА

1.Натиснете клавиша "MODE", за да преминаете към състоянието на FM
2.Бутон Пусни/Пауза: дълго натискане за автоматично търсене на канали и автоматично съхранение след търсене. (Моля, потърсете автоматично за първи път.) Натиснете за изключване и включване на звука **3.**Предишна/следваща ключ: кратко натиснете, за да преместите нагоре или надолу запазена радиостанция, без запазена радиостанция, просто кратко натиснете, за да търсите канал надолу или нагоре, и след това пуснете канала. (Честотният диапазон е 87,5-108 MHz).
Съвет: FM радио, не се доближавайте до флуоресцентната лампа и други източници на смущения, за да получите по-добър радио ефект.

CS ČEŠTINA

POPIS FUNKCE RÁDIA 1.Stisknutím tlačítka "MODE" přepněte do stavu FM
2.Tlačítko přehrát/pozastavit: Dlouhé stisknutí pro automatické vyhledávání kanálů a automatické ukládání po vyhledávání. (Prosím, vyhledejte automaticky poprvé.) Stiskněte pro ztlumení a zapnutí **3.**Tlačítko předchozí/další: krátkým stisknutím se přesunete nahoru nebo dolů po uložené rozhlasové stanici, bez uložené rozhlasové stanice, krátkým stisknutím vyhledáte kanál dolů nebo nahoru a poté Kanál přehrajete. (Frekvenční rozsah je 87,5-108 MHz). **Tip:** FM rádio, nepřibližujte se k zářivce a jiným zdrojům rušení, abyste získali lepší rádiový efekt.

DA DÅNSK

BESKRIVELSE AF RADIOFUNKTION

1.Tryk på "MODE" - tasten for at skifte til FM-tilstand **2.**Knappen afspil/ pause: langt tryk for automatisk kanalsøgning og automatisk lagring efter søgning. (Søg venligst automatisk for første gang.) Tryk for at slå lyden fra og til **3.**Forrige/næste tast: Kort tryk for at flytte op eller

ned en gemt radiostation, uden en gemt radiostation, bare kort tryk for at søge efter en kanal ned eller op, og derefter afspille kanalen. (Frekvensområdet er 87,5-108 MHz). **Tip:** FM-radio, ikke tæt på lysstofrør og andre interferensilder for at få en bedre radioeffekt.

DE DEUTSCHSPRACHIGE

BESCHREIBUNG DER FUNKFUNKTION

1.Drücken Sie die Taste "MODE", um in den FM-Zustand zu wechseln.
2.Play/Pause -Taste: langes Drücken für automatische Kanalsuche und automatische Speicherung nach der Suche. (Bitte suchen Sie zum ersten Mal automatisch.) Zum Stummschalten und Aufheben der Stummschaltung drücken
3.Vorherige/nächste Taste: Drücken Sie kurz, um einen gespeicherten Radiosender nach oben oder unten zu verschieben, ohne einen gespeicherten Radiosender, drücken Sie einfach kurz, um nach einem Kanal nach unten oder oben zu suchen, und spielen Sie dann den Kanal ab. (Der Frequenzbereich beträgt 87,5-108 MHz). **Tip:** UKW-Radio, nicht in der Nähe der Leuchtstofflampe und anderer Störquellen, um einen besseren Radioeffekt zu erzielen.

EL ΕΛΛΗΝΙΚΗ

ΠΕΡΙΓΡΑΦΗ ΛΕΙΤΟΥΡΓΙΑΣ ΡΑΔΙΟΦΩΝΟΥ

1.Πατήστε το πλήκτρο "MODE" για να μεταβείτε στην κατάσταση FM
2.Κουμπί Αναπαραγωγή/παύση: πατήστε παρατεταμένα για αυτόματη αναζήτηση καναλιών και αυτόματη αποθήκευση μετά την αναζήτηση. (Αναζητήστε αυτόματα για πρώτη φορά.) Πατήστε για σίγαση και κατάργηση σίγασης **3.**Προηγούμενο / επόμενο πλήκτρο: πατήστε σύντομα για να μετακινηθείτε προς τα πάνω ή προς τα κάτω σε έναν αποθηκευμένο ραδιοφωνικό σταθμό, χωρίς αποθηκευμένο ραδιοφωνικό σταθμό, αλλά πατήστε σύντομα για να αναζητήσετε ένα κανάλι προς τα κάτω ή προς τα πάνω και, στη συνέχεια, να παίξετε το κανάλι. (Το εύρος συχνοτήτων είναι 87,5-108 MHz). **Συμβουλή:** ραδιόφωνο FM, μην

κλείνετε τη λάμπα φθορισμού και άλλες πηγές παρεμβολών, για να έχετε καλύτερο εφέ ραδιοφώνου.

ES ESPAÑOL

DESCRIPCIÓN DE LA FUNCIÓN DE RADIO

1.Presione la tecla "MODE" para cambiar al estado FM **2.**Botón Reproducir/pausa: mantenga presionado para la búsqueda automática de canales y el almacenamiento automático después de la búsqueda. (Por favor, busque automáticamente por primera vez.) Presione para silenciar y activar el sonido **3.**Tecla anterior/siguiente: Presione brevemente para subir o bajar una estación de radio guardada, sin una estación de radio guardada, simplemente presione brevemente para buscar un canal hacia abajo o hacia arriba y luego reproduzca el canal. (El rango de frecuencia es de 87,5-108 MHz). **Consejo:** Radio FM, no la acerque a la lámpara fluorescente y otras fuentes de interferencia, para obtener un mejor efecto de radio.

ET EESTI

RADIOFUNKTSIOONI KIRJELDUS

1.FM-olekusse lülitumiseks vajutage klavi "MODE" **2.**Nupp Esita/peata: pikk vajutus Kanalite automaatseks otsimiseks ja automaatne salvestamine pärast otsingut. (Palun otsige Esimest korda automaatselt.) Vajutage vaigistamiseks ja vaigistuse tühistamiseks **3.**Eelmine/järgmine klavh: lühike vajutus salvestatud raadiojaama üles või alla liikumiseks, ilma salvestatud raadiojaamata, lihtsalt lühike vajutus kanali otsimiseks alla või üles ja seejärel kanali esitamiseks. (Sagedusvahemik on 87,5-108 MHz). **Näpunäide:** FM-raadio, ärge sulgege luminofoorlampi ja muid häireallikaid, et saada parem raadioefekt.

FI SUOMEN

RADIOTOIMINNON KUVAUS

1.Paina "MODE" näppäintä vaihtaa FM tilaan.

2.Play/pause - painike: pitkä painallus automaattiseen kanavahakuun ja automaattiseen tallennustilaan haun jälkeen. (Etsi automaattisesti ensimmäistä kertaa.) Paina mykistää ja unmutte **3.**Edellinen/Seuraava näppäin: lyhyt painallus siirtää ylös tai alas tallennetun radioaseman, ilman tallennettua radioasemaa, vain lyhyt painallus etsiä Kanava alas tai ylös, ja sitten toistaa kanavan. (Taajuusalue on 87,5-108 MHz). **Vihje:** FM-radio, Älä lähellä loistelamppua ja muita häiriölähteitä, jotta saadaan parempi radiovaikutus.

FR FRANÇAISE

DESCRIPTION DE LA FONCTION RADIO

1.Appuyez sur la touche "MODE" pour passer à l'état FM **2.**Bouton Lecture/pause: appuyez longuement pour la recherche automatique de chaînes et le stockage automatique après la recherche. (Veuillez effectuer une recherche automatique pour la première fois.) Appuyez sur pour couper et activer le son **3.**Touche précédente/suivante: Appuyez brièvement pour déplacer une station de radio enregistrée vers le haut ou vers le bas, sans station de radio enregistrée, appuyez simplement brièvement pour rechercher une chaîne vers le bas ou vers le haut, puis lisez la chaîne. (La gamme de fréquences est comprise entre 87,5 et 108 MHz). **Astuce:** Radio FM, ne vous approchez pas de la lampe fluorescente et d'autres sources d'interférences, afin d'obtenir un meilleur effet radio.

HR HRVATSKI

OPIS FUNKCIJE RADIJA 1. Pritisnite tipku "MODE" da biste se prebacili na način FM **2.**Gumb Reprodukcijska/pauza: dugo pritisnite za automatsko traženje kanala i Automatsko spremanje nakon pretraživanja. (Prvo izvršite automatsko pretraživanje.) Dodirnite za isključivanje i isključivanje zvuka **3.**Prethodna/sljedeća tipka: kratko pritisnite za pomicanje gore ili dolje po spremljenoj radio stanici, bez spremljene radio stanice samo kratko

pritisnite za traženje kanala prema dolje ili prema gore, a zatim reproducirajte kanal. (Frekvencijski raspon je 87,5-108 MHz). **Savjet:** radio FM, ne prilazite fluorescentnoj cijevi i drugim izvorima smetnji kako biste postigli bolji radio efekt.

HU MAGYAR

RÁDIÓ FUNKCIÓ LEÍRÁSA 1.Nyomja meg a "MODE" gombot az FM állapotba váltáshoz 2.Lejátszás/ Szünet gomb: hosszan nyomja meg az automatikus csatornakeresést, a keresés után pedig az automatikus tárolást. (Kérjük, először keressen automatikusan.) A némitáshoz nyomja meg a gombot 3.Előző/ Következő gomb: Röviden nyomja meg a mentett rádióállomás felfelé vagy lefelé mozgathatásához, mentett rádióállomás nélkül, csak röviden nyomja meg a csatorna felfelé vagy lefelé kereséséhez, majd játssza le a csatornát. (A frekvenciatartomány 87,5-108 MHz). **Tipp:** FM rádió, ne közelítse meg a fénycsövet és más interferenciaforrásokat, hogy jobb rádióhatást érjen el.

IT ITALIANA

DESCRIZIONE DELLA FUNZIONE RADIO 1.Premere il tasto "MODE" per passare allo stato FM 2.Pulsante Play/pause: premere a lungo per la ricerca automatica dei canali e l'archiviazione automatica dopo la ricerca. (Si prega di cercare automaticamente per la prima volta.) Premere per disattivare e riattivare 3.Tasto precedente/ successivo: premere brevemente per spostare su o giù una stazione radio salvata, senza una stazione radio salvata, basta premere brevemente per cercare un canale verso il basso o verso l'alto, e quindi riprodurre il canale. (La gamma di frequenza è 87.5-108 MHz). **Suggerimento:** radio FM, non chiudere alla lampada fluorescente e altre fonti di interferenza, al fine di ottenere un migliore effetto radio.

LT LIETUVIŲ

RADIJO FUNKCIJOS APRAŠYMAS 1.Paspauskite mygtuką MODE, kad pereitumėte į FM būseną 2.Play/pause mygtukas: Ilgas paspaudimas automatinei kanalų paieškai ir automatiniam saugojimui po paieškos. (Prašome ieškoti automatiškai pirmą kartą.) Paspauskite, jei norite nutildyti ir įjungti 3.Aankstesnis/ kitas klavišas: trumpai paspauskite, kad perkeltumėte aukštin arba žemyn išsaugotą radijo stotį, be išsaugotos radijo stoties, tiesiog trumpai paspauskite, kad ieškotumėte kanalo žemyn arba aukštin, tada paleiskite kanalą. (Dažnių diapazonas yra 87,5-108 MHz). **Patarimas:** FM radijas, neuždarykite fluorescencinės lempos ir kitų trukdžių šaltinių, kad gautumėte geresnį radijo efektą.

LV LATVIEŠU

RADIO FUNKCIJAS APRAKSTS 1.Nospiediet taustiņu "MODE", lai pārslēgtos uz stāvokli FM 2.Poga atskaņot/pauzēt: ilgi nospiediet automātisko kanālu meklēšanu un automātisko uzglabāšanu pēc meklēšanas. (Lūdzu, meklējiet automātiski Pirmo reizi.) Nospiediet, lai izslēgtu un ieslēgtu 3.Iepriekšējais /Nākamais taustiņš: īsi nospiediet, lai pārvietotu saglabāto radiostaciju uz augšu vai uz leju, bez saglabātas radiostacijas, vienkārši īsi nospiediet, lai meklētu kanālu uz leju vai uz augšu, un pēc tam atskaņojiet kanālu. (Frekvenču diapazons ir 87,5-108 MHz). **Padoms:** FM radio, ne tuvu dienasgaismas spuldzei un citiem traucējumu avotiem, lai iegūtu labāku radio efektu.

MT MALTIJA

DESKRIZZJONI TAL-FUNZJONI TAR-RADJU 1.Aghfas il - "MODE" ewlenin biex jaqilbu għall - FM l-istat 2.Ilgħab/ pause buttuna: istampa twil għat-ftittxija kanal awtomatiku, u l-hażna awtomatika wara t-ftittxija. (Jekk jogħġbok fittex awtomatikament għall-ewwel darba.) Aghfas biex mute u mhux mutu 3.Preċedenti/li jmiss ewlenin: I stampa

Qasir biex nimxu up jew' l isfel stazzjon tar-radju ffrankati, mingħajr stazzjon tar-radju ffrankati, biss istampa qasir ta'tiftix għal kanal isfel jew up, u mbagħad jilagħbu l-kanal. (Il-firxa ta'frekwenza hija 87.5-108 MHz). **Tip:** RADJU FM, ma qrib il-lampa fluworexxenti u sorsi oħra ta'interferenza, sabiex tikseb effett tar-radju aħjar.

NL NEDERLANDSE

BESCHRIJVING VAN DE RADIOFUNCTIE 1.Druk op de "MODE" toets om over te schakelen naar de "FM" stand 2.Afspelen/ pauzeren toets: lang indrukken voor automatisch kanalen zoeken, en automatisch opslaan na zoeken. (Gelieve de eerste keer automatisch te zoeken.) Indrukken om te muten en te unmuten 3.Vorige/volgende toets: Kort indrukken om een opgeslagen radiozender omhoog of omlaag te verplaatsen, zonder een opgeslagen radiozender gewoon kort indrukken om een kanaal omlaag of omhoog te zoeken, en dan het kanaal afspelen. (Het frequentiebereik is 87,5-108 MHz). **Tip:** FM radio, niet in de buurt van de fluorescerende lamp en andere storingsbronnen, om een beter radio-effect te krijgen.

NO NORSK

RADIO FUNKSJON BESKRIVELSE 1.Trykk på "MODE" - tasten for å bytte til FM - tilstanden 2.Play/pause - knapp: langt trykk for automatisk kanalsøk, og automatisk lagring etter søk. (Vennligst søk automatisk for første gang.) Trykk for å slå av og på demping 3.Forrige/ neste tast: Trykk Kort for å flytte opp eller ned en lagret radiostasjon, uten en lagret radiostasjon, bare trykk kort for å søke etter en kanal ned eller opp, og spill deretter av kanalen. (Frekvensområdet er 87,5-108 MHz). **Tips:** FM-radio, ikke nær fluorescerende lampe og andre interferensilder, for å få en bedre radioeffekt.

PL POLSKI

OPIS FUNKCJI RADIOWEJ 1.Naciśnij klawisz "MODE", aby przejść do stanu FM 2.Przycisk Play/pause: długie naciśnięcie w celu automatycznego wyszukiwania kanałów i automatycznego przechowywania po wyszukiwaniu. (Wyszukaj automatycznie po raz pierwszy.) Naciśnij, aby wyciszyć i wyłączyć wyciszenie 3.Poprzedni/ następny klawisz: Krótkie naciśnięcie, aby przejść w górę lub w dół zapisanej stacji radiowej, bez zapisanej stacji radiowej, wystarczy Krótkie naciśnięcie, aby wyszukać kanał w dół lub w górę, a następnie odtworzyć kanał. (Zakres częstotliwości wynosi 87.5-108 MHz). **Wskazówka:** radio FM, nie zbliżaj się do lampy fluorescencyjnej i innych źródeł zakłóceń, aby uzyskać lepszy efekt radiowy.

PT PORTUGUESA

DESCRIÇÃO DA FUNÇÃO DE RÁDIO 1.Pressione a tecla "MODE" para mudar para o estado FM 2.Botão Play/pause: pressione e segure para pesquisa automática de canais e armazenamento automático após a pesquisa. (Por favor, procure automaticamente pela primeira vez.) Pressione para silenciar e silenciar 3.Tecla anterior/seguinte: prima rapidamente para mover para cima ou para baixo uma estação de rádio guardada, sem uma estação de rádio guardada, basta premir rapidamente para procurar um canal para baixo ou para cima e, em seguida, reproduzir o canal. (A gama de frequências é de 87,5-108 MHz). **Dica:** Rádio FM, não perto da lâmpada fluorescente e outras fontes de interferência, a fim de obter um melhor efeito de rádio.

RO ROMÂNĂ

DESCRIEREA FUNCȚIEI RADIO 1.Apăsăți tasta "MODE" pentru a comuta la starea FM 2.Butonul Redare/Pauză: Apăsăți lung pentru căutarea automată a canalelor și stocarea automată după căutare. (Vă rugăm să căutați automat pentru prima

dată.) Apăsați pentru a dezactiva și activa **3**.Tasta anterioară/următoare: Apăsați scurt pentru a muta în sus sau în jos un post de radio salvat, fără un post de radio salvat, apăsați scurt pentru a căuta un canal în jos sau în sus, apoi redați canalul. (Intervalul de frecvență este de 87,5-108 MHz). **Sfat:** radio FM, nu aproape de lampa fluorescentă și alte surse de interferență, pentru a obține un efect de radio mai bine.

RU РУССКИЙ

ОПИСАНИЕ ФУНКЦИИ РАДИО

1.Нажмите клавишу "MODE", чтобы переключиться в режим FM **2.**Кнопка "Воспроизведение/ пауза": длительное нажатие для автоматического поиска канала и автоматического сохранения после поиска. (Пожалуйста, выполните автоматический поиск в первый раз.) Нажмите, чтобы отключить и включить звук **3.**Предыдущая/ следующая клавиша: Короткое нажатие для перемещения вверх или вниз по сохраненной радиостанции, без сохраненной радиостанции просто короткое нажатие для поиска канала вниз или вверх, а затем воспроизведение канала. (Диапазон частот составляет 87,5-108 МГц). **Совет:** FM-радио, не приближайтесь к люминесцентной лампе и другим источникам помех, чтобы получить лучший радиоэффект.

SK SLOVENČINA

POPIS FUNKCIE RÁDIA 1.Stlačením tlačidla "MODE" prepnete do stavu FM **2.**Tlačidlo Prehrať/Pozastaviť: dlhé stlačenie pre automatické vyhľadávanie kanálov a automatické ukladanie po vyhľadávaní. (Prosím, vyhľadajte automaticky prvýkrát.) Stlačením stlmíte a zrušíte stlmenie **3.**Tlačidlo Predchádzajúci/ Nasledujúci: krátkym stlačením sa presuniete nahor alebo nadol po uloženej rozhlasovej stanici bez uloženej rozhlasovej stanice, krátkym stlačením vyhladáte kanál nadol alebo nahor a

potom kanál prehráte. (Frekvenčný rozsah je 87,5-108 MHz). **Tip:** FM rádio, nezatvárajte žiarivku a iné zdroje rušenia, aby ste dosiahli lepši rádiový efekt.

SL SLOVENSKI

OPIS RADIJSKE FUNKCIJE 1.Pritisnite tipko "MODE", da preklopite v stanje FM **2.**Gumb Predvajaj/začasno ustavi: Dolg pritisk za samodejno iskanje kanalov in samodejno shranjevanje po iskanju. (Prosimo, samodejno iskanje prvič.) Pritisnite za izklop zvoka in vklop **3.**Tipka prejšnja/naslednja: Kratek pritisk za premikanje gor ali dol shranjene radijske postaje, brez shranjene radijske postaje, samo kratek pritisk za iskanje kanala navzdol ali navzgor in nato predvajanje kanala. (Frekvenčno območje je 87,5-108 MHz). **Nasvet:** FM radio, ne blizu fluorescenčne sijalke in drugih virov motenj, da bi dobili boljši radijski učinek.

SR СРПСКИ

ОПИС РАДИО ФУНКЦИЈЕ 1.Притисните тастер "MODE" да бисте прешли на FM режим **2.**Дугме Репродукциј/Паузирај: дуго притисните да бисте аутоматски претражили канал и аутоматски сачували након претраживања. (Молимо вас да први пут извршите аутоматску претрагу.) Додирните да бисте искључили и укључили звук **3.**Претходни/следећи тастер: кратко притисните да бисте се померили горе или доле по сачуваној радио станици, без сачуване радио станице, само кратко притисните да бисте пронашли канал доле или горе, а затим репродуковали канал. (Фреквенцијски опсег је 87,5-108 MHz). **Савет:** ФМ радио, не приближавајте се флуоресцентној лампи и другим изворима сметњи да бисте добили бољи радио ефекат.

SV SVENSKAN

RADIO FUNKTION BESKRIVNING 1.Tryck på "MODE" - knappen för att växla till FM - läget **2.**Play/pause - knappen: långt

tryck för automatisk kanalsökning och automatisk lagring efter sökning. (Sök automatiskt för första gången.) Tryck för att stänga av och slå på **3.**Föregående/Nästa knapp: Kort tryck för att flytta upp eller ner en sparad radiostation, utan en sparad radiostation, bara kort tryck för att söka efter en kanal nedåt eller uppåt och sedan spela upp kanalen. (Frekvensområdet är 87,5-108 MHz). **Tips:** FM-radio, inte nära lysrör och andra störningskällor, för att få en bättre Radioeffekt.

TR TÜRK

RADYO FONKSİYONU AÇIKLAMASI

1.FM durumuna geçmek için "MODE" tuşuna basın **2.**Oynat/duraklat düğmesi: otomatik kanal araması için uzun basın ve aramadan sonra otomatik depolama. (Lütfen ilk kez otomatik olarak arayın.) Kapatma ve açma tuşuna basın **3.**Önceki/sonraki tuşu: Kayıtlı bir radyo istasyonunu yukarı veya aşağı hareket ettirmek için kısa basın, kayıtlı bir radyo istasyonu olmadan, bir kanalı aşağı veya yukarı aramak için kısa basın ve ardından kanalı oynatın. (Frekans aralığı 87.5-108 mhz'dir). **İpucu:** FM radyo, daha iyi bir radyo efekti elde etmek için floresan lambaya ve diğer parazit kaynaklarına yaklaşımayın.

CA CATALÀ

DESCRIPCIÓ DE LA FUNCIO DE RÀDIO

1.Premeu la tecla "mode" per canviar a l'estat FM **2.**Botó Reproduir/pausa: mantingueu pressionat per a la cerca automàtica de canals i l'emmagatzematge automàtic després de la cerca. (Si us plau, cerqueu automàticament per primera vegada.) Premeu per silenciar i activar el so **3.**Tecla anterior/següent: Premeu breument per pujar o baixar una estació de ràdio guardada, sense una estació de ràdio guardada, simplement premeu breument per buscar un canal cap avall o cap amunt i després reproduïu el canal. (El rang de freqüència és de 87,5-108 MHz). **CONSELL:** Ràdio FM, no l'acosti a la llum fluorescent i altres fonts d'interferència,

per obtenir un millor efecte de ràdio.

EU EUSKARA

IRRATI-FUNTZIOAREN DESKRIBAPENA

1.Sakatu "modea" tekla FM egoerara aldatzeko **2.** Erreproduzitu/ pausatu botoia: luze sakatu kanalak automatikoki bilatzeko eta bilatu ondoren biltegitratzeko. (Mesedez, bilatu automatikoki lehen aldiz.) Sakatu isilarazteko eta aktibatzeko **3.**Aurreko/ Hurrengo tekla: Sakatu laburra gordetako irrati-kate batean gora edo behera mugitzeko, gordetako irrati-katerik gabe, sakatu laburra kanal bat behera edo gora bilatzeko eta, ondoren, kanala erreproduzitzeko. (Maiztasun-tartea 87,5-108 MHz da). **AHOLKUA:** FM irratia, mesedez, ez jarri lanpara fluoreszenteetatik eta beste interferentzia iturrietatik gertu, irrati-efektu hobea lortzeko.

GL GALEGO

DESCRIBCIÓN DA FUNCIÓN DE RADIO

1.Preme a tecla "modo" para cambiar ao estado FM. **2.**Botón de reprodución/pausa: prema longamente para a busca automática de canles e o almacenamento automático despois da busca. (Busca automáticamente por primeira vez.) Prema para silenciar e activar o silencio **3.** Tecla Anterior/Seguinte: Prema brevemente para subir ou baixar unha emisora de radio gardada, sen unha estación de radio gardada, só tes que premer brevemente para buscar unha canle cara abaixo ou cara arriba e despois reproducir a canle. (O rango de frecuencia é de 87,5-108 MHz). **CONSELLO:** a radio FM, non a coloque preto de lámpadas fluorescentes e outras fontes de interferencia, para obter un mellor efecto de radio.



BLUETOOTH FUNCTION DESCRIPTION

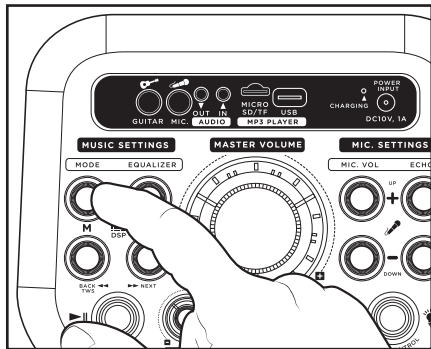

1 Press the "MODE" key to switch to the Bluetooth state.

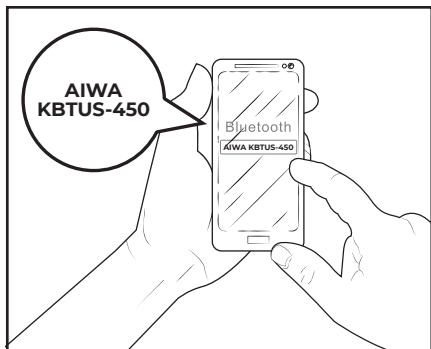
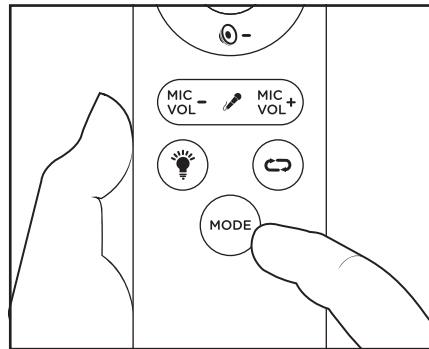

2 Search for the pairing name AIWA KBTUS-450 in the list of Bluetooth devices.

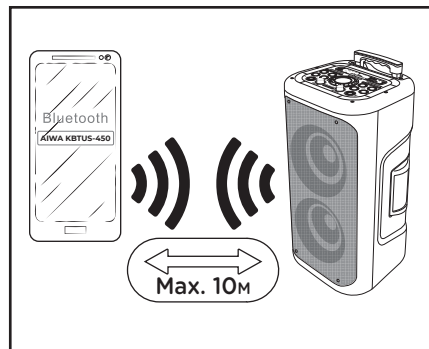

3 Stay close... The effective range of Bluetooth devices is 10 meters.

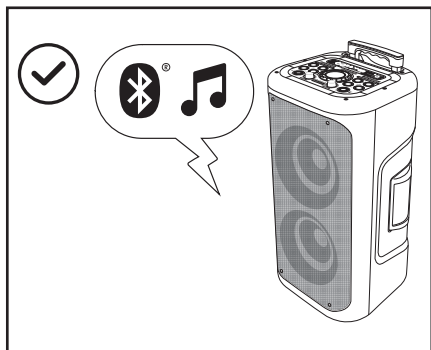

4 When playing music: Press the play/pause button, the previous song and the next song to control the Bluetooth playback.

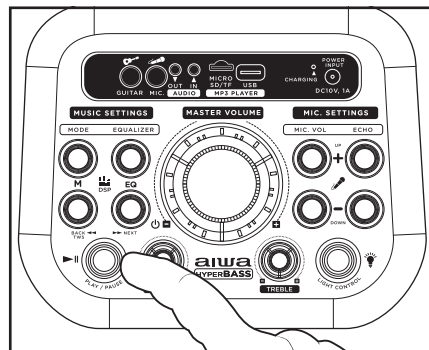

5 Manual Pairing: When Bluetooth is connected, long press the Play/pause button to disconnect the Bluetooth connection and enter the pairing standby state again.

BG БЪЛГАРСКИ

ОПИСАНИЕ НА ФУНКЦИЈАТА БЛУТУТ

1.Натиснете клавиша "MODE", за да превключите на Блутут състояние
2.Търсене за сдвояване име AIWA KBTUS-450 в списъка на Блутут устройства
3.Стой наблизо...
Ефективната гама от Блутут устройства е 10 метра
4.При възпроизвеждане на музика: натиснете бутона Възпроизвеждане/пауза, предишната песен и следващата песен, за да контролирате възпроизвеждането на блутута
5.Ръчно сдвояване: когато Блутут е свързан, дълго натиснете бутона за възпроизвеждане/пауза, за да изключите Блутут връзката и да влезете отново в режим на готовност за сдвояване.

CS ČEŠTINA

POPIS FUNKCE BLUETOOTH 1.Stisknutím tlačítka "MODE" přepnete do stavu Bluetooth 2.Vyhleďte název párování AIWA KBTUS-450 v seznamu Zařízení Bluetooth 3.Drž se blízko... Efektivní dosah zařízení Bluetooth je 10 metrů 4.Při přehrávání hudby: stiskněte tlačítko Přehrát / pozastavit, předchozí skladbu a další skladbu pro ovládání přehrávání Bluetooth 5.Ruční párování: pokud je Bluetooth připojen, dlouhým stisknutím tlačítka Play / pause odpojte připojení Bluetooth a znovu zadejte pohotovostní stav párování.

DA DÁNSKÝ

BESKRIVELSE AF BLUETOOTH-FUNKTION 1.Tryk på "MODE" - tasten for at skifte til Bluetooth-tilstand 2.Søg efter parringsnavnet AIWA KBTUS-450 på listen over Bluetooth-enheder 3.Hold dig tæt på... Det effektive udval af Bluetooth-enheder er 10 meter 4.Når du afspiller musik: Tryk på knappen Afspil / pause, den forrige sang og den næste sang for at styre Bluetooth-afspilningen 5.Manuel paring: når Bluetooth er tilsluttet, skal du trykke længe på Play / pause-knappen for at afbryde Bluetooth-forbindelsen og gå ind i parrings standbytilstand igen.

DE DEUTSCHSPRACHIGE

BESCHREIBUNG DER BLUETOOTH-FUNKTION

1.Drücken Sie die Taste "Mode", um in den Bluetooth-Status zu wechseln 2.Suchen Sie in der Liste der Bluetooth-Geräte nach dem Pairing-Namen AIWA KBTUS-450 3.Bleib in der Nähe... Die effektive Reichweite von Bluetooth-Geräten beträgt 10 Meter 4.Beim Abspielen von Musik: Drücken Sie die Play / Pause-Taste, den vorherigen Titel und den nächsten Titel, um die Bluetooth-Wiedergabe zu steuern 5.Manuelles Pairing: Wenn Bluetooth verbunden ist, drücken Sie lange auf die Wiedergabe- / Pause-Taste, um die Bluetooth-Verbindung zu trennen und den Pairing-Standby-Zustand erneut aufzurufen.

EL ΕΛΛΗΝΙΚΗ

ΠΕΡΙΓΡΑΦΗ ΛΕΙΤΟΥΡΓΙΑΣ BLUETOOTH

1.Πατήστε το πλήκτρο "MODE" για να μεταβείτε στην κατάσταση Bluetooth 2.Αναζητήστε το όνομα σύζευξης AIWA KBTUS-450 στη λίστα των συσκευών Bluetooth 3.Μείνε κοντά... Η αποτελεσματική γκάμα συσκευών Bluetooth είναι 10 μέτρα 4.Κατά την αναπαραγωγή μουσικής: πατήστε το κουμπί αναπαραγωγής / παύσης, το προηγούμενο τραγούδι και το επόμενο τραγούδι για να ελέγξετε την αναπαραγωγή Bluetooth 5.Χειροκίνητη σύζευξη: όταν είναι συνδεδεμένο το Bluetooth, πατήστε παρατεταμένα το κουμπί αναπαραγωγής / παύσης για να αποσυνδέσετε τη σύνδεση Bluetooth και να εισέλθετε ξανά στην κατάσταση αναμονής σύζευξης.

ES ESPAÑOL

DESCRIPCIÓN DE LA FUNCIÓN BLUETOOTH

1.Presione la tecla "MODE" para cambiar al estado de Bluetooth 2.Busque el nombre de emparejamiento AIWA KBTUS-450 en la lista de dispositivos Bluetooth 3.Estar cerca... El alcance efectivo de los dispositivos Bluetooth es de 10 metros 4.Al reproducir música: Presione el botón de reproducción/pausa, la canción anterior y la siguiente canción para controlar la reproducción de Bluetooth 5.Emparejamiento manual: Cuando Bluetooth está conectado, mantenga

presionado el botón Reproducir/pausa para desconectar la conexión Bluetooth e ingresar nuevamente al estado de espera de emparejamiento.

ET EESTI

BLUETOOTH FUNKTSIOONI KIRJELDUS

1.Bluetoothi olekusse lülitumiseks vajutage klahvi "MODE" **2.**Otsige Bluetooth-seadmete loendist sidumisnime AIWA KBTUS-450 **3.**Püsi lähedal... Bluetooth-seadmete efektiivne vahemik on 10 meetrit **4.**Muusika esitamisel: Bluetoothi taasesituse juhtimiseks vajutage nuppu Esita / Paus, eelmist lugu ja järgmist lugu **5.**Käsitsi sidumine: kui Bluetooth on ühendatud, vajutage pikalt esitus - /pausinuppu, et Bluetooth-ühendus lahti ühendada ja uuesti paaristamise ooterežiimi siseneda.

FI SUOMEN

BLUETOOTH-TOIMINNON KUVAUS

1.Paina "MODE" - näppäintä vaihtaaksesi Bluetooth-tilaan **2.**Etsi pariliitoksen nimi AIWA KBTUS-450 Bluetooth-laitteiden luettelosta **3.**Pysy lähellä... Bluetooth-laitteiden tehokas kantama on 10 metriä **4.**Kun soitat musiikkia: paina Toista / Keskeytä-painiketta, edellistä kappaletta ja seuraavaa kappaletta ohjatakseksi Bluetooth-toistoa **5.**Manuaalinen Paritus: kun Bluetooth on kytketty, paina pitkään Play/pause-painiketta irrottaaksesi Bluetooth-yhteyden ja siirtääksesi pariliitoksen valmiustilaan uudelleen.

FR FRANÇAISE

DESCRIPTION DE LA FONCTION

1. Appuyez sur la touche "MODE" pour passer à l'état Bluetooth **2.** Recherchez le nom de couplage AIWA KBTUS-450 dans la liste des périphériques Bluetooth **3.** Restez près... La portée effective des appareils Bluetooth est de 10 mètres. **4.** Lors de la lecture de musique: Appuyez sur le bouton Lecture/pause, la chanson précédente et la chanson suivante pour contrôler la lecture Bluetooth **5.** Appairage manuel: Lorsque Bluetooth est connecté, appuyez longuement sur le bouton Lecture/pause

pour déconnecter la connexion Bluetooth et entrer à nouveau dans l'état de veille de l'appairage.

HR HRVATSKI

OPIS ZNAČAJKE BLUETOOTH **1.** Pritisnite tipku "MODE" da biste se prebacili u stanje Bluetooth **2.** Pronađite naziv uparivanja AIWA KBTUS-450 na popisu uređaja Bluetooth **3.** Biti u blizini ... Efektivni raspon uređaja Bluetooth je 10 metara **4.** AI Reprodukcija glazbe: Pritisnite gumb za reprodukciju / pauzu, prethodnu pjesmu i sljedeću pjesmu za kontrolu reprodukcije Bluetooth **5.** Ručno uparivanje: kada je Bluetooth povezan, Pritisnite i držite gumb za reprodukciju / pauzu da biste isključili vezu Bluetooth i ponovno ušli u stanje čekanja za uparivanje.

HU MAGYAR

BLUETOOTH FUNKCIÓ LEÍRÁSA **1.** Nyomja meg a "MODE" gombot a Bluetooth állapotba váltáshoz **2.** Keresse meg az AIWA KBTUS-450 párosítási nevet a Bluetooth-eszközök listájában **3.** Maradj közel... A Bluetooth eszközök tényleges hatótávolsága 10 méter **4.** Zene lejátszása közben: nyomja meg a Lejátszás / Szünet gombot, az előző zeneszámot és a következő zeneszámot a Bluetooth lejátszás vezérléséhez **5.** Kézi párosítás: ha a Bluetooth csatlakoztatva van, hosszan nyomja meg a Lejátszás / Szünet gombot a Bluetooth kapcsolat leválasztásához, majd ismét lépjen be a párosítási készenléti állapotba.

IT ITALIANA

DESCRIZIONE DELLA FUNZIONE

BLUETOOTH **1.** Premere il tasto "MODE" per passare allo stato Bluetooth **2.** Cerca il nome di associazione AIWA KBTUS-450 nell'elenco dei dispositivi Bluetooth **3.** Stammi vicino... La portata effettiva dei dispositivi Bluetooth è di 10 metri **4.** Durante la riproduzione di musica: Premere il pulsante play / pausa, il brano precedente e il brano successivo per controllare la riproduzione Bluetooth **5.** Accoppiamento manuale: quando il Bluetooth è collegato, premere a lungo

il tasto Play / pausa per scollegare la connessione Bluetooth e immettere nuovamente lo stato di standby di accoppiamento.

LT LIETUVIŲ

BLUETOOTH FUNKCIJOS APRAŠYMAS

1. Norėdami pereiti į Bluetooth būseną, paspauskite mygtuką "MODE" **2.** Bluetooth įrenginių sąrašė ieškokite poravimo pavadinimo AIWA KBTUS-450 **3.** Būk šalia... Efektyvus Bluetooth įrenginių diapazonas yra 10 metrų **4.** Grojant muzikai: paspauskite paleidimo / pauzės mygtuką, ankstesnę dainą ir kitą dainą, kad valdytumėte Bluetooth atkūrimą **5.** Rankinis susiejimas: kai Bluetooth yra prijungtas, ilgai paspauskite paleidimo / pauzės mygtuką, kad atjungtumėte Bluetooth ryšį ir vėl įeitumėte į poravimo budėjimo būseną.

LV LATVIEŠU

BLUETOOTH FUNKCIJAS APRAKSTS

1. Nospiediet taustiņu "MODE", lai pārslēgtos uz Bluetooth stāvokli **2.** Bluetooth ierīču sarakstā meklējiet pāra nosaukumu AIWA KBTUS-450 **3.** Palieciet tuvu... Efektīvais Bluetooth ierīču klāsts ir 10 metri **4.** Atskaņojot mūziku: nospiediet atskaņošanas / pauzes pogu, iepriekšējo dziesmu un nākamo dziesmu, lai kontrolētu Bluetooth atskaņošanu **5.** Manuāla savienošana pārī: kad ir pievienots Bluetooth, ilgī nospiediet atskaņošanas / pauzes pogu, lai atvienotu Bluetooth savienojumu un vēlreiz ievadītu pārī savienošanas gaidīšanas stāvokli.

MT MALTIJA

BLUETOOTH FUNZJONI DESKRIZZJONI

1. Aghfas il-buttuna "MODE" biex taqleb ghall-Istat Bluetooth **2.** Fittex ghall-tqabbil ISEM AIWA KBTUS-450 fil-lista Ta'taghmir Bluetooth **3.** I lbaqa'qrib... Il - firxa effettiva Ta'apparat Bluetooth hija ta'10 metri **4.** Meta daqq tal-muzika: Aghfas il-buttuna ta ' qari / issospendi, il-kanzunetta precedenti u l-kanzunetta li jmiss biex tikkontrolla l-plejbeq Bluetooth **5.** Pairing manwali: Meta Bluetooth huwa mqabba, aghfas il-Buttuna Ta 'Qari/issospendi biex

jiskonnettja l-konnessjoni Bluetooth u jidhol l-istat ta' stennija mill-gdid.

NL NEDERLANDSE

BLUETOOTH FUNCTIE BESCHRIJVING

1. Druk op de "MODE" toets om over te schakelen naar de Bluetooth stand **2.** Zoek naar de koppelingsnaam AIWA KBTUS-450 in de lijst met Bluetooth-apparaten **3.** Blijf dichtbij... Het effectieve bereik van Bluetooth-apparaten is 10 meter **4.** Bij het afspelen van muziek: Druk op de toets afspelen / pauzeren, het vorige nummer en het volgende nummer om de Bluetooth-weergave te regelen **5.** Handmatig koppelen: Wanneer Bluetooth is verbonden, drukt u lang op de toets Afspelen/pauzeren om de Bluetooth-verbinding te verbreken en weer in de stand-bystand voor koppeling te komen.

NO NORSK

BLUETOOTH FUNKSJON BESKRIVELSE

1. Trykk på "MODE" - tasten for å bytte Til Bluetooth-tilstanden **2.** Søk etter paringsnavnet AIWA KBTUS-450 i listen Over Bluetooth-enheter **3.** Hold deg nær... Det effektive spekteret Av Bluetooth-enheter er 10 meter **4.** Når du spiller musikk: Trykk på play / pause-knappen, forrige sang og neste sang for å styre Bluetooth-avspillingen **5.** Manuell Paring: Når Bluetooth er tilkoblet, trykker du Lenge På Play / pause-knappen for å koble Fra Bluetooth-tilkoblingen og gå inn i standby-tilstanden for paring igjen.

PL POLSKI

OPIS FUNKCJI BLUETOOTH **1.** Naciśnij przycisk "MODE", aby przejść do stanu Bluetooth **2.** Wyszukaj nazwę parowania AIWA KBTUS-450 na liście urządzeń Bluetooth **3.** Trzymaj się blisko... Efektywny zasięg urządzeń Bluetooth wynosi 10 metrów **4.** Podczas odtwarzania muzyki: naciśnij przycisk odtwarzania / pauzy, poprzedni utwór i następny utwór, aby sterować odtwarzaniem Bluetooth **5.** Ręczne parowanie: po podłączeniu Bluetooth naciśnij długo przycisk Play / pause, aby odłączyć połączenie Bluetooth i ponownie wejść w stan gotowości

parowania.

PT PORTUGUESA

DESCRIÇÃO DA FUNÇÃO BLUETOOTH

1. Pressione a tecla "MODE" para alternar para o estado Bluetooth **2.** Procure o nome de emparelhamento AIWA KBTUS - 450 na lista de dispositivos Bluetooth **3.** Fica perto... O alcance efetivo dos dispositivos Bluetooth é de 10 metros **4.** Ao reproduzir música: pressione o botão play / pause, a música anterior e a próxima música para controlar a reprodução do Bluetooth **5.** Emparelhamento Manual: quando o Bluetooth está conectado, pressione e segure o botão Play / pause para desconectar a conexão Bluetooth e entrar no estado de espera de emparelhamento novamente.

RO ROMÂNĂ

DESCRIEREA FUNCȚIEI BLUETOOTH

1. Apăsați tasta "MODE" pentru a comuta la starea Bluetooth **2.** Căutați numele de asociere AIWA KBTUS-450 în lista dispozitivelor Bluetooth **3.** Stați aproape... Gama efectivă de dispozitive Bluetooth este de 10 metri **4.** Când redați muzică: apăsați butonul Redare / Pauză, melodia anterioară și melodia următoare pentru a controla redarea Bluetooth **5.** Asocierea manuală: când Bluetooth este conectat, apăsați lung butonul Redare / Pauză pentru a deconecta conexiunea Bluetooth și introduceți din nou starea de așteptare de asociere.

RU РУССКИЙ

ОПИСАНИЕ ФУНКЦИИ BLUETOOTH

1. Нажмите клавишу "MODE", чтобы переключиться в режим Bluetooth **2.** Найдите имя сопряжения AIWA KBTUS-450 в списке устройств Bluetooth **3.** Держитесь поближе... Эффективная дальность действия устройств Bluetooth составляет 10 метров **4.** При воспроизведении музыки: нажмите кнопку воспроизведения / паузы, предыдущую песню и следующую песню, чтобы управлять воспроизведением по Bluetooth **5.** Ручное сопряжение: Когда Bluetooth

подключен, долго нажимайте кнопку воспроизведения / паузы, чтобы отключить соединение Bluetooth и снова перейти в режим ожидания сопряжения.

SK SLOVENČINA

POPIS FUNKCIE BLUETOOTH 1. Stlačením tlačidla "MODE" prepnete do stavu Bluetooth **2.** Vyhľadajte názov párovania AIWA kbtus-450 v zozname zariadení Bluetooth **3.** Drž sa blízko... Efektívny dosah zariadení Bluetooth je 10 metrov **4.** Pri prehrávaní hudby: stlačením tlačidla Prehrať / Pozastaviť, predchádzajúcej skladby a nasledujúcej skladby ovládate prehrávanie Bluetooth **5.** Manuálne párovanie: keď je pripojené Bluetooth, dlhým stlačením tlačidla Prehrať / Pozastaviť odpojte pripojenie Bluetooth a znova vstúpte do pohotovostného stavu párovania.

SL SLOVENSKI

OPIS FUNKCIJE BLUETOOTH 1. Pritisnite tipko "MODE", da preklopite v stanje Bluetooth **2.** Na seznamu naprav Bluetooth poiščite ime za seznanjanje AIWA KBTUS-450 **3.** Ostani blizu... Učinkovit doseg naprav Bluetooth je 10 metrov **4.** Med predvajanjem glasbe: Pritisnite gumb za predvajanje / premor, prejšnjo skladbo in naslednjo skladbo za nadzor predvajanja Bluetooth **5.** Ročno seznanjanje: ko je Bluetooth povezan, dolgo pritisnite gumb za predvajanje / premor, da prekinete povezavo Bluetooth in znova vstopite v stanje pripravljenosti za seznanjanje.

SR СРПСКИ

ОПИС БЛУЕТООТХ ФУНКЦИЈЕ

1. Притисните тастер "MODE" да бисте прешли у Блуеотоох режим **2.** Пронађите име упаривања AIWA KBTUS-450 на листи Блуеотоох уређаја **3.** Држите се ближе... Ефективни домет Блуеотоох уређаја је 10 метара **4.** Када пуштате музику: притисните дугме за репродукцију / паузу, претходну песму и следећу песму да бисте контролисали репродукцију преко

Блуеотоох-а **5.** Ручно упаривање: када је Блуеотоох повезан, дуго притисните дугме за репродукцију / паузу да бисте искључили Блуеотоох везу и поново прешли у стање приправности упаривања.

SV SVENSKAN

BLUETOOTH FUNKTION BESKRIVNING

1. Tryck på "MODE" - knappen för att växla till Bluetooth-läget **2.** Sök efter parningsnamnet AIWA KBTUS-450 i listan över Bluetooth-enheter **3.** Håll dig nära... Det effektiva utbudet av Bluetooth-enheter är 10 meter **4.** När du spelar musik: Tryck på play / pause-knappen, föregående låt och nästa låt för att styra Bluetooth-uppspelningen **5.** Manuell parning: när Bluetooth är ansluten, tryck länge på Play / pause-knappen för att koppla bort Bluetooth-anslutningen och gå in i parningsläget igen.

TR TÜRK

BLUETOOTH FONKSİYONU AÇIKLAMASI

1. Bluetooth durumuna geçmek için "MODE" tuşuna basın **2.** Bluetooth cihazları listesinde AIWA KBTUS-450 eşleştirme adını arayın **3.** Yakın dur... Bluetooth cihazlarının etkili menzili 10 metredir **4.** Müzik çalarken: Bluetooth çalmayı kontrol etmek için oynat / duraklat düğmesine, önceki şarkıya ve sonraki şarkıya basın **5.** Manuel Eşleştirme: Bluetooth bağlandığında, Bluetooth bağlantısını kesmek ve eşleştirme bekleme durumuna tekrar girmek için Oynat / duraklat düğmesine uzun basın.

ES ESPAÑOL

DESCRIPCIÓN DE LA FUNCIÓN BLUETOOTH

1. Premeu la tecla "mode" per canviar a l'estat de Bluetooth **2.** Busque el nom d'emparellament AIWA KBTUS-450 a la llista de dispositius Bluetooth **3.** Estar a prop... L'abast efectiu dels dispositius Bluetooth és de 10 metres **4.** En reproduir música: Premeu el botó de reproducció **5.** Emparellament manual: Quan Bluetooth està connectat, mantingueu premut el botó Reproduir/pausa per desconectar la connexió Bluetooth i ingressar novament a

l'estat d'espera d'emparellament.

ES ESPAÑOL

BLUETOOTH FUNTZIOAREN

DESKRIBAPENA 1. Sakatu "modu" tekla Bluetooth egoerara aldatzeko **2.** Bilatu parekatze-izena AIWA KBTUS-450 Bluetooth gailuen zerrendan **3.** Hurbil egon... Bluetooth gailuen irismen eraginkorra 10 metrokoa da **4.** Musika erreproduzitzean: sakatu erreproduzitzeko/pausatu botoia, aurreko abestia eta hurrengo abestia Bluetooth erreproduzizioa kontrolatzeko **5.** Eskuzko parekatzea: Bluetooth-a konektatuta dagoenean, luze sakatu Erreproduzitu/ Pausa botoia Bluetooth konexioa deskonektatzeko eta parekatze-egoera berriro sartzeko.

ES ESPAÑOL

DESCRIPCIÓN DA FUNCIÓN BLUETOOTH

1. Preme a tecla "modo" para cambiar ao estado Bluetooth **2.** Atopa o nome de sincronización AIWA KBTUS-450 na lista de dispositivos Bluetooth **3.** Está preto... O alcance efectivo dos dispositivos Bluetooth é de 10 metros **4.** Cando reproduce música: preme o botón de reprodución/ pausa, a canción anterior e a seguinte para controlar a reprodución Bluetooth **5.** Emparejamento manual: cando o Bluetooth estea conectado, prema durante moito tempo o botón Reproducir/Pausa para desconectar a conexión Bluetooth e entrar de novo no estado de espera de sincronización.



PLAYBACK CONTROL

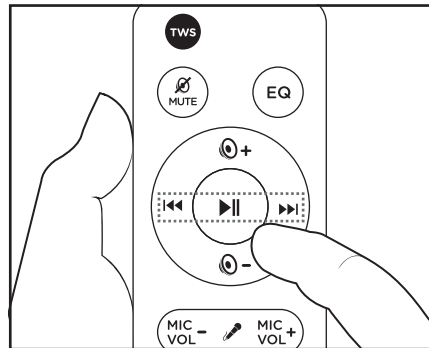
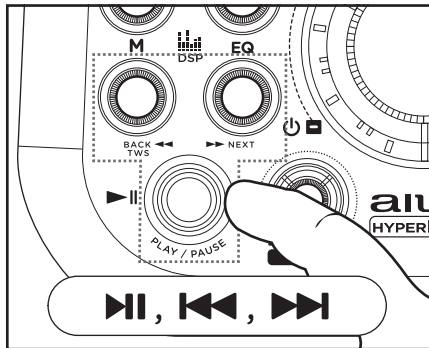

1 For all playback modes, use the play, pause, next and previous buttons on the remote control or on the front panel of the unit.

BG БЪЛГАРСКИ

КОНТРОЛ НА ВЪЗПРОИЗВЕЖДАНЕТО

1. За всички режими на възпроизвеждане използвайте бутоните за възпроизвеждане, пауза, следващ и предишен бутон на дистанционното управление или на предния панел на устройството.

CS ČEŠTINA

1. Pro všechny režimy přehrávání použijte tlačítka play, pause, next a previous na dálkovém ovladači nebo na předním panelu jednotky.

DA DÁNSKÝ

1. For alle afspilningstilstande skal du bruge knapperne Afspil, pause, Næste og Forrige på fjernbetjeningen eller på enhedens frontpanel.

DE DEUTSCHSPRACHIGE

1. Verwenden Sie für alle Wiedergabemodi die Tasten Wiedergabe, Pause, Weiter und Zurück auf der Fernbedienung oder an der Vorderseite des Geräts.

EL ΕΛΛΗΝΙΚΗ

1. Για όλες τις λειτουργίες αναπαραγωγής, χρησιμοποιήστε τα κουμπιά Αναπαραγωγή, Παύση, Επόμενο

και Προηγούμενο στο τηλεχειριστήριο ή στον μπροστινό πίνακα της μονάδας.

ES ESPAÑOL

1. Para todos los modos de reproducción, utilice los botones reproducir, pausa, siguiente y anterior del mando a distancia o del panel frontal de la unidad.

ET EESTI

1. Kõigi taasesitusrežiimide puhul kasutage kaugjuhtimispuhli või seadme esipaneeli nuppe Esita, paus, järgmine ja eelmine.

FI SUOMEN

1. Käytä kaikissa toistotiloissa kaukosäätimen tai laitteen etupaneelin play, pause, next ja previous-painikkeita.

FR FRANÇAISE

1. Pour tous les modes de lecture, utilisez les boutons Lecture, pause, suivant et précédent de la télécommande ou sur le panneau avant de l'appareil.

HR HRVATSKI

1. Za sve načine reprodukcije koristite tipke za reprodukciju, pauzu, sljedeću i prethodnu na daljinskom

upravljaču ili na prednjoj strani uređaja.

HU MAGYAR

1. Minden lejátszási módhoz használja a Lejátszás, Szünet, Következő vagy előző gombokat a távirányítón vagy a készülék előlapján.

IT ITALIANA

1. Per tutte le modalità di riproduzione, utilizzare i pulsanti play, pause, next e previous sul telecomando o sul pannello frontale dell'unità.

LT LIETUVIŲ

1. Visiems atkūrimo režimams naudokite nuotolinio valdymo pulto arba įrenginio priekinio skydelio mygtukus leisti, pristabdyti, kitą ir ankstesnį.

LV LATVIEŠU

1. Visiem atskaņošanas režīmiem izmantojiet atskaņošanas, pauzes, nākamās un iepriekšējās pogas tālvadības pultī vai ierīces priekšējā panelī.

MT MALTIJA

1. Għall-modi kollha daqq, jużaw il-logħob, issospendi, li jmiss u precedenti buttuni fuq il-kontroll remot jew fuq il-panew ta ' quddiem tal-unit.

NL NEDERLANDSE

1. Voor alle afspeelmodi gebruikt u de toetsen afspelen, pauzeren, volgende en vorige op de afstandsbediening of op het voorpaneel van het toestel.

NO NORSK

1. For alle avspillingsmoduser bruker du knappene spill av, pause, neste og forrige på fjernkontrollen eller på frontpanelet på enheten.

PL POLSKI

1. We wszystkich trybach odtwarzania użyj przycisków play, pause, next i previous na pilocie zdalnego sterowania lub na przednim panelu urządzenia.

PT PORTUGUESA

1. Para todos os modos de reprodução, use os botões play, pause, next e previous no controle remoto ou no painel frontal da unidade.

RO ROMÂNĂ

1. Pentru toate modurile de redare, Utilizați butoanele Redare, Pauză, următor și anterior de pe telecomandă sau de pe panoul frontal al unității.

RU РУССКИЙ

1. Для всех режимов воспроизведения используйте кнопки воспроизведения, паузы, следующего и предыдущего на пульте дистанционного управления или на передней панели устройства.

SK SLOVENČINA

1. Pre všetky režimy prehrávania použite tlačidlá Prehrať, Pozastaviť, ďalej a Predchádzajúce na diaľkovom ovladači alebo na prednom paneli jednotky.

SL SLOVENSKI

1. Za vse načine predvajanja uporabite gumba za predvajanje, premor, naslednji in prejšnji na daljinskem upravljalniku ali na srednji plošči enote.

SR СРПСКИ

1. За све режиге репродукције користите тастере за репродукцију, паузу, следећи и претходни на даљинском управљачу или на предњој страни уређаја.

SV SVENSKAN

1. För alla uppspelningsslagen använder du knapparna spela, pausa, nästa och Föregående på fjärrkontrollen eller på enhetens frontpanel.

TR TÜRK

1. Tüm oynatma modları için uzaktan kumandadaki veya ünitenin ön panelindeki oynat, duraklat, sonraki ve önceki düğmelerini kullanın.

CA CATALÀ

CONTROL DE REPRODUCCIÓ 1. Per a tots els modes de reproducció, utilitzeu els botons reproduir, pausa, següent i anterior del comandament a distància o del panell frontal de la unitat.

EU EUSKARA

ERREPRODEKO KONTROLA 1.

Erreproduzio-modu guztietarako,

erabili urrutiko agintean edo unitatearen aurrealdeko panelean erreproduzitzeko, pausatzeko, hurrengo eta aurreko botoiak.

GL GALEGO

CONTROL DE REPRODUCCIÓN 1. Para todos os modos de reprodución, use os botóns de reprodución, pausa, seguinte e anterior do control remoto ou do panel frontal da unidade.

🎵 → ? EQUALIZER

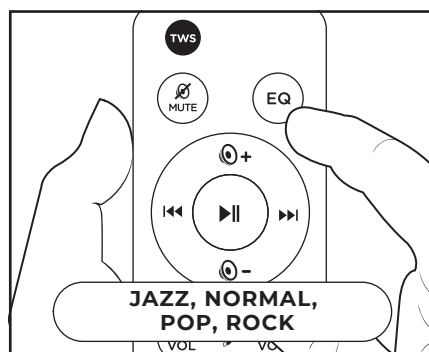
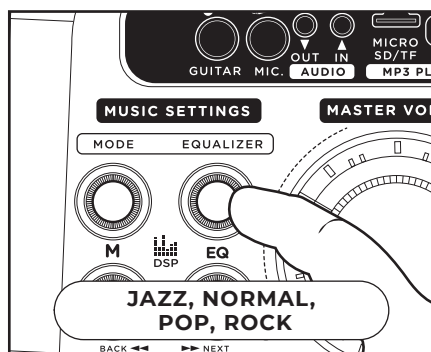

1 Click the EQ button to switch to the following modes (jazz, normal, pop, rock)

BG БЪЛГАРСКИ

EKВАЛАЙЗЕР 1. Щракнете върху бутона Екв, за да преминете към следните режими (джаз, нормал, поп, рок).

CS ČEŠTINA

EKVALIZÉR 1. Kliknutím na tlačítko EQ přepnete do následujících režimů (jazz, normální, pop, rock).

DA DÁNSKÝ

UDLIGNING 1. Klik på knappen EK for at skifte til følgende tilstande (jazz, normal, pop, rock).

DE DEUTSCHSPRACHIGE

EQUALIZER 1. Klicken Sie auf die EQ-Taste, um in die folgenden Modi zu wechseln (jazz, normal, pop, rock).

EL ΕΛΛΗΝΙΚΗ

ΙΣΟΣΤΑΘΜΙΣΤΗΣ 1. Κάντε κλικ στο κουμπί EQ για να μεταβείτε στις ακόλουθες λειτουργίες (τζαζ, κανονική, поп, рок).

ES ESPAÑOL

ECUALIZADOR 1. Haga clic en el botón EQ para cambiar a los siguientes modos (jazz, normal, pop, rock).

ET EESTI

EKVALAISER 1. Klõpsake nuppu EQ, et lülituda järgmistele režiimidele (jazz, normaalne, pop, rock).

FI SUOMEN

TAAJUUSKORJAIN 1. Napsauta taajuuskorjain-painiketta vaihtaa seuraaviin liikennemuotoihin (jazz, normal, pop, rock).

FR FRANÇAISE

ÉGALISEUR 1. Cliquez sur le bouton égaliseur pour passer aux modes suivants (jazz, country, normal, rock).

HR HRVATSKI

EKVILAJZER 1. Pritisnite gumb ekvilajzera da biste se prebacili na sljedeće načine (jazz, normalna, pop, rock).

HU MAGYAR

EQUALIZER 1. Kattintson az EQ gombra a következő módokra való váltáshoz (jazz, normál, pop, rock).

IT ITALIANA

EQUALIZZATORE 1. Fare clic sul pulsante EQ per passare alle seguenti modalità (jazz, normale, pop, rock).

LT LIETUVIŲ

EKVALIAZERIS 1. spustelėkite EKV mygtuką, kad pereitumėte į šiuos režimus (Džiazas, normalus, pop, Rokas).

LV LATVIEŠU

EKVALIAZERS 1. noklikšķiniet uz pogas EQ, lai pārslēgtos uz šādiem režīmiem (Džezs, Normāls, Pops, Rokas).

MT MALTIJA

EQUALIZER 1. Ikklikkja L-BUTTUNA EQ biex taqleb għall-modi li ġejjin (Džiazas, normalus, pop, Rokas).

NL NEDERLANDSE

EQUALIZER 1. Klik op de EQ knop om over te schakelen naar de volgende modes (jazz, normaal, pop, rock).

NO NORSK

EQUALIZER 1. Klikk PÅ eq-knappen for å bytte til følgende moduser (jazz, vanlig, pop, rock).

PL POLSKI

EQUALIZER 1. Kliknij przycisk EQ, aby przejsć do następujących trybów (jazz, normal, pop, rock).

PT PORTUGUESA

ECUALIZADOR 1. Clique no botão EQ para alternar para os seguintes modos (jazz,

normal, pop, rock).

RO ROMÂNĂ

EGALIZATOR 1. Faceți clic pe butonul EQ pentru a comuta la următoarele moduri (jazz, normal, pop, rock).

RU РУССКИЙ

ЭКВАЛАЙЗЕР 1. Нажмите кнопку эквалайзера, чтобы переключиться в следующие режимы (джаз, обычный, поп, рок).

SK SLOVENČINA

EKVALIZÉR 1. Kliknutím na tlačidlo EQ prepnete do nasledujúcich režimov (jazz, normálne, pop, rock).

SL SLOVENSKI

IZENAČEVALNIK 1. Kliknite gumb ekv, da preklopite na naslednje načine (jazz, normal, pop, rock).

SR СРПСКИ

EKVILAJZER 1. Pritisnite dugme za ekvilajzer da biste se prebacili na sledeće režime (џез, обичан, поп, рок).

SV SVENSKAN

EQUALIZER 1. Klicka på EQ-knappen för att växla till följande lägen (jazz, normal, pop, rock).

TR TÜRK

EKOLAYZER 1. Aşağıdaki modlara (caz, normal, pop, rock) geçmek için ekolayzir düğmesine tıklayın.

CA CATALÀ

EQUALITZADOR 1. Feu clic al botó EQ per canviar a les següents maneres (jazz, normal, pop, rock).

EU EUSKARA

EKUALIZATZAILEA 1. Egin klik EQ botoian hurrengo moduetara aldatzeko (jazz, normal, pop, rock).

GL GALEGO

ECUALIZADOR 1. Fai clic no botón EQ para cambiar aos seguintes modos (jazz, normal, pop, rock).



GUITAR AMPLIFIER FUNCTION

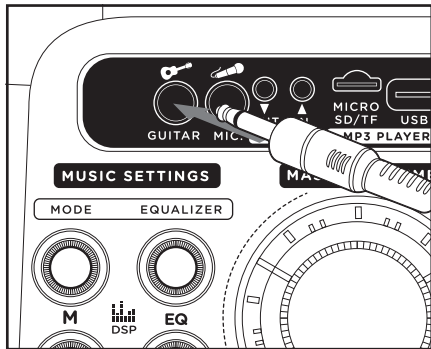

- 1 Connect the guitar cable on the front panel. The guitar amplifier function allows you to amplify the sound of the guitar, but without mixing with other sources.
- 2 The volume is not controlled individually if accompanied with another source

BG БЪЛГАРСКИ

ФУНКЦИЯ УСИЛВАТЕЛ НА КИТАРА

1.Свържете кабела за китара на предния панел. Функцията за усилвател на китара ви позволява да усилвате звука на китарата, но без да се смесват с други източници.**2.** илата на звука не се регулира индивидуално, ако е придружена от друг източник.

CS ČEŠTINA

FUNKCE KYTAROVÉHO ZESILOVAČE

1.Připojte kytarový kabel na předním panelu. Funkce kytarového zesilovače umožňuje zesílit zvuk kytary, ale bez míchání s jinými zdroji.**2.** hlasitost není ovládána jednotlivě, pokud je doprovázena jiným zdrojem.

DA DÁNSKÝ

GUITAR FORSTÆRKER FUNKTION

1.Tilslut guitar-kablet på frontpanelet. Guitarforstærkerfunktionen giver dig mulighed for at forstærke lyden af guitaren, men uden at blande med andre kilder.**2.** Lydstyrken styres ikke individuelt, hvis den ledsages af en anden kilde

DE DEUTSCHSPRACHIGE

GITARRENVERSTÄRKER-FUNKTION

1.Schließen Sie das Gitarrenkabel an der Frontplatte an. Mit der Gitarrenverstärkerfunktion können Sie den Klang der Gitarre verstärken, ohne sich jedoch mit anderen Quellen zu

mischen. **2.** Die Lautstärke wird nicht individuell geregelt, wenn sie von einer anderen Quelle begleitet wird

EL ΕΛΛΗΝΙΚΗ

ΛΕΙΤΟΥΡΓΙΑ ΕΝΙΣΧΥΤΗ ΚΙΘΑΡΑΣ

1.Συνδέστε το καλώδιο κιθάρας στον μπροστινό πίνακα. Η λειτουργία ενισχυτή κιθάρας σας επιτρέπει να ενισχύσετε τον ήχο της κιθάρας, αλλά χωρίς ανάμειξη με άλλες πηγές.**2.**Ο όγκος δεν ελέγχεται μεμονωμένα εάν συνοδεύεται από άλλη πηγή

ES ESPAÑOL

FUNCIÓN DE AMPLIFICADOR DE GUITARRA

1.Conecte el cable de la guitarra en el panel frontal. La función de amplificador de guitarra le permite amplificar el sonido de la guitarra, pero sin mezclarlo con otras fuentes. **2.** El volumen no se controla individualmente si se acompaña de otra fuente

ET EESTI

KITARRI VÕIMENDI FUNKTSIOON

1.Ühendage esipaneelil olev kitarr kaabel. Kitarr võimendi funktsioon võimaldab teil kitarr heli võimendada, kuid ilma teiste allikatega segamata. **2.** Helitugevust ei kontrollita eraldi, kui sellega on kaasas mõni muu allikas

FI SUOMEN

KITARVAHVISTINTOIMINTO

1.Liitä kitara kaapeli etupaneelissa. Kitarvahvistintoiminnon avulla voit vahvistaa kitaran ääntä, mutta sekoittamatta muihin lähteisiin. **2.** Tilavuutta ei säädellä erikseen, jos mukana on toinen lähde

FR FRANÇAISE

FONCTION D'AMPLIFICATEUR DE GUITARE

1.Connectez le câble de guitare sur le panneau avant. La fonction amplificateur de guitare vous permet d'amplifier le son de la guitare, mais sans le mélanger avec d'autres sources. **2.**Le volume n'est pas contrôlé individuellement s'il est accompagné d'une autre source

HR HRVATSKI

FUNKCIJA GITARSKOG POJAČALA

1.Spojite kabel gitare na prednjoj strani. Značajka gitarskog pojačala omogućuje vam pojačavanje zvuka gitare, ali bez miješanja s drugim izvorima. **2.** Glasnoća se ne podešava pojedinačno ako se koristi drugi izvor

HU MAGYAR

GITÁR ERŐSÍTŐ FUNKCIÓ

1.Csatlakoztassa a gitárkábel az előlapon. A Gitárerősítő funkció lehetővé teszi a gitár hangjának erősítését, de más forrásokkal való keverés nélkül. **2.** A hangerőt nem külön-külön szabályozzák, ha más forrással kísérik

IT ITALIANA

FUNZIONE DI AMPLIFICATORE PER CHITARRA

1.Collegare il cavo della chitarra sul pannello frontale. La funzione amplificatore per chitarra consente di amplificare il suono della chitarra, ma senza mescolare con altre fonti. **2.** Il volume non è controllato individualmente se accompagnato da un'altra fonte

LT LIETUVIŲ

GITAROS STIPRINTUVO FUNKCIJA

1.Prijunkite gitaros laidą priekiniame skydelyje. Gitaros stiprintuvo funkcija leidžia sustiprinti gitaros garsą, tačiau nemašiant su kitais šaltiniais. **2.** Garsumas

nēra kontroluojamas atskirai, jei kartu su kitu šaltiniu

LV LATVIEŠU

ĢĪTĀRAS PASTIPRINĀTĀJA FUNKCIJA

1.Pievienojiet ģitāras kabeli priekšējā panelī. Ģitāras pastiprinātāja funkcija ļauj pastiprināt ģitāras skaņu, bet nesajaucoties ar citiem avotiem. **2.** Tilpums netiek kontrolēts atsevišķi, ja tam pievienots cits avots.

MT MALTIJA

FUNZJONI TA'AMPLIFIKATUR TAL-KITARRA

1.Qabbad il - kejbil kitarra fuq il-panew ta'quddiem. Il-funzjoni amplifikatur kitarra jippermettiek li jamplifikaw il-hoss tal-kitarra, iżda minghajr taħlit ma'sorsi oħra. **2.** Il volum mhuwiex ikkontrollat individwalment jekk ikun akkumpanjat minn sors ieħor

NL NEDERLANDSE

1.Sluit de gitaarkabel aan op het voorpaneel. Met de gitaarversterkerfunctie kunt u het geluid van de gitaar versterken, maar zonder te mengen met andere bronnen. **2.** Het volume wordt niet afzonderlijk geregeld indien het vergezeld gaat van een andere bron

NO NORSK

GITARFORSTERKER FUNKSJON

1.Koble gitarkabelen på frontpanelet. Gitarforsterkerfunksjonen lar deg forsterke lyden av gitaren, men uten å blande med andre kilder. **2.** Volumet styres ikke individuelt hvis det ledsages av en annen kilde.

PL POLSKI

FUNKCJA WZMACNIACZA GITAROWEGO

1.Podłącz kabel gitarowy na przednim panelu. Funkcja wzmacniacza gitarowego pozwala na wzmocnienie dźwięku gitary, ale bez mieszania z innymi źródłami. **2.** Objętość nie jest kontrolowana indywidualnie, jeśli towarzyszy jej inne źródło.

PT PORTUGUESA

FUNÇÃO AMPLIFICADOR DE GUITARRA

1. Conecte o cabo da guitarra no painel frontal. A função amplificador de guitarra permite amplificar o som da guitarra, mas sem misturar com outras fontes. **2.** O volume não é controlado individualmente se acompanhado de outra fonte

RO ROMÂNĂ

FUNCȚIA AMPLIFICATOR CHITARĂ

1. Conectați cablul de chitară de pe panoul frontal. Funcția amplificatorului de chitară vă permite să amplificați sunetul chitarei, dar fără a vă amesteca cu alte surse. **2.** Volumul nu este controlat individual dacă este însoțit de o altă sursă

RU РУССКИЙ

ФУНКЦИЯ ГИТАРНОГО УСИЛИТЕЛЯ

1. Подключите гитарный кабель на передней панели. Функция гитарного усилителя позволяет усилить звук гитары, но без смешивания с другими источниками. **2.** Громкость не регулируется индивидуально, если используется другой источник

SK SLOVENČINA

FUNKCIA GITAROVÉHO ZOSILŇOVAČA

1. Pripojte gitarový kábel na prednom paneli. Funkcia gitarového zosilňovača umožňuje zosilniť zvuk gitary, ale bez miešania s inými zdrojmi. **2.** Hlasitosť nie je kontrolovaná individuálne, ak je sprevádzaná iným zdrojom.

SL SLOVENSKI

FUNKCIJA OJAČEVALNIKA KITARE

1. Priključite kabel kitare na sprednji plošči. Funkcija kitarskega ojačevalnika vam omogoča ojačanje zvoka kitare, vendar brez mešanja z drugimi viri. **2.** Hlasitost nie je kontrolovaná individuálne, ak je sprevádzaná iným zdrojom

SR СРПСКИ

ФУНКЦИЈА ГИТАРСКОГ ПОЈАЧАЛА

1. Прикључите кабл за гитару на предњој страни. Функција гитарског појачала омогућава појачавање звука гитаре, али без мешања са другим изворима. **2.** Јачина звука се не подешава појединачно ако се користи

други извор

SV SVENSKAN

GITARRFÖRSTÄRKARE FUNKTION

1. Anslut gitarrkabeln på frontpanelen. Gitarrförstärkarfunktionen låter dig förstärka gitarrens ljud, men utan att blanda med andra källor. **2.** Volymen kontrolleras inte individuellt om den åtföljs av en annan källa

TR TÜRK

GITAR AMPLIFİKATÖR FONKSİYONU

1. Gitar kablosunu ön panele takın. Gitar amplifikatörü işlevi, gitarın sesini yükseltmenize izin verir, ancak diğer kaynaklarla karıştırmadan. **2.** Başka bir kaynakla birlikte ses seviyesi ayrı ayrı kontrol edilmez

CA CATALÀ

FUNCIO D'AMPLIFICADOR DE GUITARRA

1. Connecteu el cable de la guitarra al panell frontal. La funció d'amplificador de guitarra us permet amplificar el so de la guitarra, però sense barrejar-lo amb altres fonts. **2.** El volum no es controla individualment si s'acompanya d'una altra font.

EU EUSKARA

GITARRA ANPLIFIKADOREAREN FUNTZIOA

1. Entxufatu gitarra kablea aurreko panelean. Gitarra anplifikadorearen funtzioari esker, gitarra soinua areagotu dezakezu, baina beste iturri batzuekin nahastu gabe. **2.** Bolumena ez da banaka kontrolatzen beste iturri batekin badator.

GL GALEGO

FUNCIÓN DE AMPLIFICADOR DE GUITARRA

1. Enchufe o cable da guitarra no panel frontal. A función de amplificador de guitarra permítelle amplificar o son da guitarra, pero sen mesturalo con outras fontes. **2.** O volume non se controla individualmente se vai acompañado doutra fonte.

MIC

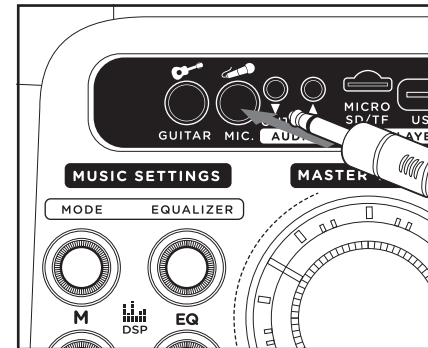

1 Connect the microphone cable on the front panel.

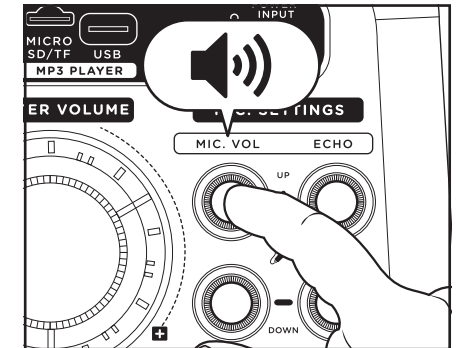

2 Press the microphone volume up button.

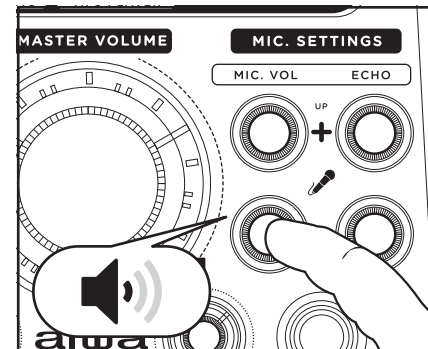

3 Press the microphone volume down button.

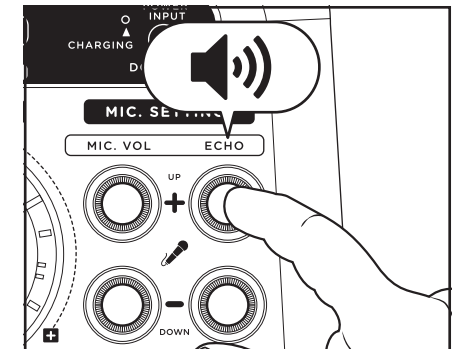

4 Press the button to turn up the reverb of the microphone.

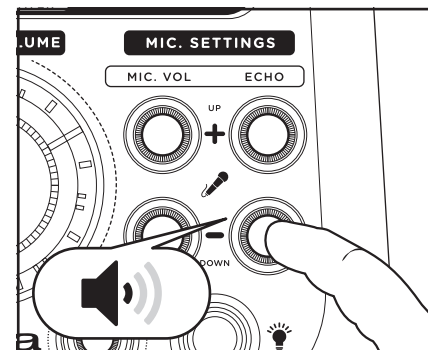

5 Press the button to lower the reverb of the microphone.

BG БЪЛГАРСКИ

МИΚΡΟΦΟΝ 1.Свържете кабела на микрофона на предния панел **2.**Натиснете бутона за увеличаване на звука на микрофона **3.**Натиснете силата на звука на микрофона надолу бутон **4.**Натиснете бутона, за да увеличите реверберацията на микрофона **5.**Натиснете бутона, за да намалите реверберацията на микрофона.

CS ČEŠTINA

MIKROFON 1.Připojte kabel mikrofonu na předním panelu **2.**Stiskněte tlačítko pro zvýšení hlasitosti mikrofonu **3.**Stiskněte tlačítko pro snížení hlasitosti mikrofonu **4.**Stisknutím tlačítka se ozve dozvuk mikrofonu **5.**Stisknutím tlačítka snížíte dozvuk mikrofonu.

DA DÅNSKÝ

MIKROFON 1.Tilslut mikrofonkablet på frontpanelet **2.**Tryk på mikrofonens lydstyrke op-knap **3.**Tryk på mikrofonens lydstyrke ned-knap **4.**Tryk på knappen for at skru op for mikrofonens reverb **5.**Tryk på knappen for at sænke mikrofonens rumklang.

DE DEUTSCHSPRACHIGE

MIKROFON 1.Schließen Sie das Mikrofonkabel an der Frontplatte an **2.**Drücken Sie die Mikrofonlautstärketaste **3.**Drücken Sie die Mikrofonlautstärketaste **4.**Drücken Sie die Taste, um den Hall des Mikrofons zu erhöhen **5.**Drücken Sie die Taste, um den Hall des Mikrofons zu verringern.

EL ΕΛΛΗΝΙΚΗ

ΜΙΚΡΟΦΩΝΟ 1.Συνδέστε το καλώδιο μικροφώνου στον μπροστινό πίνακα **2.**Πατήστε το κουμπί αύξησης της έντασης του μικροφώνου **3.**Πατήστε το κουμπί μείωσης έντασης μικροφώνου **4.**Πατήστε το κουμπί για να εμφανιστεί η αντήχηση του μικροφώνου **5.**Πατήστε

το κουμπί για να μειώσετε την αντήχηση του μικροφώνου.

ES ESPAÑOL

MICRÓFONO 1.Conectar el cable del micrófono en el panel frontal **2.**Presione el botón para subir el volumen del micrófono **3.**Presione el botón para bajar el volumen del micrófono **4.**Presione el botón para subir la reverberación del micrófono **5.**Presione el botón para bajar la reverberación del micrófono.

ET EESTI

MIKROFON 1.Ühendage esipaneeli mikrofon kaabel **2.**Vajutage mikrofon helitugevuse suurendamise nuppu **3.**Vajutage mikrofon helitugevuse vähendamise nuppu **4.**Vajutage nuppu, et mikrofon kõla üles keerata **5.**Vajutage nuppu, et langetada mikrofon kõla.

FI SUOMEN

MIKROFONI 1.Liitä mikrofonikaapeli etupaneelissa **2.**Paina mikrofonin äänenvoimakkuutta painiketta **3.**Paina mikrofonin äänenvoimakkuutta käynnistääkseen mikrofonin Kaikun **5.**Paina painiketta laskea kaiku mikrofonin.

FR FRANÇAISE

MICROPHONE 1.Connectez le câble du microphone sur le panneau avant **2.**Appuyez sur le bouton d'augmentation du volume du microphone **3.**Appuyez sur le bouton de réduction du volume du microphone **4.**Appuyez sur le bouton pour augmenter la réverbération du microphone **5.**Appuyez sur le bouton pour baisser la réverbération du microphone.

HR HRVATSKI

MIKROFON 1.Spojite kabel mikrofona na prednjoj strani **2.**Pritisnite tipku

za pojačavanje glasnoće mikrofona **3.**Pritisnite tipku za smanjivanje glasnoće mikrofona **4.**Pritisnite gumb za povećanje odjeka mikrofona **5.**Pritisnite gumb za smanjenje odjeka mikrofona.

HU MAGYAR

MIKROFON 1.Csatlakoztassa a mikrofon kábelét az előlapon **2.**Nyomja meg a mikrofon hangerejének növelése gombot **3.**Nyomja meg a mikrofon hangerő csökkentő gombját **4.**Nyomja meg a gombot a mikrofon visszhangjának bekapcsolásához **5.**Nyomja meg a gombot a mikrofon visszhangjának csökkentéséhez.

IT ITALIANA

MIKROFONO 1.Collegare il cavo del microfono sul pannello frontale **2.**Premere il pulsante volume del microfono su **3.**Premere il pulsante Volume microfono giù **4.**Premere il pulsante per alzare il riverbero del microfono **5.**Premere il pulsante per abbassare il riverbero del microfono.

LT LIETUVIŲ

MIKROFONAS 1.Prijunkite mikrofono laidą priekiniame skydelyje **2.**Paspauskite mikrofono garsumo didinimo mygtuką **3.**Paspauskite mikrofono garsumo mažinimo mygtuką **4.**Paspauskite mygtuką, kad įjungtumėte mikrofono reverbą **5.**Paspauskite mygtuką, kad sumažintumėte mikrofono reverbą.

LV LATVIEŠU

MIKROFONS 1.Pievienojiet mikrofonta kabeli priekšējā panelī **2.**Nospiediet mikrofonta skaļuma palielināšanas pogu **3.**Nospiediet mikrofonta skaļuma samazināšanas pogu **4.**Nospiediet pogu, lai ieslēgtu mikrofonta reverbu **5.**Nospiediet pogu, lai pazeminātu mikrofonta reverbu.

MT MALTIJA

MIKROFONU 1.Qabbad il-kejbil mikrofonu fuq il-panew ta'quddiem **2.**Aghfas il-volum tal-mikrofonu sal-buttuna **3.**Aghfas il-buttuna tal-mikrofonu l-isfel **4.**Aghfas il-buttuna biex inbiddu l-reverb tal-mikrofonu **5.**Aghfas il-buttuna biex tbaxxi l-reverb tal-mikrofonu.

NL NEDERLANDSE

MICROFOON 1.Sluit de microfoonkabel aan op het voorpaneel **2.**Druk op de volumeknop van de microfoon **3.**Druk op de knop voor het verlagen van het microfoonvolume **4.**Druk op de knop om de galm van de microfoon harder te zetten **5.**Druk op de knop om de galm van de microfoon zachter te zetten.

NO NORSK

MIKROFON 1.Koble mikrofonkabelen på frontpanelet **2.**Trykk på mikrofonens volum opp-knapp **3.**Trykk på mikrofonens volum ned-knapp **4.**Trykk på knappen for å skru opp lyden på mikrofonen **5.**Trykk på knappen for å senke reverb av mikrofonen.

PL POLSKI

MIKROFON 1.Podłącz kabel mikrofonowy na przednim panelu **2.**Naciśnij przycisk zwiększenia głośności mikrofonu **3.**Naciśnij przycisk zmniejszenia głośności mikrofonu **4.**Naciśnij przycisk, aby podkręcić pogłos mikrofonu **5.**Naciśnij przycisk, aby obniżyć pogłos mikrofonu.

PT PORTUGUESA

MICROFONE 1.Conecte o cabo do microfone no painel frontal **2.**Pressione o botão Aumentar volume do microfone **3.**Pressione o botão Diminuir volume do microfone **4.**Pressione o botão para aumentar a reverberação do microfone **5.**Pressione o botão para diminuir a reverberação do microfone.

RO ROMÂNĂ

MICROFON 1. Conectați cablul microfonului de pe panoul frontal
2. Apăsăți butonul de mărire a volumului microfonului
3. Apăsăți butonul de reducere a volumului microfonului
4. Apăsăți butonul pentru a activa reverbul microfonului
5. Apăsăți butonul pentru a coborî reverbul microfonului.

RU РУССКИЙ

МИКРОФОН 1. Подсоедините кабель микрофона на передней панели
2. Нажмите кнопку увеличения громкости микрофона
3. Нажмите кнопку уменьшения громкости микрофона
4. Нажмите кнопку, чтобы увеличить реверберацию микрофона
5. Нажмите кнопку, чтобы уменьшить реверберацию микрофона.

SK SLOVENČINA

MIKROFÓN 1. Pripojte kábel mikrofónu na prednom paneli
2. Stlačte tlačidlo zvýšenia hlasitosti mikrofónu
3. Stlačte tlačidlo zníženia hlasitosti mikrofónu
4. Stlačením tlačidla sa zvýši reverb mikrofónu
5. Stlačením tlačidla znížite reverb mikrofónu.

SL SLOVENSKI

MIKROFON 1. Priključite kabel mikrofona na sprednji plošči
2. Pritisnite gumb za povečanje glasnosti mikrofona
3. Pritisnite gumb za zmanjšanje glasnosti mikrofona
4. Pritisnite gumb za vklop reverb mikrofona
5. Pritisnite gumb, da spustite reverb mikrofona.

SR СРПСКИ

МИКРОФОН 1. Прикључите кабл микрофона на предњој плочи
2. Притисните дугме за појачавање звука микрофона
3. Притисните тастер за смањивање јачине звука микрофона
4. Кликните на дугме да бисте повећали реверб микрофона
5. Притисните дугме да бисте смањили одјек микрофона.

SV SVENSKAN

MIKROFON 1. Anslut mikrofonkabeln på frontpanelen
2. Tryck på mikrofonens volym upp-knapp
3. Tryck på mikrofonens volym ned-knapp
4. Tryck på knappen för att skruva upp mikrofonens reverb
5. Tryck på knappen för att sänka mikrofonens reverb.

TR TÜRK

MİKROFON 1. Ön paneldeki mikrofon kablosunu takın
2. Mikrofon ses açma düğmesine basın
3. Mikrofon ses kısma düğmesine basın
4. Mikrofonun yankısını açmak için düğmeye basın
5. Mikrofonun yankısını azaltmak için düğmeye basın.

ES ESPAÑOL

MICRÒFON 1. Connectar el cable del micròfon al panell frontal
2. Premeu el botó per pujar el volum del micròfon
3. Premeu el botó per baixar el volum del micròfon
4. Premeu el botó per pujar la reverberació del micròfon
5. Premeu el botó.

ES ESPAÑOL

MIKROFONO A 1. Entxufatu mikrofonoaren kablea aurrealdeko panelean
2. Sakatu botoia mikrofonoaren bolumena handitzeko
3. Sakatu botoia mikrofonoaren bolumena jaisteko
4. Sakatu botoia mikrofonoaren erreberbazioa handitzeko
5. Sakatu botoia mikrofonoaren erreberbazioa murrizteko.

ES ESPAÑOL

MICRÓFONO 1. Conecte o cable do micrófono no panel frontal
2. Preme o botón para aumentar o volume do micrófono
3. Preme o botón para diminuir o volume do micrófono
4. Prema o botón para aumentar a reverberación do micrófono
5. Prema o botón para diminuir a reverberación do micrófono.

MP3 → ? MP3 FUNCTION DESCRIPTION

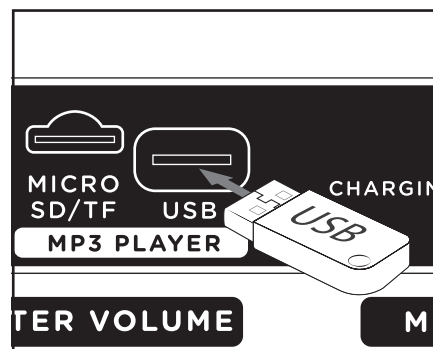

1 Usb drive: Insert the USB drive to automatically play the saved MP3 / WAV music format songs.

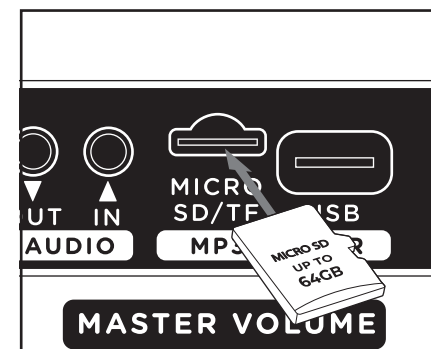

2 TF card: Insert TF card to automatically play the saved MP3 / WAV music format songs.

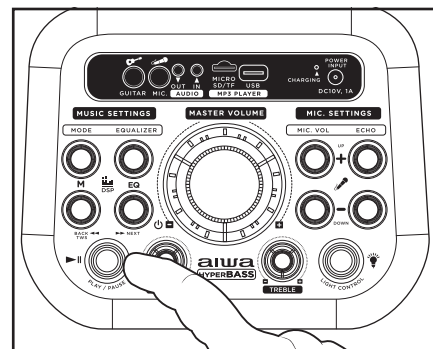

3 Play / pause button: Short press in play mode to play / pause.

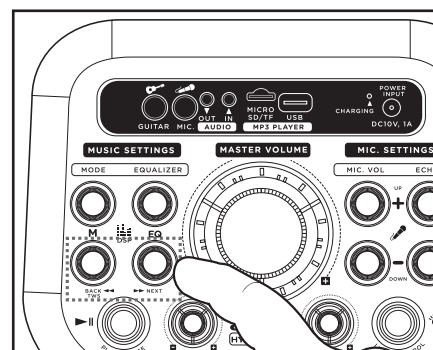
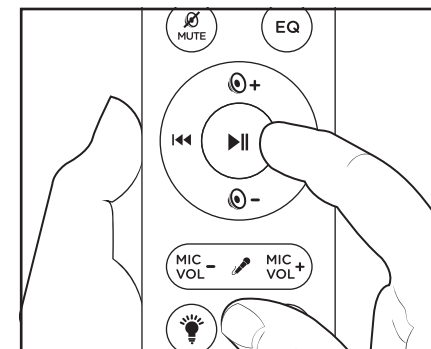

4 By briefly pressing the "previous" or "next" keys, we will move on to the next song. With a long press we will advance quickly.

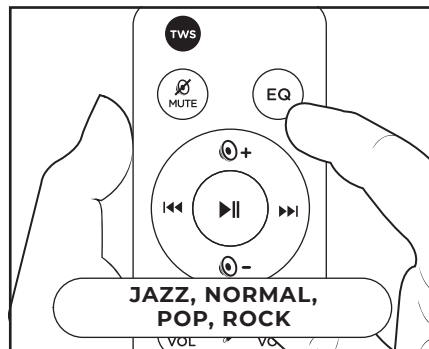
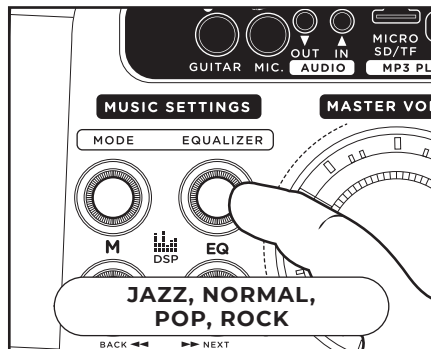

5 Click the EQ button to switch to the following modes (jazz, normal, pop, rock).

BG БЪЛГАРСКИ

MP3 ФУНКЦИЯ ОПИСАНИЕ 1.Флашка: поставете флашката на флашката, за да пуснете автоматично записаните MP3 / WAV музикални формати песни 2.ТФ карта: Поставете ТФ карта за автоматично възпроизвеждане на запазените MP3 / WAV музикален формат песни 3.Бутон за възпроизвеждане / пауза: кратко натиснете в режим на възпроизвеждане, за да играете / пауза 4.Чрез натискане на клавишите "предишен" или "следващ" ще преминем към следващата песен. С дълга преса ще напреднем бързо 5.Щракнете върху бутона EQ, за да преминете към следните режими (джаз, нормал, поп, рок).

CS ČEŠTINA

POPIS FUNKCE MP3 1.Usb disk: vložte disk USB pro automatické přehrávání uložených skladeb ve formátu MP3 / WAV 2.TF karta: vložte TF kartu pro automatické přehrávání uložených skladeb ve formátu MP3/WAV 3.Tlačítko Play / pause: krátkým stisknutím v režimu play přehrajete / pozastavíte 4.Krátkým stisknutím kláves "předchozí" nebo "další" přejdeme k další skladbě. Dlouhým stisknutím rychle postoupíme 5.Klíknutím na tlačítko EQ přepnete do následujících režimů (jazz, normální, pop, rock).

DA DÁNSKÝ

MP3 FUNKTION BESKRIVELSE 1.Usb-disk:

indsæt USB-disken for automatisk at afspille de gemte MP3 / WAV sange 2.TF-kort: Indsæt TF-kort for automatisk at afspille de gemte MP3/WAV sange 3.Afspil / pause-knap: Tryk kort i afspilningstilstand for at afspille / pause 4.Ved kort at trykke på tasterne "forrige" eller "næste", går vi videre til den næste sang. Med et langt tryk går vi hurtigt videre 5.Klik på knappen for at skifte til følgende tilstande (jazz, normal, pop, rock).

DE DEUTSCHSPRACHIGE

MP3-FUNKTIONSBESCHREIBUNG 1.USB-Festplatte: Legen Sie die USB-Festplatte ein, um die gespeicherten Songs im MP3 / WAV-Musikformat automatisch abzuspielen 2.TF-Karte: Legen Sie die TF-Karte ein, um die gespeicherten Songs im MP3 / WAV-Musikformat automatisch abzuspielen 3.Play / pause-taste: drücken sie Kurz in play-modus zu spielen / pause 4.Durch kurzes Drücken der Tasten "Zurück" oder "Weiter" gelangen wir zum nächsten Song. Mit langem Drücken kommen wir schnell voran 5.Klicken Sie auf die EQ-Taste, um in die folgenden Modi zu wechseln (jazz, normal, schlager, rock).

EL ΕΛΛΗΝΙΚΗ

ΠΕΡΙΓΡΑΦΗ ΛΕΙΤΟΥΡΓΙΑΣ MP3 1.Δίσκος Usb: τοποθετήστε το δίσκο USB για αυτόματη αναπαραγωγή των αποθηκευμένων τραγουδιών μορφής μουσικής MP3 / WAV 2.Κάρτα TF:

τοποθετήστε την κάρτα TF για αυτόματη αναπαραγωγή των αποθηκευμένων τραγουδιών μορφής μουσικής MP3 / WAV 3.Κουμπί αναπαραγωγής / παύσης: πατήστε σύντομα στη λειτουργία αναπαραγωγής για αναπαραγωγή / παύση 4.Πατώντας σύντομα τα πλήκτρα "προηγούμενο" ή "Επόμενο", θα προχωρήσουμε στο επόμενο τραγούδι. Με ένα μακρύ πάτημα θα προχωρήσουμε γρήγορα 5.Κάντε κλικ στο κουμπί EQ για να μεταβείτε στις ακόλουθες λειτουργίες (τζαζ, κανονική, поп, рок).

ES ESPAÑOL

DESCRIPCIÓN DE LA FUNCIÓN MP3 1.Disco USB: Inserte el disco USB para reproducir automáticamente las canciones guardadas en formato de música MP3 / WAV 2.Tarjeta TF: Inserte la tarjeta TF para reproducir automáticamente las canciones guardadas en formato de música MP3 / WAV 3.Botón de reproducción / pausa: presione brevemente en el modo de reproducción para reproducir / pausar 4.Al presionar brevemente las teclas "anterior" o "siguiente", pasaremos a la siguiente canción. Con una pulsación larga avanzaremos rápidamente 5.Haga clic en el botón EQ para cambiar a los siguientes modos (jazz, normal, pop, rock).

ET EESTI

MP3 FUNKTSIOONI KIRJELDUS 1.Usb-ketas: Sisestage USB-ketas salvestatud MP3 / WAV-vormingus laulude automaatseks esitamiseks 2.TF-kaart: sisestage TF-kaart salvestatud MP3 / WAV-muusikaformaadi laulude automaatseks esitamiseks 3.Play / pause nupp: Lühike vajutage play režiimis mängida / paus 4.Vajutades lühidalt klahve "eelmine" või "järgmine", liigume järgmise loo juurde. Pika vajutusega liigume kiiresti edasi 5.Klõpsake nuppu EQ, et lülituda järgmistele režiimidele (jazz, normaalne, pop, rock).

FI SUOMEN

MP3 FUNKTION KUVAUS 1.Usb-levy: aseta USB-levy automaattisesti toistaa tallennetut MP3 / WAV musiikkimuoto kappaleita 2.TF-kortti: Aseta TF-kortti

automaattisesti toistaa tallennetut MP3 / WAV musiikkimuodossa kappaleita 3.Play / pause-painike: Lyhyt painallus toistotilassa to play / pause 4.Painamalla lyhyesti "edellinen" tai "seuraava" näppäimiä siirrymme seuraavaan kappaleeseen. Pitkällä prässillä etenemme nopeasti 5.Napsauta taajuuskorjain-painiketta vaihtaa seuraaviin liikennemuotoihin (jazz, normaali, pop, rock).

FR FRANÇAISE

DESCRIPTION DE LA FONCTION MP3 1.Disque USB: Insérez le disque USB pour lire automatiquement les chansons au format de musique MP3 / WAV enregistrées 2.Carte TF: Insérez la carte TF pour lire automatiquement les chansons au format de musique MP3 / WAV enregistrées 3.Bouton Lecture / pause: Appuyez brièvement en mode lecture pour lire / mettre en pause 4.En appuyant brièvement sur les touches "précédent" ou "suivant", nous passerons à la chanson suivante. Avec une longue pression, nous avancerons rapidement 5.Cliquez sur le bouton EQ pour passer aux modes suivants (jazz, normal, pop, rock).

HR HRVATSKI

OPIS ZNAČAJKE MP3 1.USB disc: umetnite USB disc za automatsku reprodukciju spremljenih pjesama u formatu MP3 / WAV 2.Kartica za reprodukciju: umetnite karticu za automatsku reprodukciju spremljenih pjesama u formatu MP3 / WAV 3.Gumb za reprodukciju / pauzu: kratko pritisnite u načinu reprodukcije za reprodukciju / pauzu 4.Kratkim pritiskom na tipke "prethodno" ili "sljedeće" prijeći ćemo na sljedeću pjesmu. Dugim pritiskom brzo ćemo krenuti naprijed 5.Pritisnite gumb ekvilajzera da biste se prebacili na sljedeće načine (jazz, normalna, pop, rock).

HU MAGYAR

MP3 FUNKCIÓ LEÍRÁSA 1.Usb lemez: helyezze be az USB lemezt a mentett MP3 / WAV zenei formátumú dalok automatikus lejátszásához 2.TF kártya: helyezze be a

TF kártyát a mentett MP3 / WAV zenei formátumú dalok automatikus lejátszásához **3.**Lejátszás / Szünet gomb: rövid lejátszás lejátszás módban a lejátszáshoz / szüneteltetéshez **4.**Az "előző" vagy a "következő" gombok rövid megnyomásával továbblépünk a következő dalra. Hosszú sajtóval gyorsan haladunk előre **5.**Kattintson az EQ gombra a következő módokra való váltáshoz (jazz, normál, pop, rock).

IT ITALIANA

DESCRIZIONE DELLA FUNZIONE MP3

1.Disco USB: inserire il disco USB per riprodurre automaticamente i brani in formato musicale MP3 / WAV salvati **2.**Carta di TF: Inserire la carta di TF per riprodurre automaticamente il salvato MP3 / WAV musica in formato canzoni **3.**Pulsante Play / pause: premere brevemente in modalità di riproduzione per riprodurre / pausa **4.**Premendo brevemente i tasti "precedente" o "successivo", passeremo al brano successivo. Con una lunga pressione avanza rapidamente **5.**Fare clic sul pulsante EQ per passare alle seguenti modalità (jazz, normale, pop, rock).

LT LIETUVIŲ

MP3 FUNKCIJOS APRĄŠYMAS 1.USB diskas: įdėkite USB diską, kad automatiškai paleistumėte išsaugotas MP3 / WAV muzikos formato dainas **2.**TF kortelė: įdėkite TF kortelę, kad automatiškai paleistumėte išsaugotas MP3 / WAV muzikos formato dainas **3.**Groti / Pauzė mygtuką: trumpas paspauskite atkūrimo režimu žaisti / pauzė **4.**Trumpai paspausdami klavišus "ankstesnis" arba "kitas", pereisime prie kitos dainos. Su ilga spauda mes greitai žengsime į priekį **5.**Spustelėkite mygtuką EK, kad pereitumėte į šiuos režimus (džiazas, normalus, pop, rokas).

LV LATVIEŠU

MP3 FUNKCIJAS APRAKSTS 1.USB disks: Ievietojiet USB disku, lai automātiski atskaņotu saglabātās MP3 / WAV mūzikas formāta dziesmas **2.**TF karte: ievietojiet TF

karti, lai automātiski atskaņotu saglabātās MP3 / WAV mūzikas formāta dziesmas **3.**Atskaņošanas / pauzes poga: īsi nospiediet atskaņošanas režīmā, lai atskaņotu / apturētu **4.**Īsi nospiežot taustiņus "Iepriekšējais" vai "Nākamais", mēs pāriesim pie nākamās dziesmas. Ar garu presi mēs ātri virzīsimies uz priekšu **5.**Noklikšķiniet uz EQ pogas, lai pārlēgtos uz šādiem režīmiem (džeza, normāls, pops, roks).

MT MALTIJA

MP3 DESKRIZZJONI TAL-FUNZJONI

1.USB disk: Daħhal id-diska USB li awtomatikament jilagħbu L-ssejvjati MP3 / WAV biss mużika format kanzunetti **2.**Karta TF: Daħhal karta TF li awtomatikament jaqra l-MP3 ssejvjati / WAV BISS mużika format kanzunetti **3.**Buttuna ilgħab / pause: stampa Qasira fil-mod kif tilgħab / pause **4.**Billi tagħfas fil-qosor il - "preċedenti" jew "li jmiss" ċwiewet, aħna se jimxu fuq il-kanzunetta li jmiss. Bil-istampa twil aħna se javvanzaw malajr **5.**Ikklikkja l-buttuna EQ biex taqleb għall-modi li ġejjin (jazz, normali, pop, blat).

NL NEDERLANDSE

MP3 FUNCTIE BESCHRIJVING 1.Usb disk: Plaats de USB disk om automatisch de opgeslagen MP3 / WAV muziek formaat nummers af te spelen **2.**TF kaart: Plaats de TF kaart om automatisch de opgeslagen MP3 / WAV's af te spelen **3.**Afspeel / pauze knop: Kort indrukken in afspeelmodus om af te spelen / pauzeren **4.**Door kort op de "vorige" of "volgende" toets te drukken, gaan we naar het volgende liedje. Met lang indrukken gaan we snel vooruit **5.**Klik op de EQ toets om over te schakelen naar de volgende modes (jazz, normaal, pop, rock).

NO NORSK

MP3 FUNKSJON BESKRIVELSE 1.Usb-disk: Sett INN USB-disken for å spille av de lagrede MP3 / WAV-musikkformatene automatisk **2.**TF-kort: Sett inn TF-kort for automatisk å spille av de lagrede MP3 / WAV-musikkformatet sanger **3.**Play / pause-knapp: Kort trykk i play-modus for å

spille / pause **4.**Ved å trykke kort på "forrige" eller "neste" - tastene, går vi videre til neste sang. Med et langt trykk vil vi gå videre raskt **5.**Klikk PÅ eq-knappen for å bytte til følgende moduser (jazz, normal, pop, rock).

PL POLSKI

OPIS FUNKCJI MP3 1.Dysk Usb: włoż dysk USB, aby automatycznie odtwarzać zapisane utwory w formacie MP3 / WAV **2.**Karta TF: włoż kartę TF, aby automatycznie odtwarzać zapisane utwory w formacie MP3 / WAV **3.**Przycisk odtwarzania / pauzy: naciśnij krótko w trybie odtwarzania, aby odtwarzać / pauzować **4.**Krótko naciskając klawisze "poprzedni" lub "następny", przejdziemy do następnego utworu. Z długim naciśnięciem szybko awansujemy **5.**Kliknij przycisk EQ, aby przejść do następujących trybów (jazz, normalny, pop, rock).

PT PORTUGUESA

DESCRIÇÃO DA FUNÇÃO MP3 1.Disco Usb: insira o disco USB para reproduzir automaticamente as músicas salvas do formato de música MP3 / WAV **2.**Cartão TF: insira o cartão TF para reproduzir automaticamente as músicas salvas do formato de música MP3 / WAV **3.**Botão Play / pause: pressione rapidamente no modo play para reproduzir / pausar **4.**Pressionando brevemente as teclas "anterior" ou "próximo", passaremos para a próxima música. Com um toque longo, avançaremos rapidamente **5.**Clique no botão EQ para alternar para os seguintes modos (jazz, normal, pop, rock).

RO ROMÂNĂ

DESCRIEREA FUNCȚIEI MP3 1.Disc Usb: introduceți discul USB pentru a reda automat melodiile salvate în format MP3 / WAV music **2.**TF card: Introduceți cardul TF pentru a reda automat melodiile salvate în format MP3 / WAV music **3.**Butonul Redare / Pauză: Apăsăți scurt în modul Redare pentru a reda / întrerupe **4.**Apăsând scurt tastele "anterior" sau "următorul", vom trece la următoarea melodie. Cu o apăsare lungă vom avansa rapid **5.**Faceți clic pe butonul

EQ pentru a comuta la următoarele moduri (jazz, , normal, pop, rock).

RU РУССКИЙ

ОПИСАНИЕ ФУНКЦИИ MP3 1.Usb-диск: Вставьте USB-диск для автоматического воспроизведения сохраненных песен в формате MP3 / WAV **2.**TF-карта: вставьте TF-карту для автоматического воспроизведения сохраненных песен в формате MP3 / WAV **3.**Кнопка воспроизведения / паузы: Короткое нажатие в режиме воспроизведения для воспроизведения / паузы **4.**Кратковременно нажав клавиши "предыдущий" или "следующий", мы перейдем к следующей песне. При длительном нажатии мы быстро продвинемся вперед **5.**Нажмите кнопку эквалайзера, чтобы переключиться в следующие режимы (Джаз, обычный, поп, рок).

SK SLOVENČINA

POPIS FUNKCIE MP3 1.Usb disk: vložte disk USB na automatické prehrávanie uložených skladieb vo formáte MP3 / WAV **2.**Karta TF: vložte kartu TF na automatické prehrávanie uložených skladieb vo formáte MP3 / WAV **3.**Tlačidlo Prehrat / Pozastaviť: krátkym stlačením v režime prehrávania prehráte / pozastavíte **4.**Krátkym stlačením klávesov "predchádzajúci" alebo "ďalší" prejdeme na ďalšiu skladbu. S dlhým stlačením budeme rýchlo postupovať **5.**Kliknutím na tlačidlo EQ prepnete do nasledujúcich režimov (jazz, normálny, pop, rock).

SL SLOVENSKI

OPIS FUNKCIJE MP3 1.USB disk: vstavite USB disk za samodejno predvajanje shranjenih skladb MP3 / WAV glasbe **2.**TF kartica: vstavite TF kartico za samodejno predvajanje shranjenih skladb MP3 / WAV glasbe **3.**Gumb za predvajanje / premor: Kratak pritisk v načinu predvajanja za predvajanje / premor **4.**S kratkim pritiskom na tipki "prejšnji" ali "naslednji" bomo prešli na naslednjo skladbo. Z dolgim pritiskom

bomo hitro napredovali **5.**Kliknite gumb ekv, da preklopite na naslednje načine (jazz, normalno, pop, rock).

SR СРПСКИ

ОПИС ФУНКЦИЈЕ МП3 1.УСБ диск: уметните УСБ диск да бисте аутоматски репродуковали сачуване песме у МП3 / ВАВ формату **2.**ТФ картица: уметните ТФ картицу за аутоматску репродукцију сачуваних песама у МП3 / ВАВ формату **3.**Дугме за репродукцију / паузу: кратко притисните у режиму репродукције за репродукцију / паузу **4.**Кратким притиском на тастере "претходни" или "следећи" прећи ћемо на следећу песму. Дугим притиском брзо ћемо напредовати **5.**Притисните дугме еквилајзера да бисте се пребацили на следеће режиме (Џез, обичан, поп, рок).

SV SVENSKAN

MP3 FUNKTION BESKRIVNING
1.Usb-skiva: sätt i USB-skivan för att automatiskt spela de sparade MP3 / WAV - musikformatlåtarna **2.**TF-kort: sätt i TF-kort för att automatiskt spela de sparade MP3 / WAV - musikformatlåtarna **3.**Play / pause-knapp: Kort tryck i uppspelningsläge för att spela / pausa **4.**Genom att kort trycka på tangenterna "föregående" eller "nästa" går vi vidare till nästa låt. Med ett långt tryck går vi snabbt framåt **5.**Klicka på EQ-knappen för att växla till följande lägen (jazz, normal, pop, rock).

TR TÜRK

MP3 FONKSIYONU AÇIKLAMASI 1.Usb disk: Kaydedilen MP3 / WAV müzik formatındaki şarkıları otomatik olarak çalmak için USB diski takın **2.**TF kartı: Kaydedilen MP3 / WAV müzik formatındaki şarkıları otomatik olarak çalmak için TF kartı takın **3.**Oynat / duraklat düğmesi: Oynatmak / duraklatmak için oynatma modunda kısa basın **4.**"Önceki" veya "sonraki" tuşlarına kısa bir süre basarak bir sonraki şarkıya geçeceğiz. Uzun bir basışla hızlı bir şekilde ilerleyeceğiz **5.**Aşağıdaki modlara geçmek için ekolayzır

düğmesine tıklayın (caz, normal, pop, rock).

CA CATALÀ

DESCRIPCIÓ DE LA FUNCIO MP3 1.Disc USB: Inserir el disc USB per reproduir automàticament les cançons guardades en format de música MP3 / WAV **2.**Targeta TF: Inserir la targeta TF per reproduir automàticament les cançons guardades en format de música MP3 / WAV **3.**Botó de reproducció / pausa: premeu breument en el mode de reproducció **4.**En pressionar breument les tecles "anterior" o "següent", passarem a la següent cançó. Amb una pulsació llarga avançarem ràpidament **5.**Feu clic al botó EQ per canviar a les següents maneres (jazz, normal, pop, rock).

EU EUSKARA

MP3 FUNTZIOAREN DESKRIBAPENA
1.USB diskoa: Sartu USB diskoa MP3/WAV musika formatuan gordetako abestiak automatikoki erreproduzitzeko **2.**TF txartela: Sartu TF txartela MP3/WAV musika formatuan gordetako abestiak automatikoki erreproduzitzeko **3.**Reproduzitu/Pausatu botoia: Sakatu labor erreproduzizio moduan erreproduzitzeko/pausoa egiteko **4.**Sakatu laburra edo "aurretik saltatuko dugu" tekla. Luze sakatu aurrera azkar egiteko **5.** Sakatu EQ botoian hurrengo moduetara aldatzeko (jazz, normal, pop, rock).

GL GALEGO

DESCRICIÓ DA FUNCIÓN MP3 1.Disco USB: Insira o disco USB para reproducir automaticamente as cancións gardadas en formato de música MP3/WAV **2.**Tarxeta TF: Insira a tarxeta TF para reproducir automaticamente as cancións gardadas en formato MP3/WAV **3.**Botón Reproducir/ Pausa: Prema brevemente no modo de reprodución para reproducir/pausar **4.** Premendo brevemente as teclas "anterior" ou "seguinte", pasaremos á seguinte canción. Mantén presionado para avanzar rápido **5.** Fai clic no botón EQ para cambiar aos seguintes modos (jazz, normal, pop, rock).



ECHO SYSTEM. POWER SAVING

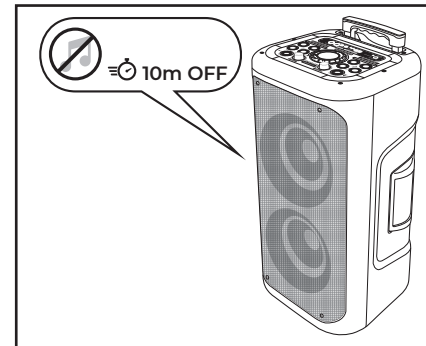

1 To save power, if the unit does not receive an audio signal for a period of more than 10 minutes, it automatically turns off.

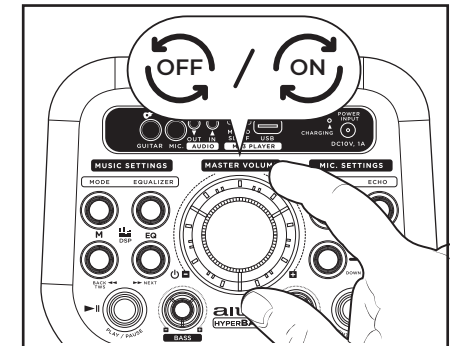

2 To use the unit again, turn it off and on again.

BG БЪЛГАРСКИ

ECHO SYSTEM. ПЕСТЕНЕ НА ЕНЕРГИЈА 1.За да спестите енергија, ако устройството не получи аудио сигнал за период од повеќе од 10 минути, то автоматично се изключва **2.**За да използвате устройството отново, го изключете и вклучете отново.

CS ČEŠTINA

ECHO SYSTEM. ÚSPORA 1.Pro úsporu energie, pokud jednotka nepřijme zvukový signál po dobu delší než 10 minut, automaticky se vypne **2.**Chcete-li přístroj znovu použít, vypněte jej a znovu zapněte.

DA DÁNSKÝ

ECHO SYSTEM. STRØMBESPARENDE 1.For at spare strøm, slukker den automatisk, hvis enheden ikke modtager et lydssignal i mere end 10 minutter **2.**For at bruge enheden igen skal du slukke og tænde den igen.

DE DEUTSCHSPRACHIGE

ECHO SYSTEM. STROMSPARENDE 1.Wenn das Gerät länger als 10 Minuten kein Audiosignal empfängt, schaltet es sich automatisch aus, um Strom zu sparen **2.**Um das Gerät wieder zu verwenden, schalten Sie es aus und wieder ein.

EL ΕΛΛΗΝΙΚΗ

ECHO SYSTEM. ΕΞΟΙΚΟΝΟΜΗΣΗ ΕΝΕΡΓΕΙΑΣ 1.Για εξοικονόμηση ενέργειας, εάν η μονάδα δεν λαμβάνει σήμα ήχου για περίοδο μεγαλύτερη των 10 λεπτών, απενεργοποιείται αυτόματα **2.**Για να χρησιμοποιήσετε ξανά τη μονάδα, απενεργοποιήστε και ενεργοποιήστε τη ξανά.

ES ESPAÑOL

ECHO SYSTEM. AHORRO DE ENERGÍA 1.Para ahorrar energía, si la unidad no recibe una señal de audio durante un período de más de 10 minutos, se apaga automáticamente **2.**Para volver a utilizar la unidad, apáguela y enciéndala de nuevo.

ET EESTI

ECHO SYSTEM. ENERGIASÄÄST 1.Energia säästmiseks, kui seade ei saa helisignaali kauem kui 10 minutit, lülitub see automaatselt välja **2.**Seedme uuesti kasutamiseks lülitage see välja ja uuesti sisse.

FI SUOMEN

ECHO SYSTEM. VIRRANSÄÄSTÖ 1.Virran säästämiseksi, jos laite ei vastaanota äänisignaalia yli 10 minuutin ajan, se sammuu automaattisesti **2.**Jos haluat käyttää laitetta uudelleen, kytke se pois päältä ja uudelleen

päälle.

FR FRANÇAISE

ECHO SYSTEM. ÉCONOMIE D'ÉNERGIE

1.Pour économiser l'énergie, si l'appareil ne reçoit pas de signal audio pendant plus de 10 minutes, il s'éteint automatiquement **2.**Pour utiliser à nouveau l'appareil, éteignez-le et rallumez-le.

HR HRVATSKI

ECHO SYSTEM. UŠTEDA ENERGIJE 1.Radi uštede energije, ako uređaj ne primi audio signal dulje od 10 minuta, automatski se isključuje **2.**Da biste ponovno koristili uređaj, isključite ga i ponovno uključite.

HU MAGYAR

ECHO SYSTEM. ENERGIATAKARÉKOS

1.Az energiatakarékosság érdekében, ha a készülék 10 percnél hosszabb ideig nem kap hangjelzést, automatikusan kikapcsol **2.**A készülék újbóli használatához kapcsolja ki, majd be újra.

IT ITALIANA

ECHO SYSTEM. RISPARMIO ENERGETICO

1.Per risparmiare energia, se l'unità non riceve un segnale audio per un periodo superiore a 10 minuti, si spegne automaticamente **2.**Per utilizzare nuovamente l'unità, spegnerla e riaccenderla.

LT LIETUVIŲ

ECHO SISTEMA. ENERGIJOS TAUPYMAS

1.Norėdami taupyti energiją, jei įrenginys negauna garso signalo ilgiau nei 10 minučių, jis automatiškai išsijungia **2.**Norėdami vėl naudoti įrenginį, jį išjunkite ir vėl įjunkite.

LV LATVIEŠŪ

ECHO SYSTEM. ENERĢIJAS TAUPĪŠANA

1.Lai taupītu enerģiju, ja ierice nesaņem audio signālu ilgāk par 10 minūtēm, tā automātiski izslēdzas **2.**Lai atkal izmantotu ierīci, izslēdziet to un atkal ieslēdziet to.

MT MALTIJA

ECHO SYSTEM. IFFRANKAR TA'ENERĠIJA

1.Biex tiffranka l-enerġija, jekk l-unita ma tirčevix sinjal awdjo għal perjodu ta'aktar

minn 10 minuti, tintefa awtomatikament

2.Biex terġa'tuża l-unit, erfagh h u terġa'tixghel.

NL NEDERLANDSE

ECHO SYSTEM. STROOMBESPARING

1.Om stroom te besparen wordt het toestel automatisch uitgeschakeld als het langer dan 10 minuten geen audiosignaal ontvangt **2.**Om het toestel weer te gebruiken, zet u het uit en weer aan.

NO NORSK

ECHO SYSTEM. STRØMSPARING 1.For å spare strøm, hvis enheten ikke mottar et lydsignal i en periode på mer enn 10 minutter, slår den automatisk av **2.**For å bruke enheten igjen, slå den av og på igjen.

PL POLSKI

ECHO SYSTEM. OSZCZĘDZANIE ENERGII

1.Aby oszczędzać energię, jeśli urządzenie nie odbiera sygnału audio przez okres dłuższy niż 10 minut, automatycznie się wyłącza **2.**Aby ponownie użyć urządzenia, wyłącz je i włącz ponownie.

PT PORTUGUESA

ECHO SYSTEM. ECONOMIA DE ENERGIA

1.Para poupar energia, se a unidade não receber um sinal de áudio durante um período superior a 10 minutos, desliga-se automaticamente **2.**Para voltar a utilizar a unidade, desligue-a e volte a ligá-la.

RO ROMÂNĂ

ECHO SYSTEM. ECONOMIE DE ENERGIE

1.Pentru a economisi energie, dacă unitatea nu primește un semnal audio pentru o perioadă mai mare de 10 minute, se oprește automat **2.**Pentru a utiliza din nou unitatea, opriți-o și porniți-o din nou.

RU РУССКИЙ

ECHO SYSTEM. ЭНЕРГОСБЕРЕЖЕНИЕ

1.Для экономии энергии, если устройство не получает аудиосигнал в течение более 10 минут, оно автоматически выключается **2.**Чтобы снова использовать устройство, выключите его и снова включите.

SK SLOVENČINA

ECHO SYSTEM. ÚSPORA ENERGIE

1.Ak chcete ušetriť energiu, ak jednotka neprijíma zvukový signál dlhšie ako 10 minút, Automaticky sa vypne **2.**Ak chcete jednotku znova použiť, vypnite ju a znova zapnite.

SL SLOVENSKI

ECHO SYSTEM. VARČEVANJE Z ENERGIJO

1.Če želite prihraniti energijo, če enota ne sprejema zvočnega signala več kot 10 minut, se samodejno izklopi **2.**Če želite enoto ponovno uporabiti, jo izklopite in znova vklopite.

SR СРПСКИ

ECHO SYSTEM. UŠTEDA ENERGIJE 1.Da biste uštedeli energiju, ako uređaj ne primi audio signal duže od 10 minuta, automatski se isključuje **2.**Da biste ponovo koristili uređaj, isključite ga i ponovo uključite.

SV SVENSKAN

ECHO SYSTEM. ENERGISPAR 1.För att spara ström, om enheten inte tar emot en ljudsignal under en period på mer än 10 minuter, stängs den automatiskt av **2.**För att använda enheten igen, stäng av och slå på den igen.

TR TÜRK

ECHO SYSTEM. GÜÇ TASARRUFU 1.Güç tasarrufu için, ünite 10 dakikadan daha uzun bir süre ses sinyali almazsa, otomatik olarak kapanır **2.**Üniteyi tekrar kullanmak için kapatıp tekrar açın.

CA CATALÀ

FET SYSTEM. ESTALVI D'ENERGIA 1.Per estalviar energia, si la unitat no rep un senyal d'àudio durant un període de més de 10 minuts, s'apaga automàticament **2.**Per tornar a utilitzar la unitat, apagueu-la i enceneu-la de nou.

EU EUSKARA

FET SYSTEM. ESTALVI D'ENERGIA 1.Per estalviar energia, si la unitat no rep un senyal d'àudio durant un període de més de 10 minuts, s'apaga automàticament **2.**Per tornar a utilitzar la unitat, apagueu-la i enceneu-la de nou.

GL GALEGO

SISTEMA DE ECO. AFORRO DE ENERXÍA

1.Para aforrar enerxía, se a unidade non recibe un sinal de audio durante un período superior a 10 minutos, apagarase automaticamente. **2.** Para volver utilizar a unidade, apáguea e acéndeala de novo.

TWS → ? TWS (TRUE WIRELESS STEREO) WITH THE SAME MODEL

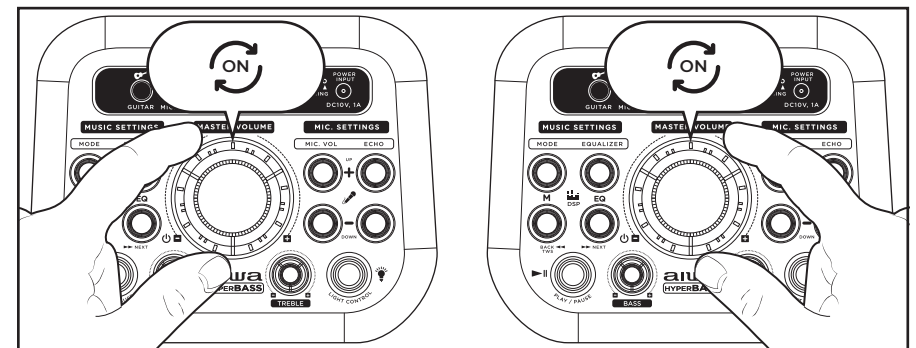

1 Turn on the two units.

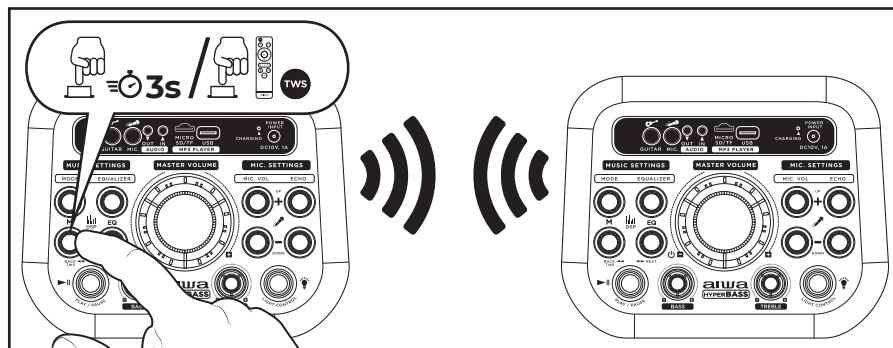

2 Long press the previous button on the front panel to connect the two units, on the remote wanna to connect TWS, it should be short press TWS button.



3 Search for the pairing name AIWA KBTUS-450 in the list of Bluetooth devices.

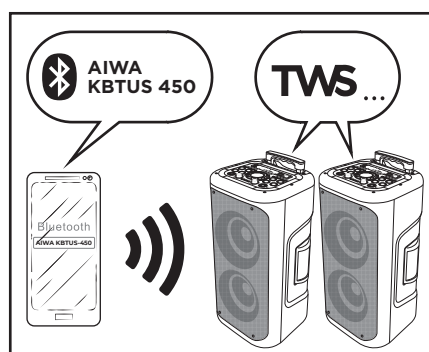

4 Connect the device to the two speakers.

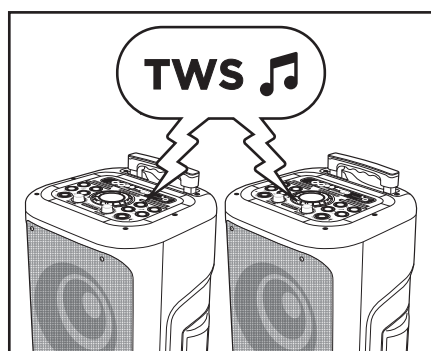

5 Enjoy the music!

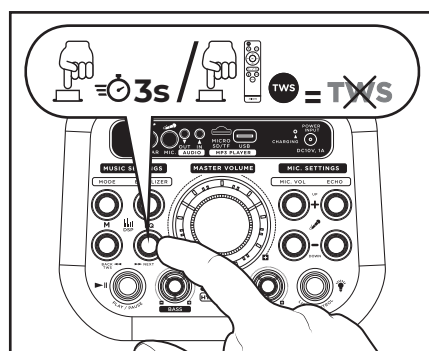

6 Long press the next button on the front panel to disconnect the two units, or press the TWS button on the remote control (1).

NOTE: TWS(TRUE WIRELESS STEREO) TWS only works with Bluetooth mode Master sound knob level on each different unit are independently controlled. On Remote control level is handled to both units.

BG БЪЛГАРСКИ

TWS (ИСТИНСКА БЕЗЖИЧНА СТЕРЕО) СЪС СЪЩИЯ МОДЕЛ

1. Включете двете единици **2.** Дълго натиснете предишния бутон на предния панел, за да свържете двата блока, на дистанционното искате да свържете TWS, тя трябва да бъде кратко натиснете TWS бутон **3.** Потърсете вдвоеното име AIWA KBTUS-450 в списъка на Bluetooth устройства **4.** Свържете устройството към двата високоговорителя **5.** Наслаждавайте се на музиката! **6.** Дълго натиснете Следващия бутон на предния панел, за да изключите двата модула, или натиснете бутона TWS на дистанционното управление (1). **Забележка:** TWS работи само с ниво на Главното звуково копче за всеки отделен модул, което се контролира независимо. На ниво дистанционно управление се обработва до двете единици..

CS ČEŠTINA

TWS (TRUE WIRELESS STEREO) SE STEJNÝM MODELEM

1. Zapněte dvě jednotky **2.** Dlouhým stisknutím předchozího tlačítka na předním panelu propojíte obě jednotky, na dálkovém ovladači chcete připojit TWS, mělo by to být krátké stisknutí tlačítka TWS **3.** Vyhledejte název párování AIWA KBTUS-450 v seznamu Zařízení Bluetooth **4.** Připojte zařízení ke dvěma reproduktorům **5.** Užijte si hudbu! **6.** Dlouhým stisknutím tlačítka Další na předním panelu odpojte obě jednotky nebo stisknutím tlačítka TWS na dálkovém ovladači (1). **Poznámka:** TWS funguje pouze s úrovní knoflíku Bluetooth mode Master sound na každé jiné jednotce jsou nezávisle ovládaný. Na úrovni dálkového ovládání se manipuluje s oběma jednotkami.

DA DÁNSKÝ

TWS (ÆGTE TRÅDLØS STEREO) MED SAMME MODEL **1.** Tænd for de to enheder

2. Langt tryk på den forrige knap på frontpanelet for at forbinde de to enheder, på fjernbetjeningen vil du forbinde TWS, det skal være kort tryk på TWS - knappen **3.** Søg efter parringsnavnet AIWA KBTUS-450 på listen over Bluetooth-enheder **4.** Tilslut enheden til de to højttalere **5.** Nyd musikken! **6.** Tryk længe på knappen Næste på frontpanelet for at frakoble de to enheder, eller tryk på knappen TWS på fjernbetjeningen (1). **Bemærk:** TWS v' er fungerer kun med Bluetooth-tilstand Master sound knop niveau på hver anden enhed styres uafhængigt. På fjernbetjening niveau håndteres til begge enheder.

DE DEUTSCHSPRACHIGE

TWS (ECHTES KABELLOSES STEREO) MIT DEM GLEICHEN MODELL

1. Schalten Sie die beiden Einheiten ein **2.** Langes Drücken der vorherigen Taste auf der Vorderseite, um die beiden Einheiten zu verbinden, auf der Fernbedienung, um TWS zu verbinden, sollte kurz die TWS -Taste gedrückt werden **3.** Suchen Sie in der Liste der Bluetooth-Geräte nach dem Kopplungsnamen AIWA KBTUS-450 **4.** Schließen Sie das Gerät an die beiden Lautsprecher an **5.** Genießen Sie die Musik! **6.** Drücken Sie lange die Next-Taste auf der Vorderseite, um die beiden Geräte zu trennen, oder drücken Sie die TWS -Taste auf der Fernbedienung (1). **Hinweis:** TWS funktioniert nur im Bluetooth-Modus Der Master-Sound-Regler-Pegel an jedem Gerät wird unabhängig voneinander gesteuert. Auf Fernbedienungsebene wird zu beiden Einheiten gehandhabt.

EL ΕΛΛΗΝΙΚΗ

TWS (ΑΛΗΘΙΝΟ ΑΣΥΡΜΑΤΟ ΣΤΕΡΕΟΦΩΝΙΚΟ) ΜΕ ΤΟ ΙΔΙΟ ΜΟΝΤΕΛΟ

1. Ενεργοποιήστε τις δύο μονάδες **2.** Μακρύς τύπος το προηγούμενο κουμπί στο μέτωπο-επιτροπή για να συνδέσει τις δύο μονάδες, στο μακρινό wanna για να συνδέσει TWS, πρέπει να

είναι σύντομος τύπος κουμπί TWS **3**. Αναζητήστε το όνομα αντιστοίχισης AIWA KBTUS-450 στη λίστα των συσκευών Bluetooth **4**. Συνδέστε τη συσκευή στα δύο ηχεία **5**. Απολαύστε τη μουσική! **6**. Πατήστε παρατεταμένα το κουμπί Επόμενο στον μπροστινό πίνακα για να αποσυνδέσετε τις δύο μονάδες ή πατήστε το κουμπί TWS στο τηλεχειριστήριο (1). **Σημείωση:** το TWS λειτουργεί μόνο με λειτουργία Bluetooth το κύριο επίπεδο κουμπιού ήχου σε κάθε διαφορετική μονάδα ελέγχεται ανεξάρτητα. Σε επίπεδο τηλεχειρισμού χειρίζεται και στις δύο μονάδες.

ES ESPAÑOL

TWS (ESTÉREO INALÁMBRICO VERDADERO) CON EL MISMO MODELO

1. Encienda las dos unidades **2.** Mantenga presionado el botón anterior en el panel frontal para conectar las dos unidades, en el control remoto para conectar TWS, debe presionar brevemente el botón TWS **3.** Busque el nombre de emparejamiento AIWA KBTUS-450 en la lista de dispositivos Bluetooth **4.** Conecte el dispositivo a los dos altavoces **5.** Disfruta de la música! **6.** Mantenga presionado el botón next en el panel frontal para desconectar las dos unidades, o presione el botón TWS en el control remoto (1). **Nota:** TWS solo funciona con el modo Bluetooth El nivel de la perilla de sonido maestro en cada unidad diferente se controla de forma independiente. En el nivel de control remoto se maneja a ambas unidades.

ET EESTI

TWS (TÕELINE TRAADITA STEREO) SAMA MUDELIGA **1.** Lülitage kaks seadet sisse **2.** Kahe seadme ühendamiseks vajutage pikalt esipaneeli eelmist nuppu, kaugjuhtimispuldil soovite ühendada TWS, see peaks olema lühike vajutus TWS nuppu **3.** Otsi sidumise nime AIWA KBTUS-450 Bluetooth-seadmete loendis **4.** Ühendage seade kahe kõlariga **5.** Nautige muusikat! **6.** Kahe seadme lahtiühendamiseks vajutage pikalt esipaneeli nuppu Järgmine või Vajutage kaugjuhtimispuldi nuppu TWS (1). **Märkus:** TWS töötab ainult Bluetooth režiim Master Sound nupp tasandil iga

erineva üksuse sõltumatult kontrollitud. On kaugjuhtimispult tasandil käideldakse nii üksused.

FI SUOMEN

TWS (TRUE WIRELESS STEREO) SAMALLA MALLILLA **1.** Kytke kaksi yksikköä päälle **2.** Pitkä paina edellisen painikkeen etupaneelin yhdistää kaksi yksikköä, kauko halua liittää TWS, sen pitäisi olla lyhyt paina TWS - painiketta **3.** Etsi pariksi nimeä AIWA KBTUS-450 Bluetooth-laitteiden luettelosta **4.** Liitä laite kahteen kaittimeen **5.** Nauti musiikista! **6.** Irrota kaksi yksikköä painamalla kauan etupaneelin Seuraava-painiketta tai paina kaukosäätimen TWS - painiketta (1). **Huomautus:** TWS toimii vain Bluetooth-tilan kanssa. Jokaisen eri yksikön päääänen tasoa ohjataan itsenäisesti. On Kaukosäädintaso käsitellään molemmissa laitteissa.

FR FRANÇAISE

TWS (VÉRITABLE STÉRÉO SANS FIL) AVEC LE MÊME MODÈLE **1.** Allumez les deux unités **2.** Appuyez longuement sur le bouton précédent sur le panneau avant pour connecter les deux unités, sur la télécommande pour connecter TWS, il devrait être court appuyez sur le bouton TWS **3.** Recherchez le nom de couplage AIWA KBTUS - 450 dans la liste des périphériques Bluetooth **4.** Connectez l'appareil aux deux haut-parleurs **5.** Profitez de la musique! **6.** Appuyez longuement sur le bouton suivant du panneau avant pour déconnecter les deux unités, ou appuyez sur le bouton TWS de la télécommande (1). **Remarque:** TWS fonctionne uniquement avec le mode Bluetooth. Le niveau du bouton de son principal sur chaque unité différente est contrôlé indépendamment. Le niveau de contrôle à distance est géré pour les deux unités.

HR HRVATSKI

TWS (PRAVI BEŽIČNI STEREO) S ISTIM MODELOM **1.** Uključite dva uređaja **2.** Dugo pritisnite prethodni gumb na prednjoj

strani za povezivanje dva uređaja, na daljinskom upravljaču želite spojiti TWS, to bi trebalo biti kratko pritisnjanje gumba TWS **3.** Potražite naziv uparivanja AIWA KBTUS-450 na popisu uređaja **4.** Spojite uređaj na dva zvučnika **5.** Uživajte u glazbi! **6.** Dugo pritisnite gumb na prednjoj strani kako biste onemogućili dva uređaja ili pritisnite gumb TWS na daljinskom upravljaču (1). **Napomena:** TWS radi samo s Bluetooth načinom rada Glavna razina zvuka regulatora na svakoj pojedinačnoj jedinici neovisno se kontrolira. Na razini daljinskog upravljanja upravlja se objema jedinicama.

HU MAGYAR

TWS (VALÓDI VEZETÉK NÉLKÜLI SZTEREO) UGYANAZZAL A MODELLEL

1. Kapcsolja be a két egységet **2.** Hosszan nyomja meg az előző gombot az előlapon a két egység csatlakoztatásához, a távvezérlőn a TWS csatlakoztatásához, röviden nyomja meg a TWS gombot **3.** Keresse meg az AIWA KBTUS-450 párosítási nevet a Bluetooth-eszközök listájában **4.** Csatlakoztassa a készüléket a két hangszóróhoz **5.** Élvezze a zenét! **6.** Hosszan nyomja meg a következő gombot az előlapon a két egység leválasztásához, vagy nyomja meg a távirányító TWS gombját (1). **Megjegyzés:** A TWS csak Bluetooth módban működik. A távirányító szintjét mindkét egység kezeli.

IT ITALIANA

TWS (VERO STEREO SENZA FILI) CON LO STESSO MODELLO **1.** Accendere le due unità **2.** Premere a lungo il pulsante precedente sul pannello frontale per collegare le due unità, sul telecomando vuole collegare TWS, dovrebbe essere premere brevemente il pulsante TWS **3.** Cerca il nome di accoppiamento AIWA KBTUS-450 nell'elenco dei dispositivi Bluetooth **4.** Collegare il dispositivo ai due altoparlanti **5.** Godetevi la musica! **6.** Premere a lungo il pulsante avanti sul pannello frontale per scollegare le due unità, oppure premere il pulsante TWS sul

telecomando (1). **Nota:** TWS funziona solo con la modalità Bluetooth Il livello della manopola del suono principale su ciascuna unità diversa è controllato in modo indipendente. Il livello di controllo remoto è gestito da entrambe le unità.

LT LIETUVIŲ

TWS (TIKRAS BELAIDIS STEREO) SU TUO PAČIU MODELIU

1. Įjunkite du vienetus **2.** Ilgai paspauskite ankstesnį mygtuką priekiniame skydelyje, kad prijungtumėte du įrenginius, nuotolinio valdymo pulte norite prijungti TWS, tai turėtų būti trumpas paspaudimas TWS mygtukas **3.** Ieškokite susiejimo pavadinimo AIWA KBTUS-450 Bluetooth įrenginių sąrašė **4.** Prijunkite įrenginį prie dviejų garsiakalbių **5.** Mėgaukitės muzika! **6.** Ilgai paspauskite kitą mygtuką priekiniame skydelyje, kad atjungtumėte du įrenginius, arba paspauskite nuotolinio valdymo pulto mygtuką TWS (1). **Pastaba:** TWS veikia tik su „Bluetooth“ režimu Pagrindinis kiekvieno skirtingo įrenginio garso rankenėlės lygis yra valdomas atskirai. Nuotolinio valdymo lygis tvarkomas abiejuose įrenginiuose.

LV LATVIEŠU

TWS (TRUE BEZVADU STEREO) AR TO PAŠU MODELI

1. Ieslēdziet divas vienības **2.** Long nospiediet iepriekšējo pogu uz priekšējā paneļa, lai savienotu divas vienības, uz tālvadības vēlaties, lai savienotu TWS, tas būtu īss nospiediet TWS pogu **3.** Bluetooth ierīču sarakstā meklējiet pāra nosaukumu AIWA KBTUS-450 **4.** Savienojiet ierīci ar diviem skaļruņiem **5.** Izbaudiet mūziku! **6.** Ilgi nospiediet pogu Nākamais priekšējā panelī, lai atvienotu abas vienības, vai nospiediet tālvadības pulsts pogu TWS (1). **Piezīme:** TWS darbojas tikai ar Bluetooth režīmu Galvenās skaņas pogas līmenis katrā atsevišķā ierīcē tiek kontrolēts neatkarīgi. Ieslēgts Tālvadības pulsts līmenis tiek atsprādāts abām vienībām.

MT MALTIJA

TWS (STEREO MINGHAJR FILI VERU) BL-ISTESS MUDELL 1.

Ixgħel iż-żewġ unitajiet **2.** Twil aghfas il-buttuna ta'qabel fuq il-panew ta'quddiem li jgħaqqdu l-żewġ unitajiet, fuq il-remoti trid li jgħaqqdu TWS, għandu jkun qasir istampa TWS buttuna **3.** Fittex għall-isem pairing AIWA KBTUS-450 fil-lista Ta'tagħmir Bluetooth **4.** Qabbad il-mezz għall-żewġ kelliema **5.** Igaŵdu l-mużika! **6.** Long aghfas il-buttuna li jmiss fuq il-panew ta'quddiem biex jiskonnnettja l-żewġ unitajiet, jew aghfas il - TWS buttuna fuq il-kontroll mill-bogħod (1). **Nota:** TWS jaħdem biss bil-modalità Bluetooth li-livell tal-pum tal-hoss Master fuq kull unità differenti huma kkontrollati b'mod indipendenti. Fuq il-livell tal-kontroll mill-bogħod jiġi mmanigġjat għaž-żewġ unitajiet.

NL NEDERLANDSE

TWS (ECHTE DRAADLOZE STEREO) MET HETZELFDE MODEL 1.

Zet de twee eenheden aan **2.** Druk lang op de vorige knop op het voorpaneel om de twee eenheden te verbinden, op de afstandsbediening om TWS te verbinden, het moet kort op de TWS knop zijn **3.** Zoek naar de koppelnaam AIWA KBTUS-450 in de lijst van Bluetooth apparaten **4.** Verbind het apparaat met de twee luidsprekers **5.** Geniet van de muziek! **6.** Druk lang op de volgende knop op het voorpaneel om de twee apparaten te ontkoppelen, of druk op de TWS knop op de afstandsbediening (1). **Opmerking:** TWS werkt alleen met de Bluetooth-modus. Het niveau van de hoofdgeluidsknop op elke afzonderlijke eenheid wordt onafhankelijk geregeld. Aan Afstandsbedieningsniveau wordt naar beide eenheden gestuurd.

NO NORSK

TWS (EKTE TRÅDLØS STEREO) MED SAMME MODELL 1.

Slå på de to enheter **2.** Trykk lenge på forrige knapp på frontpanelet for å koble til de to enhetene, på fjernkontrollen vil du koble til TWS, det skal være kort trykk på TWS - knappen **3.** Søk etter parringsnavnet

AIWA KBTUS-450 i listen over Bluetooth-enheter **4.** Koble enheten til de to høyttalerne **5.** Nyt musikken! **6.** Trykk lenge på neste-knappen på frontpanelet for å koble fra de to enhetene, eller trykk på TWS - knappen på fjernkontrollen (1). **Merk:** TWS fungerer kun med Bluetooth-modus. Hovedlydknappnivået på hver enhet styres uavhengig av hverandre. På Fjernkontrollnivå håndteres til begge enhetene.

PL POLSKI

TWS (TRUE WIRELESS STEREO) Z TYM SAMYM MODELEM 1.

Włącz dwie jednostki **2.** Długo naciśnij Poprzadni Przycisk na panelu przednim, aby podłączyć dwie jednostki, na pilocie chcesz podłączyć TWS, powinno być krótkie naciśnięcie przycisku TWS **3.** Szukaj nazwy parowania AIWA KBTUS-450 na liście urządzeń Bluetooth **4.** Podłącz urządzenie do dwóch głośników **5.** Ciesz się muzyką! **6.** Naciśnij długo przycisk Dalej na panelu przednim, aby odłączyć dwie jednostki, lub naciśnij przycisk TWS na pilocie zdalnego sterowania (1). **Uwaga:** TWS działa tylko z trybem Bluetooth Poziom głównego pokręta dźwięku na każdym innym urządzeniu jest kontrolowany niezależnie. Włączony Poziom zdalnego sterowania jest obsługiwany przez obie jednostki.

PT PORTUGUESA

TWS (VERDADEIRO ESTÉREO SEM FIO) COM O MESMO MODELO 1.

Ligue as duas unidades **2.** Pressione e segure o botão Anterior no painel frontal para conectar as duas unidades, no controle remoto quer conectar TWS, deve ser curto pressione o botão TWS **3.** Procure o nome de emparelhamento AIWA KBTUS-450 na lista de dispositivos Bluetooth **4.** Conecte o dispositivo aos dois alto-falantes **5.** Aproveite a música! **6.** Prima longamente o botão next no painel frontal para desligar as duas unidades ou prima o botão TWS no telecomando (1). **Nota:** O TWS funciona apenas com o modo Bluetooth O nível do botão de som mestre

em cada unidade diferente é controlado independentemente. Ligado O nível do controle remoto é controlado por ambas as unidades.

RO ROMÂNĂ

TWS (TRUE WIRELESS STEREO) CU ACELAȘI MODEL 1.

Porniți cele două unități **2.** Apăsați lung butonul anterior de pe panoul frontal pentru a conecta cele două unități, pe telecomandă doriți să conectați TWS, ar trebui să apăsați scurt butonul TWS **3.** Căutați numele de asociere AIWA KBTUS-450 în lista dispozitivelor Bluetooth **4.** Conectați dispozitivul la cele două difuzoare **5.** Bucurați-vă de muzică! **6.** Apăsați lung butonul următor de pe panoul frontal pentru a deconecta cele două unități sau apăsați butonul TWS de pe telecomandă (1). **Notă:** TWS funcționează numai cu modul Bluetooth. Nivelul principal al butonului de sunet de pe fiecare unitate diferită este controlat independent. Pe nivelul de telecomandă este gestionat de ambele unități.

RU РУССКИЙ

TWS (НАСТОЯЩАЯ БЕСПРОВОДНАЯ СТЕРЕОСИСТЕМА) С ТОЙ ЖЕ МОДЕЛЬЮ 1.

Включите два устройства **2.** Длительное нажатие предыдущей кнопки на передней панели для подключения двух устройств, на пульте дистанционного управления хотите подключить TWS, это должно быть короткое нажатие кнопки TWS **3.** Найдите имя сопряжения AIWA KBTUS-450 в списке устройств Bluetooth **4.** Подключите устройство к двум динамикам **5.** Наслаждайтесь музыкой! **6.** Длительное нажатие кнопки next на передней панели для отключения двух устройств или нажмите кнопку TWS на пульте дистанционного управления (1). **Примечание.** TWS работает только в режиме Bluetooth. Уровень громкости основной ручки звука на каждом отдельном устройстве регулируется независимо. Уровень удаленного управления применяется к обоим

SK SLOVENČINA

TWS (SKUTOČNÉ BEZDRŔOTOVÉ STEREO) S ROVNÁKÝM MODELOM 1.

Zapnite dve jednotky **2.** Dlhým stlačením predchádzajúceho tlačidla na prednom paneli pripojíte dve jednotky, na diaľkovom ovládači chcete pripojiť TWS, malo by to byť krátke stlačenie tlačidla TWS **3.** Vyhľadajte názov párovania AIWA KBTUS-450 v zozname zariadení Bluetooth **4.** Pripojte zariadenie k dvom reproduktorm **5.** Užite si hudbu! **6.** Dlhým stlačením tlačidla Ďalej na prednom paneli odpojte dve jednotky alebo stlačte tlačidlo TWS na diaľkovom ovládači (1). **Poznámka:** TWS funguje len s režimom Bluetooth Hlavný ovládač hlasitosti na každej jednotke sa ovláda nezávisle. Na úrovni diaľkového ovládania sa obsluhujú obe jednotky.

SL SLOVENSKI

TWS (PRAVI BREŽIČNI STEREO) Z ISTIM MODELOM 1.

Vklopite dve enoti **2.** Dolgo pritisnite prejšnji gumb na sprednji plošči, da povežete obe enoti, na daljinskem upravljalniku želite povezati TWS, mora biti kratek pritisk na gumb TWS **3.** Poiščite ime seznanjanja AIWA KBTUS-450 na seznamu naprav Bluetooth **4.** Napravo priključite na dva zvočnika **5.** Uživajte v glasbi! **6.** Dolgo pritisnite gumb Naprej na sprednji plošči, da odklopite obe enoti, ali pritisnite gumb TWS na daljinskem upravljalniku (1). **Opomba:** TWS deluje samo z načinom Bluetooth Glavne ravni zvočnega gumba na vsaki posamezni enoti se neodvisno nadzirajo. Na ravni daljinskega upravljanja se upravlja z obema enotama.

SR СРПСКИ

TWS (ПРАВИ БЕЖИЧНИ СТЕРЕО) СА ИСТИМ МОДЕЛОМ 1.

Укључите два уређаја **2.** Дуго притискање претходног дугмета на предњој страни за повезивање два уређаја, на даљинском управљачу желите да повежете TWS, требало би да буде кратко притискање

aiwa[®]

Japan est1951

Follow us! aiwaEU



www.eu-aiwa.com

AIWA CO., LTD.
Kita-Ku
TOKYO 115-0045, JAPAN

