

aiwa®

Japan est1951

MSBTU-600

INSTRUCTION MANUAL	EN	KASUTUSJUHEND	ET
РЪКОВОДСТВО ЗА УПОТРЕБА	BG	KÄYTTÖOHJE	FI
NÁVOD K POUŽITÍ	CS	MANUEL D'INSTRUCTIONS	FR
INSTRUKTIONSMANUAL	DA	VODIČ	HR
BEDIENUNGSANLEITUNG	DE	HASZNÁLATI ÚTMUTATÓ	HU
ΕΓΧΕΙΡΙΔΙΟ ΟΔΗΓΙΩΝ	EL	MANUALE DI ISTRUZIONI	IT
MANUAL DE INSTRUCCIONES	ES		+17

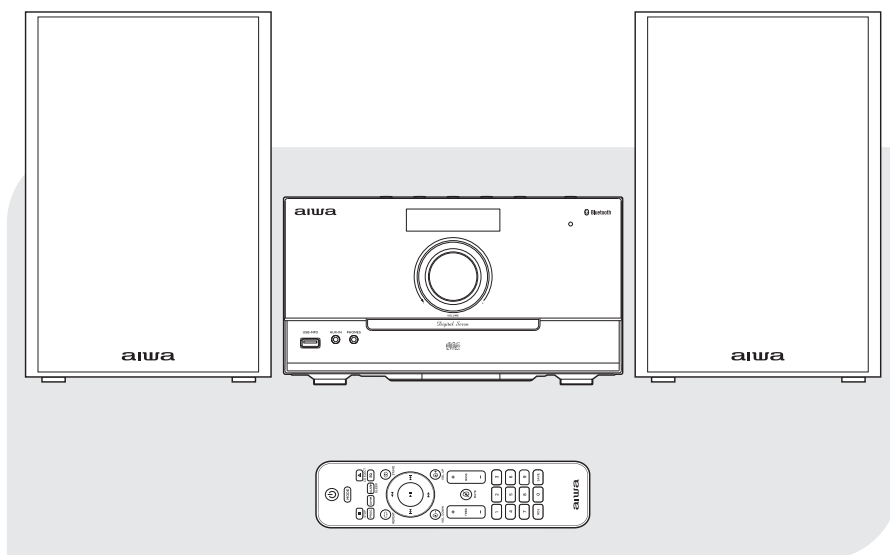

HI-FI MICRO MUSIC SYSTEM WITH BLUETOOTH

IMPORTANT

EN ENGLISH

Important safety instructions read carefully and keep for future reference. Household use only. **SAVE THESE INSTRUCTIONS.**

BG БЪЛГАРСКИ

Важни инструкции за безопасност прочетете внимателно и запазете за по-късна употреба. Само за домашна употреба. **ЗАПАЗЕТЕ ТЕЗИ ИНСТРУКЦИИ.**

CS ČEŠTINA

Důležité bezpečnostní pokyny pečlivě si přečtěte a uschovejte pro budoucí použití. Pouze pro domácínost. **ULOŽTE TYTO POKYNY.**

DA DÁNSKÝ

Vigtige sikkerhedsinstruktioner læses omhyggeligt og opbevares til fremtidig reference. Kun til husholdningsbrug. **GEM DISSE INSTRUKTIONER.**

DE DEUTSCHSPRACHIGE

Wichtige Sicherheitshinweise sorgfältig lesen und aufbewahren. Nur für den Hausgebrauch. **SPEICHERN SIE DIESE ANWEISUNGEN.**

EL ΕΛΛΗΝΙΚΗ

Σημαντικές οδηγίες ασφαλείας διαβάστε προσεκτικά και κρατήστε για μελλοντική αναφορά. Οικιακή χρήση μόνο. **ΑΠΟΗΚΕΥΣΤΕ ΑΥΤΕΣ ΤΙΣ ΟΔΗΓΙΕΣ.**

ES ESPAÑOL

Lea atentamente las instrucciones de seguridad importantes y guárdelas para futuras consultas. Solo para uso doméstico. **GUARDE ESTAS INSTRUCCIONES.**

ET EESTI

Olulisel ohutusjuhised lugege hoolikalt läbi ja hoidke neid edaspidiseks kasutamiseks. Ainult majapidamises kasutamiseks. **SALVESTAGE NEED JUHISED.**

FI SUOMEN

Tärkeät turvallisuusohjeet lue huolellisesti ja säilytä tulevaa käyttöä varten. Vain kotitalouskäyttöön. **TALLENNÄ NÄMÄ OHJEET.**

FR FRANÇAISE

Consignes de sécurité importantes à lire attentivement et à conserver pour référence ultérieure. Usage domestique uniquement. **ENREGISTREZ CES INSTRUCTIONS.**

HR HRVATSKI

Važne sigurnosne upute pažljivo pročitajte i spremite za kasniju upotrebu. Samo za kućnu upotrebu. **SPREMIT E OVE UPUTE.**

HU MAGYAR

Fontos biztonsági utasítások olvassa el figyelmesen, és tartsa meg későbbi felhasználás céljából. Csak háztartási használatra. **MENTSE EL EZEKET AZ UTASÍTÁSOKAT.**

IT ITALIANA

Importanti istruzioni di sicurezza leggere attentamente e conservare per riferimento futuro. Solo per uso domestico. **SALVARE QUESTE ISTRUZIONI.**

LT LIETUVIŲ

Svarbios saugos instrukcijos atidžiai perskaitykite ir saugokite ateityje. Naudoti tik buityje. **IŠSAUGOKITE ŠIAS INSTRUKCIJAS.**

LV LATVIEŠU

Svarīgi drošības norādījumi uzmanīgi izlasiet un saglabāt turpmākai izmantošanai. Tikai mājaisaimniecībai. **SAGLABĀJIET ŠOS NORĀDĪJUMUS.**

MT MALTIJA

Aqra sew istruzzjonijiet importanti ta'sikurezza u zomm ghar-referenza fil-futur. Uzu domestiku biss. **ISSEJVJA DAWN L-ISTRUZZJONIJIET.**

NL NEDERLANDSE

Belangrijke veiligheidsinstructies zorgvuldig lezen en bewaren voor toekomstig gebruik. Alleen voor huishoudelijk gebruik. **BEWAAR DEZE INSTRUCTIES.**

NO NORSK

Viktige sikkerhetsinstruksjoner les nøye og ta vare på dem for fremtidig referanse. Kun husholdningsbruk. **TA VARE PÅ DISSE INSTRUKSJONENE.**

PL POLSKI

Ważne instrukcje dotyczące bezpieczeństwa należy uważnie przeczytać i zachować do wglądu w przyszłości. Wyłącznie do użytku domowego. **ZAPISZ TE INSTRUKCJE.**

PT PORTUGUESA

Instruções de segurança importantes Leia atentamente e guarde para referência futura. Uso doméstico somente. **GUARDE ESTAS INSTRUÇÕES.**

RO ROMÂNĂ

Instrucțiuni importante de siguranță citiți cu atenție și păstrați pentru referințe ulterioare. Numai pentru uz casnic. **SALVAȚI ACESTE INSTRUCȚIUNI.**

RU РУССКИЙ

Важные инструкции по технике безопасности внимательно прочитайте и сохраните для дальнейшего использования. Только для домашнего использования. **СОХРАНИТЕ ЭТИ ИНСТРУКЦИИ.**

SK SLOVENČINA

Dôležité bezpečnostné pokyny pozorne si prečítajte a uchovajte pre budúce použitie. Iba na použitie v domácnosti. **ULOŽTE TIETO POKYNY.**

SL SLOVENSKI

Pomembna varnostna navodila natančno preberite in shranite za poznejšo uporabo. Samo za gospodinjstvo uporabo. **SHRANITE TA NAVODILA.**

SR СРПСКИ

Важна безбедносна упутства пажљиво прочитајте и сачувајте за будућу употребу. Само за кућну употребу. **САЧУВАЈТЕ ОВА УПУТСТВА.**

SV SVENSKAN

Viktiga säkerhetsanvisningar Läs noggrant och behåll för framtida referens. Endast för hushållsbruk. **SPARA DESSA INSTRUKTIONER.**

TR TÜRK

Önemli güvenlik talimatları dikkatle okuyun ve ileride başvurmak üzere saklayın. Sadece ev kullanımı için. **BU YÖNERGELERİ KAYDEDİN.**

CA CATALÀ

Llegiu atentament les instruccions de seguretat importants i deseu-les per a futures consultes. Només per a ús domèstic. **GUARDE AQUESTES INSTRUCCIONS.**

EU EUSKARA

Mesedez, irakurri arretaz segurtasun-argibide garrantzitsuak eta gorde itazu etorkizuneko erreferentzia izateko. Etxean erabiltzeko soilik. **GORDE JARRAIBIDE HAUEK.**

GL GALEGO

Lea atentamente as instrucións de seguridade importantes e consérvasas para futuras consultas. Só para uso doméstico. **GARDE ESTAS INSTRUCCIÓNES.**

INDEX

WHAT'S IN THE BOX? 8

BG-Какво има в кутията? **CS**-Co je v té krabici? **DA**-Hvad er der i kassen? **DE**-Was ist in der Box? **EL**-Τι υπάρχει στο κουτί; **ES**-¿Qué hay en la caja? **ET**-Mis karbis on? **FI**-Mitä laatikossa on? **FR**-Qu'y a-t-il dans la boîte? **HR**-Što je u kutiji? **HU**-Mi van a dobozban? **IT**-Cosa c'è nella scatola? **LT**-Kas yra dėžutėje? **LV**-Kas ir kastē? **MT**-X'hemm fil-kaħxa? **NL**-Wat zit er in de doos? **NO**-Hva er i esken? **PL**-Co jest w pudełku? **PT**-O que há na caixa? **RO**-Ce e în cutie? **RU**-Что в коробке? **SK**-Co je v krabici? **SL**-Kaj je v škatli? **SR**-Šta je y kutiji? **SV**-Vad finns i lådan? **TR**-Kutunun içinde ne var? **CA**-Què hi ha a la caixa? **EU**-Zer dago kaxan? **GL**-Que hai na caixa?

CONNECTION TO THE MAINS 11

BG-Връзка към мрежата **CS**-Připojení k síti **DA**-Tilslutning til lysnettet **DE**-Anschluss an das Stromnetz **EL**-Σύνδεση με το δίκτυο **ES**-Conexión a la red **ET**-Ühendus vooluvõrku **FI**-Yhteys verkkovirtaan **FR**-Raccordement au secteur **HR**-Priključak na električnu mrežu **HU**-Csatlakozás a hálózathoz **IT**-Collegamento alla rete elettrica **LT**-Prijungimas prie maitinimo tinklo **LV**-Savienojums ar elektrotīklu **MT**-Konnessjoni mal-mains **NL**-Aansluiting op het lichtnet **NO**-Tilkobling til strømnettet **PL**-Podłączenie do sieci **PT**-Conexão à rede elétrica **RO**-Conectarea la rețea **RU**-Подключение к электросети **SK**-Pripojenie k elektrickej sieti **SL**-Priključitev na električno omrežje **SR**-Прикључивање на електричну мрежу **SV**-Anslutning till elnätet **TR**-Şebeke bağlantısı **CA**-Connexió a la xarxa **EU**-Sare-konexioa **GL**-Conexión de rede.

INSTALLATION OF THE SPEAKERS 12

BG-Монтаж на високоговорителите **CS**-Instalace reproduktorů **DA**-Installation af højttalerne **DE**-Installation der Lautsprecher **EL**-Εγκατάσταση των ηχείων **ES**-Instalación de los altavoces **ET**-Kõlarite paigaldamine **FI**-Kaiuttimien asennus **FR**-Installation des enceintes **HR**-Instaliranje zvučnika **HU**-A hangszórók telepítése **IT**-Installazione degli altoparlanti **LT**-Garsiakalbių montavimas **LV**-Skaļrunu uzstādīšana **MT**-Installazzjoni tal-kelliema **NL**-Installatie van de luidsprekers **NO**-Installasjon av høyttalerne **PL**-Montaż głośników **PT**-Instalação dos alto-falantes **RO**-Instalarea difuzoarelor **RU**-Установка динамиков **SK**-Inštalácia reproduktorov **SL**-Namestitev zvočnikov **SR**-Инсталирање звучника **SV**-Installation av högtalarna **TR**-Hoparlörlerin montajı **CA**-Instal·lació dels altaveus **EU**-Bozgorailuak instalatzea **GL**-Instalación dos altofalantes.

FM ANTENNA CONNECTION 14

BG-връзка с антена **CS**-Připojení antény **DA**-FM antenne tilslutning **DE**-Ukw-antennenanschluss **EL**-Σύνδεση κεραίας FM **ES**-Conexión de antena FM **ET**-FM-Antenni ühendus **FI**-FM-Antenniliitäntä **FR**-Connexion d'antenne FM **HR**-Povezivanje sesin-antene **HU**-FM antenna csatlakozás **IT**-Connessione antenna FM **LT**-FM antenos jungtis **LV**-FM antenas savienojums **MT**-FM konnessjoni antenna **NL**-Aansluiting FM-antenne **NO**-FM-antenne tilkobling **PL**-Podłączenie anteny FM **PT**-Conexão da antena **RO**-Conexiune antenă FM **RU**-Подключение FM-антенны **SK**-Pripojenie antény FM **SL**-FM antenski priključek **SR**-Повезивање фм антене **SV**-FM-antennanslutning **TR**-FM anten bağlantısı **CA**-Connexió d'antena FM **EU**-FM antena konexioa **GL**-Conexión de antena FM.

DESCRIPTION OF UNIT AND CONTROLS 16

BG-Описание на единицата и органите за управление **CS**-Popis jednotky a ovládacích prvků **DA**-Beskrivelse af enhed og betjeningsorganer **DE**-Beschreibung des Geräts und der Bedienelemente **EL**-Περιγραφή της μονάδας και των χειριστηρίων **ES**-Descripción de la unidad y controles **ET**-Seadme ja juhtseadiste kirjeldus **FI**-Yksikön ja hallintalaitteiden kuvaus **FR**-Description de l'unité et des commandes **HR**-Opis uređaja i kontrola **HU**-Az egység és a kezelőszervek leírása **IT**-Descrizione dell'unità e dei comandi **LT**-Riedmenų vieneto ir valdiklių aprašymas **LV**-Vienības un vadības ierīču apraksts **MT**-Deskrizzjoni tal-unitajiet u l-kontrolli **NL**-Beschrijving van toestel en bedieningsorganen **NO**-Beskrivelse av enhet og kontroll **PL**-Opis jednostki i urządzeń sterujących **PT**-Descrição da unidade e dos comandos **RO**-Descrierea unității și a comenzilor **RU**-Описание устройства и элементов управления **SK**-Opis

jednotky a ovládacích prvkov **SL**-Opis enote in naprav za upravljanje **SR**-Опис уређаја и контрола **SV**-Beskrivning av enhet och kontroll **TR**-Ünite ve kontrollerin tanımı **CA**-Descripció de la unitat i controls **EU**-Unitatearen Deskribapena eta Kontrolak **GL**-Descrición e controis da unidade.

REMOTE CONTROLLER 22

BG-Дистанционно управление **CS**-Dálkový ovladač **DA**-Fjernbetjening **DE**-Fernbedienung **EL**-Τηλεχειριστήριο **ES**-Mando a distancia **ET**-Kaugjuhtimispuult **FI**-Kauko-ohjain **FR**-Télécommande **HR**-Daljinski upravljač **HU**-Távírányító **IT**-Telecomando **LT**-Nuotolinis valdiklis **LV**-Tālvadības pults **MT**-Kontrollur mill-boghod **NL**-Afstandsbediening **NO**-Fjernkontroll **PL**-Pilot zdalnego sterowania **PT**-Controle remoto **RO**-Telecomandă **RU**-Пульт дистанционного управления **SK**-Dialkový ovladač **SL**-Daljinski upravljalnik **SR**-Далјински управљач **SV**-Fjärrkontroll **TR**-Uzaktan kumanda **CA**-Comandament a distància **EU**-Urruneko kontrola **GL**-Control remoto.

POWER ON / OFF / STANDBY 27

BG-Включване / изключване / готовност **CS**-Zapnutí / vypnutí / pohotovostní režim **DA**-Tænd / sluk / standby **DE**-Ein- / ausschalten / standby **EL**-Ενεργοποίηση / απενεργοποίηση / αναμονή **ES**-Encendido / apagado / en espera **ET**-Toide sisse / välja / ooterežiim **FI**-Virta päälle / pois / valmiustilaan **FR**-Mise sous / hors tension / veille **HR**-Uključivanje / isključivanje napajanja / stanje pripravnosti **HU**-Be / ki / készenlét **IT**-Accensione / spegnimento / standby **LT**-Maitinimo įjungimas / išjungimas / budėjimo režimas **LV**-Ieslēgšanas / izslēgšanas / gaidīšanas režīms **MT**-Power mixghul / mitfi / stennija **NL**-Stroom aan / uit / stand-by **NO**-Strøm på / av / standby **PL**-Zasilanie on / off / standby **PT**-Ligar / desligar / standby **RO**-Pornire / oprire / standby **RU**-Включение / выключение питания / режим ожидания **SK**-Zapnutie / vypnutie / pohotovostný režim **SL**-Vkllop / izklop / stanje pripravljenosti **SR**-Укључивање / искључивање / стање приправности **SV**-Ström på / av / standby **TR**-Güç açik / kapali / bekleme **CA**-Encès / apagat / en espera **EU**-Piztu / itzali / egonean **GL**-Encendido/apagado/en espera.

BASIC OPERATION CD / MP3 29

BG-Основна операция cd / mp3 **CS**-Základní ovládání cd / mp3 **DA**-Grundlæggende betjening cd / mp3 **DE**-Grundlegende bedienung cd / mp3 **EL**-Βασική λειτουργία cd / mp3 **ES**-Funcionamiento básico cd / mp3 **ET**-Põhiline operatsioon cd / mp3 **FI**-Perustoiminto cd / mp3 **FR**-Fonctionnement de base cd / mp3 **HR**-Glavne operacije od 8 / mp3 **HU**-Alapvető működések cd / mp3 **IT**-Funzionamento di base cd / mp3 **LT**-Pagrindinė operacija cd / mp3 **LV**-Pamata darbība cd / mp3 **MT**-Operazzjoni bażika kd / mp3 **NL**-Basisbediening cd / mp3 **NO**-Grunnleggende drift cd / mp3 **PL**-Podstawowa obsługa cd / mp3 **PT**-Funcionamento básico cd / mp3 **RO**-Operare de bază cd / mp3 **RU**-Основные операции cd / mp3 **SK**-Základná prevádzka cd / mp3 **SL**-Osnovno delovanje cd / mp3 **SR**-Основне цд / мп3 операције **SV**-Grundläggande drift cd / mp3 **TR**-Temel işlem cd / mp3 **CA**-Funcionament básic cd/mp3 **EU**-Oinarrikio funtzionamendua cd/mp3 **GL**-Funcionamento básico cd/mp3.

CREATING YOUR OWN PLAYLIST 39

BG-Създаване на собствен плейлист **CS**-Vytvoření vlastního seznamu skladeb **DA**-Oprettelse af din egen playliste **DE**-Eigene Playlist erstellen **EL**-Δημιουργία της δικής σας λίστας αναπαραγωγής **ES**-Crear tu propia lista de reproducción **ET**-Oma esitusloendi loomine **FI**-Oman soittolistan luominen **FR**-Créer votre propre playlist **HR**-Izrada vlastitog popisa za reprodukciju **HU**-Saját lejátszási lista létrehozása **IT**-Creare la propria playlist **LT**-Sukurkite savo grojaraštį **LV**-Zveidojot savu atskaņošanas sarakstu **MT**-Kif toħloq il-lista tal-logħob tiegħek **NL**-Uw eigen afspeellijst maken **NO**-Opprette din egen spilleliste **PL**-Tworzenie własnej playlisty **PT**-Criando sua própria playlist **RO**-Crearea propriei liste de redare **RU**-Создание вашего собственного списка воспроизведения **SK**-Vytvorenie vlastného playlistu **SL**-Ustvarjanje lastnega seznama predvajanja **SR**-Креирање сопствене листе песама **SV**-Skapa din egen spellista **TR**-Kendi çalma listenizi oluşturma **CA**-crear la teva pròpia llista de reproducció **EU**-sortu zure erreprodukzio-zerrenda **GL**-crea a túa propia lista de reprodución.

INDEX

RADIO OPERATION 45

BG-Радио операция **CS**-Radiový provoz **DA**-Radio operation **DE**-Funkbetrieb **EL**-Λειτουργία ασυρμάτου **ES**-Funcionamiento de la radio **ET**-Raadio operatsioon **FI**-Radio-operaatio **FR**-Fonctionnement radio **HR**-Rad na radiju **HU**-Rádiós működések **IT**-Funzionamento radio **LT**-Radijo operacija **LV**-Radio darbība **MT**-Operazzjoni tar-radju **NL**-Radiobediëning **NO**-Radio drift **PL**-Obsługa radiowa **PT**-Operação de rádio **RO**-Funcționare radio **RU**-Работа по радио **SK**-Rádiová prevádzka **SL**-Radijsko delovanje **SR**-Рад на радију **SV**-Radio drift **TR**-Telsiz operasyonu **CA**-Funcionament de la ràdio **EU**-Irratiaren funtzionamendua **GL**-Operación de radio.

PRESET RADIO STATIONS 49

BG-Предварително зададени радиостанции **CS**-Přednastavené rozhlasové stanice **DA**-Forudindstillede radiostationer **DE**-Voreingestellte Radiosender **EL**-Προεπιλεγμένοι ραδιοφωνικοί σταθμοί **ES**-Estaciones de radio preestablecidas **ET**-Eelseadistatud raadiojaamad **FI**-Esiasetatut radioasemat **FR**-Stations de radio pré-réglées **HR**-Unaprijed postavljene radio stanice **HU**-Előre beállított rádióállomások **IT**-Stazioni radio preimpostate **LT**-Iš anksto nustatytos radijo stotys **LV**-Iepriekš iestatītas radiostacijas **MT**-Stazzjonijiet tar-radju ssettjati minn qabel **NL**-Vooraf ingestelde radiozenders **NO**-Forhåndsinnstilte radiostasjoner **PL**-Zaprogramowane stacje radiowe **PT**-Estações de rádio predefinidas **RO**-Posturi de radio presetate **RU**-Предустановленные радиостанции **SK**-Prednastavené rozhlasové stanice **SL**-Prednastavljene radijske postaje **SR**-Унапред инсталиране радио станице **SV**-Förinställda radiostationer **TR**-Önceden ayarlanmış radyo istasyonları **CA**-Estacions de ràdio preestablertes **EU**-Aurrez ezarritako irratia **GL**-Estaciós de radio predefinidas.

HOW TO RECALL PRESETS RADIO STATIONS 53

BG-Как да си припомним предварително зададени радиостанции **CS**-Jak vyvolat předvolby rozhlasových stanic **DA**-Sådan genkalder du forudindstillinger radiostationer **DE**-So rufen sie voreingestellte Radiosender auf **EL**-Πώς να ανακαλέσετε προεπιλεγές ραδιοφωνικούς σταθμών **ES**-Cómo recuperar emisoras de radio preestablecidas **ET**-Kuidas meenutada presets raadiojaamad **FI**-Miten muistaa esiasetatut radioasemat **FR**-Comment rappeler des stations de radio prédéfinies **HR**-Kako nazvati unaprijed postavljene radio stanice **HU**-Hogyan lehet visszahívni az előre beállított rádióállomásokat **IT**-Come richiamare le stazioni radio preimpostate **LT**-Kaip prisiminti presents radijo stočių **LV**-Kā atcerēties presets radio stacijas **MT**-Kif wiehed jiftakar presets stazzjonijiet tar-radju **NL**-Oproepen van voorkeuzezenders **NO**-Slik husker du forhåndsinnstilte radiostasjoner **PL**-Jak przywołać presetystacje radiowych **PT**-Como recuperar estações de rádio predefinidas **RO**-Cum să vă amintiți posturile de radio presetări **RU**-Как вызвать предустановленные радиостанции **SK**-Ako vyvolat predvolby rozhlasových stanic **SL**-Kako priklicati prednastavitve radijskih postaj **SR**-Како позвати унапред инсталиране радио станице **SV**-Hur man minns förinställningar radiostationer **TR**-Hazir radyo istasyonları nasıl hatırlanır **CA**-Com recuperar emissores de ràdio preestablertes **EU**-Nola berreskuratut aurrez ezarritako irratia **GL**-Como recuperar emisoras de radio preestablecidas.

CLOCK SETTING 55

BG-Настройка на часовника **CS**-Nastavení hodin **DA**-Ur indstilling **DE**-Uhr einstellung **EL**-Ρύθμιση ρολογιού **ES**-Ajuste del reloj **ET**-Kella seadistamine **FI**-Kellon asetus **FR**-Réglage de l'horloge **HR**-Postavljanje sata **HU**-Óra beállítása **IT**-Impostazione dell'orologio **LT**-Laikrodžio nustatymas **LV**-Pulksteņa iestatījums **MT**-Setting arloġġ **NL**-Klokinstelling **NO**-Klokke innstilling **PL**-Ustawienie zegara **PT**-Definição do relógio **RO**-Setarea ceasului **RU**-Настройка часов **SK**-Nastavenie hodín **SL**-Nastavitev ure **SR**-Подешавање сата **SV**-Inställning av klocka **TR**-Saat ayarı **CA**-Ajust del rellotge **EU**-Erlojuaren ezarpena **GL**-Configuración do reloxo.

ALARM SETTING 59

BG-Настройка на алармата **CS**-Alarm **DA**-Alarm indstilling **DE**-Alarm einstellung **EL**-Ρύθμιση συναγερμού **ES**-Configuración de alarma **ET**-Häire seadistus **FI**-Hälytyksen asetus **FR**-Réglage de l'alarme **HR**-

Postavljanje alarma **HU**-Riasztás beállítása **IT**-Impostazione allarme **LT**-Aliarmo nustatymas **LV**-Trauksmes iestatījums **MT**-Issettjar tal-allarm **NL**-Alarminstelling **NO**-Alarm innstilling **PL**-Ustawienie alarmu **PT**-Alarme **RO**-Setarea alarmei **RU**-Настройка будильника **SK**-Nastavenie budíka **SL**-Nastavitev alarma **SR**-Подешавање аларма **SV**-Larminställning **TR**-Alarm ayarı **CA**-Configuració d'alarma **EU**-Alarma ezarpenak **GL**-Configuración da alarma.

SLEEP FUNCTION 72

BG-Функция за сън **CS**-Funkce spánku **DA**-Søvn funktion **DE**-Sleep-funktion **EL**-Λειτουργία ύπνου **ES**-Función de sueño **ET**-Une funktsioon **FI**-Unifunktio **FR**-Fonction de sommeil **HR**-Funkcija spavanja **HU**-Alvó funkció **IT**-Funzione sleep **LT**-Miego funkcija **LV**-Miega funkcija **MT**-Funtzjoni ta ' l-irqad **NL**-Slaapfunctie **NO**-Sleep-funksjon **PL**-Funkcja snu **PT**-Função do sono **RO**-Funcția de somn **RU**-Функция сна **SK**-Funkcia spánku **SL**-Funkcija spanja **SR**-Функција спавања **SV**-Sömn funktion **TR**-Uyku fonksiyonu **CA**-Funció de son **EU**-lo egiteko funtzioa **GL**-función de sono.

AUX IN OPERATION 76

BG-Операция **CS**-Aux v provozu **DA**-I drift **DE**-Aux-eingang betrieb **EL**-Aux σε λειτουργία **ES**-Funcionamiento aux in **ET**-Aux operatsioonis **FI**-Aux toiminnassa **FR**-Aux en fonctionnement **HR**-Pomoćni ulazak u rad **HU**-Aux működések közben **IT**-Aux in funzionamento **LT**-Operacija **LV**-Aux darbība **MT**-Aux fl-operazzjoni **NL**-Aux in bediening **NO**-Aux i drift **PL**-Aux w operacji **PT**-Aux em funcionamento **RO**-Aux în funcțiune **RU**-Вспомогательный вход в эксплуатацию **SK**-Aux v prevádzke **SL**-Delovanje **SR**-Помоћни улаз у рад **SV**-Aux i drift **TR**-Aux in işlemleri **CA**-Funcionament aux in **EU**-Aux funtzionamenduan **GL**-Aux en funcionamiento.

USB OPERATION 79

BG-Операция флашка **CS**-Provoz USB **DA**-USB-betjening **DE**-USB-Betrieb **EL**-Λειτουργία USB **ES**-Funcionamiento por USB **ET**-USB-operatsioon **FI**-USB-toiminta **FR**-Fonctionnement USB **HR**-USB operacija **HU**-USB működések **IT**-Funzionamento USB **LT**-USB operacija **LV**-USB darbība **MT**-Operazzjoni USB **NL**-USB bediening **NO**-USB-drift **PL**-Obsługa USB **PT**-Operação USB **RO**-Operare USB **RU**-Работа по USB **SK**-Prevádzka USB **SL**-Delovanje USB **SR**-УСБ рад **SV**-USB-Drift **TR**-USB işlemleri **CA**-Funcionament per USB **EU**-USB funtzionamendua **GL**-Operación USB.

BLUETOOTH OPERATION 85

BG-Блутут операция **CS**-Provoz bluetooth **DA**-Bluetooth-drift **DE**-Bluetooth-betrieb **EL**-Λειτουργία bluetooth **ES**-Funcionamiento por bluetooth **ET**-Bluetoothi kasutamine **FI**-Bluetooth-toiminto **FR**-Fonctionnement bluetooth **HR**-Rad na ainsuin **HU**-Bluetooth működések **IT**-Funzionamento bluetooth **LT**-Bluetooth veikimas **LV**-Bluetooth darbība **MT**-Operazzjoni bluetooth **NL**-Werking van bluetooth **NO**-Bluetooth-drift **PL**-Obsługa bluetooth **PT**-Operação bluetooth **RO**-Funcționarea bluetooth **RU**-Работа по bluetooth **SK**-Prevádzka bluetooth **SL**-Delovanje bluetooth **SR**-Блуеутоох рад **SV**-Bluetooth-drift **TR**-Bluetooth işlemleri **CA**-Funcionament per bluetooth **EU**-Bluetooth funtzionamendua **GL**-Funcionamento Bluetooth.

TROUBLE SHOOTING GUIDE 90

BG-Ръководство за отстраняване на неизправности **CS**-Potíž **DA**-Fejlfindingsvejledning **DE**-Anleitung zur Fehlerbehebung **EL**-Οδηγός αντιμετώπισης προβλημάτων **ES**-Guía de solución de problemas **ET**-Veaotsingu juhend **FI**-Vianmääritysopas **FR**-Guide de dépannage **HR**-Vodič za rješavanje problema **HU**- Hibaelhárítási útmutató **IT**-Guida alla risoluzione dei problemi **LT**- Trikių šalinimo vadovas **LV**-Problēmu novēršanas rokasgrāmata **MT**-Cwida għas-soluzzjoni tal-problemi **NL**-Handleiding voor probleemoplossing **NO**-Feilsøkingssveiledning **PL**-Przewodnik rozwiązywania problemów **PT**-Guia de resolução de problemas **RO**-Ghid de depanare **RU**-Руководство по устранению неполадок **SK**-Sprievodca riešením problémov **SL**-Vodnik za odpravljanje težav **SR**-Водич за решавање проблема **SV**-Felsökningsguide **TR**-Sorun giderme kılavuzu **CA**-Guía de solució de problemes **EU**-Arazoak konpontzeko gida **GL**-GARazoak konpontzeko gida



WHAT'S IN THE BOX?

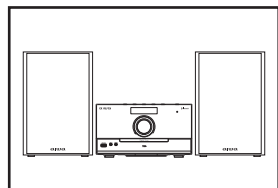

1 Micro system

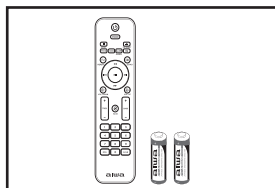

2 Remote controller and AIWA AAA batteries (x2)

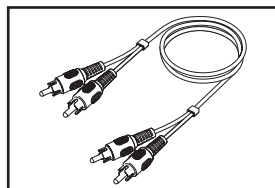

3 AUX-cable RCA-RCA Stereo Type

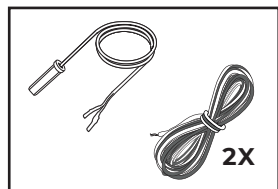

4 Detachable Wire Antenna and cable speaker (2x)

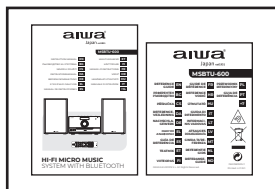

5 Instruction manual & Reference Guide

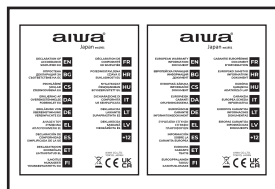

6 Warranty sheet & Declaration of conformity

BG БЪЛГАРСКИ

КАКВО ИМА В КУТИЯТА? 1.Микро система 2.Дистанционно управление и AIWA AAA батерии (x2) 3.ОКС-кабел RCA-RCA Стерео тип 4.Подвижна телена антена и кабелен високоговорител (2x) 5.Ръководство за употреба и справочник 6.Гаранционен лист и Декларация за съответствие.

CS ČEŠTINA

CO JE V TÉ KRABICI? 1.Mikro systém 2.Dálkový ovladač a baterie AIWA AAA (x2) 3.AUX-kabel RCA-RCA Stereo Typ 4.Odnímatelná drátová anténa a kabelový reproduktor (2x) 5.Návod k použití a referenční příručka 6.Záruční list a prohlášení o shodě.

DA DÁNSKÝ

HVAD ER DER I KASSEN? 1.Micro system 2.Fjernbetjening og AIWA AAA batterier (2) 3.Kabel RCA-RCA Stereo type 4.Aftagelig trådentenne og kabelhøjtaler (2) 5.Brugsanvisning & referencevejledning 6.Garantiark og overensstemmelseserklæring.

DE DEUTSCHSPRACHIGE

WAS IST IN DER BOX? 1.Mikrosystem 2.Fernbedienung und AIWA AAA Batterien (x2) 3.AUX-kabel RCA-RCA Stereo Typ 4.Abnehmbare Drahtantenne und Kabellautsprecher (2x) 5.Bedienungsanleitung & Referenzhandbuch 6.Garantieblatt & Konformitätserklärung.

EL ΕΛΛΗΝΙΚΗ

ΤΙ ΕΙΝΑΙ ΣΤΟ ΚΟΥΤΙ; 1.Σύστημα μικροϋπολογιστών 2.Τηλεχειριστήριο και μπαταρίες AIWA AAA (x2) 3.Αυτοκαλώδιο RCA-RCA στερεοφωνικός τύπος 4.Αποσπώσιμη κεραία καλωδίων και ομιλητής καλωδίων (2x) 5.Εγχειρίδιο οδηγιών & οδηγός αναφοράς 6.Φύλλο εγγύησης & Δήλωση συμμόρφωσης.

ES ESPAÑOL

¿QUÉ HAY EN LA CAJA? 1.Sistema micro 2.Mando a distancia y pilas AAA AIWA (x2) 3.AUX-cable RCA-Tipo estéreo RCA 4.Antena de alambre desmontable y cable de altavoz (2x) 5.Manual de Instrucciones y Guía de Referencia 6.Hoja de garantía y Declaración de conformidad.

ET EESTI

MIS KARBIS ON? 1.Mikrosüsteem 2.Kaugjuhtimispult ja AIWA AAA patareid (x2) 3.AUX-kaabel RCA-RCA Stereo tüüp 4.Eemaldatav traatantenn ja kaablikõlar (2x) 5.Kasutusjuhend ja juhend 6.Garantiileht ja vastavusdeklaratsioon.

FI SUOMEN

MITÄ LAATIKOSSA ON? 1.Mikrojärjestelmä 2.Kaukosäädin ja AIWA AAA-paristot (x2) 3.Aux-kaapeli RCA-RCA Stereo Tyypin 4.Irrotettava antenni ja kaapeli kaiutin (2x) 5.Käyttöohje & Reference Guide 6.Takuulomake ja vaatimustenmukaisuusvakuutus.

FR FRANÇAISE

QU'Y A-T-IL DANS LA BOÎTE? 1.Micro système 2.Télécommande et piles AAA AIWA (x2) 3.Câble auxiliaire RCA-Type stéréo RCA 4.Antenne filaire détachable et haut-parleur filaire (2x) 5.Manuel d'instructions et Guide de Référence 6.Fiche de garantie & Déclaration de conformité.

HR HRVATSKI

ŠTO JE U KUTIJI? 1.Mikrosustav 2.Daljinski upravljač i AAA baterije AIWA (2) 3.RCA-RCA-kabel stereo 4.Odvojiva žičana Antena 5.Priručnik za uporabu i referentni priručnik 6.Jamstveni list i Izjava o sukladnosti.

HU MAGYAR

MI VAN A DOBOZBAN? 1.Mikro rendszer 2.Távírányító és AIWA AAA elemek (x2) 3.AUX-kábel RCA-RCA sztereo típus 4.Odvojíva žičana antena i kablowski zvučnik (2x) 5.Használati útmutató & referencia útmutató 6.Garancialevél és megfelelőségi nyilatkozat.

IT ITALIANA

COSA C'È NELLA SCATOLA? 1.Micro sistema 2.Telecomando e batterie AAA AIWA (x2) 3.AUX-cavo RCA-RCA Tipo Stereo 4.Antenna a filo staccabile e cavo altoparlante (2x) 5.Manuale di istruzioni e guida di riferimento 6.Scheda di garanzia e dichiarazione di

conformità.

LT LIETUVIŲ

KAS YRA DĖŽUTĖJE? 1.Mikro sistema 2.Nuotolinio valdymo pultas ir AIWA AAA Baterijos (2) 3.Kabelis RCA-RCA Stereo tipas 4.Nuimama laidinė antena ir laidinis garsiakalbis (2x) 5.Naudojimo instrukcija ir informacinis vadovas 6.Garantijos lapas ir atitiktis deklaracija.

LV LATVIEŠU

KAS IR KASTĒ? 1.Mikro sistēma 2.Tālvadības pults un AIWA AAA Baterijas (x2) 3.AUX-kabelis RCA-RCA Stereo tips 4.Noņemama vadu antena un kabeļu skaļrunis (2x) 5.Lietošanas instrukcija un uzzīņu rokasgrāmata 6.Garantijas lapa un atbilstības deklarācija.

MT MALTIJA

X'HEMM FIL-KAXXA? 1.Mikro-sistema 2.Kontrollur remoti u AIWA batteriji AAA (x2) 3.Stereo Tip AUX-kejbil 4.Antenna Tal-Wajer li tista'tinqala'u kelliem tal-kejbil (2x) 5.Manwal tal-istruzzjonijiet u Gwida Ta'Referenza 6.Il-folja tal-garanzija u D-Dikjarazzjoni tal-konformita.

NL NEDERLANDSE

WAT ZIT ER IN DE DOOS? 1.Microsysteem 2.Afstandsbediening en AIWA AAA-batterijen (x2) 3.AUX-kabel RCA-RCA Stereo Type 4.Afneembare draadantenne en kabelluidspreker (2x) 5.Gebruiksaanwijzing & referentiegid 6.Garantieblad & Conformiteitsverklaring.

NO NORSK

HVA ER I ESKEN? 1.Micro system 2.Fjernkontroll OG AIWA AAA-batterier (x2) 3.AUX-kabel RCA-RCA Stereotype 4.Avtakbar Kabelantenne og kabelhøytaler (2x) 5.Bruksanvisning Og Referansehåndbok 6.Garantiark og Samsvarserklæring.

PL POLSKI

CO JEST W PUDEŁKU? 1.Micro system 2.Pilot zdalnego sterowania i baterie AAA AIWA (x2) 3.AUX-kabel RCA-RCA Typ Stereo 4.Odłączana Antena

Przewodowa 5. Instrukcja obsługi i przewodnik referencyjny 6. Karta gwarancyjna i Deklaracja zgodności.

PT PORTUGUESA

O QUE ESTÁ NA CAIXA? 1. Microsistema 2. Control remoto e pilhas AAA AIWA (x2) 3. AUX-cabo RCA-tipo estéreo RCA 4. Odłączana Antena Przewodowa i głośnik kablowy (2x) 5. Manual de instruções e guia de referência 6. Folha de garantia e declaração de Conformidade.

RO ROMÂNĂ

CE E ÎN CUTIE? 1. Micro sistem 2. Telecomandă și baterii AAA AIWA (x2) 3. Aux-cablu RCA-tip Stereo RCA 4. Antenă de sârmă detașabilă și difuzor de cablu (2x) 5. Manual de instrucțiuni și Ghid de referință 6. Fișa de garanție și Declarația de conformitate.

RU РУССКИЙ

ЧТО В КОРОБКЕ? 1. Микросистема 2. Пульт дистанционного управления и батарейки типа AAA AIWA (x2) 3. AUX-кабель RCA-Тип стерео RCA 4. Съёмная проволочная антенна и кабельный динамик (2x) 5. Руководство по эксплуатации и справочное руководство 6. Гарантийный лист и декларация соответствия.

SK SLOVENČINA

ČO JE V KRABICI? 1. Micro system 2. Diaľkový ovládač a batérie AIWA AAA (x2) 3. AUX-kábel RCA-RCA Stereo Typ 4. Odnímateľná drôtová anténa a kábový reproduktor (2x) 5. Návod na použitie a referenčná príručka 6. Záručný list a vyhlásenie o zhode.

SL SLOVENSKI

KAJ JE V ŠKATLI? 1. Mikro sistem 2. Daljinski upravljalnik in AIWA AAA baterije (2) 3. Kabel RCA-RCA Stereo Tip 4. Snemljiva žična antena in kabelski zvočnik (2x) 5. Navodila za uporabo in referenčni vodnik 6. Garancijski list in izjava o skladnosti.

SR СРПСКИ

ŠTA JE U KUTIJI? 1. Mikrosistem 2. AAA daljinski upravljač i

baterije AIWA (Kc2) 3. АУКС кабл стерео типа RCA-RCA 4. Одвојива жичана антена и кабловски звучник (2x) 5. Упутство за употребу и референтни приручник 6. Гарантни лист и изјава о усаглашености.

SV SVENSKAN

VAD FINNS I LÅDAN? 1. Micro system 2. Fjärrkontroll och AIWA AAA-batterier (x2) 3. AUX-kabel RCA-RCA Stereo Typ 4. Löstagbar trådentenn och kabelhögtalare (2x) 5. Bruksanvisning och Referensguide 6. Garantiblad och försäkran om överensstämmelse.

TR TÜRK

KUTUNUN İÇİNDE NE VAR? 1. Mikro sistem 2. Uzaktan kumanda ve AIWA AAA piller (x2) 3. AUX kablosu RCA-RCA Stereo Tipi 4. Ayırılabilir Tel Anten ve kablo hoparlör (2x) 5. Kullanım kılavuzu ve Referans Kılavuzu 6. Garanti belgesi ve Uygunluk beyanı.

CA CATALÀ

QUÈ HI HA A LA CAIXA? 1. Sistema micro 2. Mandament a distància i piles AAA AIWA (x2) 3. AUX-cable RCA-Tipus estéreo RCA 4. Antena de alferro desmuntable i cable d'altaveu (2x) 5. Manual d'Instruccions i Guia de Referència 6. Full de garantia

EU EUSKARA

ZER GERTATU DA CAIXAREKIN? 1. Mikro sistema 2. Urrutiko agintea eta AAA AIWA pilak (x2) 3. AUX-RCA kablea-RCA punta estereoa 4. Iragazki-antena desmuntagarria eta potentzia handiko kablea (2x) 5. Instrukzio eskuliburua eta Erreferentzia gida 6. Berme osoa eta adostasun-deklarazioa.

GL GALEGO

QUE PASOU COA CAIXA? 1. Micro sistema 2. Control remoto e pilas AAA AIWA (x2) 3. Cable AUX-RCA-punta estéreo RCA 4. Antena de filtro desmontable e cable de alta potencia (2x) 5. Manual de instrucións e guía de referencia 6. Garantía total e Declaración de conformidade.



CONNECTION TO THE MAINS

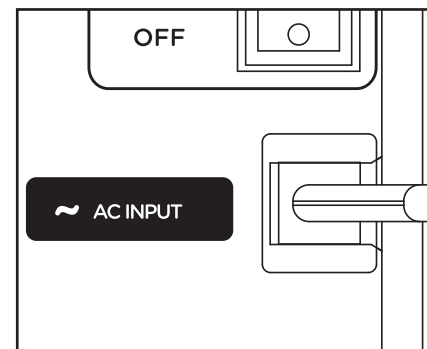

1

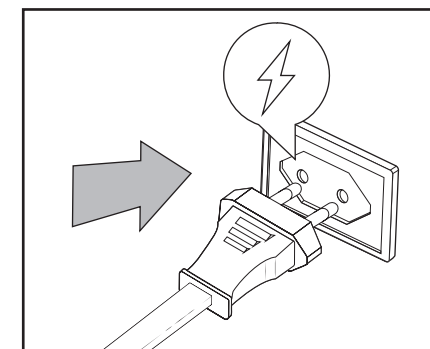

2

BG БЪЛГАРСКИ
ВРЪЗКА КЪМ МРЕЖАТА

CS ČEŠTINA
PŘIPOJENÍ K SÍTI

DA DÁNSKÝ
TILSLUTNING TIL LYSNETTET

DE DEUTSCHSPRACHIGE
ANSCHLUSS AN DAS STROMNETZ

EL ΕΛΛΗΝΙΚΗ
ΣΥΝΔΕΣΗ ΜΕ ΤΟ ΔΙΚΤΥΟ

ES ESPAÑOL
CONEXIÓN A LA RED

ET EESTI
ÜHENDUS VOOLUVÕRKU

FI SUOMEN
YHTEYS VERKKOVIRTAAN

FR FRANÇAISE
RACCORDEMENT AU SECTEUR

HR HRVATSKI
PRIKLJUČAK NA ELEKTRIČNU MREŽU

HU MAGYAR
CSATLAKOZÁS A HÁLÓZATHOZ

IT ITALIANA
COLLEGAMENTO ALLA RETE ELETTRICA

LT LIETUVIŲ
PRIJUNGIMAS PRIE MAITINIMO TINKLO

LV LATVIEŠU
SAVIENOJUMS AR ELEKTROTĪKLU

MT MALTIJA
KONNESSJONI MAL-MAINS

NL NEDERLANDSE
AANSLUITING OP HET LICHTNET

NO NORSK
TILKOBLING TIL STRØMNETTET

PL POLSKI
PODŁĄCZENIE DO SIECI

PT PORTUGUESA
CONEXÃO À REDE ELÉTRICA

RO ROMÂNĂ
CONECTAREA LA REȚEA

RU РУССКИЙ
ПОДКЛЮЧЕНИЕ К ЭЛЕКТРОСЕТИ

SK SLOVENČINA
PRIPOJENIE K ELEKTRICKEJ SIETI

SL SLOVENSKI
PRIKLJUČITEV NA ELEKTRIČNO OMREŽJE

SR СРПСКИ

ПРИКЉУЧИВАЊЕ НА ЕЛЕКТРИЧНУ МРЕЖУ

SV SVENSKAN
ANSLUTNING TILL ELNÄTET

TR TÜRK
ŞEBEKE BAĞLANTISI

CA CATALÀ
CONNEXIÓ A LA XARXA

EU EUSKARA
SARE KONEXIOA

GL GALEGO
CONEXIÓN A REDE

INSTALLATION OF THE SPEAKERS

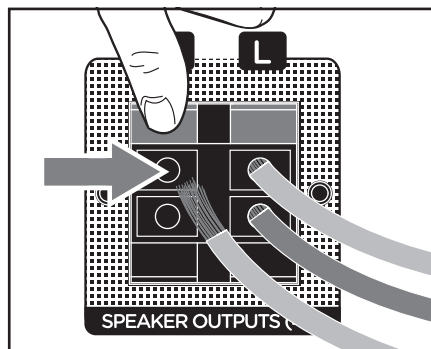

1 Insert the speaker cables to the back of the unit.

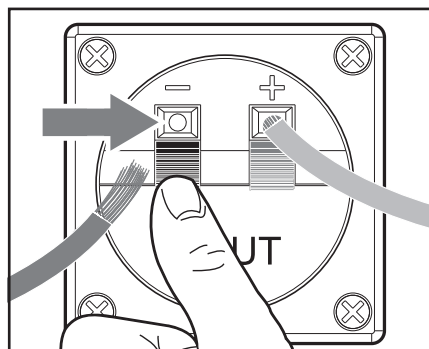

2 Insert the cables to the corresponding speaker R (right) L (left) respecting the polarity.

BG БЪЛГАРСКИ

МОНТАЖ НА ВИСОКОГОВОРИТЕЛИТЕ

1.Свържете проводниците на високоговорителите към гърба на устройството **2.**Свържете проводниците към съответния високоговорител R (вдясно) L (вляво), като спазвате полярността.

CS ČEŠTINA

INSTALACE REPRODUKTORŮ

1.Vložte kabely reproduktorů na zadní stranu jednotky **2.**Vložte kabely do odpovídajícího reproduktoru R (vpravo) L (vlevo) s ohledem na polaritu.

DA DÅNSKÝ

INSTALLATION AF HØJTTALERNE

1.Sæt højttalerkablerne på bagsiden af enheden **2.**Sæt kablerne i den tilsvarende højttaler R (højre) L (venstre) under hensyntagen til

polariteten.

DE DEUTSCHSPRACHIGE

INSTALLATION DER LAUTSPRECHER

1.Stecken Sie die Lautsprecherkabel in die Rückseite des Geräts **2.**Stecken Sie die Kabel unter Beachtung der Polarität in den entsprechenden Lautsprecher R (rechts) L (links).

EL ΕΛΛΗΝΙΚΗ

ΕΓΚΑΤΑΣΤΑΣΗ ΤΩΝ ΗΧΕΙΩΝ

1.Τοποθετήστε τα καλώδια των ηχείων στο πίσω μέρος της μονάδας **2.**Τοποθετήστε τα καλώδια στο αντίστοιχο ηχείο R (δεξιά) L (αριστερά) σεβόμενοι την πολικότητα.

ES ESPAÑOL

INSTALACIÓN DE LOS ALTAVOCES

1.Introduzca los cables de los altavoces a la parte posterior de la unidad **2.**Introduzca los cables al altavoz que corresponda R (derecho) L (izquierdo)

respetando la polaridad.

ET EESTI

KÕLARI TE PAIGALDAMINE

1.Sisestage kõlari kaablid seadme tagaküljele **2.**Sisestage kaablid vastava kõlari R (paremal) L (vasakul) külge, austades polaarsust.

FI SUOMEN

KAIUTTIMIEN ASENNUS

1.Aseta Kaiutinkaapelit laitteen takaosaan **2.**Aseta kaapelit vastaavaan kaiutin R (oikea) L (vasen) kunnioittaen napaisuus.

FR FRANÇAISE

INSTALLATION DES ENCEINTES

1.Insérez les câbles des enceintes à l'arrière de l'appareil **2.**Insérez les câbles vers l'enceinte correspondante R (droite) L (gauche) en respectant la polarité.

HR HRVATSKI

1.Spojite žice zvučnika na stražnju stranu uređaja **2.**Spojite žice na zvučnik koji odgovara R (desno) L (lijevo), poštujući polaritet.

HU MAGYAR

A HANGSZÓRÓK TELEPÍTÉSE

1.Helyezze be a hangszóró kábeleit a készülék hátuljába **2.**Helyezze be a kábeleket a megfelelő hangszóróba R (jobbra) L (balra), tiszteletben tartva a polaritást.

IT ITALIANA

INSTALLAZIONE DEGLI

ALTOPARLANTI **1.**Inserire i cavi degli altoparlanti sul retro dell'unità **2.**Inserire i cavi all'altoparlante corrispondente R (destra) L (sinistra) rispettando la polarità.

LT LIETUVIŲ

GARSIKALBIŲ MONTAVIMAS

1.Įkiškite garsiakalbio laidus į įrenginio galinę dalį **2.**Įkiškite laidus į atitinkamą garsiakalbį R (dešinėje) L (kairėje), atsižvelgdami į poliškumą.

LV LATVIEŠŪ

SKAĻRUNU UZSTĀDĪŠANA

1.ievietojiet skaļrunu kabeļus ierīces aizmugurē **2.**ievietojiet kabeļus atbilstošajam

skaļrunim R (pa labi) L (pa kreisi), ievērojot polaritāti.

MT MALTIJA

INSTALLAZZJONI TAL-KELLIEMA

1.Daħħal il-kejbils kelliem fuq wara ta'l-apparat **2.**Daħħal il-kejbils lill-ispeaker korrispondenti R (lemin) L (xellug) jirrispettaw il-polarita.

NL NEDERLANDSE

INSTALLATIE VAN DE LUIDSPREKERS

1.Steek de luidsprekerkabels naar de achterkant van het toestel **2.**Steek de draden in de corresponderende luidspreker R (rechts) L (links) en let daarbij op de polariteit.

NO NORSK

INSTALLASJON AV HØYTTALERNE

1.Sett høyttalerkablene på baksiden av enheten **2.**Sett kablene til den tilsvarende høyttaleren R (høyre) L (venstre) med hensyn til polariteten.

PL POLSKI

MONTAŻ GŁOŚNIKÓW

1.Podłącz przewody głośnikowe z tyłu urządzenia **2.**Podłącz przewody do głośnika odpowiadającego R (po prawej) L (po lewej), obserwując polaryzację.

PT PORTUGUESA

INSTALAÇÃO DOS ALTO-FALANTES

1.Insira os cabos dos alto-falantes na parte traseira da unidade **2.**Insira os fios no altifalante correspondente R (direito) L (esquerdo) respeitando a polaridade

RO ROMÂNĂ

INSTALAREA DIFUZOARELOR

1.Introduceți cablurile difuzoarelor în partea din spate a unității **2.**Introduceți cablurile la difuzorul corespunzător R (dreapta) L (stânga) respectând polaritatea.

RU РУССКИЙ

УСТАНОВКА ДИНАМИКОВ

1.Подсоедините провода динамиков к задней панели устройства **2.**Подсоедините провода к динамику, соответствующему R (справа) L (слева), соблюдая полярность.

SK SLOVENČINA

INŠTALÁCIA REPRODUKTOROV

1.Vložte káble reproduktorov do zadnej časti jednotky **2.**Káble zasuňte do príslušného reproduktora R (vpravo) L (vľavo) s ohľadom na polaritu.

SL SLOVENSKI

NAMESTITEV ZVOČNIKOV 1.Kable zvočnikov vstavite na zadnji del enote **2.**Kable vstavite v ustrezen zvočnik R (desno) L (levo) ob upoštevanju polarnosti.

SR СРПСКИ

ИНСТАЛИРАЊЕ ЗВУЧНИКА

1.Спојите жице звучника на задњу страну уређаја **2.**Спојите жице на звучник који одговара R (десно) L (лево), поштујући поларитет.

SV SVENSKAN

INSTALLATION AV HÖGTALARNAN

1.Sätt i högtalarkablarna på enhetens baksida **2.**Sätt i kablarna till motsvarande högtalare R (höger) L (vänster) med respekt för polariteten.

TR TÜRK

HOPARLÖRLERİN MONTAJI

1.Hoparlör kablolarını ünitenin arkasına takın **2.**Kabloları polariteye göre ilgili hoparlöre R (sağ) L (sol) takın.

CA CATALÀ

INSTAL·LACIÓ DELS ALTAVEUS

1.Introduïu els cables dels altaveus a la part posterior de la unitat **2.**Introduïu els cables a l'altaveu que correspongui R (dret) L (esquerra) respectant la polaritat.

EU EUSKARA

BOZLAGOAK INSTALATZEA 1. Sartu bozgorailuaren kableak unitatearen atzealdean **2.** Sartu kableak dagokion bozgorailuan R (eskuinean) L (ezkerrean) polaritatea errespetatuz.

GL GALEGO

INSTALACIÓN DOS ALTAVOCES

1.Inserte os cables dos altofalantes na parte traseira da unidade **2.**Introduza os cables no altofalante correspondente R (dereita) L (esquerda) respectando a polaridade.

FM ANTENNA CONNECTION

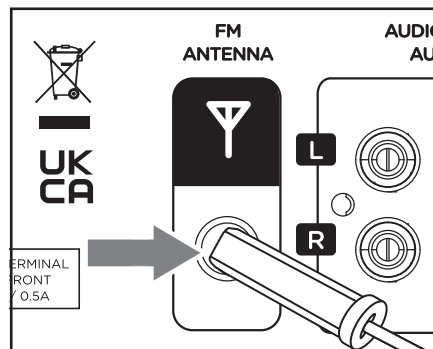

1 Connect the antenna on the back of the unit.

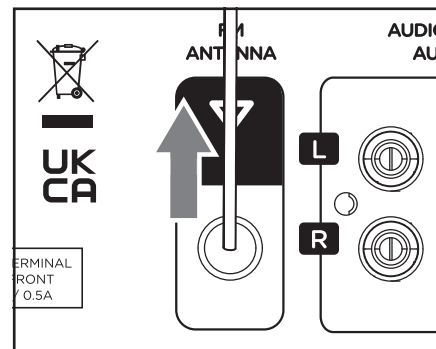

2 Extended the antenna to get the best reception.

BG БЪЛГАРСКИ

ВРЪЗКА С АНТЕНА 1.Свържете антената към гърба на устройството **2.**Удължете антената, за да получите най-добрия прием.

CS ČEŠTINA

PŘIPOJENÍ ANTÉNY FM 1.Připojte anténu na zadní straně jednotky **2.**Prodloužila anténu, aby získala nejlepší příjem.

DA DÁNSKÝ

FM ANTENNE TILSLUTNING 1.Tilslut antennen på bagsiden af enheden. **2.**Udvidet antennen for at få den bedste modtagelse.

DE DEUTSCHSPRACHIGE

UKW-ANTENNENANSCHLUSS

1.Schließen Sie die Antenne an der Rückseite des Geräts an **2.**Verlängerte die antenne, um den besten Empfang zu erhalten.

EL ΕΛΛΗΝΙΚΗ

ΣΥΝΔΕΣΗ ΚΕΡΑΙΑΣ FM 1.Συνδέστε την κεραία στο πίσω μέρος της μονάδας **2.**Επέκταση της κεραίας για να έχετε την καλύτερη λήψη.

ES ESPAÑOL

CONEXIÓN DE ANTENA FM 1.Conecte la antena en la parte posterior de la unidad **2.**Extienda la antena para obtener una mejor recepción.

ET EESTI

FM-ANTENNI ÜHENDUS 1.Ühendage seadme tagaküljel olev antenn **2.**Laiendas antenni, et saada parim vastuvõtt.

FI SUOMEN

FM-ANTENNILIITÄNTÄ 1.Liitä antenni laitteen takana **2.**Laajensi antenni saada paras vastaanotto.

FR FRANÇAISE

CONNEXION D'ANTENNE FM 1.Connectez l'antenne à l'arrière de l'appareil **2.**Extension de l'antenne pour obtenir la meilleure réception.

HR HRVATSKI

POVEZIVANJE SESIN-ANTENE 1.Spojite antenu na stražnju stranu

uređaja **2.**Produžite antenu kako biste dobili najbolji prijem.

HU MAGYAR

FM ANTENNA CSATLAKOZÁS

1.Csatlakoztassa az antennát a készülék hátulján **2.**Bővítette az antennát a legjobb vétel érdekében.

IT ITALIANA

CONNESSIONE ANTENNA FM

1.Collegare l'antenna sul retro dell'unità **2.**Estesa l'antenna per ottenere la migliore ricezione.

LT LIETUVIŲ

FM ANTENOS JUNGTIS 1.Prijunkite anteną ant įrenginio galo **2.**Pratęsė anteną, kad gautumėte geriausią priėmimą.

LV LATVIEŠU

FM ANTENAS SAVIENOJUMS

1.Pievienojiet antenu ierīces aizmugurē **2.**Paplašināja antenu, lai iegūtu vislabāko uztveršanu.

MT MALTIJA

FM KONNESSJONI ANTENNA

1.Qabbad l-antenna fuq in-naħa ta'wara tal-apparat **2.**Estiża l-antenna biex jiksbu l-aħjar akkoljenza.

NL NEDERLANDSE

AANSLUITING FM-ANTENNE 1.Sluit de antenne aan op de achterkant van het toestel **2.**Verleng de antenne voor de beste ontvangst.

NO NORSK

FM-ANTENNE TILKOBLING

1.Koble antennen på baksiden av enheten **2.**Utvidet antennen for å få best mulig mottak.

PL POLSKI

PODŁĄCZENIE ANTENY FM 1.Podłącz antenę z tyłu urządzenia **2.**Rozszerz antenę, aby uzyskać najlepszy odbiór.

PT PORTUGUESA

CONEXÃO DA ANTENA FM 1.Conecte a antena na parte traseira da unidade **2.**Ampliou a antena para obter a melhor recepção.

RO ROMÂNĂ

CONEXIUNE ANTENĂ FM 1.Conectați antena din spatele unității 2.Extins antena pentru a obține cea mai bună recepție.

RU РУССКИЙ

ПОДКЛЮЧЕНИЕ FM-АНТЕННЫ

1.Подключите антенну к задней панели устройства 2.Удлините антенну, чтобы получить наилучший прием.

SK SLOVENČINA

PRIPOJENIE ANTÉNY FM 1.Pripojte anténu na zadnej strane jednotky 2.Predĺžte anténu, aby ste dosiahli najlepši príjem.

SL SLOVENSKI

FM ANTENSKI PRIKLJUČEK

1.Priključite anteno na zadnji strani enote 2.Podaljšali anteno, da bi dobili najboljši sprejem.

SR СРПСКИ

ПОВЕЗИВАЊЕ ФМ АНТЕНЕ

1.Прикључите антену на задњу страну уређаја 2.Продужите антену да бисте добили најбољи могући пријем.

SV SVENSKAN

FM-ANTENNANSLUTNING 1.Anslut antennen på enhetens baksida 2.Förlängde antennen för att få den bästa mottagningen.

TR TÜRK

FM ANTEN BAĞLANTISI 1.Anteni ünitenin arkasına bağlayın 2.En iyi alımı elde etmek için anteni uzatın.

CA CATALÀ

CONNEXIÓ D'ANTENA FM 1.Connecteu l'antena a la part posterior de la unitat 2.Esteneu l'antena per obtenir una millor recepció.

EU EUSKARA

FM ANTENAREN KONEXIOA 1.Konektatu antena unitatearen atzealdera 2.Zabaldu antena harrera hobeia izateko.

GL GALEGO

CONEXIÓN DA ANTENA FM 1.Conecte a antena na parte traseira da unidade 2.Amplíe a antena para unha mellor recepción.

2.FRONT VIEW

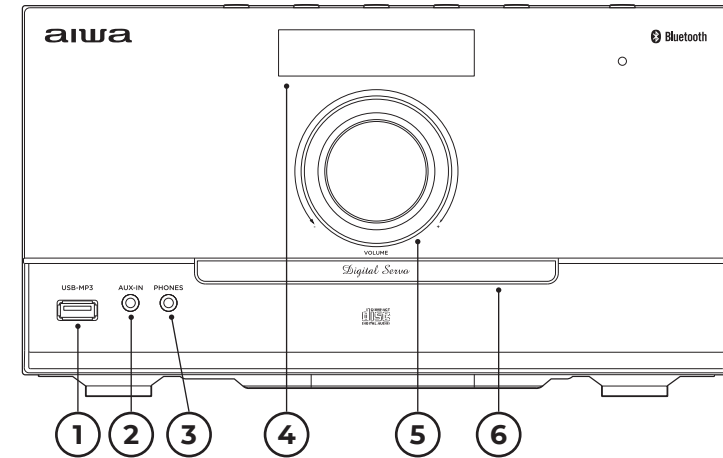

- 1 USB PORT
- 2 AUX-IN
- 3 EARPHONE OUTPUT
- 4 DISPLAY
- 5 VOLUME
- 6 CD DOOR

3.REAR VIEW

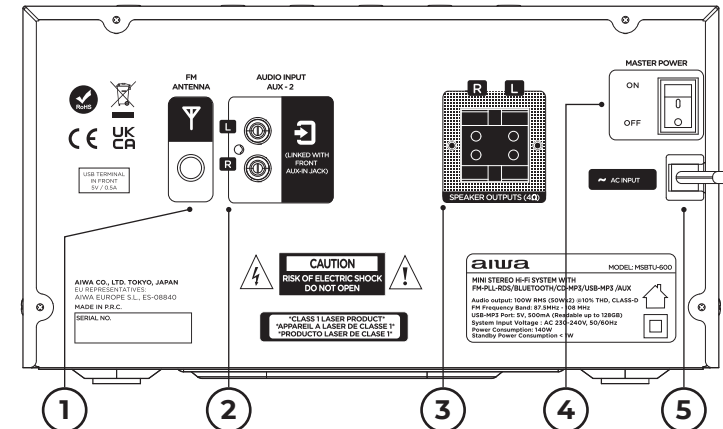

- 1 FM ANTENNA
- 2 LINE IN (RCA)
- 3 SPEAKER OUT
- 4 POWER ON / OFF
- 5 AC INPUT

DESCRIPTION OF UNIT AND CONTROLS

1.TOP VIEW

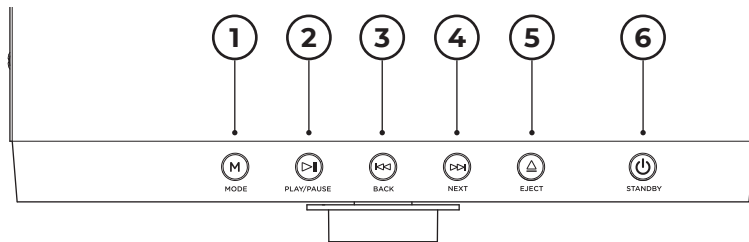

- 1 MODE
- 2 PLAY / PAUSE ▶|◀
- 3 PREVIOUS ◀◀
- 4 NEXT ▶▶
- 5 OPEN / CLOSE CD DOOR ◀
- 6 STANDBY ⏻

BG БЪЛГАРСКИ

ОПИСАНИЕ НА ЕДИНИЦАТА И ОРГАНИТЕ ЗА УПРАВЛЕНИЕ

1.Изглед отгоре: 1.Режим
2.Възпроизвеждане / пауза
3.Предишен 4.Следващите
5.Отваряне / затваряне на компакт диск врата 6.В готовност.
2.Изглед отпред: 1.Флашка
2.спомагателен вход 3.Изход за слушалки 4.Покажи 5.Том 6.Вратата на диска.
3.Изглед отзад: 1.ФМ антена 2.Ред в (RCA) 3.Говорител 4.Включване / изключване 5.Вход променлив ток.

CS ČEŠTINA

POPIS JEDNOTKY A OVLÁDACÍCH PRVKŮ

1.Pohled shora: 1.Režim 2.Play / pause
3.Předchozí 4.Další 5.Otevřít / zavřít dveře cd 6.Pohotovostní.
2.Čelní pohled: 1.USB port 2.Aux-v
3.Výstup sluchátek 4.Zobrazit 5.Svazek 6.Dveře Cd.
3.Zadní pohled: 1.FM anténa 2.Linka v (RCA) 3.Řečnick 4.Zapnutí / vypnutí 5.AC vstup.

DA DÅNSKÝ

BESKRIVELSE AF ENHED OG BETJENINGSORGANER

1.Set ovenfra: 1.Mode 2.Afspil / pause
3.Tidligere 4.Næste 5.Åbn / Luk cd-dør 6.Standby.
2.Forfra: 1.Usb-port 2.ekstra input
3.Øretelefon Udgang 4.Skærm 5.Bind 6.Cd dør.
3.Set bagfra: 1.FM-Antenne 2.Linje i (RCA) 3.Højttaler ud 4.Tænd / sluk 5.AC-indgang.

DE DEUTSCHSPRACHIGE

BESCHREIBUNG DES GERÄTS UND DER BEDIENELEMENTE

1.Ansicht von oben: 1.Modus
2.Wiedergabe / Pause 3.Vorherige
4.Nächste 5.CD-Tür öffnen / schließen
6.Standby.
2.Vorderansicht: 1.USB-Anschluss
2.Aux-Eingang 3.Kopfhörer-Ausgang
4.Anzeige 5.Band 6.CD-Tür.

3.Rückansicht: 1.UKW-Antenne
2.Line-Eingang (RCA) 3.Lautsprecher aus
4.Ein- / Ausschalten
5.Wechselstrom-Eingang.

EL ΕΛΛΗΝΙΚΗ

ΠΕΡΙΓΡΑΦΗ ΤΗΣ ΜΟΝΑΔΑΣ ΚΑΙ ΤΩΝ ΧΕΙΡΙΣΤΗΡΙΩΝ

1.Κάτοψη: 1.Τρόπος 2.Αναπαραγωγή / παύση
3.Προηγούμενο 4.Επόμενο 5.Ανοιγμα / κλείσιμο θύρας cd 6.Αναμονή.
2.Μπροστινή όψη: 1.Θύρα Usb 2.Aux-in
3.Έξοδος ακουστικών 4.Οθόνη 5.Τόμος 6.Πόρτα Cd.
3.Οπισθοσκόπος: 1.Κεραία FM 2.Γραμμή σε (RCA) 3.Έξοδος ηχείου 4.Ενεργοποίηση / απενεργοποίηση 5.Εισαγωγή εναλλασσόμενου ρεύματος.

ES ESPAÑOL

DESCRIPCIÓN DE LA UNIDAD Y CONTROLES

1.Vista superior: 1.Modos
2.Reproducción / pausa 3.Anterior
4.Siguiente 5.Abrir / cerrar la puerta del CD 6.Espera.
2.Vista frontal: 1.Puerto USB 2.Entrada auxiliar 3.Salida de auriculares
4.Pantalla 5.Volumen 6.Puerta de CD.
3.Vista trasera: 1.Antena FM 2.Entrada de línea (RCA) 3.Salida de altavoz
4.Encendido / apagado 5.Entrada de CA.

ET EESTI

SEADME JA JUHTSEADISTE KIRJELDUS

1.Ülemine vaade: 1.Režiim 2.Esita / paus 3.Eelmine 4.Järgmine 5.CD ukse avamine / sulgemine 6.Ooterežiim.
2.Eestvaade: 1.Usb port 2.Aux-in
3.Kõrvaklappide väljund 4.Ekraan 5.Kõide 6. Cd uks.
3.Tagantvaade: 1.FM antenn 2.Liin sisse (RCA) 3.Kõlar välja 4.Toide sisse / välja 5.Vahelduvvoolu sisend.

FI SUOMEN

YKSIKÖN JA HALLINTALAITTEIDEN KUVAUS

1.Ylänäkö: 1.Tila 2.Soita / keskeytä
3.Edellinen 4.Seuraava 5.Avaa / sulje

cd-ovi 6.Valmiustila.

2.Etukuva: 1.Usb-portti 2.Aux-in
3.Kuulokelähtö 4.Näyttö 5.Osa 6.Cd-ovi.
3.Peruuutus: 1.FM-antenni 2.Rivi (RCA)
3.Kaiutin ulos 4.Virta päälle / pois
5.AC-tulo.

FR FRANÇAISE

DESCRIPTION DE L'UNITÉ ET DES COMMANDES

1.Vue de dessus: 1.Mode 2.Lecture / pause 3.Précédent 4.Prochain
5.Ouvrir / fermer la porte du cd
6.Veille.
2.Vue de face: 1.Port USB 2.Entrée auxiliaire 3.Sortie écouteur
4.Affichage 5.Volume 6.Porte Cd.
3.Vue arrière: 1.Antenne FM 2.Entrée ligne (RCA) 3.Sortie haut-parleur
4.Mise sous / hors tension 5.Entrée CA.

HR HRVATSKI

OPIS UREĐAJA I KONTROLA

1.Pogled odozgo: 1.Način
2.Reprodukcija / pauza 3.Prethodna
4.Sljedeći 5.Otvorite / zatvorite vrata CD-a 6.Stanje pripravnosti.
2.Pogled sprijeda: 1.Port 2.Upsin-ulaz
3.Izlaz za slušalice 4.Zaslon 5.Glasnoća 6.Vrata CD-a.
3.Pogled straga: 1.FM-Antena
2.Linijski ulaz (RCA) 3.Izlaz zvučnika
4.Uključivanje / isključivanje napajanja
5.AC ulaz.

HU MAGYAR

AZ EGYSÉG ÉS A KEZELŐSZERVEK LEÍRÁSA

1.Felülnézet: 1.Mód 2.Lejátszás / szünet 3.Előző 4.Következő 5.Cd ajtó nyitása / bezárása 6.Készlet.
2.Előlnézet: 1.Usb port 2.Aux - in
3.Fülhallgató kimenet 4.Kijelző 5.kötet 6.Cd ajtó.
3.Hátsó nézet: 1.FM antenna 2.Vonal (RCA) 3.Hangszóró ki 4.Bekapcsolás / kikapcsolás 5.AC bemenet.

IT ITALIANA

DESCRIZIONE DELL'UNITÀ E DEI

COMANDI

1.Vista dall'alto: 1.Modalità
2.Riproduzione / pausa 3.Precedente
4.Prossimo 5.Apri / chiudi porta cd
6.Standby.
2.Vista frontale: 1.Porta USB 2.Aux-in
3.Uscita auricolare 4.Visualizzare
5.Volume 6.Porta CD.
3.Vista posteriore: 1.Antenna FM
2.Linea in (RCA) 3.Altoparlante fuori
4.Accensione / spegnimento
5.Ingresso CA.

LT LIETUVIŲ

RIEDMENŲ VIENETO IR VALDIKLIŲ APRAŠYMAS

1.Vaizdas iš viršaus: 1.Režimas
2.Groti / pauzė 3.Ankstesnis 4.Kitas
5.Atidaryti / uždaryti cd durų
6.Laukimo.
2.Vaizdas iš priekio: 1.Usb priedas
2.ingreso ausilario 3.Ausinių išvestis
4.Ekranas 5.Apimtis 6.Cd durų.
3.Galinis vaizdas: 1.FM Antena 2.Eilutė (RCA) 3.Garsiakalbis iš 4.Maitinimo įjungimas / išjungimas 5.Kintamosios srovės įvestis.

LV LATVIEŠU

VIENĪBAS UN VADĪBAS IERĪČU APRAKSTS

1.Skats no augšas: 1.Režīms
2.Atskaņot / pauze 3.Iepriekšējais
4.Nākamais 5.Atvērt / aizvērt cd durvis 6.Gaidīšanas.
2.Priekšējais skats: 1.Usb ports 2.Aux-in
3.Austiņu izeja 4.Parādīt 5.Apjoms 6.Cd durvis.
3.Skats no aizmugures: 1.FM Antena 2.Linija (RCA) 3.Runātājs out 4.Ieslēgšana / izslēgšana 5.Maiņstrāvas ieeja.

MT MALTIJA

DESKRIZZJONI TAL-UNITAJIET U L-KONTROLI

1.Dehra minn fuq: 1.Mezz 2.Ilghab / pause 3.Qabel l-4.Li jmiss 5.Bieb miftuħ / magħluq 6.Riżerva.
2.Dehra ta'quddiem: 1.Port Usb
2.Ax-in 3.Output Earphone 4.Displej
5.Volum 6.L-ebda bieba ta'servizz.

3. Dehra minn wara: 1.FM antenna
2.Line in (RCA) 3.Kelliem out 4.Power
mixghul / mitfi 5.Input tal-ka.

NL NEDERLANDSE

BESCHRIJVING VAN TOESTEL EN BEDIENINGSORGANEN

1. Bovenaanzicht: 1.Modus 2.Afspelen
/ pauzeren 3.Vorige 4.Volgende
5.Open / sluit cd deur 6.Stand-by.
2. Vooraanzicht: 1.Usb-poort 2.Aux-
in 3.Koptelefoon uitgang 4.Display
5.Volume 6.Cd deur.
3. Achteraanzicht: 1.FM antenne
2.Line in (RCA) 3.Speaker out 4.Aan /
uit 5.AC input.

NO NORSK

BESKRIVELSE AV ENHET OG KONTROLLER

1. Topp utsikt: 1.Modus 2.Spill av /
pause 3.Forrige 4.Neste 5.Åpne / lukk
cd-dør 6.Standby.
2. Forfra: 1.Usb-port 2.Aux-in
3.Hodetelefonutgang 4.Vise 5.Volum
6.Cd-dør.
3. Bakfra: 1.FM-antenne 2.Linje inn
(RCA) 3.Høytaler ut 4.Strøm på / av
5.AC-inngang.

PL POLSKI

OPIS JEDNOSTKI I URZĄDZEŃ STERUJĄCYCH

1. Widok z góry: 1.Tryb 2.Odtwarzanie
/ pauza 3.Poprzednie 4.Następne
5.Otwieranie / zamykanie drzwí cd
6.Przygotować się.
2. Widok z przodu: 1.Port Usb
2.Aux-in 3.Wyjście słuchawkowe
4.Wyświetlacz 5.Objętość 6.Drzwi Cd.
3. Widok z tyłu: 1.Antena FM
2.Wejście liniowe (RCA) 3.Mówca na
zewnątrz 4.Włącz / Wyłącz zasilanie
5.Wejście AC.

PT PORTUGUESA

DESCRIÇÃO DA UNIDADE E DOS COMANDOS

1. Vista superior: 1.Modos
2.Reprodução / pausa 3.Anterior
4.Próximo 5.Abrir / fechar a porta do
cd 6.Espera.

2. Vista frontal: 1.Porta 2.Aux-in
3.Saída do fone de ouvido 4.Exibir
5.Volume 6.Porta do Cd.
3. Vista Traseira: 1.Antena FM
2.Entrada de linha (RCA) 3.Saída do
altifalante 4.Ligar / desligar 5.Entrada
CA.

RO ROMÂNĂ

DESCRIEREA UNITĂȚII ȘI A COMENZILOR

1. Vedere de sus: 1.Mod 2.Redare
/ pauză 3.Anterior 4.Următorul
5.Deschideți / închideți ușa cd
6.Așteptați.
2. Vedere frontală: 1.Port Usb 2.Aux-in
3.Ieșire căști 4.Afișare 5.Volum 6.Ușa
Cd-ului.
3. Vedere din spate: 1.Antena FM
2.Linie în (RCA) 3.Speaker out
4.Pornire / oprire 5.Intrare AC.

RU РУССКИЙ

ОПИСАНИЕ УСТРОЙСТВА И ЭЛЕМЕНТОВ УПРАВЛЕНИЯ

1. Вид сверху: 1.Режим
2. Воспроизведение / пауза
3. Предыдущий 4. Следующий
5. Откройте / закройте дверцу
компакт-диска 6. Режим ожидания.
2. Вид спереди: 1. Usb-порт
2. Вспомогательный вход 3. Выход
для наушников 4. Дисплей 5. Объем
6. Дверь компакт-диска.
3. Вид сзади: 1. FM-антенна
2. Линейный вход (RCA) 3. Выход
динамика 4. Включение /
выключение питания 5. Вход
переменного тока.

SK SLOVENČINA

OPIS JEDNOTKY A OVLÁDACÍCH PRVKOV

1. Pohľad zhora: 1.Režim 2.Prehrat /
Pozastavit 3.Predchádzajúce 4.Ďalej
5.Otvorenie / zatvorenie dvierok cd
6.Pohotovostný.
2. Pohľad spredu: 1.USB port 2.Aux-
in 3.Výstup slúchadiel 4.Zobrazit
5.Hlasitosť 6.Cd dvere.
3. Pohľad zozadu: 1.FM anténa
2.Riadok v (RCA) 3.Reproduktor

4.Zapnutie / vypnutie 5.AC vstup.

SL SLOVENSKI

OPIS ENOTE IN NAPRAV ZA UPRAVLJANJE

1. Pogled od zgoraj: 1.Način
2.Predvajanje / premor 3.Prejšnja
4.Naslednji 5.Odprite / zaprite cd vrata
6.Pripravite se.
2. Pogled od spredaj: 1.Vrata Usb
2.AU-in 3.Slušalke izhod 4.Zaslon
5.Obseg 6.Cd vrata.
3. Pogled od zadaj: 1.FM Antena
2.Vrstica v (RCA) 3.Zvočnik ven 4.Vklop
/ izklop 5.AC vhod.

SR СРПСКИ

ОПИС УРЕЂАЈА И КОНТРОЛА

1. Поглед одозго: 1.Режим
2.Репродукција / пауза 3.Претходна
4.Следећи 5.Отворите / затворите
врата ЦД-а 6.Стање приправности.
2. Поглед са предње стране: 1.УСБ
порт 2.Помоћни улаз 3.Излаз за
слушалице 4.Приказ 5.Обим 6.ЦД
врата.
3. Поглед позади: 1.ФМ Антена
2.Линијски улаз (RCA) 3.Излаз
звучника 4.Укључивање /
искључивање напајања 5.АЦ улаз.

SV SVENSKAN

BESKRIVNING AV ENHET OCH KONTROLLER

1. Ovanifrån: 1.Läge 2.Spela / pausa
3.Föregående 4.Nästa 5.Öppna /
stäng cd-luckan 6.Vänteläge.
2. Framifrån: 1.Usb-port 2.Aux-in
3.Hörlursutgång 4.Visa 5.Volume
6.Cd-dörr.
3. Bakifrån: 1.FM-antenn 2.Linje i
(RCA) 3.Högtalare ut 4.Ström PÅ / AV
5.AC-ingång.

TR TÜRK

ÜNİTE VE KONTROLLERİN TANIMI

1. Üstten görünüm: 1.Mod 2.Oynat
/ duraklat 3.Önceki 4.Sonraki 5.CD
kapısını aç / kapat 6.Hazırol.
2. Önden görünüm: 1.Usb bağlantı
noktası 2.Yardımcı giriş 3.Kulaklık
çıkışı 4.Görüntülemek 5.Hacim 6.CD

kapısı.

3. Dikiz: 1.FM anteni 2.Hat girişi (RCA)
3.Hoparlör çıkışı 4.Güç açık / kapalı
5.AC girişi.

CA CATALÀ

DESCRIPCIÓ DE LA UNITAT I CONTROLS

1. Vista superior: 1.Mode 2.Reproducció
/ pausa 3.Anterior 4.Següent 5.Obrir /
tancar la porta del CD 6.Espera.
2. Vista frontal: 1.Port USB 2.Entrada
auxiliar 3.Sortida d'auriculars
4.Pantalla 5.Volum 6.Porta de CD.
3. Vista del darrere: 1.Antena FM
2.Entrada de línia (RCA) 3.Sortida
d'altaveu 4.Encès / apagat 5.Entrada
de CA.

EU EUSKARA

UNITATEAREN DESKRIBAPENA ETA KONTROLAK

1. Goiko ikuspegia: 1.Modua
2. Erreproduzitu/Pausatu 3. Aurrekoa
4. Hurrengoa 5. Ireki/Itxi CDaren atea
6. Itxarotea.
2. Aurrealdeko ikuspegia: 1.USB ataka
2. Sarrera osagarria 3. Entzungailuen
irteera 4. Pantaila 5. Bolumena 6. CD
atea.
3. Atzeko ikuspegia: 1.FM antena
2. Line Input (RCA) 3. Speaker Out 4. On/
Off 5. AC sarrera.

GL GALEGO

DESCRIBCIÓN E CONTROIS DA UNIDADE

1. Vista superior: 1.Modos
2.Reprodución/Pausa 3.Anterior
4.Seguinte 5.Abrir/Pechar a porta do
CD 6.En espera.
2. Vista frontal: 1.Porto USB 2.Entrada
auxiliar 3.Saída de auriculares
4.Pantalla 5.Volume 6.Porta do CD.
3. Vista traseira: 1. Antena FM 2.
Entrada de liña (RCA) 3. Saída do
altofalante 4. Activado/Desactivado 5.
Entrada de CA.



REMOTE CONTROLLER

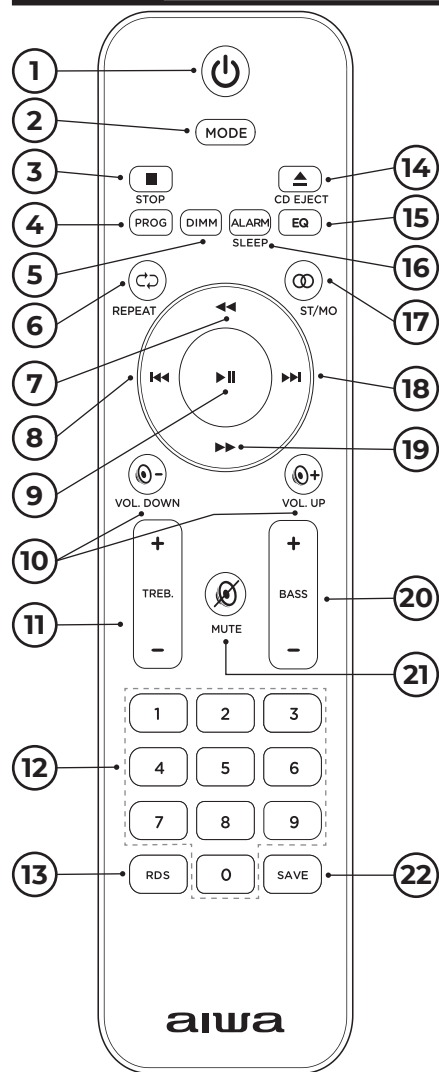

- 1 POWER ON/OFF
- 2 MODE (Tuner, Aux in, CD, BT)
- 3 STOP
- 4 PROG
- 5 DIMM (2 intensity, off)
- 6 REPEAT (Repeat all, one, off, random)
- 7 FAST-REWIND
- 8 PREVIOUS
- 9 PLAY / PAUSE
- 10 VOLUME DOWN / VOLUME UP
- 11 TREBLE + / TREBLE -
- 12 DIGITS BUTTON 1...0/9
- 13 RDS
- 14 CD EJECT
- 15 EQ (Movie, Jazz, Rock, Pop, Classic, Off)
- 16 SLEEP / ALARM
- 17 STEREO ON / OFF IN FM MODE
- 18 NEXT
- 19 FAST-FORWARD
- 20 BASS + / BASS -
- 21 MUTE
- 22 SAVE

BG БЪЛГАРСКИ

ДИСТАНЦИОННО УПРАВЛЕНИЕ

1. Включване / изключване 2. Режим (тuner, OKS ин, компакт диск, BT) 3. Стоп 4. Прог 5. Димер (2 интензитет, изключен) 6. Повторете (повторете всички, едно, изключено, случайно) 7. Бързо назад 8. Предишна 9. Възпроизвеждане / пауза 10. Намаляване на звука /

увеличаване на звука 11. Требъл + / требъл - 12. Цифри бутон 1...0/9 13. RDS 14. Изваждане на диск 15. Еки (Филм, Джаз, Рок, Поп, Класика, Изкл.) 16. Аларма 17. Стерео включване / изключване в режим FM 18. Следващите 19. Превърти напред 20. Бас + / бас - 21. Заглушаване 22. Запазване

CS CESTINA

DÁLKOVÝ OVLADAČ 1. Zapnutí / vypnutí 2. Režim (Tuner, Aux in, Cd, Bt) 3. Zastávka 4. Postup 5. Stmívač (2, vypnuto) 6. Opakovat (opakovat vše, jeden, vypnuto, náhodně) 7. Fast-rewind 8. Předchozí 9. Přehrát / pozastavit 10. Snížení hlasitosti / Zvýšení hlasitosti 11. Treble + / treble - 12. Tlačítko číslic 1...0/9 13. RDS 14. CD vysunout 15. Eq (Film, Jazz, Rock, Pop, Klasický, Vypnuto) 16. Alarm 17. Stereo zapnuto / vypnuto v režimu FM 18. Další 19. Fast-forward 20. Bass + / bass - 21. Ztišit 22. Uložit.

DA DÁNSKÝ

FJERNBETJENING 1. Tænd / sluk 2. Tilstand (Tuner, ekstra ind, Cd, Bt) 3. Stop 4. Prog 5. Lysdæmper (2 intensitet, fra) 6. Gentag (gentag alle, en, fra, tilfældig) 7. Hurtig tilbagespuling 8. Tidligere 9. Afspil / pause 10. Lydstyrke ned / Lydstyrke op 11. Diskant + / diskant - 12. Cifretast 1...0/9 13. RDS 14. Cd skub ud 15. Fra (Film, Rock, Pop, Klassisk, Off) 16. Alarm 17. Stereo til / Fra i tilstand FM 18. Næste 19. Spol frem 20. Bas + / bas - 21. Mute 22. Spare.

DE DEUTSCHSPRACHIGE

FERNBEDIENUNG 1. Ein- / Ausschalten 2. Modus (Tuner, Aux-Eingang, Cd, Bt) 3. Haltestelle 4. Programm 5. Dimmer (2 Intensität, aus) 6. Wiederholen (Alle, einmal, aus, zufällig wiederholen) 7. Schneller Rücklauf 8. Vorherige 9. Wiedergabe / Pause 10. Lautstärke verringern / Lautstärke erhöhen 11. Höhen + / Höhen - 12. Ziffern-Taste 1...0/9 13. RDS 14. Cd auswerfen 15. Eq (Film, Jazz, Rock, Pop, Klassik, Off) 16. Wecker 17. Stereo ein / aus im Modus FM 18. Nächster 19. Schneller Vorlauf 20. Bässe + / Bässe - 21. Stumm 22. Speichern.

EL ΕΛΛΗΝΙΚΗ

ΤΗΛΕΧΕΙΡΙΣΤΗΡΙΟ 1. Ενεργοποίηση / απενεργοποίηση 2. Λειτουργία (Tuner, Aux in, Cd, Bt) 3. Στάση 4. Προγ 5. Dimmer (2 ένταση, off) 6. Επανάλαβε (επαναλάβετε όλα, ένα, Μακριά, τυχαία) 7. Γρήγορη επαναφορά 8. Προηγούμενο 9. Αναπαραγωγή / παύση 10. Μείωση έντασης / Αύξηση έντασης 11. Πρίμα + / πρίμα - 12. Κουμπι ψήφια 1...0/9 13. RDS 14. Cd εξαγωγή 15. Eq (Ταινία, Τζαζ, Ροκ, Ποπ, Κλασικό, Off) 16. Αφύπνιση 17. Στερεοφωνικό on / off σε λειτουργία FM 18. Επόμενο 19. Γρήγορη προώθηση 20. Μπάσο + / μπάσο - 21. Σίγαση

22. Αποθηκεύστε.

ES ESPAÑOL

MANDO A DISTANCIA 1. Encendido / apagado 2. Modo (Sintonizador, Entrada auxiliar, Cd, Bt) 3. Parada 4. Prog 5. Atenuador (2 intensidades, apagado) 6. Repetir (Repetir todo, uno, desactivado, aleatorio) 7. Rebobinado rápido 8. Anterior 9. Reproducción / pausa 10. Bajar volumen / subir volumen 11. Agudos + / agudos - 12. El dígito es el botón 1...0/9 13. RDS 14. Expulsión de CD 15. Ecualizador (Película, Jazz, Rock, Pop, Clásico, Apagado) 16. Alarma 17. Encendido / apagado estéreo en modo FM 18. Siguiente 19. Avance rápido 20. Bajo + / bajo - 21. Silenciar 22. Guardar.

ET EESTI

PULT 1. Toide sisse / välja 2. Režiim (tuuner, aux sisse, Cd, Bt) 3. Peatus 4. Prog 5. Dimmer (2 intensiivsus, Väljas) 6. Korda (korda kõik, üks, väljas, juhuslik) 7. Kiire tagasikerimine 8. Eelmine 9. Esita / paus 10. Helitugevuse vähendamine / helitugevuse suurendamine 11. Treble + / treble - 12. Number on nupp 1...0/9 13. RDS 14. Cd väljutamine 15. Eq (Film, Jazz, Rock, Pop, Klassikaline, Väljas) 16. Alarm 17. Stereo sisse / välja režiimis FM 18. Järgmine 19. Kiiresti edasi 20. Bass + / bass - 21. Vaigistamiseks 22. Salvestama.

FI SUOMEN

KAUKO 1. Virta päälle / pois 2. Mode (viritin, Aux in, Cd, Bt) 3. Seisake 4. Prog 5. Himmennin (2 intensiteetti, pois päältä) 6. Toista (Toista kaikki, yksi, pois päältä, satunnainen) 7. Pikakelaus 8. Edellinen 9. Toista / tauko 10. Äänenvoimakkuutta pienemmälle / äänenvoimakkuutta suuremmaksi 11. Diskantti + / diskantti - 12. Numero on painike 1...0/9 13. RDS 14. Cd Poista 15. Eq (Elokuva, Jazz, Rock, Pop, Klassinen, Off) 16. Hälytys 17. Stereo päälle / pois tilassa FM 18. Seuraava 19. Pikakelaus 20. Basso + / basso - 21. Mykistää 22. Tallentaa.

FR FRANÇAISE

TÉLÉCOMMANDE 1. Mise sous / hors tension 2. Mode (Tuner, entrée auxiliaire, Cd, Bt) 3. Arrêt 4. Prog 5. Gradateur (2 intensités, éteint) 6. Répéter (Répéter tout, un, désactivé, aléatoire) 7. Rembobinage rapide 8. Précédent

9. Lecture / pause 10. Volume vers le bas / volume vers le haut 11. Aigus + / aigus - 12. Le chiffre est le bouton 1...0/9 13. RDS 14. Éjection du CD 15. Égaliseur (Cinéma, Jazz, Rock, Pop, Classique, off) 16. Alarme 17. Marche / arrêt stéréo en mode FM 18. Le suivant 19. Avance rapide 20. Basse + / basse - 21. Muet 22. Enregistrer.

HR HRVATSKI

DALJINSKI UPRAVLJAČ 1. Uključivanje / isključivanje napajanja 2. Način rada (Tuner, pomoćni ulaz, Cd, Bt) 3. Zaustavljanje 4. Proga 5. Zatamnjavač (2 intenziteta, isključeno) 6. Ponovite (ponovite sve, jednu po jednu, isključeno., proizvoljno) 7. Premotavanje unatrag 8. Prethodni 9. Reprodukција / pauza 10. Smanjivanje / pojačavanje glasnoće 11. Visoke + / visoke - 12. Broj je gumb 1...0/9 13. RDS 14. Uklanjanje CD-a 15. Ekvilajzer (Film, Jazz, Rock, Pop, Klasika, Off) 16. Alarm 17. Uključivanje / isključivanje stereo uređaja u načinu rada s oceanom 18. Sljedeći 19. Brzo naprijed 20. Bas + / bas - 21. Nijemi 22. Spremi.

HU MAGYAR

TÁVIRÁNYÍTÓ 1. Be / ki 2. Mód (Tuner, Aux in, Cd, Bt) 3. Megáll 4. Prog 5. Dimmer (2 intenzitás, ki) 6. Ismétlés (ismételje meg az összes, Egy, ki, véletlenszerű) 7. Gyors visszatekerés 8. Előző 9. Lejátszás / Szünet 10. Hangerő le / hangerő fel 11. Magas + / magas - 12. A számjegy az gomb 1...0/9 13. RDS 14. Szett. Cd kiadás 15. Eq (Film, Jazz, Rock, Pop, Klasszikus, Off) 16. Riasztás 17. Sztéreo be / ki mód FM 18. Következő 19. Gyors előre 20. Basszus + / basszus - 21. Némitás 22. Mentés.

IT ITALIANA

TELECOMANDO 1. Accensione / spegnimento 2. Modalità (sintonizzatore, Aux in, Cd, Bt) 3. Interrompere 4. Prog 5. Dimmer (2 intensità, spento) 6. Ripeti (Ripeti tutto, uno, off, casuale) 7. Riavvolgimento rapido 8. Precedente 9. Riproduzione / pausa 10. Volume giù / volume su 11. Treble + / treble - 12. La cifra è il pulsante 1...0/9 13. RDS 14. Espulsione CD 15. Eq (Film, Jazz, Rock, Pop, Classico, Off) 16. Allarme 17. Sztéreo be / ki mód FM 18. Il prossimo 19. Avanti veloce 20. Basso + / basso - 21. Muto 22. Salvare.

LT LIETUVIŲ

PULTELIS 1. Maitinimo įjungimas / išjungimas 2. Režimas (imtuvas, Auks in, Cd, Bt) 3. Sustabdyti 4. Prog 5. Dimeris (2 intensyvumas, išjungtas) 6. Pakartokite (pakartokite visus, vieną, išjungtą, atsitiktinį) 7. Greitas atsukimas 8. Ankstesnis 9. Groti / pauzė 10. Garsumo mažinimas / Garsumo didinimas 11. Treble + / treble - 12. Skaitmuo yra mygtukas 1...0/9 13. RDS 14. Cd išimti 15. EK (Filmas, Džiazas, Rokas, Pop, Klasikinis, Off) 16. Signalas 17. Stereo įjungimas / išjungimas režimu FM 18. Kitas 19. Greitas pirmyn 20. Bosas + / bosas - 21. Išjungti 22. Išsaugoti.

LV LATVIEŠU

TĀĻVADĪBAS PULS 1. Ieslēgšana / izslēgšana 2. Režims (uztvēris, Aux in, Cd, Bt) 3. Pārtraukt 4. Prog 5. Reostats (2 intensitāte, izslēgts) 6. Atkārtotiet (atkārtotiet visu, vienu, izslēgtu, nejaušu) 7. Ātra attīšana 8. Iepriekšējais 9. Atskaņot / pauze 10. Skaluma samazināšana / skaluma palielināšana 11. Treble + / treble - 12. Cipars ir poga 1...0/9 13. RDS 14. Cd izgrūst 15. Eq (Filma, Džezs, Rokas, Pops, Klasika,, off) 16. Signāls 17. Stereo ieslēgšana / izslēgšana režīmā FM 18. Nākamais 19. Ātri uz priekšu 20. Bass + / bass - 21. Izslēgt 22. Saglabāt.

MT MALTIJA

KONTROLLUR REMOT 1. Qawwa mixghul / mitfi 2. Mezz (Tuner, Aux in, Nd, Bt) 3. Ieqaf 4. Prog 5. Dimmer (2 intensità, mitfi) 6. Irrepeti (Irrepeti kollox, wiehed, mitfi, każwali) 7. Fast-kontrina 8. Precedenti 9. Ilghab / pause 10. Il-volum' l isfel / il-volum sa 11. Treble + / tripple - 12. Il-figura hija l-buttuna 1...0/9 13. RDS 14. Proġett 15. Eq (Film, Jazz, Blat, Pop, Klassiku, Off) 16. Allarm 17. Stereo mixghul / mitfi fil-mod FM 18. Li jmiss 19. Fast-quddiem 20. Bass + / bass - 21. Mutu 22. Hlief.

NL NEDERLANDSE

AFSTANDBEDIENING 1. Aan/uit 2. Modus (Tuner, Aux in, Cd, Bt) 3. Stop 4. Prog 5. Dimmer (2 intensiteit, uit) 6. Repeat (Repeat all, one, off, random) 7. Snel terugspoelen 8. Vorige 9. Afspelen / pauze 10. Volume omlaag / volume omhoog 11. Treble + / treble - 12. Cijfer is knop 1...0/9 13. RDS 14. Cd uitwerpen

15. Eq (Film, Jazz, Rock, Pop, Klassiek, uit) 16. Alarm 17. Stereo aan / uit in modus FM 18. Volgende 19. Snel vooruit 20. Bas + / bas - 21. Stomme 22. Opslaan.

NO NORSK

FJERNKONTROLL 1. Strøm på / av 2. Modus (Tuner, Aux-inngang, Cd, Bt) 3. Stoppe 4. Prog 5. Dimmer (2 intensitet, av) 6. Gjenta (Gjenta alle, en, av, tilfeldig) 7. Spol raskt tilbake 8. Tidligere 9. Spill av / pause 10. Volum ned / volum opp 11. Diskant + / diskant - 12. Siffer er knapp 1...0/9 13. RDS 14. Cd eject 15. Eq (Film, Jazz, Rock, Pop, Klassisk) 16. Alarm 17. Stereo på / AV I modus FM 18. Neste 19. Spol fremover 20. Bass + / bass - 21. Dempe 22. Lagre.

PL POLSKI

PILOT ZDALNEGO STEROWANIA 1. Włączenie / wyłączenie zasilania 2. Tryb (Tuner, Aux in, Cd, Bt) 3. Stop 4. Prog 5. Ściemniacz (2 intensywności, jeden, wyłączony, losowy) 7. Szybkie przewijanie 8. Poprzednie 9. Play / pause 10. Zmniejszenie głośności / Zwiększenie głośności 11. Treble + / treble - 12. Cyfra to przycisk 1...0/9 13. RDS 14. Wsuwanie Cd 15. Eq (Film, Jazz, Rock, Pop, Classic, Off) 16. Alarm 17. Stereo on / off w trybie FM 18. Następane 19. Przewiń do przodu 20. Bass + / bass - 21. Mute 22. Zapisz.

PT PORTUGUESA

TELECOMANDO 1. Ligar / desligar 2. Modo (sintonizador, entrada auxiliar, Cd, Bt) 3. Parar 4. Programa 5. Dimmer (2 intensidade, desligado) 6. Repetir (Repetir tudo, um, desligado, Aleatório) 7. Retrocesso rápido 8. Anterior 9. Reproduzir / pausar 10. Volume para baixo / volume para cima 11. Agudos + / Agudos - 12. O dígito é o botão 1...0/9 13. RDS 14. Ejeção do Cd 15. Eq (Cinema, Jazz, Rock, Pop, Clássico, off) 16. Alarme 17. Estéreo ligado / desligado no modo FM 18. Próximo 19. Avanço rápido 20. Baixo + / baixo - 21. Silenciar 22. Salvar.

RO ROMÂNĂ

TELECOMANDĂ 1. Pornire / oprire 2. Mod (Tuner, aux in, Cd, Bt) 3. Stop 4. Prog 5. Dimmer (2 intensitate, oprit) 6. Repetați (repețiți toate, unul, oprit, aleatoriu) 7. Derulare rapidă 8. Precedent 9. Redare / pauză 10. Volum în jos / volum

în sus 11. Înalte + / înalte - 12. Cifra este butonul 1...0/9 13. RDS 14. Cd eject 15. EQ (Film, Jazz, Rock, Pop, Clasic, Oprit) 16. Alarmă 17. Stereo pornit / oprit în modul FM 18. Următorul 19. Fast-forward 20. Bas + / bas - 21. Mut 22. Salvează.

RU РУССКИЙ

ПУЛЬТ ДИСТАНЦИОННОГО УПРАВЛЕНИЯ 1. Включение / выключение питания 2. Режим (Тюнер, Aux in, Cd, Bt) 3. Остановитесь 4. Прога 5. Затемнитель (2 интенсивности, выкл.) 6. Повторите (Повторите все, по одному, выкл., произвольно) 7. Быстрая перемотка назад 8. Предыдущий 9. Воспроизведение / пауза 10. Уменьшение / увеличение громкости 11. Высокие частоты + / ВЧ - 12. Цифра - это кнопка 1...0/9 13. RDS 14. Извлечение компакт-диска 15. Эквалайзер (Кино, Джаз, Рок, Поп, Классика, Выключено) 16. Сигнализация 17. Включение / выключение стерео в режиме FM 18. Следующий 19. Быстрая перемотка вперед 20. Бас + / бас - 21. Немой 22. Сохранить.

SK SLOVENČINA

DIALKOVÝ OVLÁDAČ 1. Zapnutie / vypnutie 2. Režim (Tuner, Aux in, Cd, Bt) 3. Zastaviť 4. Prog 5. Stmievač (2 intenzita, vypnuté) 6. Opakovať (opakovať všetko, jedno, vypnuté, náhodné) 7. Rýchle pretáčanie dozadu 8. Predchádzajúci 9. Prehrať / Pozastaviť 10. Zníženie hlasitosti / Zvýšenie hlasitosti 11. Výšky + / výšky - 12. Číslica je tlačidlo 1...0/9 13. RDS 14. Vysunutie Cd 15. Eq (Film, jazz, rock, pop, classic, off) 16. Budík 17. Stereo zapnutie / vypnutie v režime FM 18. Ďalej 19. Rýchly posun vpred 20. Bass + / bass - 21. Stlmiť 22. Uložiť.

SL SLOVENSKI

DALJINSKI UPRAVLJALNIK 1. Vklp / izklp 2. Način (sprejemnik, pomožni vhod, Cd, Bt) 3. Ustavi 4. Prog 5. Zatemnilnik (2 intenzivnost, izklp) 6. Ponovite (ponovite vse, eno, izklplojeno, naključno) 7. Hitro previjanje 8. Prejšnja 9. Predvajanje / premor 10. Glasnost navzdol / glasnost navzgor 11. Visoki + / visoki - 12. Številka je gumb 1...0/9 13. RDS 14. Cd izmet 15. Ekv (Film, Jazz, Rock, Pop, Klasika off) 16. Alarm 17. Stereo vklop / izklp v načinu FM 18. Naslednji

19. Previjanje naprej 20. Bass + / bass -
21. Utišaj 22. Shrani.

SR СРПСКИ

ДАЉИНСКИ УПРАВЉАЧ

1. Укључивање / искључивање напајања 2. Режим (тјунер, АУКС ин, ЦД, БТ) 3. Стан 4. Прога 5. Затамњивач (2 интензитета, искључено) 6. Поновите (поновите све, један по један, искључено произвољно) 7. Брзо премотавање уназад 8. Претходна 9. Репродукција / пауза 10. Смањивање / појачавање јачине звука 11. Високе фреквенције + / Високе фреквенције - 12. Број је дугме 1...0/9 13. RDS 14. Уклањање ЦД-а 15. Еквилајзер (Филм, Џез, Рок, Поп, Класика, Искључено) 16. Alarm 17. Укључите / искључите стерео у ФМ режиму 18. Следећи 19. Брзо напред 20. Бас + / бас - 21. пригуши 22. Сачувај.

SV SVENSKAN

FJÄRRKONTROLL 1. Ström PÅ / AV 2. Läge (Tuner, Aux in, Cd, Bt) 3. Stoppa 4. Prog 5. Dimmer (2 intensitet, av) 6. Upprepa (upprepa alla, en, av, slumpmässigt) 7. Snabbspolning 8. Föregående 9. Spela / pausa 10. Volym ned / Volym upp 11. Diskant + / diskant - 12. Siffran är knapp 1...0/9 13. RDS 14. Cd mata ut 15. Eq (Film, Jazz, Rock, Pop, Klassiker,) 16. Alarm 17. Stereo på / av i läge FM 18. Nästa 19. Snabbspolning framåt 20. Bas + / bas - 21. Stänga 22. Spara.

TR TÜRK

UZAKTAN KUMANDA 1. Güç açık / kapalı 2. Mod (Tuner, Aux girişi, Cd, Bt) 3. Durmak 4. Disiplini sağlamak 5. Dimmer (2 yoğunluk, kapalı) 6. Tekrarla (Tümünü tekrarla, bir, kapalı, rastgele) 7. Hızlı geri sarma 8. Önceki 9. Oynat / duraklat 10. Ses kısma / ses açma 11. Tiz + / tiz - 12. Rakam 1 düğmesidir...0/9 13. RDS 14. Cd çıkarma 15. Ekolayzır (caz, rock, pop, klasik, kapalı) 16. Alârm 17. FM modunda stereo açma / kapama 18. Sonrakı 19. Hızlı ileri 20. Bas + / bas - 21. Sessiz 22. Kaydetmek.

CA CATALÀ

COMANDAMENT A DISTÀNCIA

1. Encès / apagat 2. Mode (Sintonitzador, Entrada auxiliar, Cd, Bt) 3. Parada 4. Prog 5. Atenuador (2 intensitats, apagat) 6. Repetir (Repetir tot, un, desactivat, aleatori) 7. Rebobinat ràpid 8. Anterior. 9. Reproducció / pausa 10. Baixar volum / pujar volum 11. Aguts + / aguts - 12. El dígit és el botó 1...0/9 13. RDS 14. Expulsió de CD 15. Equalitzador (Pel·lícula, Jazz, Rock, Pop, Clàssic, Apagat) 16. Alarma 17. Encès / apagat estèreo en mode FM 18. Següent. 19. Avanç ràpid. 20. Baix + / baix - 21. Silenciar. 22. Guardar.

EU EUSKARA

URRUNEKO KONTROLA 1. Aktibatu / Desaktibatu 2. Modua (Sintonizatzailea, Sarrera osagarria, Cd, Bt) 3. Stop 4. Prog 5. Errepikatu (2 intentsitate, itzalita) 6. Errepikatu (Errepikatu guztiak, Bat, Off, Ausazko) 7. Atzera bizkorra. 8. Aurrekoa. 9. Erreproduzitu/pausatu. 10. Bolumena jaitsi / bolumena igo 11. Agutzak + / agutzak - 12. Zifra 1...0/9 botoia da. 13. RDS 14. CD kanporatzea 15. Ekualizatzailea (filma, jazz, rock, pop, klasikoa, desaktibatuta) 16. Alarma 17. Estereo piztu/desaktibatuta FM moduan 18. Hurrengoa. 19. Aurrera azkar. 20. Baxua + / baxua - 21. Mutu. 22. Gorde.

GL GALEGO

CONTROL REMOTO 1. On/Off 2. Mode (Sintonizador, Entrada Auxiliar, Cd, Bt) 3. Stop 4. Prog 5. Dimmer (2 intensidades, off) 6. Repeat (Repetir todo, Un, Off, Aleatorio) 7. Rebobinado rápido. 8. Anterior. 9. Reproducir/pausa. 10. Baixar o volume / subir o volume 11. Agudos + / agudos - 12. O díxito é o botón 1...0/9 13. RDS 14. Expulsión de CD 15. Ecuallizador (película, jazz, rock, pop, clásico, desactivado) 16. Alarma 17. Activar/desactivar estéreo no modo FM 18. Seguinte. 19. Avance rápido. 20. Baixo + / baixo - 21. Mudo. 22. Gardar.



POWER ON / OFF / STANDBY

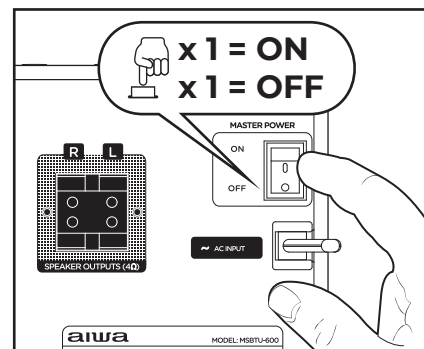

1 Power ON / OFF

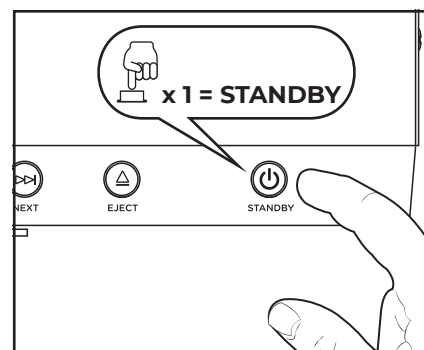

2 Standby

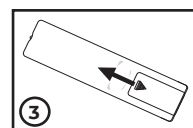
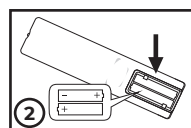
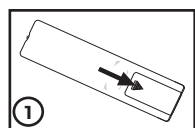
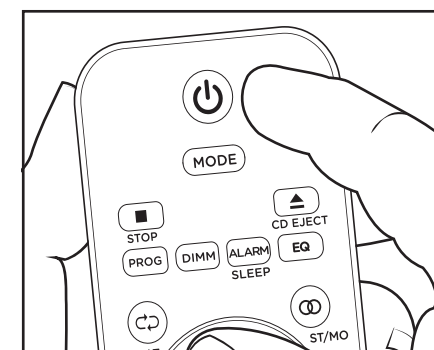

BG БЪЛГАРСКИ

ВКЛЮЧВАНЕ / ИСКЛЮЧВАНЕ

/ ГОТОВНОСТ 1. Включване / изключване 2. Готовност.

CS ČEŠTINA

ZAPNUTÍ / VYPNUTÍ /

POHOTOVOSTNÍ REŽIM 1. Zapnutí / vypnutí 2. Pohotovostní.

DA DÁNSKÝ

TÆND / SLUK / STANDBY 1. Tænd / sluk 2. Standby.

DE DEUTSCHSPRACHIGE

EIN- / AUSSCHALTEN / STANDBY 1. Ein- / AUSSCHALTEN 2. Standby.

EL ΕΛΛΗΝΙΚΗ

ΕΝΕΡΓΟΠΟΙΗΣΗ / ΑΠΕΝΕΡΓΟΠΟΙΗΣΗ

/ ΑΝΑΜΟΝΗ 1. Ενεργοποίηση / απενεργοποίηση 2. Αναμονή.

ES ESPAÑOL

ENCENDIDO / APAGADO / EN ESPERA 1. Encendido / apagado 2. Espera.

ET EESTI

TOIDE SISSE / VÄLJA / OOTEREŽIIM 1. Toide sisse / välja 2. Ooterežiim.

FI SUOMEN

VIRTA PÄÄLLE / POIS / VALMIUSTILAAN 1. Virta päälle / pois

2.Valmiustila.

FR FRANÇAISE

MISE SOUS / HORS TENSION / VEILLE 1.Mise sous / hors tension 2.Veille.

HR HRVATSKI

UKLJUČIVANJE / ISKLJUČIVANJE NARAJANJA / STANJE PRIPRAVNOSTI 1.Uključivanje / isključivanje napajanja 2.Stanje pripravnosti.

HU MAGYAR

BE / KI / KÉSZENLÉT 1.Be / ki 2.Készzenlét.

IT ITALIANA

ACCENSIONE / SPEGNIMENTO / STANDBY 1.Accensione / spegnimento 2.Standby.

LT LIETUVIŲ

MAITINIMO ĮJUNGIMAS / IŠJUNGIMAS / BUDĖJIMO REŽIMAS 1.Maitinimo įjungimas / išjungimas 2.Laukimo.

LV LATVIEŠU

IESLĒGŠANAS / IZSLĒGŠANAS / GAIDĪŠANAS REŽĪMS 1.Ieslēgšana / izslēgšana 2.Gaidīšanas.

MT MALTIJA

POWER MIXGĦUL / MITFI / STENNIJA 1.Qawwa MIXGĦUL / MITFI 2.Riżerva.

NL NEDERLANDSE

STROOM AAN / UIT / STAND-BY 1.Stroom AAN / UIT 2.Stand-by.

NO NORSK

STRØM PÅ / AV / STANDBY 1.Strøm på / av 2.Standby.

PL POLSKI

ZASILANIE ON / OFF / STANDBY 1.Włączanie / wyłączenie zasilania 2.Przygotować się.

PT PORTUGUESA

LIGAR / DESLIGAR / STANDBY 1.Ligar

/ desligar 2.Espera.

RO ROMÂNĂ

PORNIRE / OPRIRE / STANDBY 1.Pornire / oprire 2.Aşteptăți.

RU РУССКИЙ

ВКЛЮЧЕНИЕ / ВЫКЛЮЧЕНИЕ ПИТАНИЯ / РЕЖИМ ОЖИДАНИЯ 1.Включение / ВЫКЛЮЧЕНИЕ питания 2.Режим ожидания.

SK SLOVENČINA

ZAPNUTIE / VYPNUTIE / POHOTOVOSTNÝ REŽIM 1.Zapnutie / vypnutie 2.Pohotovostný.

SL SLOVENSKI

VKLOP / IZKLOP / STANJE PRIPRAVLJENOSTI 1.Vklop / izklop 2.Pripravite se.

SR СРПСКИ

УКЉУЧИВАЊЕ / ИСКЉУЧИВАЊЕ / СТАЊЕ ПРИПРАВНОСТИ 1.Укључивање / искључивање напajaња 2.Стање приправности.

SV SVENSKAN

STRÖM PÅ / AV / STANDBY 1.Ström PÅ / AV 2.Vänteläge.

TR TÜRK

GÜÇ AÇIK / KAPALI / BEKLEME 1.Güç açık / kapalı 2.Hazırol.

CA CATALÀ

ENCÈS / APAGAT / STANDBY 1.Encès / apagat 2.Espera.

EU EUSKARA

ON/ITZALI/STANDBY 1.Piztu/ Desaktibatuta 2.Esatean.

GL GALEGO

ACTIVADO/ DESACTIVADO/ STANDBY 1. On/off. 2.Agarda.

BASIC OPERATION CD / MP3

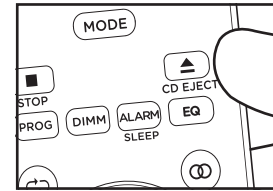

1 Open the CD tray by clicking the button (14) on the remote control or the button (5) on the top panel.

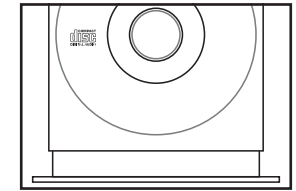
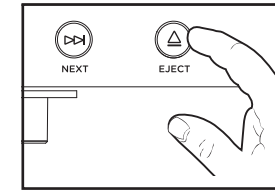

2 Insert the CD into the tray.

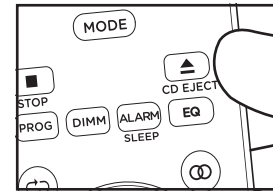

3 Close the CD tray by clicking the button (14) on the remote control or the button (5) on the top panel.

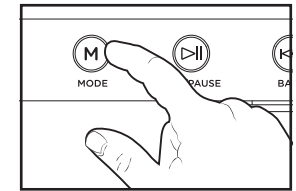
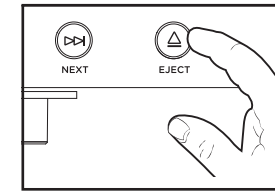

4 Press the mode button to select the CD mode.

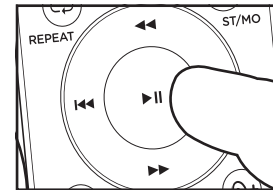

5 Click Play with the remote control (9) or on the top panel (2).

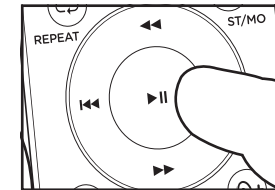

6 Press the play / pause button on unit or on remote control to pause the playback or press stop for stop the playback.

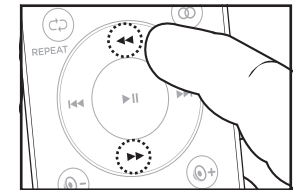

7 During playback press and hold on the remote control to find a specific passage within the track and release it at the point you want to listen to.

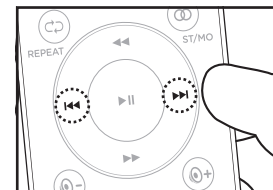

8 Select another track or file by pressing the (8) and (18) buttons.

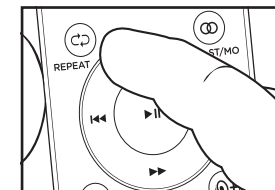

9 To repeat your tracks, press the repeat button in the following order: 1.repeat one, 2.repeat everything, 3.random 4. turn off.

BG БЪЛГАРСКИ

ОСНОВНА ОПЕРАЦИЯ СД / МР3

1.Отворете тавата с компактдиск, като кликнете върху бутона (14) на дистанционното управление или бутона (5) на горния панел
2.Поставете диска в таблата
3.Затворете тавата с компактдиск, като кликнете върху бутона (14) на дистанционното управление или бутона (5) на горния панел
4.Натиснете бутона Режим, за да изберете режим на компактдиск
5.Щракнете върху Възпроизвеждане с дистанционното управление (9) или на горния панел (2)
6.Натиснете бутона за възпроизвеждане / пауза на единица или на дистанционно управление, за да спрете възпроизвеждането
7.По време на възпроизвеждане Натиснете и задръжте на дистанционното управление, за да намерите конкретен пасаж в рамките на пистата и да го освободите в точката, която искате да слушате
8.Изберете друга песен или файл, като натиснете бутоните (8) и (18)
9.За да повторите вашите песни, натиснете бутона Повтори в следния ред:
1.повторете едно, 2.повторете всичко, 3.случайно 4. изключи
10.Можете да пуснете в микросистемата си аудиото CD / CD-R / CD-RW / MP3 (моля, не се опитвайте да пускате CD-ROM, CD-I, VCD, DVD).

CS ČEŠTINA

ZÁKLADNÍ OVLÁDÁNÍ CD / MP3

1.Otevřete zásobník CD kliknutím na tlačítko (14) na dálkovém ovladači nebo na tlačítko (5) na horním panelu
2.Vložte CD do zásobníku
3.Zavřete zásobník CD kliknutím na tlačítko (14) na dálkovém ovladači nebo na tlačítko (5) na horním panelu
4.Stisknutím tlačítka mode Vyberte režim CD
5.Klepněte na tlačítko přehrát pomocí dálkového ovladače (9) nebo na horním panelu (2)
6.Stiskněte tlačítko play / pause na jednotce nebo na dálkovém ovladači pro zastavení přehrávání
7.Během přehrávání stisknutím a podržením dálkového ovladače vyhledejte konkrétní průchod ve

stopě a uvolněte jej v místě, které chcete poslouchat
8.Vyberte jinou skladbu nebo soubor stisknutím tlačítek (8) a (18)
9.Chcete-li skladbu opakovat, stiskněte tlačítko Opakovat v následujícím pořadí: 1.opakujte jeden, 2.opakujte vše, 3.náhodný 4. vypnout.
10.Můžete přehrávat v mikro systému audio CD / CD - R / CD-RW / MP3 (prosím, nesnažte se hrát CD-ROM, CD-I, VCD, DVD).

DA DÅNSK

GRUNDLÆGGENDE BETJENING CD / MP3

1.Åbn CD-bakken ved at klikke på knappen (14) på fjernbetjeningen eller knappen (5) på topppanelet
2.Sæt CD 'en i bakken
3.Luk CD-bakken ved at klikke på knappen (14) på fjernbetjeningen eller knappen (5) på topppanelet
4.Tryk på modeknappen for at vælge CD-tilstand
5.Klik på Afspil med fjernbetjeningen (9) eller på topppanelet (2)
6.Tryk på knappen Afspil / pause på enheden eller på fjernbetjeningen for at stoppe afspilningen
7.Under afspilning skal du trykke på fjernbetjeningen og holde den nede for at finde en bestemt passage i sporet og slippe den på det punkt, du vil lytte til
8.Vælg et andet spor eller en anden fil ved at trykke på knapperne (8) og (18)
9.For at gentage dine spor skal du trykke på gentagelsesknappen i følgende rækkefølge: 1.gentag en, 2.gentag alt, 3.tilfældig 4. slukke
10.Du kan afspille din lyd CD / CD-R / CD-R / MP3 i Dit mikrosystem (prøv ikke at afspille CD-ROM, CD-I, VCD, DVD).

DE DEUTSCHSPRACHIGE

GRUNDLEGENDE BEDIENUNG CD / MP3

1.Öffnen Sie das CD-Fach, indem Sie auf die Taste (14) auf der Fernbedienung oder auf die Taste (5) auf der Oberseite klicken
2.Legen Sie die CD in das Fach ein
3.Schließen Sie das CD-Fach, indem Sie auf die Taste (14) auf der Fernbedienung oder auf die Taste (5) auf der Oberseite klicken
4.Drücken Sie die Mode-Taste, um den CD-Modus auszuwählen
5.Klicken Sie mit der Fernbedienung (9) oder auf der Oberseite (2) auf Wiedergabe

6.Drücken Sie die Play / Pause-Taste am Gerät oder auf der Fernbedienung, um die Wiedergabe zu stoppen
7.Halten Sie während der Wiedergabe die Fernbedienung gedrückt, um eine bestimmte Passage innerhalb des Titels zu finden, und lassen Sie sie an der Stelle los, die Sie hören möchten
8.Wählen Sie einen anderen Titel oder eine andere Datei aus, indem Sie die Tasten (8) und (18) drücken
9.Um Ihre Titel zu wiederholen, drücken Sie die Wiederholungstaste in der folgenden Reihenfolge: 1.wiederhole eins, 2.wiederholen Sie alles, 3.zufällig 4. ausschalten
10.Sie können in Ihrem Mikrosystem Ihr Audio CD / CD-R / CD-RW / MP3 abspielen (Bitte versuchen Sie nicht, CD-ROM, CD-I, VCD, DVD abzuspielen).

EL ΕΛΛΗΝΙΚΗ

ΒΑΣΙΚΗ ΛΕΙΤΟΥΡΓΙΑ CD / MP3
1.Ανοίξτε το δίσκο CD κάνοντας κλικ στο κουμπί (14) στο τηλεχειριστήριο ή στο κουμπί (5) στον επάνω πίνακα
2.Τοποθετήστε το CD στο δίσκο
3.Κλείστε το δίσκο CD κάνοντας κλικ στο κουμπί (14) στο τηλεχειριστήριο ή στο κουμπί (5) στο επάνω πλαίσιο
4.Πατήστε το κουμπί mode για να επιλέξετε τη λειτουργία CD
5.Κάντε κλικ στην επιλογή Αναπαραγωγή με το τηλεχειριστήριο (9) ή στον επάνω πίνακα (2)
6.Πατήστε το κουμπί Αναπαραγωγή / παύση στη μονάδα ή στο τηλεχειριστήριο για να διακόψετε την αναπαραγωγή
7.Κατά τη διάρκεια της αναπαραγωγής πατήστε παρατεταμένα το τηλεχειριστήριο για να βρείτε ένα συγκεκριμένο πέρασμα μέσα στο κομμάτι και αφήστε το στο σημείο που θέλετε να ακούσετε
8.Επιλέξτε ένα άλλο κομμάτι ή αρχείο πατώντας τα κουμπιά (8) και (18)
9.Για να επαναλάβετε τα κομμάτια σας, πατήστε το κουμπί επανάληψη με την ακόλουθη σειρά: 1.επαναλάβετε ένα, 2.επαναλάβετε τα πάντα, 3.τυχαία 4. απενεργοποιήστε
10.Μπορείτε να αναπαράγετε στο μικρο-σύστημά σας τον ήχο σας CD / CD-R / CD-RW / MP3 (παρακαλώ μην προσπαθήσετε να αναπαράγετε CD-ROM, CD-I, VCD, DVD).

ES ESPAÑOL

FUNCIONAMIENTO BÁSICO CD / MP3

1.Abra la bandeja de CD haciendo clic en el botón (14) del mando a distancia o en el botón (5) del panel superior
2.Inserte el CD en la bandeja
3.Cierre la bandeja de CD pulsando el botón (14) del mando a distancia o el botón (5) del panel superior
4.Pulse el botón mode para seleccionar el modo de CD
5.Haga clic en Reproducir con el mando a distancia (9) o en el panel superior (2)
6.Presione el botón de reproducción / pausa en la unidad o en el control remoto para detener la reproducción
7.Durante la reproducción, mantenga presionado el control remoto para encontrar un pasaje específico dentro de la pista y suéltelo en el punto que desea escuchar
8.Seleccione otra pista o archivo pulsando los botones (8) y (18)
9.Para repetir las pistas, pulse el botón repeat en el siguiente orden: 1.repita uno, 2.repita todo, 3.aleatorio 4. apaga
10.Puede reproducir en su Microsistema el audio CD / CD-R / CD-RW / MP3 (No intente reproducir CD-ROM, CD-I, VCD, DVD).

ET EESTI

PÕHILINE OPERATSIOON CD / MP3

1.Avage CD-salvi, klõpsates nuppu (14) kaugjuhtimispuuldil või nuppu (5) ülemisel paneelil
2.Sisestage CD salve
3.Sulgege CD-salvi, klõpsates nuppu (14) kaugjuhtimispuuldil või nuppu (5) ülemisel paneelil
4.CD-režiimi valimiseks vajutage nuppu mode
5.Klõpsake nuppu Esita kaugjuhtimispuuldiga (9) või ülemisel paneelil (2)
6.Taasesituse peatamiseks vajutage seadme või kaugjuhtimispuuldi nuppu Esita / peata
7.Taasesituse ajal vajutage ja hoidke all kaugjuhtimispulti, et leida Palast konkreetne lõik ja vabastada see kohas, mida soovite kuulata
8.Valige mõni muu lugu või fail, vajutades nuppe (8) ja (18)
9.Lugude kordamiseks vajutage kordusnuppu järgmises järjekorras: 1.korda ühte, 2.korda kõike, 3.juhuslik 4. lülitama
10.Saate oma Mikrosüsteemis mängida oma heli CD / CD-R / CD-RW / MP3 (Palun ärge proovige mängida CD-ROM, CD-I, VCD, DVD).

FI SUOMEN

PERUSTOIMINTO CD / MP3 1. Avaa CD-lokero napsauttamalla kaukosäätimen painiketta (14) tai yläpaneelin painiketta (5) 2. Aseta CD lokeroon 3. Sulje CD-lokero napsauttamalla kaukosäätimen painiketta (14) tai yläpaneelin painiketta (5) 4. Valitse CD-tila painamalla tila-painiketta 5. Napsauta Toista kaukosäätimellä (9) tai yläpaneelissa (2) 6. Pysäytä toisto painamalla Toista / pause-painiketta yksikössä tai kaukosäätimessä 7. Toiston aikana paina kaukosäädintä ja pidä sitä painettuna löytääksesi tietyn kohdan raidan sisällä ja vapauta se kohdassa, jota haluat kuunnella 8. Valitse toinen raita tai Tiedosto painamalla (8) ja (18) painikkeita 9. Toista kappaleet painamalla Toista-painiketta seuraavassa järjestyksessä: 1. toistan, yksi, 2. toista kaikki, 3. satunnainen 4. sammuttaa 10. Voit toistaa Mikrojärjestelmässä äänen CD / CD-R / CD-RW / MP3 (älä yritä toistaa CD-ROM, CD-I, VCD, DVD).

FR FRANÇAISE

FONCTIONNEMENT DE BASE CD / MP3 1. Ouvrez le bac à CD en cliquant sur le bouton (14) de la télécommande ou sur le bouton (5) du panneau supérieur 2. Insérez le CD dans le bac 3. Fermez le bac à CD en cliquant sur le bouton (14) de la télécommande ou sur le bouton (5) du panneau supérieur 4. Appuyez sur le bouton mode pour sélectionner le mode CD 5. Cliquez sur Lecture avec la télécommande (9) ou sur le panneau supérieur (2) 6. Appuyez sur le bouton Lecture / pause de l'appareil ou de la télécommande pour arrêter la lecture 7. Pendant la lecture, maintenez enfoncée la télécommande pour trouver un passage spécifique dans la piste et relâchez-le au point que vous souhaitez écouter 8. Sélectionnez une autre piste ou un autre fichier en appuyant sur les boutons (8) et (18) 9. Pour répéter vos pistes, appuyez sur la touche repeat dans l'ordre suivant: 1. répétez un, 2. répétez tout, 3. aléatoire 4. éteins. 10. Vous pouvez lire dans votre système Micro votre audio CD / CD-R / CD-RW / MP3 (Veuillez ne pas essayer de lire CD-

ROM, CD-I, VCD, DVD).

HR HRVATSKI

GLAVNE OPERACIJE OD 8 / MP3 1. Otvorite ladicu za CD pritiskom na gumb (14) na daljinskom upravljaču ili gumb (5) na gornjoj ploči 2. Umestite CD u ladicu 3. Zatvorite ladicu za CD pritiskom na gumb (14) na daljinskom upravljaču ili gumb (5) na gornjoj ploči 4. Pritisnite gumb za odabir načina rada za odabir načina rada za 5. Pritisnite gumb za reprodukciju pomoću daljinskog upravljača (9) ili na gornjoj ploči (2) 6. Pritisnite gumb za reprodukciju / pauzu na uređaju ili daljinskom upravljaču da biste zaustavili reprodukciju 7. Tijekom reprodukcije Pritisnite i držite gumb na daljinskom upravljaču da biste pronašli određeni odlomak u pjesmi i otpustite ga na mjestu koje želite slušati 8. Odaberite drugu pjesmu ili datoteku klikom na tipke (8) i (18) 9. Da biste ponovili svoje pjesme, pritisnite gumb za ponavljanje sljedećim redoslijedom: 1. ponovite jedan, 2. ponovite sve, 3. proizvoljno, 4. isključite 10. Možete reproducirati u svojoj mikrosistemi svoj audio CD / CD-R / CD-RW / MP3 (molim vas, nemojte pokušavati reproducirati CD-ROM, CD-I, VCD, DVD).

HU MAGYAR

ALAPVETŐ MŰKÖDÉS CD / MP3 1. Nyissa ki a CD-tálcát a távirányító gombjára (14) vagy a felső panel gombjára (5) kattintva 2. Helyezze be a CD-t a tálcába 3. Zárja be a CD-tálcát a távirányítón található (14) vagy a felső panelen található (5) gombra kattintva 4. Nyomja meg a mode gombot a CD mód kiválasztásához 5. Kattintson a lejátszás a távirányítóval (9) vagy a felső panelen (2) 6. Nyomja meg a Lejátszás / Szünet gombot az egységen vagy a távirányítón a lejátszás leállításához 7. Lejátszás közben tartsa lenyomva a távvezérlőt, hogy megtalálja a műsorszámom belül egy adott részt, majd engedje el a halgatni kívánt ponton 8. Válasszon másik zeneszámot vagy fájlt a (8) és (18) gombok megnyomásával 9. A zeneszámok

ismétléséhez nyomja meg az ismétlés gombot a következő sorrendben: 1. ismételje meg az egyes, 2. ismételje meg mindent, 3. véletlen 4. kapcsold ki 10. Ön tudja játszani a mikro-rendszer az audio CD / CD-R / CD-RW / MP3 (kérjük, ne próbálja meg lejátszani CD-ROM, CD-I, VCD, DVD).

IT ITALIANA

FUNZIONAMENTO DI BASE CD / MP3 1. Aprire il vassoio CD facendo clic sul pulsante (14) sul telecomando o sul pulsante (5) sul pannello superiore 2. Inserire il CD nel vassoio 3. Chiudere il vassoio CD facendo clic sul pulsante (14) sul telecomando o sul pulsante (5) sul pannello superiore 4. Premere il pulsante mode per selezionare la modalità CD 5. Fare clic su Riproduci con il telecomando (9) o sul pannello superiore (2) 6. Premere il pulsante play / pause sull'unità o sul telecomando per interrompere la riproduzione 7. Durante la riproduzione premere e tenere premuto il telecomando per trovare un passaggio specifico all'interno della traccia e rilasciarlo nel punto che si desidera ascoltare 8. Selezionare un'altra traccia o un altro file premendo i pulsanti (8) e (18) 9. Per ripetere le tracce, premere il pulsante Ripeti nel seguente ordine: 1. ripeti uno, 2. ripeti tutto, 3. casuale 4. spegnere 10. Si può giocare nel vostro Micro sistema audio CD / CD-R / CD-RW / MP3 (Si prega di non provare a giocare CD-ROM, CD-I, VCD, DVD).

LT LIETUVIŲ

PAGRINDINĖ OPERACIJA CD / MP3 1. Atidarykite kompaktinių diskų dėklą spustelėdami mygtuką (14) nuotolinio valdymo pulte arba mygtuką (5) viršutiniame skydelyje 2. Įdėkite kompaktinį diską į dėklą 3. Uždarykite kompaktinių diskų dėklą spustelėdami mygtuką (14) nuotolinio valdymo pulte arba mygtuką (5) viršutiniame skydelyje 4. Paspauskite režimo mygtuką, kad pasirinktumėte CD režimą 5. Spustelėkite žaisti su nuotolinio valdymo pultu (9) arba viršutiniame skydelyje (2) 6. Paspauskite paleidimo / pauzės

mygtuką įrenginyje arba nuotolinio valdymo pulte, kad sustabdytumėte atkūrimą 7. Atkūrimo metu paspauskite ir palaikykite nuotolinio valdymo pultą, kad rastumėte konkretų takelį praėjimą, ir atleiskite jį toje vietoje, kur norite klausytis 8. Pasirinkite kitą takelį ar failą paspausdami (8) ir (18) mygtukus 9. Norėdami pakartoti takelius, paspauskite kartojimo mygtuką tokia tvarka: 1. pakartokite vieną, 2. pakartokite viską, 3. atsitiktinis 4. išjungti 10. Jūs galite žaisti savo mikro sistemos garso CD / CD-R / CD-R / MP3 (prašome nebandykite žaisti CD-ROM, CD-I, VCD, DVD).

LV LATVIEŠU

PAMATA DARBĪBA CD / MP3 1. Atveriet kompaktdiska paliktni, noklikšķinot uz pogas (14) uz tālvadības pults vai pogas (5) augšējā paneli 2. Ievietojiet kompaktdisku paplātē 3. Aizveriet kompaktdiska paliktni, noklikšķinot uz pogas (14) uz tālvadības pults vai pogas (5) augšējā paneli 4. Nospiediet pogu mode, lai izvēlētos CD režīmu 5. Noklikšķiniet uz Atskaņot ar tālvadības pulti (9) vai augšējā paneli (2) 6. Nospiediet atskaņošanas / pauzes pogu uz ierīces vai tālvadības pults, lai apturētu atskaņošanu 7. Atskaņošanas laikā nospiediet un turiet uz tālvadības pults, lai atrastu konkrētu fragmentu ietvaros dziesmu un atlaidiet to vietā, kuru vēlaties klausīties 8. Atlasiet citu ierakstu vai failu, nospiežot (8) un (18) pogas 9. Lai atkārtotu ierakstus, nospiediet atkārtošanas pogu šādā secībā: 1. atkārtojiet vienu, 2. atkārtojiet visu, 3. Nejaus 4. izslēgt 10. Jūs varat atskaņot savā mikro sistēmā savu audio CD / CD-R / CD-RW / MP3 (lūdzu, nemēģiniet atskaņot CD-ROM, CD-I, VCD, DVD).

MT MALTIJA

OPERAZZJONI BAŻIKA KD / MP3 1. Iftaħ it-trej TA 'CD billi tikklukka l-buttna (14) fuq il-kontroll remot jew il-buttna (5) fuq il-panew ta' fuq 2. Daħħal ID-DĊ fit-trej 3. Agħlaq it-trej BILLI tikklukka l-buttna (14) fuq il-kontroll remot jew il-buttna (5) fuq il-pannell ta' fuq 4. Aghfas il -

buttuna mode biex tagħzel IL-MOD CD **5.** Ikklikkja Jilaghbu bil - kontroll remot (9) jew fuq il-panew ta' fuq (2) **6.** Aghfas il-buttuna ta' qari / issospendi fuq unit jew fuq kontroll remot biex twaqqaf il-plejбек **7.** Matul il-plejбек aghfas u zomm fuq il-kontroll remot biex issib passaggj specifiku fil-binarju u r-rilaxx fil-punt inti tixtieq li tisma **8.** Aghzel binarji jew fajl iehor billi taghfias il - (8) u (18) buttuni **9.** Biex tirrepeti l-binarji tiegħek, aghfas il-buttuna irrepeti fl-ordni li ġejja: 1.irrepeti wahda, 2.irrepeti kollox, 3.każwali 4.itfi. **10.** Inti tista'tilgħab Fis-Sistema Mikro tiegħek awdjo tiegħek CD / CD-R / CD-R / MP3 (Jekk Joghgbok ma jippruvaw jilgħabu CD-ROM, CD-I, VCD, DVD).

NL NEDERLANDSE

BASISBEDIENING CD / MP3 **1.** Open de CD-lade door op de knop (14) op de afstandsbediening of de knop (5) op het bovenpaneel te drukken **2.** Plaats de CD in de lade **3.** Sluit de CD-lade door te klikken op de knop (14) op de afstandsbediening of de knop (5) op het bovenpaneel **4.** Druk op de modusknop om de CD-modus te selecteren **5.** Klik op Play met de afstandsbediening (9) of op het bovenpaneel (2) **6.** Druk op de play / pause toets op het apparaat of op de afstandsbediening om het afspelen te stoppen **7.** Houd tijdens het afspelen de afstandsbediening ingedrukt om een specifieke passage binnen het nummer te vinden en laat deze los op het punt waar u wilt luisteren **8.** Selecteer een ander nummer of bestand door op de toetsen (8) en (18) te drukken **9.** Om je tracks te herhalen, druk je op de herhaalknop in de volgende volgorde: 1.herhaal één, 2.herhaal alles, 3.willekeurig 4.zet uit. **10.** U kunt op uw Micro Systeem uw audio CD / CD-R / CD-RW / MP3 afspelen (probeer niet CD-ROM, CD-I, VCD, DVD af te spelen).

NO NORSK

GRUNNLEGGENDE DRIFT CD / MP3 **1.** Åpne cd-skuffen ved å klikke på knappen (14) på fjernkontrollen eller knappen (5) på topppanelet

2. Sett INN CDEN i skuffen **3.** Lukk cd-skuffen ved å klikke på knappen (14) på fjernkontrollen eller knappen (5) på topppanelet **4.** Trykk på modeknappen for å velge CD-modus **5.** Klikk På Spill med fjernkontrollen (9) eller på topppanelet (2) **6.** Trykk på play / pause-knappen på enheten eller fjernkontrollen for å stoppe avspillingen **7.** Under avspilling trykk og hold på fjernkontrollen for å finne en bestemt passasje i sporet og slipp den på det punktet du vil lytte til **8.** Velg et annet spor eller en fil ved å trykke på (8) og (18) knappene **9.** Hvis du vil gjenta sporene, trykker du på repeat-knappen i følgende rekkefølge: 1.gjenta en, 2.gjenta alt, 3.tilfeldig 4. slå. **10.** Du kan spille i Mikrosystemet ditt lyd CD / CD-R / CD-RW / MP3 (Vennligst ikke prøv å spille CD-ROM, CD-I, VCD, DVD).

PL POLSKI

PODSTAWOWA OBSŁUGA CD / MP3 **1.** Otwórz tacę CD, klikając przycisk (14) na pilocie lub przycisk (5) na górnym panelu **2.** Włóż płytę CD do zasobnika **3.** Zamknij tacę CD, klikając przycisk (14) na pilocie zdalnego sterowania lub przycisk (5) na górnym panelu **4.** Naciśnij przycisk mode, aby wybrać tryb CD **5.** Kliknij przycisk Odtwórz tryb CD **6.** Naciśnij przycisk odtwarzania / pauzy na urządzeniu lub na pilocie zdalnego sterowania, aby zatrzymać odtwarzanie **7.** Podczas odtwarzania Naciśnij i przytrzymaj pilota zdalnego sterowania, aby znaleźć określony fragment w ścieżce i zwolnij go w punkcie, którego chcesz słuchać **8.** Wybierz inną ścieżkę lub plik, naciskając przyciski (8) i (18) **9.** Aby powtórzyć utwory, naciśnij przycisk Powtórz w następującej kolejności: 1.powtórz 1, 2.powtórz wszystko, 3.losowe 4. wyłącz. **10.** Możesz odtwarzać w swoim systemie audio CD / CD-R / CD-RW / MP3 (Proszę nie próbować odtwarzać CD-ROM, CD-i, VCD, DVD).

PT PORTUGUESA

FUNCIONAMENTO BÁSICO CD / MP3 **1.** Abra a bandeja do CD clicando no

botão (14) no controle remoto ou no botão (5) no painel superior **2.** Insira o CD no tabuleiro **3.** Feche a bandeja do CD clicando no botão (14) no controle remoto ou no botão (5) no painel superior **4.** Prima o botão mode para seleccionar o modo CD **5.** Clique em Reproduzir com o telecomando (9) ou no painel superior (2) **6.** Prima o botão play / pause na unidade ou no telecomando para parar a reprodução **7.** Durante a reprodução, mantenha premido o telecomando para encontrar uma passagem específica dentro da faixa e liberte-a no ponto em que pretende ouvir **8.** Seleccione outra faixa ou ficheiro premindo os botões (8) e (18) **9.** Para repetir as suas faixas, prima o botão Repetir na seguinte ordem: 1.repita um, 2.repetir tudo, 3.Aleatório 4. desliga. **10.** Pode reproduzir no seu Micro sistema o áudio CD / CD-R / CD-RW / MP3 (Não tente reproduzir CD-ROM, CD-I, VCD, DVD).

RO ROMÂNĂ

OPERARE DE BAZĂ CD / MP3

1. Deschideți tava CD-ului făcând clic pe butonul (14) de pe telecomandă sau pe butonul (5) de pe panoul superior **2.** Introduceți CD-ul în tavă **3.** Închideți tava CD-ului făcând clic pe butonul (14) de pe telecomandă sau pe butonul (5) de pe panoul superior **4.** Apăsăți butonul mode pentru a selecta modul CD **5.** Faceți clic pe Redare cu telecomanda (9) sau pe panoul superior (2) **6.** Apăsăți butonul Redare / Pauză de pe unitate sau de pe telecomandă pentru a opri redarea **7.** În timpul redării apăsați și țineți apăsat pe telecomandă pentru a găsi un pasaj specific în cadrul piesei și eliberați-l în punctul în care doriți să ascultați **8.** Selectați o altă piesă sau fișier apăsaând butoanele (8) și (18) **9.** Pentru a repeta melodiile, apăsați butonul Repetare în următoarea ordine: 1.repetați unu, 2.repetați totul, 3.aleatoare 4. Închide. **10.** Putați reda în sistemul dvs. Micro audio CD / CD-R / CD-RW / MP3 (Vă rugăm să nu încercați să redați CD-ROM, CD-I, VCD, DVD).

RU РУССКИЙ

ОСНОВНЫЕ ОПЕРАЦИИ CD / MP3

1. Откройте лоток для компакт-дисков, нажав кнопку (14) на пульте дистанционного управления или кнопку (5) на верхней панели **2.** Вставьте компакт-диск в лоток **3.** Закройте лоток для компакт-дисков, нажав кнопку (14) на пульте дистанционного управления или кнопку (5) на верхней панели **4.** Нажмите кнопку mode, чтобы выбрать режим CD **5.** Нажмите кнопку Воспроизведения с помощью пульта дистанционного управления (9) или на верхней панели (2) **6.** Нажмите кнопку воспроизведения / паузы на устройстве или на пульте дистанционного управления, чтобы остановить воспроизведение **7.** Во время воспроизведения нажмите и удерживайте кнопку на пульте дистанционного управления, чтобы найти определенный отрывок в треке, и отпустите ее в том месте, которое вы хотите прослушать **8.** Выберите другую дорожку или файл, нажав кнопки (8) и (18) **9.** Чтобы повторить свои треки, нажмите кнопку повтора в следующем порядке: 1.повторите один, 2.повторите все, 3.произвольно, 4. выключите. **10.** Вы можете воспроизвести в своей микросистеме свой аудио CD / CD-R / CD-RW / MP3 (пожалуйста, не пытайтесь воспроизводить CD-ROM, CD-I, VCD, DVD).

SK SLOVENČINA

ZÁKLADNÁ PREVÁDZKA CD / MP3

1. Otvorte zásobník CD kliknutím na tlačidlo (14) na diaľkovom ovládači alebo na tlačidlo (5) na hornom paneli **2.** Vložte CD do zásobníka **3.** Zatvorte zásobník CD kliknutím na tlačidlo (14) na diaľkovom ovládači alebo na tlačidlo (5) na hornom paneli **4.** Stlačením tlačidla mode vyberte režim CD **5.** Kliknite na tlačidlo Prehrať pomocou diaľkového ovládača (9) alebo na hornom paneli (2) **6.** Prehrávanie zastavíte stlačením tlačidla Prehrať / pozastavíť na jednotke alebo na diaľkovom ovládači **7.** Počas prehrávania Stlačte a podržte diaľkové

ovládanie, aby ste našli konkrétny priechod v rámci stopy a uvoľnite ho v bode, ktorý chcete počúvať **8.** Vyberte inú skladbu alebo súbor stlačením tlačidla (8) a (18) **9.** Ak chcete skladbu zopakovať, stlačte tlačidlo Opačovať v nasledujúcom poradí: 1. opakujte jeden, 2. opakujte všetko, 3. náhodný 4. vypnúť. **10.** Vo Vašom mikro systéme môžete prehrávať zvuk CD / CD-R / CD-RW / MP3 (nepokúšajte sa prehrávať CD-ROM, CD-I, VCD, DVD).

SL SLOVENSKI

OSNOVNO DELOVANJE CD / MP3

1. Odprite pladenj za CD s klikom na gumb (14) na daljinskem upravljalniku ali gumb (5) na zgornji plošči **2.** Vstavite CD v pladenj **3.** Pladenj za CD zaprite s klikom na gumb (14) na daljinskem upravljalniku ali gumb (5) na zgornji plošči **4.** Pritisnite gumb mode, da izberete način CD **5.** Kliknite Predvajaj z daljinskim upravljalnikom (9) ali na zgornji plošči (2) **6.** Pritisnite gumb za predvajanje / premor na enoti ali na daljinskem upravljalniku, da zaustavite predvajanje **7.** Med predvajanjem pritisnite in pridržite daljinski upravljalnik, da poiščete določeni prehod znotraj skladbe in ga spustite na mestu, ki ga želite poslušati **8.** S pritiskom gumbov (8) in (18) izberite drugo skladbo ali datoteko **9.** Če želite ponoviti skladbe, pritisnite gumb Ponovi v naslednjem vrstnem redu: 1. ponovite eno, 2. ponovite vse, 3. naključno 4. ugasni. **10.** V mikro sistemu lahko predvajate zvok CD / CD-R / CD-R / MP3 (ne poskušajte predvajati CD-ROM, CD-I, VCD, DVD).

SR СРПСКИ

OSNOVNE ЦД / МПЗ ОПЕРАЦИЈЕ

1. Отворите лежиште за ЦД притиском на дугме (14) на даљинском управљачу или дугме (5) на горњој плочи **2.** Уметните ЦД у лежиште **3.** Затворите лежиште за ЦД притиском на дугме (14) на даљинском управљачу или дугме (5) на горњој плочи **4.** Притисните дугме МОДЕ да бисте изабрали режим ЦД **5.** Притисните дугме за репродукцију помоћу даљинског управљача (9)

или на горњој плочи (2)

6. Притисните дугме за репродукцију / паузу на уређају или даљинском управљачу да бисте зауставили репродукцију **7.** Током репродукције притисните и држите дугме на даљинском управљачу да бисте пронашли одређени одломак у нумери и отпустите га на месту које желите да слушате **8.** Изаберите другу нумеру или датотеку притиском на дугмад (8) и (18) **9.** Да бисте поновили своје нумере, притисните дугме за одлагање следећим редоследом: 1. поновите један, 2. поновите све, 3. произвољно, 4. искључите. **10.** Можете да репродукујете свој аудио CD / CD-R / CD-RW / MP3 у свом микросистему (не покушавајте да репродукујете CD-ROM, CD-I, VCD, DVD).

SV SVENSKAN

GRUNDLÄGGANDE DRIFT CD / MP3

1. Öppna CD-facket genom att klicka på knappen (14) på fjärrkontrollen eller knappen (5) på den övre panelen **2.** Sätt i CD-skivan i facket **3.** Stäng CD-facket genom att klicka på knappen (14) på fjärrkontrollen eller knappen (5) på den övre panelen **4.** Tryck på mode-knappen för att välja CD-läge **5.** Klicka på spela med fjärrkontrollen (9) eller på den övre panelen (2) **6.** Tryck på play / pause-knappen på enheten eller på fjärrkontrollen för att stoppa uppspelningen **7.** Under uppspelning tryck och håll på fjärrkontrollen för att hitta en specifik passage i spåret och släpp den vid den punkt du vill lyssna på **8.** Välj ett annat spår eller en fil genom att trycka på knapparna (8) och (18) **9.** För att upprepa dina spår, tryck på repeat-knappen i följande ordning: 1. upprepa en, 2. upprepa allt, 3. slumpmässigt 4. stänga. **10.** Du kan spela i Ditt mikrosystem ditt ljud CD / CD-R / CD-RW / MP3 (försök inte spela CD-ROM, CD-I, VCD, DVD).

TR TÜRK

TEMEL İŞLEM CD / MP3 **1.** Uzaktan kumandadaki düğmeyi (14) veya üst paneldeki düğmeyi (5) tıklayarak CD tepsisini açın **2.** CD'yi tepsiye yerleştirin

3. Uzaktan kumandadaki düğmeyi (14) veya üst paneldeki düğmeyi (5) tıklayarak CD tepsisini kapatın **4.** CD modunu seçmek için mode düğmesine basın **5.** Uzaktan kumandayla (9) veya üst paneldeki (2) Oynat düğmesini tıklayın **6.** Oynatmayı durdurmak için ünitadaki veya uzaktan kumandadaki oynat / duraklat düğmesine basın **7.** Çalma sırasında parçanın içinde belirli bir geçişi bulmak ve dinlemek istediğiniz noktada serbest bırakmak için uzaktan kumandayı basılı tutun **8.** (8) ve (18) düğmelerine basarak başka bir parça veya dosya seçin **9.** Parçalarınızı tekrarlamak için tekrar düğmesine aşağıdaki sırayla basın: 1. bir, 2'yi tekrarlayın. her şeyi tekrarlayın, 3. rastgele 4. kapatmak. **10.** Mikro Sisteminizde CD / CD-R / CD-RW / MP3 sesinizi çalabilirsiniz (Lütfen CD-ROM, CD-I, VCD, DVD) çalmaya çalışmayın.

CA CATALÀ

FUNCIONAMENT BÀSIC CD / MP3

1. Obriu la safata de CD fent clic al botó (14) del comandament a distància o al botó (5) del panell superior. **2.** Inseriu el CD a la safata. **3.** Tanqueu la safata de CD prement el botó (14) del comandament a distància o el botó (5) del panell superior. **4.** Premeu el botó mode per seleccionar el mode de CD. **5.** Feu clic a Reproduir amb el comandament a distància (9) o al panell superior (2). **6.** Premeu el botó de reproducció / pausa a la unitat o en el control remot per aturar la reproducció. **7.** Durant la reproducció, mantingueu premut el control remot per trobar un passatge específic dins de la pista i deixeu-lo anar en el punt que voleu escoltar. **8.** Seleccioneu una altra pista o fitxer prement els botons (8) i (18). **9.** Per repetir les pistes, premeu el botó repeat en el següent ordre: 1 repetiu-ne un, 2 repeteix-ho tot, 3 aleatori 4 apaga. **10.** Pot reproduir al seu Microsistema l'àudio CD / CD-R / CD-RW / MP3 (No intenteu reproduir CD-ROM, CD-i, VCD, DVD).

EU EUSKARA

OINARRIZKO FUNTZIONAMENDUA CD / MP3 **1.** Ireki CDaren erretilua

urrutiko aginteko botoia (14) edo goiko paneleko (5) botoia sakatu. **2.** Sartu CDa erretiluan. **3.** Itxi CDaren erretilua urrutiko aginteko botoia (14) edo goiko paneleko (5) botoia sakatuz. **4.** Sakatu moduaren botoia CD modua hautatzeko. **5.** Sakatu Erreproduzitu urrutiko agintean (9) edo goiko panelean (2). **6.** Sakatu erreproduzizio / pausa botoia unitatean edo urrutiko agintean erreproduzizioa gelditzeko. **7.** Erreproduzioan, luze sakatu urrutiko agintea pistaren pasarte zehatz bat aurkitzeko eta askatu entzun nahi duzun puntuan. **8.** Hautatu beste pista edo fitxategi bat (8) eta (18) botoiak sakatuz. **9.** Pistak errepikatuzeko, sakatu errepikatu botoia hurrenkeran: **1.** errepikatu bat, **2.** errepikatu guztiak, **3.** ausazkoa **4.** desaktibatuz. **10.** Audio CD / CD-R / CD-RW / MP3 erreproduziti ditzakezu zure Mikrosisteman (Ez saiatu CD-ROM, CD-i, VCD, DVDa erreproduzitzen).

GL GALEGO

FUNCIONAMENTO BÁSICO CD / MP3

1. Abra a bandexa de CD facendo clic no botón (14) do mando a distancia ou no botón (5) do panel superior. **2.** Insira o CD na bandexa. **3.** Pecha a bandexa do CD premendo o botón (14) do mando a distancia ou o botón (5) do panel superior. **4.** Preme o botón de modo para seleccionar o modo de CD. **5.** Fai clic en Reproducir no control remoto (9) ou no panel superior (2). **6.** Preme o botón de reprodución/pausa da unidade ou do control remoto para deter a reprodución. **7.** Durante a reprodución, manteña premido o control remoto para atopar unha pasaxe específica dentro da pista e soltaa no punto que desexe escoitar. **8.** Seleccione outra pista ou ficheiro premendo os botóns (8) e (18). **9.** Para repetir pistas, prema o botón de repetición na seguinte orde: 1 repetir unha, 2 repetir todas, 3 aleatoria 4 apagar. **10.** Podes reproducir CD de audio / CD-R / CD-RW / MP3 no teu Microsistema (non tente reproducir CD-ROM, CD-i, VCD, DVD).



CREATING YOUR OWN PLAYLIST

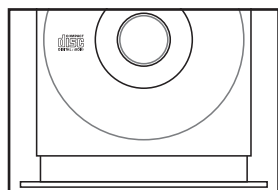

1 Insert the CD into the tray.

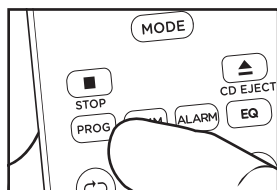

2 Press PROG button on the remote control in STOP status.

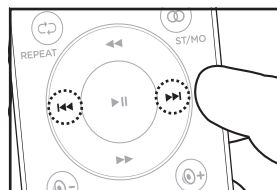

3 Select the track or file by pressing the (8) and (18) buttons.

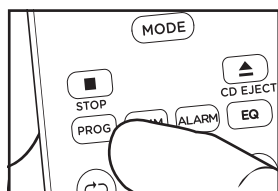

4 Press the PROG button on the remote control to save the selected song.

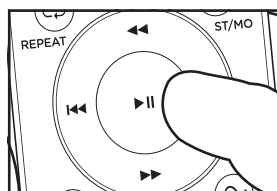

5 Press PLAY button on the remote control to listen the programmed music files.

6 About MP3 disc compatibility:

·Sampling frequency: 32-48 (MP3)

·Bit rate: 32-320Kbps (MP3)

·Do not use especially letters such as: /:*?<>etc

·Even if the total number of files on the disc has more than 1000, it will only be shown up to 255.

BG БЪЛГАРСКИ

СЪЗДАВАНЕ НА СОБСТВЕН ПЛЕЙЛИСТ

1.Поставете Компактдиска в тавата **2.**Натиснете "PROG" бутон на дистанционното управление в състояние на спиране **3.**Изберете песента или файла, като натиснете бутоните (8) и (18) **4.**Натиснете "PROG" бутон на дистанционното управление, за да запазите избраната песен **5.**Натиснете бутон за възпроизвеждане на устройството или на дистанционното управление, за да слушате програмираните музикални файлове **6.**Съвместимост с MP3 диска:
·Честота на вземане на проби: 32-48 (MP3)
·Битрейт: 32-320кб / с (MP3)
·Не използвайте специални букви като: /:*?<>и т. н.
·Дори ако общият брой на

файловете на диска е повече от 1000, той ще бъде показан само до 255.

CS ČEŠTINA

VYTVOŘENÍ VLASTNÍHO SEZNAMU SKLADEB

1.Vložte CD do zásobníku **2.**Stiskněte tlačítko PROG na dálkovém ovladači ve stavu zastavení **3.**Vyberte skladbu nebo soubor stisknutím tlačítek (8) a (18) **4.**Stisknutím tlačítka PROG na dálkovém ovladači uložte vybranou skladbu **5.**Stiskněte tlačítko play na přístroji nebo na dálkovém ovladači pro poslech naprogramovaných hudebních souborů **6.**O kompatibilitě disků mp3:
·Vzorkovací frekvence: 32-48 (MP3)
·Přenosová rychlost: 32-320kbps (MP3)
·Nepoužívejte zejména písmena jako: /:*?<>atd
·I v případě, že celkový počet souborů na disku má více než 1000, to bude pouze pouze se zobrazí až 255.

DA DÁNSKÝ

OPRETTELSE AF DIN EGEN PLAYLISTE

1.Indsæt CD 'en i bakken **2.**Tryk på PROG-knappen på fjernbetjeningen i stopstatus **3.**Vælg spor eller fil ved at trykke på knapperne (8) og (18) **4.**Tryk på PROG-knappen på fjernbetjeningen for at gemme den valgte sang **5.**Tryk på play-knappen på enheden eller på fjernbetjeningen for at lytte til de programmerede musikfiler **6.**Om MP3-diskkompatibilitet:
·Prøveudtagningsfrekvens: 32-48 (MP3)
·Bithastighed: 32-320kbps (MP3)
·Brug ikke specielt bogstaver som: /:*?<>osv
·Selvom det samlede antal filer på disken har mere end 1000, vises det kun kun op til 255.

DE DEUTSCHSPRACHIGE

EIGENE PLAYLIST ERSTELLEN

1.Legen Sie die CD in das Fach ein **2.**Drücken Sie die PROG-Taste auf der Fernbedienung im Stopp-Status **3.**Wählen Sie den Titel oder die Datei mit den Tasten (8) und (18) aus **4.**Drücken Sie die PROG-Taste auf der Fernbedienung, um den ausgewählten Titel zu speichern **5.**Drücken Sie die Wiedergabetaste am Gerät oder auf der Fernbedienung, um die programmierten Musikdateien anzuhören **6.**Informationen zur Kompatibilität von MP3-Discs:
·Abtastfrequenz: 32-48 (MP3)
·Bitrate: 32-320 Kbit / s (MP3)
·Verwenden Sie keine besonderen Buchstaben wie: /:*?<>usw
·Auch wenn die Gesamtzahl der Dateien auf der Disc mehr als 1000 beträgt, werden nur bis zu 255 angezeigt.

EL ΕΛΛΗΝΙΚΗ

ΔΗΜΙΟΥΡΓΙΑ ΤΗΣ ΔΙΚΗΣ ΣΑΣ ΛΙΣΤΑΣ ΑΝΑΠΑΡΑΓΩΓΗΣ

1.Τοποθετήστε το CD στο δίσκο **2.**Πατήστε το κουμπί PROG στο τηλεχειριστήριο σε κατάσταση διακοπής **3.**Επιλέξτε το κομμάτι

ή το αρχείο πατώντας τα κουμπιά (8) και (18) **4.**Πατήστε το κουμπί PROG στο τηλεχειριστήριο για να αποθηκεύσετε το επιλεγμένο τραγούδι **5.**Πατήστε το κουμπί αναπαραγωγής στη μονάδα ή στο τηλεχειριστήριο για να ακούσετε τα προγραμματισμένα αρχεία μουσικής **6.**Σχετικά με τη συμβατότητα δίσκου mp3:
·Συχνότητα δειγματοληψίας: 32-48 (MP3)
·Ποσοστό δυαδικών ψηφίων: 32-320Kbps (MP3)
·Μην χρησιμοποιείτε ειδικά γράμματα όπως: /:*;<> κ. λπ.
·Ακόμη και αν ο συνολικός αριθμός των αρχείων στο δίσκο έχει περισσότερα από 1000, θα εμφανίζονται μόνο μέχρι 255.

ES ESPAÑOL

CREAR TU PROPIA LISTA DE REPRODUCCIÓN

1.Inserte el CD en la bandeja **2.**Presione el botón PROG en el control remoto en estado de parada **3.**Seleccione la pista o el archivo pulsando los botones (8) y (18) **4.**Presione el botón PROG en el control remoto para guardar la canción seleccionada **5.**Presione el botón de reproducción en la unidad o en el control remoto para escuchar los archivos de música programados **6.**Acerca de la compatibilidad de discos MP3:
·Frecuencia de muestreo: 32-48 (MP3)
·Velocidad de bits: 32-320Kbps (MP3)
·No utilice especialmente letras como: /:*?<>sucesivamente
·Incluso si el número total de archivos en el disco tiene más de 1000, solo se mostrará hasta 255.

ET EESTI

OMA ESITUSLOENDI LOOMINE

1.Sisestage CD salve **2.**Vajutage PROG nuppu kaugjuhtimispuhli stop staatus **3.**Pala või faili valimiseks vajutage nuppe (8) ja (18) **4.**Valitud loo salvestamiseks vajutage kaugjuhtimispuhli nuppu PROG

5. Programmeeritud muusikafailide kuulamiseks vajutage seadme või kaugjuhtimispuldi nuppu Esita
6. Teave Mp3-plaatide ühilduvuse kohta:
· Proovide võtmise sagedus: 32-48 (MP3)
· Bitikiirus: 32-320Kbps (MP3)
· Ärge kasutage eriti selliseid tähti nagu: /*?<>jne
· Isegi kui plaadil olevate failide koguarv on üle 1000, kuvatakse seda ainult kuni 255.

FI SUOMEN

OMAN SOITTOLISTAN LUOMINEN

1. Aseta CD lokeroon 2. Paina PROG-painiketta kaukosäätimessä pysäytystilassa 3. Valitse raita tai Tiedosto painamalla (8) ja (18) painikkeita 4. Tallenna valittu kappale painamalla kaukosäätimen PROG-painiketta 5. Paina play-painiketta laitteen tai kaukosäätimen kuunnella ohjelmoituja musiikkitiedostoja 6. Tietoja MP3-levyn yhteensopivuudesta:
· Näytteenottotaajuus: 32-48 (MP3)
· Bittinopeus: 32-320Kbps (MP3)
· Älä käytä erityisesti kirjaimia, kuten: /*?<> jne
· Vaikka tiedostojen kokonaismäärä levyllä on yli 1000, se näytetään vain 255 ään asti.

FR FRANÇAISE

CRÉER VOTRE PROPRE PLAYLIST

1. Insérez le CD dans le bac
2. Appuyez sur le bouton PROG de la télécommande en état d'arrêt
3. Sélectionnez la piste ou le fichier en appuyant sur les boutons (8) et (18)
4. Appuyez sur le bouton PROG de la télécommande pour enregistrer la chanson sélectionnée 5. Appuyez sur le bouton de lecture de l'appareil ou de la télécommande pour écouter les fichiers musicaux programmés 6. À propos de la compatibilité des disques mp3:
· Fréquence d'échantillonnage: 32-48 (MP3)
· Débit binaire: 32-320Kbps (MP3)
· N'utilisez surtout pas de lettres telles que: /*?<>etc
· Même si le nombre total de fichiers

sur le disque est supérieur à 1000, il ne sera affiché que jusqu'à 255.

HR HRVATSKI

IZRADA VLASTITOG POPISA ZA REPRODUKCIJU

1. Umetnite CD u ladicu 2. Pritisnite gumb PROG na daljinskom upravljaču u stanju zaustavljanja 3. Odaberite pjesmu ili datoteku klikom na gumbe (8) i (18) 4. Pritisnite gumb PROG na daljinskom upravljaču da biste spremili odabranu pjesmu 5. Pritisnite gumb za reprodukciju na uređaju ili daljinskom upravljaču da biste slušali programirane glazbene datoteke 6. O kompatibilnosti insin 3-diskova:
· Brzina uzorkovanja: 32-48 (ins. 3)
· Brzina prijenosa podataka: 32-320kbps (ins. 3)
· Nemojte posebno koristiti slova poput: /*?<> itd
· Čak i ako je ukupan broj datoteka na disku veći od 1000, prikazat će se samo do 255.

HU MAGYAR

SAJÁT LEJÁTSZÁSI LISTA LÉTREHOZÁSA

1. Helyezze be a CD-t a tálcába 2. Nyomja meg a PROG gombot a távirányítón stop állapotban 3. Válassza ki a zeneszámot vagy fájlt a (8) és (18) gombok megnyomásával 4. A kiválasztott dal mentéséhez nyomja meg a távirányító PROG gombját 5. Nyomja meg a lejátszás gombot a készüléken vagy a távirányítón a beprogramozott zenefájlok meghallgatásához 6. Az mp3 lemez kompatibilitása:
· Mintavételi frekvencia: 32-48 (MP3)
· Bitsebesség: 32-320kbps (MP3)
· Ne használjon különösen betűket, például: /*?<> stb
· Még akkor is, ha a lemezen lévő fájlok száma meghaladja az 1000-et, csak 255-ig jelenik meg.

IT ITALIANA

CREARE LA PROPRIA PLAYLIST

1. Inserire il CD nel vassoio 2. Premere il pulsante PROG sul telecomando

in stato di arresto 3. Selezionare la traccia o il file premendo i pulsanti (8) e (18) 4. Premere il pulsante PROG sul telecomando per salvare il brano selezionato 5. Premere il pulsante play sull'unità o sul telecomando per ascoltare i file musicali programmati 6. Informazioni sulla compatibilità del disco mp3:
· Frequenza di campionamento: 32-48 (MP3)
· Velocità in bit: 32-320Kbps (MP3)
· Non utilizzare in particolare lettere come: /*?<> ecc
· Anche se il numero totale di file sul disco è superiore a 1000, verrà visualizzato solo fino a 255.

LT LIETUVIŲ

SUKURKITE SAVO GROJARAŠTĮ

1. Įdėkite kompaktinį diską į dėklą 2. Paspauskite nuotolinio valdymo pulto mygtuką PROG sustabdymo būsenoje 3. Pasirinkite takelį arba failą paspausdami (8) ir (18) mygtukus 4. Norėdami išsaugoti pasirinktą dainą, paspauskite nuotolinio valdymo pulto mygtuką PROG 5. Paspauskite paleidimo mygtuką ant įrenginio arba nuotolinio valdymo pulto, kad galėtumėte klausytis užprogramuotų muzikos failų 6. Apie MP3 disko suderinamumą:
· Mėginių ėmimo dažnis: 32-48 (MP3)
· Bitų sparta: 32-320kbps (MP3)
· Nenaudokite ypač raidžių, tokių kaip: /*?<>tt
· Net jei bendras failų skaičius diske yra daugiau nei 1000, jis bus rodomas tik iki 255.

LV LATVIEŠŪ

IZVEIDOJOT SAVU ATSKAŅOŠANAS SARAĶSTU

1. Ievietojiet kompaktdisku paplātē 2. Nospiediet pogu PROG uz tālvadības pults stop statusā 3. Atlasiet ierakstu vai failu, nospiežot (8) un (18) pogas 4. Nospiediet tālvadības pults pogu PROG, lai saglabātu izvēlēto dziesmu 5. Nospiediet atskaņošanas pogu uz ierīces vai tālvadības pults, lai

klausītos ieprogrammētos mūzikas failus 6. Par mp3 disku saderību:
· Paraugu ņemšanas biežums: 32-48 (MP3)
· Bitu pārraides ātrums: 32-320 kbps (MP3)
· Nelietojiet īpaši burtus, piemēram: /*?<>uc
· Pat ja kopējais failu skaits diskā ir vairāk nekā 1000, tas tiks parādīts tikai līdz 255.

MT MALTIJA

KIF TOHLOQ IL-LISTA TAL-LOGHOB TIEGHEK

1. Daħhal ID-DĊ fit-trej 2. Aghfas PROG buttuna fuq il - kontroll remot fl-istatus ta' waqfien 3. Aghzel il-binarju jew file billi tagħfas il - (8) u (18) buttuni 4. Aghfas IL-buttuna PROG fuq il-kontroll remot biex isalva l-kanzunetta magħzula 5. Aghfas il-buttuna tilgħab fuq il-unit jew fuq il-kontroll remot biex tisma l-fajls tal-muzika programmati 6. Dwar l-kompatibilita'tad-diska mp3:
· Kampjunar frekwenza: 32-48 (MP3)
· Rata Bit: 32-320Kbps (MP3)
· Tużax speċjalment ittri bħal: /*?<> eċċ
· Anke jekk in-numru totali ta' fajls fuq id-diska għandha aktar minn 1000, se jintwerew biss sa 255.

NL NEDERLANDSE

UW EIGEN AFSPEELLIJST MAKEN

1. Plaats de CD in de lade 2. Druk op PROG op de afstandsbediening in de stopstand 3. Selecteer de track of het bestand door op de toetsen (8) en (18) te drukken 4. Druk op de toets PROG op de afstandsbediening om het geselecteerde nummer op te slaan 5. Druk op de afspeelknop op het apparaat of op de afstandsbediening om de geprogrammeerde muziekbestanden te beluisteren 6. Over mp3 disk compatibiliteit:
· Bemonsteringsfrequentie: 32-48 (MP3)
· Bitsnelheid: 32-320Kbps (MP3)
· Gebruik geen speciale letters zoals: /*?<>etc
· Zelfs als het totale aantal bestanden op de disk meer dan 1000 bedraagt,

wordt slechts maximaal 255 weergegeven.

NO NORSK

OPPRETTE DIN EGEN SPILLELISTE

1. Sett inn CDEN i skuffen **2.** Trykk på PROG - knappen på fjernkontrollen i stoppstatus **3.** Velg sporet eller filen ved å trykke på knappene (8) og (18) **4.** Trykk på PROG - knappen på fjernkontrollen for å lagre den valgte sangen **5.** Trykk på play-knappen på enheten eller på fjernkontrollen for å høre de programmerte musikkfilene **6.** Om mp3-diskkompatibilitet:

· Samplingsfrekvens: 32-48 (MP3)
· Bithastighet: 32-320Kbps (MP3)
· Ikke bruk spesielt bokstaver som: /:*?<>osv

· Selv om det totale antall filer på platen har mer enn 1000, vil det bare bli vist opp til 255.

PL POLSKI

TWORZENIE WŁASNEJ PLAYLISTY

1. Włóż płytę CD do zasobnika **2.** Naciśnij przycisk PROG na pilocie w stanie zatrzymania **3.** Wybierz ścieżkę lub plik, naciskając przyciski (8) i (18) **4.** Naciśnij przycisk PROG na pilocie, aby zapisać wybrany utwór **5.** Naciśnij przycisk play na urządzeniu lub na pilocie zdalnego sterowania, aby odsłuchać zaprogramowane pliki muzyczne **6.** O kompatybilności płyt mp3:

· Częstotliwość próbkowania: 32-48 (MP3)

· Przepływność: 32-320kbps (MP3)
· Nie używaj szczególnie liter takich jak: /:*?< > itp

· Nawet jeśli łączna liczba plików na dysku ma więcej niż 1000, zostanie wyświetlona tylko do 255.

PT PORTUGUESA

CRIANDO SUA PRÓPRIA PLAYLIST

1. Insira o CD no tabuleiro **2.** Pressione o botão PROG no controlo remoto em estado de paragem **3.** Seleccione a faixa ou ficheiro premindo os botões (8) e (18) **4.** Pressione o botão PROG no controlo remoto para

salvar a música seleccionada **5.** Prima o botão play na unidade ou no telecomando para ouvir os ficheiros de música programados **6.** Sobre a compatibilidade do disco mp3:

· Frequência de amostragem: 32-48 (MP3)
· Taxa de bits: 32-320kbps (MP3)
· Não utilize especialmente letras como: /:*?<>etc
· Mesmo que o número total de ficheiros no disco tenha mais de 1000, só será apresentado até 255.

RO ROMÂNĂ

CREAREA PROPRIEI LISTE DE REDARE

1. Introduceți CD-ul în tavă **2.** Apăsați butonul PROG de pe telecomandă în starea de oprire **3.** Selectați piesa sau fișierul apăsând butoanele (8) și (18) **4.** Apăsați butonul PROG de pe telecomandă pentru a salva melodia selectată **5.** Apăsați butonul Redare de pe unitate sau de pe telecomandă pentru a asculta fișierele muzicale programate **6.** Despre compatibilitatea discului mp3:

· Frecvența de eșantionare: 32-48 (MP3)
· Rata de biți: 32-320Kbps (MP3)
· Nu folosiți în special litere precum: /:*?< > etc

· Chiar dacă numărul total de fișiere de pe disc are mai mult de 1000, acesta va fi afișat doar până la 255.

RU РУССКИЙ

СОЗДАНИЕ ВАШЕГО СОБСТВЕННОГО СПИСКА ВОСПРОИЗВЕДЕНИЯ

1. Вставьте компакт-диск в лоток **2.** Нажмите кнопку PROG на пульте дистанционного управления в состоянии остановки **3.** Выберите дорожку или файл, нажав кнопки (8) и (18) **4.** Нажмите кнопку PROG на пульте дистанционного управления, чтобы сохранить выбранную песню **5.** Нажмите кнопку воспроизведения на устройстве или на пульте дистанционного управления, чтобы прослушать запрограммированные музыкальные файлы **6.** О

совместимости mp3-дисков:

· Частота дискретизации: 32-48 (MP3)
· Скорость передачи данных: 32-320Кбит/с (MP3)
· Не используйте особенно такие буквы, как: /:*?<> и т.д.
· Даже если общее количество файлов на диске превышает 1000, оно будет отображаться только до 255.

SK SLOVENČINA

VYTVORENIE VLASTNÉHO PLAYLISTU

1. Vložte CD do zásobníka **2.** Stlačte tlačidlo PROG na diaľkovom ovládači v stave zastavenia **3.** Vyberte skladbu alebo súbor stlačením tlačidiel (8) a (18) **4.** Stlačením tlačidla PROG na diaľkovom ovládači uložíte vybranú skladbu **5.** Stlačením tlačidla prehrať na jednotke alebo na diaľkovom ovládači môžete počúvať naprogramované hudobné súbory **6.** O kompatibilitě diskov mp3:

· Vzorkovacia frekvencia: 32-48 (MP3)
· Bitová rýchlosť: 32-320Kbps (MP3)
· Nepoužívajte najmä písmená ako: /:*?<>atd'

· Aj keď je celkový počet súborov na disku vyšší ako 1 000, zobrazí sa iba do 255.

SL SLOVENSKI

USTVARJANJE LASTNEGA SEZNAMA PREDVAJANJA

1. Vstavite CD v pladenj **2.** Pritisnite gumb PROG na daljinskem upravljalniku v stanju zaustavitve **3.** Izberite skladbo ali datoteko s pritiskom na gumba (8) in (18) **4.** Pritisnite gumb PROG na daljinskem upravljalniku, da shranite izbrano skladbo **5.** Pritisnite gumb za predvajanje na enoti ali na daljinskem upravljalniku, da poslušate programirane glasbene datoteke **6.** O združljivosti mp3 diskov:

· Frekvenca vzorčenja: 32-48 (MP3)
· Bitna hitrost: 32-320kbps (MP3)
· Ne uporabljajte posebej črk, kot so: /:*?< > etc

· Tudi če ima skupno število datotek na disku več kot 1000, bo prikazano le do 255.

SR СРПСКИ

KREIRANJE СОПСТВЕНЕ ЛИСТЕ ПЕСАМА

1. Уметните ЦД у лежиште **2.** Притисните дугме PROG на даљинском управљачу у стању заустављања **3.** Изаберите нумеру или датотеку притиском на дугмад (8) и (18) **4.** Притисните дугме PROG на даљинском управљачу да бисте сачували изабрану песму **5.** Притисните дугме за репродукцију на уређају или даљинском управљачу да бисте слушали програмиране музичке датотеке **6.** О компатибилности мп3 дискова:

· Брзина узорковања: 32-48 (MP3)
· Брзина преноса података: 32-320 КБпс (MP3)
· Не користите посебно слова попут: /:*?< > итд
· Чак и ако је укупан број датотека на диску већи од 1000, приказаће се само до 255.

SV SVENSKAN

SKAPA DIN EGEN SPELLISTA

1. Sätt i CD-skivan i facket **2.** Tryck på PROG - knappen på fjärrkontrollen i stoppstatus **3.** Välj spår eller fil genom att trycka på knapparna (8) och (18) **4.** Tryck på PROG - knappen på fjärrkontrollen för att spara den valda låten **5.** Tryck på play-knappen på enheten eller på fjärrkontrollen för att lyssna på de programmerade musikfilerna **6.** Om MP3-skivkompatibilitet:

· Samplingsfrekvens: 32-48 (MP3)
· Bithastighet: 32-320kbps (MP3)
· Använd inte särskilt bokstäver som: /:*?<>osv

· Även om det totala antalet filer på skivan har mer än 1000 kommer det bara att visas upp till 255.

TR TÜRK

KENDİ ÇALMA LISTENİZİ

1. CD'yi tepsiye yerleştirin **2.** Durma durumunda uzaktan kumandadaki PROG düğmesine basın **3.** (8) ve (18) düğmelerine basarak

parçayı veya dosyayı seçin **4.** Seçilen şarkıyı kaydetmek için uzaktan kumandadaki PROG düğmesine basın **5.** Programlanmış müzik dosyalarını dinlemek için ünitadaki veya uzaktan kumandadaki oynat düğmesine basın **6.** Mp3 disk uyumluluğu hakkında:

·Örnekleme frekansı: 32-48 (MP3)
·Bit hızı: 32-320Kbps (MP3)
·Özellikle aşağıdaki gibi harfler kullanmayın: /:*?<> vb
·Diskteki toplam dosya sayısı 1000'den fazla olsa bile, yalnızca 255'a kadar gösterilir.

RADIO OPERATION / SCAN

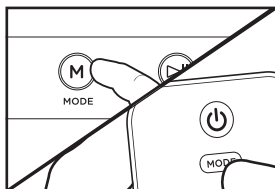

1 Press the mode button to select the TUNER mode or the mode button on remote control.

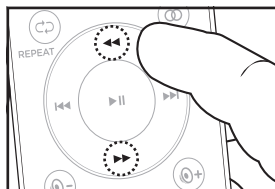

2 Tune to the desired radio station by using the buttons (7, 19) to decrease or increase the frequency by 0.05 MHz.

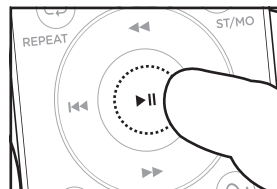

3 For auto tuning press 3 seconds PLAY button on the unit or remote control to enter in automatic searching radio station mode.

BG БЪЛГАРСКИ

РАДИО ОПЕРАЦИЯ 1. Натиснете бутона Режим, за да изберете режима на тунера или бутона Режим на дистанционно управление. **2.** Настройте желаната радиостанция, като използвате бутоните (7, 19), за да намалите или увеличите честотата с 0,05 МХц. **3.** За автоматична настройка натиснете 3 секунди бутона за възпроизвеждане на устройството или дистанционното управление, за да влезете в режим на Автоматично търсене на радиостанция.

CS ČEŠTINA

RADIOVÝ PROVOZ 1. Stisknutím tlačítka mode vyberte režim tuneru nebo tlačítko mode na dálkovém ovladači. **2.** Naladte požadovanou rozhlasovou stanici pomocí tlačítek (7, 19) pro snížení nebo zvýšení frekvence o 0,05 MHz. **3.** Pro automatické ladění stiskněte tlačítko přehrávání 3 sekund na jednotce nebo dálkovém ovladači pro vstup do režimu

automatického vyhledávání rozhlasové stanice.

DA DÁNSKÝ

RADIO OPERATION 1. Tryk på mode-knappen for at vælge Tuner-tilstand eller mode-knappen på fjernbetjeningen. **2.** Indstil den ønskede radiostation ved hjælp af knapperne (7, 19) for at reducere eller øge frekvensen med 0,05 MHz. **3.** For automatisk indstilling skal du trykke på 3 sekunder afspilningsknap på enheden eller fjernbetjeningen for at gå ind i automatisk søgning radiostationstilstand.

DE DEUTSCHSPRACHIGE

FUNKBETRIEB 1. Drücken Sie die Mode-Taste, um den Tuner-Modus oder die Mode-Taste auf der Fernbedienung auszuwählen. **2.** Stellen Sie den gewünschten Radiosender ein, indem Sie mit den Tasten (7, 19) die Frequenz um 0,05 MHz verringern oder erhöhen. **3.** Für die automatische Sendersuche drücken Sie die 3-Sekunden-Wiedergabetaste am Gerät oder auf der

Fernbedienung, um in den automatischen Sendersuchmodus zu wechseln.

EL ΕΛΛΗΝΙΚΗ

ΛΕΙΤΟΥΡΓΙΑ ΑΣΥΡΜΑΤΟΥ 1. Πατήστε το κουμπί λειτουργίας για να επιλέξετε τη λειτουργία δέκτη ή το κουμπί λειτουργίας στο τηλεχειριστήριο. **2.** Συντονιστείτε στον επιθυμητό ραδιοφωνικό σταθμό χρησιμοποιώντας τα κουμπιά (7, 19) για να μειώσετε ή να αυξήσετε τη συχνότητα κατά 0,05 MHz. **3.** Για αυτόματη ρύθμιση πατήστε το κουμπί αναπαραγωγής 3 δευτερολέπτων στη μονάδα ή το τηλεχειριστήριο για να μπειτε στη λειτουργία αυτόματου ραδιοφωνικού σταθμού αναζήτησης.

ES ESPAÑOL

FUNCIONAMIENTO DE LA RADIO

1. Presione el botón mode para seleccionar el modo de sintonizador o el botón mode en el control remoto. **2.** Sintonice la emisora de radio deseada utilizando los botones (7, 19) para disminuir o aumentar la frecuencia en 0,05 MHz. **3.** Para sintonización automática, presione el botón de REPRODUCCIÓN de 3 segundos en la unidad o en el control remoto para ingresar al modo de búsqueda automática de estaciones de radio.

ET EESTI

RAADIO OPERATSIOON 1. Vajutage režiimi nuppu, et valida tuuneri režiim või kaugjuhtimispldli režiiminuppu. **2.** Häälstage soovitud raadiojaamale, kasutades nuppe (7, 19), et vähendada või suurendada sagedust 0,05 MHz võrra. **3.** Automaatse häälestamise jaoks vajutage seadme või kaugjuhtimispldli nuppu 3 sekundit, et siseneda raadiojaama automaatse otsimise režiimi.

FI SUOMEN

RADIO-OPERAATIO 1. Valitse virittimen tila painamalla mode-painiketta tai kaukosäätimen mode-painiketta. **2.** Viritä haluttu radioasema käyttämällä painikkeita (7, 19) vähentää tai lisätä taajuutta 0,05 MHz. **3.** Auto tuning paina 3 sekuntia PLAY-painiketta laitteen tai kaukosäädin syöttää automaattinen haku radioaseman tilassa.

FR FRANÇAISE

FONCTIONNEMENT RADIO 1. Appuyez sur le bouton mode pour sélectionner le mode Tuner ou le bouton mode de la télécommande. **2.** Syntonisez la station radio souhaitée à l'aide des boutons (7, 19) pour diminuer ou augmenter la fréquence de 0,05 MHz. **3.** Pour le réglage automatique, appuyez sur le bouton de LECTURE de 3 secondes de l'appareil ou de la télécommande pour entrer en mode de recherche automatique de station de radio.

HR HRVATSKI

RAD NA RADIJU 1. Pritisnite gumb za odabir za odabir načina tunera ili gumb za odabir na daljinskom upravljaču. **2.** Podesite željenu radio stanicu pomoću gumba (7, 19) kako biste smanjili ili povećali frekvenciju za 0,05 Mhz. **3.** Za automatsko podešavanje pritisnite gumb za reprodukciju 3 sekunde na uređaju ili daljinskom upravljaču da biste ušli u način automatskog pretraživanja radio stanice.

HU MAGYAR

RÁDIÓS MŰKÖDÉS 1. Nyomja meg a mode gombot a Tuner mód vagy a távirányító mode gombjának kiválasztásához. **2.** Hangolja be a kívánt rádióállomást a gombok (7, 19) segítségével a frekvencia 0,05 MHz-rel történő csökkentéséhez vagy növeléséhez. **3.** Az automatikus hangoláshoz nyomja meg a 3 másodperces lejtés gombot az egységen vagy a távirányítón az automatikus keresés rádióállomás módba való belépéshez.

IT ITALIANA

FUNZIONAMENTO RADIO 1. Premere il pulsante mode per selezionare la modalità Sintonizzatore o il pulsante mode sul telecomando. **2.** Sintonizzare la stazione radio desiderata utilizzando i pulsanti (7, 19) per diminuire o aumentare la frequenza di 0,05 MHz. **3.** Per la sintonizzazione automatica premere il pulsante di riproduzione 3 secondi sull'unità o sul telecomando per accedere alla modalità di ricerca automatica della stazione radio.

LT LIETUVIŲ

RADIJO OPERACIJA 1. Paspauskite

režimo mygtuką, kad pasirinktumėte imtuvo režimą arba nuotolinio valdymo pulto režimo mygtuką. **2.** Nustatykite norimą radijo stotį naudodami mygtukus (7, 19), kad sumažintumėte arba padidintumėte dažnį 0,05 MHz. **3.** Norėdami automatiškai sureguliuoti, paspauskite 3 sekundžių paleidimo mygtuką ant įrenginio arba nuotolinio valdymo pulto, kad įjungtumėte automatinės paieškos radijo stoties režimą.

LV LATVIEŠU

RADIO DARBĪBA 1. Nospiediet pogu mode, lai izvēlētos uztvērēja režīmu vai tālvadības pults režīma pogu. **2.** Pielāgojiet vēlamo radiostaciju, izmantojot pogas (7, 19), lai samazinātu vai palielinātu frekvenci par 0,05 MHz. **3.** Auto tuning nospiediet 3 sekundes atskaņošanas pogu uz ierīces vai tālvadības pults, lai ievadītu automātiskās meklēšanas radiostācijas režīmā.

MT MALTIJA

OPERAZZJONI TAR-RADJU 1. Aghfas il-buttuna tal-mod biex tagħzel il-Mod Tat-Tuner jew il-buttuna tal-mod fuq il-kontroll mill-bogħod. **2.** Irfina l-istazzjon tar-radju mixtieq billi tuża l-buttuni (7, 19) biex tnaqqas jew iżżid il-frekwenza b'0,05 MHz. **3.** Għall-irfinar awtomatiku aghfas il-buttuna TAL-LOGĦOB ta' 3 sekondi fuq l-unità jew il-kontroll mill-bogħod biex tidhol fil-mod ta' stazzjon tar-radju ta' tiftix awtomatiku.

NL NEDERLANDSE

RADIOBEDIENING 1. Druk op de modusknop om de tunermodus of de modusknop op de afstandsbediening te selecteren. **2.** Stem af op het gewenste radiostation door de knoppen (7, 19) te gebruiken om de frequentie met 0,05 MHz te verlagen of te verhogen. **3.** Druk voor automatische afstemming op de afspeelknop van 3 seconden op het apparaat of de afstandsbediening om in de automatische zoekmodus van het radiostation te gaan.

NO NORSK

RADIO DRIFT 1. Trykk på mode-knappen for å velge Tunermodus eller mode-knappen på fjernkontrollen. **2.** Still inn

ønsket radiostasjon ved å bruke knappene (7, 19) for å redusere eller øke frekvensen med 0,05 MHz. **3.** For auto tuning trykk 3 sekunder PLAY-knappen på enheten eller fjernkontrollen for å gå inn i automatisk søke radiostasjon modus.

PL POLSKI

OBSŁUGA RADIOWA 1. Naciśnij przycisk mode, aby wybrać tryb tunera lub przycisk mode na pilocie. **2.** Ustaw żadaną stację radiową za pomocą przycisków (7, 19), aby zmniejszyć lub zwiększyć częstotliwość o 0,05 MHz. **3.** W celu automatycznego strojenia naciśnij przycisk odtwarzania 3 sekundy na urządzeniu lub pilocie, aby przejść do trybu automatycznego wyszukiwania stacji radiowej

PT PORTUGUESA

OPERAÇÃO DE RÁDIO 1. Prima o botão mode para seleccionar o modo sintonizador ou o botão mode no controlo remoto. **2.** Sintonize a estação de rádio desejada utilizando os botões (7, 19) para diminuir ou aumentar a frequência em 0,05 MHz. **3.** Para a sintonização automática, prima o botão de reprodução de 3 segundos na unidade ou no telecomando para entrar no modo de procura automática da estação de rádio.

RO ROMÂNĂ

FUNCȚIONARE RADIO 1. Apăsați butonul mode pentru a selecta modul Tuner sau butonul mode de pe telecomandă. **2.** Reglați postul de radio dorit utilizând butoanele (7, 19) pentru a micșora sau mări frecvența cu 0,05 MHz. **3.** Pentru reglarea automată Apăsați butonul De redare de 3 secunde de pe unitate sau telecomandă pentru a intra în modul de căutare automată a postului de radio.

RU РУССКИЙ

РАБОТА ПО РАДИО 1. Нажмите кнопку mode, чтобы выбрать режим тюнера, или кнопку mode на пульте дистанционного управления. **2.** Настройтесь на нужную радиостанцию с помощью кнопок (7, 19), чтобы уменьшить или увеличить частоту на 0,05 МГц. **3.** Для автоматической настройки нажмите кнопку воспроизведения в течение 3 секунд на

устройстве или пульте дистанционного управления, чтобы перейти в режим автоматического поиска радиостанции.

SK SLOVENČINA

RÁDIOVÁ PREVÁDZKA 1. Stlačením tlačidla mode vyberte režim tunera alebo tlačidlo mode na diaľkovom ovládači. **2.** Naladte požadovanú rozhlasovú stanicu pomocou tlačidiel (7, 19) na zníženie alebo zvýšenie frekvencie o 0,05 MHz. **3.** Pre automatické ladenie stlačte tlačidlo prehrávania 3 sekundy na jednotke alebo diaľkovom ovládači, aby ste vstúpili do režimu automatického vyhľadávania rozhlasovej stanice..

SL SLOVENSKI

RADIJSKO DELOVANJE 1. Pritisnite gumb mode, da izberete način sprejemnika ali gumb mode na daljinskem upravljalniku. **2.** Nastavite željeno radijsko postajo z gumbi (7, 19), da zmanjšate ali povečate frekvenco za 0,05 MHz. **3.** Za samodejno nastavitev pritisnite gumb za predvajanje 3 sekund na enoti ali daljinskem upravljalniku, da vstopite v način samodejnega iskanja radijske postaje.

SR СРПСКИ

РАД НА РАДИЈУ 1. Притисните дугме МОДЕ да бисте изабрали режим тјунера или дугме моде на даљинском управљачу. **2.** Подесите жељени радио помоћу тастера (7, 19) да бисте смањили или повећали фреквенцију за 0,05 МХз. **3.** Да бисте аутоматски конфигурисали, притисните дугме за репродукцију 3 секунде на уређају или даљинском аутоматског претраживања радио станице.

SV SVENSKAN

RADIO DRIFT 1. Tryck på mode-knappen för att välja Tuner-läge eller mode-knappen på fjärrkontrollen. **2.** Ställ in önskad radiostation genom att använda knapparna (7, 19) för att minska eller öka frekvensen med 0,05 MHz. **3.** För automatisk inställning tryck på 3 sekunder PLAY-knappen på enheten eller fjärrkontrollen för att gå in i Automatisk sökning radiostationsläge.

TR TÜRK

TELSİZ OPERASYONU 1. Tuner modunu veya uzaktan kumandadaki mod düğmesini seçmek için mod düğmesine basın. **2.** Frekansını 0,05 MHz azaltmak veya artırmak için düğmeleri (7, 19) kullanarak istediğiniz radyo istasyonuna ayarlayın. **3.** Otomatik ayarlama için, otomatik arama radyo istasyonu moduna girmek için ünitadaki veya uzaktan kumandadaki 3 saniye oynat düğmesine basın.

CA CATALÀ

FUNCIONAMENT DE LA RÀDIO

1. Premeu el botó mode per seleccionar el mode de sintonitzador o el botó mode al control remot. **2.** Sintonitzeu l'emissora de ràdio desitjada utilitzant els botons (7, 19) per disminuir o augmentar la freqüència en 0,05 MHz. **3.** Per sintonitzar automàticament, premeu el botó de REPRODUCCIÓ de 3 segons a la unitat o al control remot per introduir el mode de cerca automàtica d'estacions de ràdio.

EU EUSKARA

IRRATIOAREN FUNTZIONAMENDUA

1. Sakatu modu-botoia sintonizatzaile modua edo urrutiko aginteko modu-botoia hautatzeko. **2.** Sintonizatu nahi duzun irrati-katea (7, 19) botoiak erabiliz maiztasuna 0,05 MHz gutxitzeko edo handitzeko. **3.** Sintonizazio automatikoa egiteko, sakatu PLAY botoia 3 segundoz unitatean edo urrutiko agintean irrati-kateen bilaketa-modu automatikoan sartzeko.

GL GALEGO

FUNCIONAMENTO DA RADIO 1. Prema o botón de modo para seleccionar o modo de sintonizador ou o botón de modo do control remoto. **2.** Sintonice a emisora de radio desexada usando os botóns (7, 19) para diminuir ou aumentar a frecuencia en 0,05 MHz. **3.** Para a sintonización automática, prema o botón PLAY durante 3 segundos na unidade ou no control remoto para entrar no modo de busca automática de emisoras de radio.



PRESET RADIO STATIONS

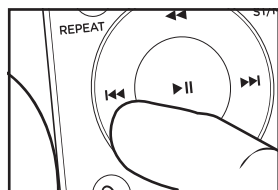

1 Press the button (8) and then, using the number buttons enter the frequency that you want to store.

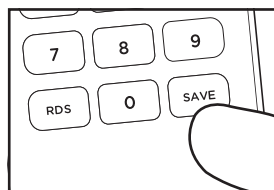

2 Press the SAVE button and "P01" will be displayed on the screen.

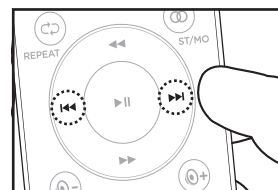

3 Press the previous / next button to select the preset number of the station where you want to save the frequency.

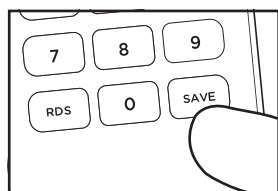

4 Press the SAVE button again to confirm.

BG БЪЛГАРСКИ

ПРЕДВАРИТЕЛНО ЗАДАДЕНИ РАДИОСТАНЦИИ **1.** Натиснете бутона (8) и след това с помощта на бутоните за числа въведете честотата, която искате да съхранявате. **2.** Натиснете бутона Запиши и на екрана ще се появи "P01". **3.** Натиснете бутона предишна / следваща, за да изберете предварително зададения номер на станцията, където искате да запишете честотата. **4.** Натиснете бутона Запазване отново, за да потвърдите.

CS ČEŠTINA

PŘEDNASTAVENÉ ROZHLASOVÉ STANICE **1.** Stiskněte tlačítko (8) a poté pomocí číselných tlačítek zadejte frekvenci, kterou chcete uložit. **2.** Stiskněte tlačítko Uložit a na obrazovce se zobrazí "P01". **3.** Stisknutím tlačítka Předchozí / Další vyberte přednastavené číslo stanice, kam chcete frekvenci uložit. **4.** Potvrďte opětovným stisknutím tlačítka Uložit.

DA DÁNSKÝ

FORUDINDSTILLEDE RADIOSTATIONER **1.** Tryk på knappen (8), og indtast derefter den frekvens, du vil gemme, ved hjælp af talknapperne. **2.** Tryk på knappen Gem, og "P01" vises på skærmen. **3.** Tryk på Forrige / Næste-knappen for at vælge det forudindstillede nummer på den station, hvor du vil gemme frekvensen. **4.** Tryk på knappen Gem igen for at bekræfte.

DE DEUTSCHSPRACHIGE

VOREINGESTELLTE RADIOSENDER **1.** Drücken Sie die Taste (8) und geben Sie dann mit den Zifferntasten die Frequenz ein, die Sie speichern möchten. **2.** Drücken Sie die Speichertaste und "P01" wird auf dem Bildschirm angezeigt. **3.** Drücken Sie die Taste Zurück / Weiter, um die voreingestellte Nummer des Senders auszuwählen, in dem Sie die Frequenz speichern möchten. **4.** Drücken Sie

zur Bestätigung erneut die Taste SPEICHERN.

EL ΕΛΛΗΝΙΚΗ

ΠΡΟΕΠΙΛΕΓΜΕΝΟΙ ΡΑΔΙΟΦΩΝΙΚΟΙ ΣΤΑΘΜΟΙ **1.** Πατήστε το κουμπί (8) και, στη συνέχεια, χρησιμοποιώντας τα αριθμητικά κουμπιά εισάγετε τη συχνότητα που θέλετε να αποθηκεύσετε. **2.** Πατήστε το κουμπί αποθήκευσης και το "P01" θα εμφανιστεί στην οθόνη. **3.** Πατήστε το κουμπί Προηγούμενο / Επόμενο για να επιλέξετε τον προκαθορισμένο αριθμό του σταθμού όπου θέλετε να αποθηκεύσετε τη συχνότητα. **4.** Πατήστε ξανά το κουμπί Αποθήκευση για επιβεβαίωση.

ES ESPAÑOL

ESTACIONES DE RADIO PREESTABLECIDAS **1.** Presione el botón (8) y luego, usando los botones numéricos, ingrese la frecuencia que desea almacenar. **2.** Presione el botón GUARDAR y se mostrará "P01" en la pantalla. **3.** Pulse el botón anterior / siguiente para seleccionar el número de preselección de la emisora en la que desea guardar la frecuencia. **4.** Presione el botón GUARDAR nuevamente para confirmar.

ET EESTI

EELSEADISTATUD RAADIOJAAMAD **1.** Vajutage nuppu (8) ja seejärel sisestage numbrinuppude abil sagedus, mida soovite salvestada. **2.** Vajutage nuppu Salvesta ja ekraanil kuvatakse "P01". **3.** Vajutage nuppu eelmine / järgmine, et valida jaama eelseadistatud number, kuhu soovite sageduse salvestada. **4.** Kinnitamiseks vajutage uuesti nuppu Salvesta.

FI SUOMEN

ESIASETETUT RADIOASEMAT **1.** Paina painiketta (8) ja kirjoita sitten numeropainikkeilla taajuus, jonka haluat tallentaa. **2.** Paina Tallenna-painiketta ja "P01" näkyy ruudulla. **3.** Paina Edellinen / Seuraava-painiketta valitaksesi aseman esiasetetun numeron, johon haluat tallentaa taajuuden. **4.** Vahvista painamalla Tallenna-painiketta uudelleen.

FR FRANÇAISE

STATIONS DE RADIO PRÉRÉGLÉES **1.** Appuyez sur le bouton (8) puis, à l'aide des touches numériques, entrez la fréquence que vous souhaitez mémoriser. **2.** Appuyez sur le bouton ENREGISTRER et "P01" s'affichera à l'écran. **3.** Appuyez sur le bouton précédent / suivant pour sélectionner le numéro prédéfini de la station où vous souhaitez enregistrer la fréquence. **4.** Appuyez à nouveau sur le bouton ENREGISTRER pour confirmer.

HR HRVATSKI

UNAPRIJED POSTAVLJENE RADIO STANICE **1.** Pritisnite gumb (8), a zatim pomoću numeričkih tipki unesite frekvenciju koju želite spremi. **2.** Kliknite gumb Spremi i na zaslonu će se prikazati "P01". **3.** Pritisnite gumb prethodni / sljedeći za odabir unaprijed postavljene broja stanice čiju frekvenciju želite zadržati. **4.** Pritisnite gumb Spremi još jednom za potvrdu.

HU MAGYAR

ELŐRE BEÁLLÍTOTT RÁDIOÁLLOMÁSOK **1.** Nyomja meg a gombot (8), majd a számgombok segítségével adja meg a tárolni kívánt frekvenciát. **2.** Nyomja meg a Mentés gombot, és a "P01" jelenik meg a képernyőn. **3.** Nyomja meg az Előző / Következő gombot annak az állomásnak az előre beállított számának kiválasztásához, ahová a frekvenciát menteni kívánja. **4.** A megerősítéshez nyomja meg ismét a Mentés gombot.

IT ITALIANA

STAZIONI RADIO PREIMPOSTATE **1.** Premere il pulsante (8) e quindi, utilizzando i pulsanti numerici, immettere la frequenza che si desidera memorizzare. **2.** Premere il pulsante SALVA e "P01" verrà visualizzato sullo schermo. **3.** Premere il pulsante Precedente / successivo per selezionare il numero predefinito della stazione in cui si desidera salvare la frequenza. **4.** Premere nuovamente il pulsante SALVA per confermare.

LT LIETUVIŲ

IŠ ANKSTO NUSTATYTOS RADIIJO STOTYS 1. Paspauskite mygtuką (8), tada skaičių mygtukais įveskite dažnį, kurį norite išsaugoti. 2. Paspauskite išsaugojimo mygtuką ir ekrane bus rodomas "P01". 3. Paspauskite mygtuką ankstesnis / kitas, kad pasirinktumėte iš anksto nustatytą stoties, kurioje norite išsaugoti dažnį, numerį. 4. Dar kartą paspauskite išsaugojimo mygtuką, kad patvirtintumėte.

LV LATVIEŠU

IEPRIEKŠ IESTATĪTAS RADIOSTACIJAS 1. Nospiediet pogu (8) un pēc tam, izmantojot ciparu pogus, ievadiet frekvenci, kuru vēlaties saglabāt. 2. Nospiediet pogu Saglabāt, un ekrānā tiks parādīts "P01". 3. Nospiediet pogu Iepriekšējais / Nākamais, lai izvēlētos tās stacijas iepriekš iestatīto numuru, kurā vēlaties saglabāt frekvenci. 4. Vēlreiz nospiediet pogu Saglabāt, lai apstiprinātu.

MT MALTIJA

STAZZJONIJIET TAR-RADJU SSETTJATI MINN QABEL 1. Aghfas il-buttuna (8) u mbagħad, billi tuża l-buttuni tan-numri daħħal il-frekwenza li trid taħzen. 2. Aghfas il-buttuna SAVE u "P01" se jintwerew fuq l-iskrin. 3. Aghfas il-buttuna preċedenti / li jmiss biex tagħzel in-numru ssettjat minn qabel tal-istazzjon fejn trid issalva l-frekwenza. 4. Aghfas il-buttuna SAVE mill-ġdid biex tikkonferma.

NL NEDERLANDSE

VOORAF INGESTELDE RADIOZENDERS 1. Druk op de knop (8) en voer vervolgens met behulp van de nummerknoppen de frequentie in die u wilt opslaan. 2. Druk op de knop Opslaan en "P01" wordt weergegeven op het scherm. 3. Druk op de vorige / volgende knop om het vooraf ingestelde nummer van het station te selecteren waar u de frequentie wilt opslaan. 4. Druk nogmaals op de knop Opslaan om te bevestigen.

NO NORSK FORHÅNDSINNSTILTE

RADIOSTASJONER 1.1. Trykk på knappen (8), og bruk deretter tallknappene til å angi frekvensen du vil lagre. 2. Trykk PÅ LAGRE-knappen og "P01" vises på skjermen. 3. Trykk på forrige / neste-knappen for å velge det forhåndsinnstilte nummeret til stasjonen der du vil lagre frekvensen. 4. Trykk PÅ LAGRE-knappen igjen for å bekrefte.

PL POLSKI

ZAPROGRAMOWANE STACJE RADIOWE 1. Naciśnij przycisk (8), a następnie za pomocą przycisków numerycznych wprowadź częstotliwość, którą chcesz zapisać. 2. Naciśnij przycisk Zapisz, a na ekranie pojawi się "P01". 3. Naciśnij przycisk Poprzedni / Następny, aby wybrać zaprogramowany numer stacji, na której chcesz zapisać częstotliwość. 4. Naciśnij ponownie przycisk Zapisz, aby potwierdzić.

PT PORTUGUESA

ESTAÇÕES DE RÁDIO PREDEFINIDAS 1. Prima o botão (8) e, com os botões numéricos, introduza a frequência que pretende armazenar. 2. Pressione o botão Salvar e "P01" será exibido na tela. 3. Prima o botão Anterior / Seguinte para seleccionar o número predefinido da estação onde pretende guardar a frequência. 4. Pressione o botão Salvar novamente para confirmar.

RO ROMÂNĂ

POSTURI DE RADIO PRESETATE 1. Apăsăți butonul (8) și apoi, folosind butoanele numerice, introduceți frecvența pe care doriți să o stocați. 2. Apăsăți butonul Salvare și "P01" va fi afișat pe ecran. 3. Apăsăți butonul Anterior / Următor pentru a selecta numărul presetat al postului în care doriți să salvați frecvența. 4. Apăsăți din nou butonul Salvare pentru a confirma.

RU РУССКИЙ

ПРЕДУСТАНОВЛЕННЫЕ РАДИОСТАНЦИИ 1. Нажмите кнопку (8), а затем с помощью цифровых кнопок введите частоту, которую

вы хотите сохранить. 2. Нажмите кнопку СОХРАНИТЬ, и на экране отобразится "P01". 3. Нажмите кнопку предыдущий / следующий, чтобы выбрать предустановленный номер станции, частоту которой вы хотите сохранить. 4. Нажмите кнопку СОХРАНИТЬ еще раз для подтверждения.

SK SLOVENČINA

PREDNASTAVENÉ ROZHLASOVÉ STANICE 1. Stlačte tlačidlo (8) a potom pomocou číselných tlačidiel zadajte frekvenciu, ktorú chcete uložiť. 2. Stlačte tlačidlo Uložiť a na obrazovke sa zobrazí "P01". 3. Stlačením tlačidla Predchádzajúci / Nasledujúci vyberte prednastavené číslo stanice, kam chcete uložiť frekvenciu. 4. Opätovným stlačením tlačidla Uložiť potvrdíte.

SL SLOVENSKI

PREDNASTAVLJENE RADIJSKE POSTAJE 1. Stlačte tlačidlo (8) a potom pomocou číselných tlačidiel zadajte frekvenciu, ktorú chcete uložiť. 2. Stlačte tlačidlo Uložit a na obrazovke sa zobrazí "P01". 3. Stlačením tlačidla Predchádzajúci / Nasledujúci vyberte prednastavené číslo stanice, kam chcete uložit frekvenciu. 4. Opätovným stlačením tlačidla Uložit potvrdite.

SR СРПСКИ

УНАПРЕД ИНСТАЛИРАНЕ РАДИО СТАНИЦЕ 1. Притисните дугме (8), а затим помоћу нумеричких тастера унесите фреквенцију коју желите да сачувате. 2. Кликните на дугме Сачувај и на екрану ће се приказати "P01". 3. Кликните на дугме претходни / следећи да бисте изабрали унапред подешени број станице чију фреквенцију желите да сачувате. 4. Поново притисните дугме Сачувај да бисте потврдили.

SV SVENSKAN

FÖRINSTÄLLDA RADIOSTATIONER 1. Tryck på knappen (8) och ange sedan frekvensen som du vill lagra med sifferknapparna. 2. Tryck på Spara-knappen och "P01" visas på skärmen. 3. Tryck på Föregående / Nästa för att

välja det förinställda numret på den station där du vill spara frekvensen. 4. Tryck på Spara-knappen igen för att bekräfta.

TR TÜRK

ÖNCEDEDEN AYARLANMIŞ RADYO İSTASYONLARI 1. Düğmeye (8) basın ve ardından sayı düğmelerini kullanarak saklamak istediğiniz frekans girin. 2. KAYDET düğmesine basın ve ekranda "P01" görüntülenecektir. 3. Frekans kaydetmek istediğiniz istasyonun seçmek için önceki / sonraki düğmesine basın. 4. Onaylamak için KAYDET düğmesine tekrar basın.

CA CATALÀ

ESTACIONS DE RÀDIO PREESTABLERTES 1. Premeu el botó (8) i després, usant els botons numèrics, introduïu la freqüència que voleu emmagatzemar. 2. Premeu el botó GUARDAR i es mostrarà "P01" a la pantalla. 3. Premeu el botó anterior / següent per seleccionar el número de preselecció de l'emissora on voleu desar la freqüència. 4. Premeu el botó GUARDAR novament per confirmar.

EU EUSKARA

AURREZINARRIZKO IRRATIAK 1. Sakatu (8) botoia eta, ondoren, zenbaki-botoiak erabiliz, sartu gorde nahi duzun maiztasuna. 2. Sakatu GORDE botoia eta "P01" bistaratuko da pantailan. 3. Sakatu aurreko/hurrengo botoia maiztasuna gorde nahi duzun katearen aurrez ezarritako zenbakia hautatzeko. 4. Sakatu GORDE botoia berriro berresteko.

GL GALEGO

ESTACIONES DE RADIO PRESET 1. Preme o botón (8) e despois, utilizando os botóns numéricos, introduce a frecuencia que queres gardar. 2. Prema o botón GARDAR e aparecerá "P01" na pantalla. 3. Prema o botón anterior/seguinte para seleccionar o número de presintonía da emisora na que desexa gardar a frecuencia. 4. Preme de novo o botón GARDAR para confirmar.



HOW TO RECALL PRESETS RADIO STATIONS

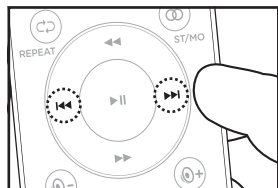

1 Press the button previous / next to recall your stored stations.

BG БЪЛГАРСКИ

КАК ДА СИ ПРИПОМНИМ ПРЕДВАРИТЕЛНО ЗАДАДЕНИ РАДИОСТАНЦИИ 1. Натиснете бутона предишна / следваща, за да извикате запаменените станции.

CS ČEŠTINA

JAK VYVOLAT PŘEDVOLBY ROZHLASOVÝCH STANIC 1. Stiskněte tlačítko předchozí / další pro vyvolání uložených stanic.

DA DÁNSKÝ

SÅDAN GENKALDER DU FORUDINDSTILLINGER RADIOSTATIONER 1. Tryk på knappen forrige / næste for at genkalde dine gemte stationer.

DE DEUTSCHSPRACHIGE

SO RUFEN SIE VOREINGESTELLTE RADIOSENDER AUF 1. Drücken Sie die Taste zurück / weiter, um Ihre gespeicherten Sender abzurufen.

EL ΕΛΛΗΝΙΚΗ

ΠΩΣ ΝΑ ΑΝΑΚΑΛΕΣΕΤΕ ΠΡΟΕΠΙΛΟΓΕΣ ΡΑΔΙΟΦΩΝΙΚΩΝ ΣΤΑΘΜΩΝ 1. Πάτα το κουμπί προηγούμενο / επόμενο για να ανακαλέσετε τους αποθηκευμένους σταθμούς σας.

ES ESPAÑOL

CÓMO RECUPERAR EMISORAS DE RADIO PREESTABLECIDAS 1. Pulse el botón anterior / siguiente para recuperar las emisoras almacenadas.

ET EESTI

KUIDAS MEENUTADA PRESETS RAADIOJAAMAD 1. Vajutage nuppu eelmine / järgmine salvestatud jaamade tagasikutsumiseks.

FI SUOMEN

MITEN MUISTAA ESIASETUKSET RADIOASEMAT 1. Paina painiketta edellinen / seuraava muistaa tallennetut asemat.

FR FRANÇAISE

COMMENT RAPPELER DES STATIONS DE RADIO PRÉDÉFINIES 1. Appuyez sur le bouton précédent / suivant pour rappeler vos stations mémorisées.

HR HRVATSKI

KAKO NAZVATI UNAPRIJED POSTAVLJENE RADIO STANICE 1. Kliknite gumb prethodni / sljedeći da biste otvorili stanice koje ste spremili.

HU MAGYAR

HOGYAN LEHET VISSZAHÍVNI AZ ELŐRE BEÁLLÍTOTT RÁDIÓÁLLOMÁSOKAT 1. Nyomja meg a gombot előző / következő a tárolt állomások visszahívásához.

IT ITALIANA

COME RICHIAMARE LE STAZIONI RADIO PREIMPOSTATE 1. Premere il pulsante precedente / successivo per richiamare le stazioni memorizzate.

LT LIETUVIŲ

KAIP PRISIMINTI PRESENTS RADIJO STOČIŲ 1. Paspauskite mygtuką ankstesnis / kitas prisiminti

savo saugomas stotis.

LV LATVIEŠU

KĀ ATCERĒTIES PRESETS RADIO STACIJAS 1. Nospiediet pogu iepriekšējais / blakus atsaukt saglabātās stacijas.

MT MALTIJA

KIF WIEHEĦ JIFTAKAR PRESETS STAZZJONIJIET TAR-RADJU 1. Aghfas il-buttuna ta'qabel / li jmiss li jiġi mfakkar istazzjonijiet maħżuna tiegheġ.

NL NEDERLANDSE

OPROEVEN VAN VOORKEUZENDERS 1. Druk op de knop vorige / volgende om uw opgeslagen stations op te roepen.

NO NORSK

SLIK HUSKER DU FORHÅNDSINNSTILTE RADIOSTASJONER 1. Trykk på knappen forrige / neste for å hente frem de lagrede stasjonene.

PL POLSKI

JAK PRZYWOŁAĆ PRESETY STACJI RADIOWYCH 1. Naciśnij przycisk poprzedni / następny, aby przywołać zapisane stacje.

PT PORTUGUESA

COMO RECUPERAR ESTAÇÕES DE RÁDIO PREDEFINIDAS 1. Prima o botão anterior / seguinte para recuperar as suas estações armazenadas.

RO ROMÂNĂ

CUM SĂ VĂ AMINTIȚI POSTURILE DE RADIO PRESETĂRI 1. Apasa butonul anterior / următor pentru a reaminti stațiile stocate.

RU РУССКИЙ

КАК ВЫЗВАТЬ ПРЕДУСТАНОВЛЕННЫЕ РАДИОСТАНЦИИ 1. Нажмите кнопку предыдущий / следующий, чтобы вызвать сохраненные вами

станции.

SK SLOVENČINA

AKO VYVOLAT PREDVOLBY ROZHLASOVÝCH STANÍC 1. Stlačte tlačidlo predchádzajúci / ďalej vyvolať uložené stanice.

SL SLOVENSKI

KAKO PRIKLICATI PREDNASTAVITVE RADIJSKIH POSTAJ 1. Pritisnite gumb prejšnji / zraven odpoklic shranjenih postaj.

SR СРПСКИ

КАКО ПОЗВАТИ УНАПРЕД ИНСТАЛИРАНЕ РАДИО СТАНИЦЕ 1. Кликните на дугме претходна / следећа да бисте позвали станице које сте сачували.

SV SVENSKAN

HUR MAN MINNS FÖRINSTÄLLNINGAR RADIOSTATIONER 1. Tryck på knappen Föregående / bredvid för att hämta dina lagrade stationer.

TR TÜRK

HAZIR RADYO İSTASYONLARI NASIL HATIRLANIR 1. Düğmesine basın önceki / sonraki kayıtlı istasyonlarınızı geri çağırmak için.

CA CATALÀ

COM RECUPERAR EMISSORES DE RÀDIO PREESTABLERTES 1. Premeu el botó anterior / següent per recuperar les emissores emmagatzemades.

EU EUSKARA

NOLA BERRESKU AURRERATU IRRATSAZIOAK 1. Sakatu aurreko / hurrengo botoia gordetako irratiak gogoratzeko.

GL GALEGO

COMO RECUPERAR EMISORAS DE RADIO PRESET 1. Preme o botón anterior/seguinte para recuperar as emisoras almacenadas.



CLOCK SETTING

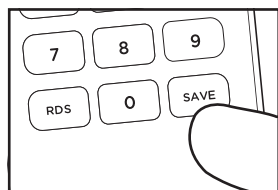

1 In standby mode, press and hold (2 seconds) the SAVE button on the remote control to start the clock time setting.

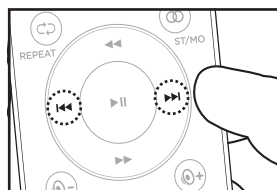

2 Press the previous / next button to set the hour.

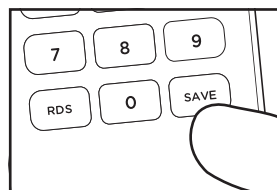

3 Short press the SAVE button to confirm.

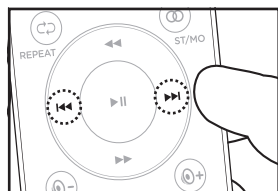

4 Go to the minute settings, press the previous or next button to set the minutes.

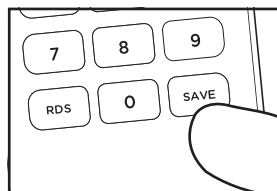

5 Short press the SAVE button to confirm and adjust the clock settings.

BG БЪЛГАРСКИ

НАСТРОЙКА НА ЧАСОВНИКА

1. В режим на готовност натиснете и задръжте (2 секунди) бутона на дистанционното управление, за да стартирате настройката на часовника **2.** Натиснете предишния / следващия бутон, за да настроите часа **3.** Кратко натиснете бутона ЗАПАЗЯ, за да потвърдите **4.** Отидете на настройките за минута, натиснете предишния или следващия бутон, за да зададете минутите **5.** Кратко натиснете бутона ЗАПАЗЯ, за да потвърдите и коригирате настройките на часовника.

CS ČEŠTINA

NASTAVENÍ HODIN 1.V pohotovostním režimu stiskněte a podržte (2 sekundy) tlačítko SAVE na dálkovém ovladači pro spuštění nastavení času hodin **2.** Stisknutím tlačítka předchozí / další nastavte hodinu **3.** Krátkým stisknutím

tlačítka SAVE potvrdíte **4.** Přejděte na Nastavení minut, stisknutím tlačítka Předchozí nebo další nastavte minuty **5.** Krátkým stisknutím tlačítka SAVE potvrdíte a upravte nastavení hodin.

DA DÁNSKÝ

UR INDSTILLING 1.I standbytilstand skal du trykke på og holde (2 sekunder) SAVE-knappen på fjernbetjeningen nede for at starte urindstillingen **2.** Tryk på forrige / næste-knappen for at indstille timen **3.** Tryk kort på SAVE-knappen for at bekræfte **4.** Gå til minutindstillingerne, tryk på knappen Forrige eller Næste for at indstille minutterne **5.** Tryk kort på SAVE-knappen for at bekræfte og justere urindstillingerne

DE DEUTSCHSPRACHIGE

UHR EINSTELLUNG 1.Halten Sie im Standby-Modus die SAVE-Taste auf der Fernbedienung gedrückt (2 Sekunden), um die Einstellung der

Uhrzeit zu starten **2.** Drücken Sie die vorherige / nächste Taste, um die Stunde einzustellen **3.** Drücken Sie zur Bestätigung kurz die SAVE-Taste **4.** Gehen Sie zu den Minuteneinstellungen, drücken Sie die vorherige oder nächste Taste, um die Minuten einzustellen **5.** Drücken Sie kurz die SAVE-Taste, um die Uhrinstellungen zu bestätigen und anzupassen.

EL ΕΛΛΗΝΙΚΗ

ΡΥΘΜΙΣΗ ΡΟΛΟΓΙΟΥ 1. Σε κατάσταση αναμονής, πατήστε παρατεταμένα (2 δευτερόλεπτα) το κουμπί SAVE στο τηλεχειριστήριο για να ξεκινήσει η ρύθμιση ώρας ρολογιού **2.** Πατήστε το κουμπί προηγούμενο / επόμενο για να ρυθμίσετε την ώρα **3.** Πατήστε σύντομα το κουμπί SAVE για επιβεβαίωση **4.** Μεταβείτε στις ρυθμίσεις λεπτών, πατήστε το κουμπί Προηγούμενο ή Επόμενο για να ορίσετε τα λεπτά **5.** Πατήστε σύντομα το κουμπί SAVE για να επιβεβαιώσετε και να προσαρμόσετε τις ρυθμίσεις ρολογιού.

ES ESPAÑOL

Ajuste del reloj 1.En el modo de espera, mantenga presionado (2 segundos) el botón SAVE en el control remoto para iniciar la configuración de la hora del reloj **2.** Presione el botón anterior / siguiente para ajustar la hora **3.** Presione brevemente el botón SAVE para confirmar **4.** Vaya a la configuración de minutos, presione el botón anterior o siguiente para configurar los minutos **5.** Presione brevemente el botón SAVE para confirmar y ajustar la configuración del reloj.

ET EESTI

KELLA SEADISTAMINE 1.Ooterežiimis vajutage ja hoidke all (2 sekundit) kaugjuhtimispuldi SAVE-nuppu, et alustada kellaaja seadistamist **2.** Tunni määramiseks vajutage nuppu eelmine / järgmine **3.** Kinnitamiseks vajutage lühidalt nuppu SAVE **4.** Minge minutiseadete juurde, minutite seadistamiseks vajutage nuppu Eelmine või järgmine **5.** Kella seadete kinnitamiseks ja reguleerimiseks vajutage lühidalt nuppu SAVE.

FI SUOMEN

KELLON ASETUS 1.Käynnistä kelloajan asetus painamalla (2 sekuntia) kaukosäätimen SAVE-painiketta valmiustilassa **2.** Aseta tunti painamalla edellinen / seuraava-painiketta **3.** Paina lyhyesti SAVE-painiketta vahvistaaksesi **4.** Siirry minuutin asetukset, paina Edellinen tai Seuraava-painiketta asettaa minuuttia **5.** Napsauta SAVE-painiketta vahvistaaksesi ja säätääkseen kellon asetuksia.

FR FRANÇAISE

RÉGLAGE DE L'HORLOGE 1.En mode veille, maintenez enfoncé (2 secondes) le bouton SAVE de la télécommande pour démarrer le réglage de l'heure de l'horloge **2.** Appuyez sur le bouton précédent / suivant pour régler l'heure **3.** Appuyez brièvement sur le bouton SAVE pour confirmer **4.** Accédez aux paramètres des minutes, appuyez sur le bouton précédent ou suivant pour régler les minutes **5.** Appuyez brièvement sur le bouton SAVE pour confirmer et régler les paramètres de l'horloge.

HR HRVATSKI

POSTAVLJANJE SATA 1.Dok ste u stanju čekanja, pritisnite i držite (2 sekunde) gumb na daljinskom upravljaču za početak podešavanja vremena na satu **2.** Pritisnite gumb prethodni / sljedeći da biste postavili sat **3.** Kratko pritisnite gumb za potvrdu **4.** Idite na Postavke minuta, pritisnite prethodni ili sljedeći gumb za postavljanje minuta **5.** Kratkim pritiskom na gumb za potvrdu i podešavanje postavki sata.

HU MAGYAR

ÓRA BEÁLLÍTÁSA 1.Készüléti állapotban tartsa lenyomva (2 másodperc) a távvezérlő SAVE gombját az óra időbeállításának elindításához **2.** Nyomja meg az előző / következő gombot az óra beállításához **3.** Röviden nyomja meg az SAVE gombot a megerősítéshez **4.** Ugrás a percbeállításokra, nyomja meg az előző vagy a következő gombot a perc beállításához **5.** Röviden nyomja meg

az SAVE gombot az óra beállításainak megerősítéséhez és beállításához.

IT ITALIANA

IMPOSTAZIONE DELL'OROLOGIO

1.In modalità standby, tenere premuto (2 secondi) il pulsante SAVE sul telecomando per avviare l'impostazione dell'ora dell'orologio **2.**Premere il pulsante precedente / successivo per impostare l'ora **3.**Premere brevemente il pulsante SAVE per confermare **4.**Vai alle impostazioni dei minuti, premi il pulsante Precedente o successivo per impostare i minuti **5.**Premere brevemente il pulsante SAVE per confermare e regolare le impostazioni dell'orologio.

LT LIETUVIŲ

LAIKRODŽIO NUSTATYMAS

1.Budėjimo režimu Paspauskite ir palaikykite (2 sekundes) nuotolinio valdymo pultu SAVE mygtuką, kad pradėtumėte laikrodžio laiko nustatymą **2.**Norėdami nustatyti valanda, paspauskite mygtuką ankstesnis / kitas **3.**Trumpai paspauskite SAVE mygtuką, kad patvirtintumėte **4.**Eikite į minutes nustatymus, paspauskite ankstesnį arba kitą mygtuką, kad nustatytumėte minutes **5.**Trumpai paspauskite SAVE mygtuką, kad patvirtintumėte ir sureguliuotumėte laikrodžio nustatymus.

LV LATVIEŠU

PULKSTEŅA IESTĀTĪJUMS

1.Gaidīšanas režīmā Nospiediet un turiet (2 sekundes) tālvadības pults SAVE pogu, lai sāktu pulksteņa laika iestatījumu **2.**Nospiediet iepriekšējo / nākamo pogu, lai iestatītu stundu **3.**Īsi nospiediet SAVE pogu, lai apstiprinātu **4.**Pārejiet uz minūtes iestatījumiem, nospiediet iepriekšējo vai nākamo pogu, lai iestatītu minūtes **5.**Īsi nospiediet SAVE pogu, lai apstiprinātu un pielāgotu pulksteņa iestatījumus.

MT MALTIJA

SETTING ARLOĠĠ **1.**Fil-modalità stenby, aghfas u żomm (2 sekondi) il-buttuna SAVE fuq il-kontroll remot biex tibda l-issettjar tal-hin tal-arloġġ **2.**Aghfas

il-buttuna ta'qabel / li jmiss biex tissettja l-siegha **3.**Aghfas il-buttuna SAVE qasir biex tikkonferma **4.**Mur fil-settings minuta, aghfas il-buttuna ta'qabel jew li jmiss biex tissettja l-minuti **5.**Aghfas il-buttuna SAVE qasir biex tikkonferma u aġġusta l-issettjar ta' l-arloġġ.

NL NEDERLANDSE

KLOKINSTELLING **1.**Houd in stand-by de toets SAVE op de afstandsbediening ingedrukt (2 seconden) om het instellen van de kloktijd te starten **2.**Druk op de vorige / volgende toets om het uur in te stellen **3.**Druk kort op de SAVE knop om te bevestigen **4.**Ga naar de minuten instellingen, druk op de vorige of volgende knop om de minuten in te stellen **5.**Druk kort op de SAVE knop om te bevestigen en de klokinstellingen aan te passen.

NO NORSK

KLOKKE INNSTILLING **1.**I standby-modus, trykk og hold inne (2 sekunder) SAVE-knappen på fjernkontrollen for å starte klokketidsinnstillingen **2.**Trykk på forrige / neste-knappen for å stille inn timen **3.**Trykk kort på SAVE-knappen for å bekrefte **4.**Gå til minuttinnstillingene, trykk på forrige eller neste-knappen for å stille inn minuttene **5.**Trykk kort på SAVE-knappen for å bekrefte og justere klokkeinnstillingene.

PL POLSKI

USTAWIENIE ZEGARA **1.**W trybie gotowości naciśnij i przytrzymaj (2 sekundy) przycisk SAVE na pilocie zdalnego sterowania, aby rozpocząć ustawienie czasu zegara **2.**Naciśnij przycisk poprzedni / następny, aby ustawić godzinę **3.**Naciśnij krótko przycisk SAVE, aby potwierdzić **4.**Przejdź do ustawień minut, naciśnij poprzedni lub Następny przycisk, aby ustawić minuty **5.**Naciśnij krótko przycisk SAVE, aby potwierdzić i dostosować ustawienia zegara.

PT PORTUGUESA

DEFINIÇÃO DO RELÓGIO **1.**No modo de espera, Pressione e segure (2 segundos) o botão SAVE no controle remoto para iniciar a configuração da hora do relógio **2.**Prima o botão anterior / seguinte para

definir a hora **3.**Pressione rapidamente o botão SAVE para confirmar **4.**Vá para as configurações de minutos, pressione o botão Anterior ou próximo para definir os minutos **5.**Prima rapidamente o botão SAVE para confirmar e ajustar as definições do relógio.

RO ROMÂNĂ

SETAREA CEASULUI **1.**În modul de așteptare, apăsați și mențineți apăsat (2 secunde) butonul SAVE de pe telecomandă pentru a porni setarea orei ceasului **2.**Apăsați butonul anterior / următor pentru a seta ora **3.**Apăsați scurt butonul SAVE pentru a confirma **4.**Accesați setările minutelor, apăsați butonul anterior sau Următorul pentru a seta minutele **5.**Apăsați scurt butonul SAVE pentru a confirma și regla setările ceasului.

RU РУССКИЙ

НАСТРОЙКА ЧАСОВ **1.**В режиме ожидания нажмите и удерживайте (2 секунды) кнопку SAVE на пульте дистанционного управления, чтобы начать настройку времени на часах **2.**Нажмите кнопку предыдущий / следующий, чтобы установить время **3.**Короткое нажатие кнопки SAVE для подтверждения **4.**Перейдите к настройкам минут, нажмите предыдущую или следующую кнопку, чтобы установить минуты **5.**Короткое нажатие кнопки SAVE для подтверждения и настройки настроек часов.

SK SLOVENČINA

NASTAVENIE HODÍN **1.**V pohotovostnom režime Stlačte a podržte (2 sekundy) tlačidlo SAVE na diaľkovom ovládači, čím spustíte nastavenie času hodín **2.**Stlačením tlačidla predchádzajúci / nasledujúci nastavíte hodinu **3.**Potvrďte krátkym stlačením tlačidla SAVE **4.**Prejdite na Nastavenia minút, stlačením tlačidla predchádzajúci alebo nasledujúci nastavte minúty **5.**Krátkym stlačením tlačidla SAVE potvrdíte a upravte nastavenia hodín.

SL SLOVENSKI

NASTAVITEV URE **1.**V stanju

pripravljenosti pritisnite in držite (2 sekundi) gumb SAVE na daljinskem upravljalniku, da zaženete nastavitve časa ure **2.**Pritisnite gumb Prejšnji / Naslednji, da nastavite uro **3.**Za potrditev na kratko pritisnite gumb SAVE **4.**Pojdite na Nastavitve minute, pritisnite gumb prejšnja ali Naslednja, da nastavite minute **5.**Na kratko pritisnite gumb SAVE, da potrdite in prilagodite nastavitve ure.

SR СРПСКИ

ПОДЕШАВАЊЕ САТА **1.**У стању приправности притисните и држите (2 секунде) дугме Сачувај на даљинском управљачу да бисте започели подешавање времена на сату **2.**Притисните дугме претходни / следећи да бисте подесили време **3.**Кратко притисните дугме Сачувај да бисте потврдили **4.**Идите на подешавања минута, притисните претходно или следеће дугме да бисте подесили минуте **5.**Кратко притисните дугме Сачувај да бисте потврдили и конфигурисали подешавања сата.

SV SVENSKAN

INSTÄLLNING AV KLOCKA

1.I standby-läge, tryck och håll ned (2 sekunder) SAVE-knappen på fjärrkontrollen för att starta inställningen för klocktid **2.**Tryck på knappen Föregående / Nästa för att ställa in timmen **3.**Tryck kort på SAVE-knappen för att bekräfta **4.**Gå till minutinställningarna, tryck på föregående eller nästa för att ställa in minuter **5.**Tryck kort på SAVE-knappen för att bekräfta och justera klockinställningarna.

TR TÜRK

SAAT AYARI **1.**Bekleme modunda, saat zaman ayarını başlatmak için uzaktan kumandadaki SAVE düğmesini (2 saniye) basılı tutun **2.**Saatleri ayarlamak için önceki / sonraki düğmesine basın **3.**Onaylamak için SAVE düğmesine kısa basın **4.**Dakika ayarlarını gidin, dakikaları ayarlamak için önceki veya sonraki düğmesine basın **5.**Saat ayarlarını onaylamak ve ayarlamak için

SAVE düğmesine kısa basın.

CA CATALÀ

Ajust del rellotge 1. En el mode d'espera, mantingueu premut (2 segons) el botó SAVE al control remot per iniciar la configuració de l'hora del rellotge. **2.** Premeu el botó anterior / següent per ajustar l'hora. **3.** Premeu breument el botó SAVE per confirmar. **4.** Aneu a la configuració de minuts, premeu el botó anterior o següent per configurar els minuts. **5.** Premeu breument el botó SAVE per confirmar i ajustar la configuració del rellotge.

EU EUSKARA

Erlojua ezartzea 1. Erreserba moduan, luze sakatu (2 segundo) urrutiko aginteko GORDE botoia erlojuaren ordua ezartzen hasteko. **2.** Sakatu aurreko/hurrengo botoia ordua

ezartzeko. **3.** Sakatu labur GORDE botoia berresteko. **4.** Joan minutuen ezarpenera, sakatu aurreko edo hurrengo botoia minutuak ezartzeko. **5.** Sakatu labur GORDE botoia erlojuaren ezarpenak berresteko eta doitzeko.

GL GALEGO

Axustar o reloxo 1. No modo de espera, mantéña premido (2 segundos) o botón GARDAR do control remoto para comezar a axustar a hora do reloxo. **2.** Preme o botón anterior/seguite para configurar a hora. **3.** Prema brevemente o botón GARDAR para confirmar. **4.** Vaia á configuración dos minutos, preme o botón anterior ou seguinte para configurar os minutos. **5.** Prema brevemente o botón GARDAR para confirmar e axustar a configuración do reloxo.

ALARM SETTING

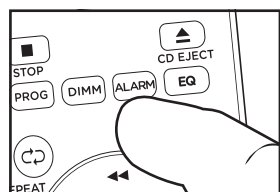

1 In standby mode, press and hold (2 seconds) the ALARM button on the remote control to start the alarm setting.

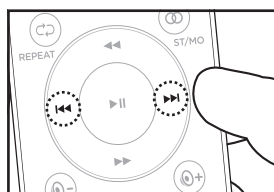

2 The hour digits will flare on display, press the previous / next button to set the hour.

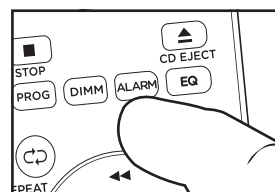

3 Short press the ALARM button to confirm.

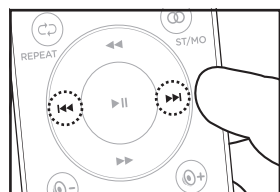

4 Press the previous or next button to set the minutes / alarm source / alarm volume.

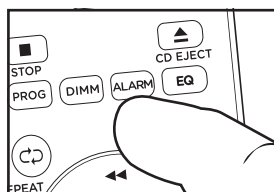

5 Short press the ALARM button to confirm.

6 The alarm only works when the AC power is connected, set the alarm again in case of power interruption. When the alarm is active the symbol will appear on the screen, to deactivate it press the ALARM button briefly. To stop the alarm when it is sounding press the STANDBY button, the alarm will sound again the next day.

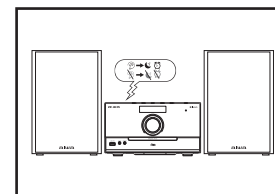

7 The sleep and alarm only workable when the AC power is connected, please set up the sleep and alarm again in case of power interrupted.

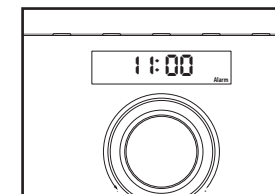

8 When set up the alarm ready, the "Alarm" symbol will show on display, short press the alarm button can turn on or off the alarm.

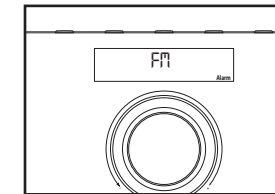

9 You can select the alarm source between CD/FM/USB/Buzz, please make sure the disc or USB device is available when you select it as alarm source.
*The Buzzer alarm will stop automatically after one hour. USB and CD alarm will stop automatically at the end of playback. The Radio alarm will never stop automatically.

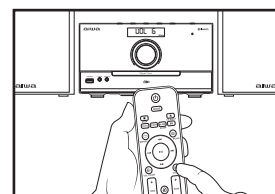

10 You can select the alarm volume between 6-30.

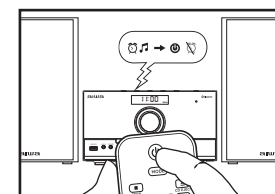

11 Short press the standby power button to cancel the alarm sound, and the unit will wake up again at same time next day.

BG БЪЛГАРСКИ

НАСТРОЙКА НА АЛАРМАТА

1. В режим на готовност натиснете и задръжте (2 секунди) бутона ALARM на дистанционното управление, за да стартирате настройката на алармата. **2.** Цифрите за часа ще светнат на дисплея, натиснете бутона предишен / следващ, за да зададете часа. **3.** Кратко натиснете бутона ALARM, за да потвърдите. **4.** Натиснете предишния или следващия бутон, за да настроите минутите / източника на алармата / силата на звука на алармата. **5.** Кратко натиснете бутона ALARM, за да потвърдите. **6.** Алармата работи само когато променливотоковото захранване е свързано, задайте алармата отново в случай на

прекъсване на захранването. Когато алармата е активна, символът ще се появи на екрана, за да я деактивирате, натиснете за кратко бутона ALARM. За да спрете алармата, когато звучи, натиснете бутона STANDBY, алармата ще прозвучи отново на следващия ден. **7.** Функцията за автоматично изключване и алармата работят само когато уредът е свързан към електричество, задайте отново функцията за заспиване и алармата в случай на прекъсване на захранването. **8.** Когато алармата е настроена, на екрана ще се покаже символът "аларма", натиснете за кратко бутона за аларма, за да включите или изключите алармата. **9.** Можете да изберете източник

на аларма от CD/FM/USB/Buzz, уверете се, че устройството или устройството е налично, когато го изберете като източник на аларма. * Алармата "Buzzer" ще спре автоматично след един час. Алармата за флашка и компактдиск ще спре автоматично в края на възпроизвеждането. Алармата никога няма да спре автоматично. **10.** Можете да изберете силата на звука на алармата от 6 до 30 **11.** Когато алармата се задейства, устройството ще се събуди с аларма; натиснете за кратко бутон "Режим на готовност", за да отмените алармата и устройството ще се събуди отново по същото време на следващия ден.

CS ČEŠTINA

ALARM 1. V pohotovostním režimu spusťte nastavení budíku stisknutím a podržením (2 sekundy) tlačítka ALARM na dálkovém ovladači **2.** Číslice hodin se na displeji rozsvítí, stisknutím tlačítka předchozí / další nastavíte hodinu **3.** Krátkým stisknutím tlačítka ALARM potvrdíte **4.** Stisknutím tlačítka Předchozí nebo další nastavíte hlasitost minut / zdroje alarmu / alarmu **5.** Krátkým stisknutím tlačítka ALARM potvrdíte **6.** Alarm funguje pouze při připojení střídavého proudu, v případě přerušení napájení nastavte alarm znovu. Když je alarm aktivní, na obrazovce se objeví symbol, pro jeho deaktivaci krátce stiskněte tlačítko ALARM. Chcete-li zastavit budík, když zazní, stiskněte tlačítko STANDBY, budík zazní další den znovu. **7.** Funkce automatického vypnutí a alarm fungují pouze tehdy, když je spotřebič připojen k elektrické, nastavte funkci spánku a alarm znovu v případě přerušení napájení. **8.** Po nastavení budíku se na obrazovce zobrazí symbol "Budík", krátkým stisknutím tlačítka budíku budík zapnete nebo vypnete. **9.** Můžete si vybrat zdroj alarmu z CD / FM / USB / Buzz, ujistěte se, že USB disk nebo zařízení je k dispozici, když jej vyberete jako zdroj alarmu. * Alarm "Buzzer" se automaticky zastaví po jedné hodině.

Alarm USB a CD se automaticky zastaví na konci přehrávání. Rádioový alarm se nikdy automaticky nezastaví. **10.** Hlasitost budíku můžete zvolit mezi 6-30 **11.** Když zazní alarm, jednotka se probudí s alarmem; krátkým stisknutím tlačítka "pohotovostní režim" zrušíte zvuk alarmu a jednotka se znovu probudí ve stejnou dobu následující den.

DA DÁNSKÝ

ALARM INDSTILLING

1. I standbytilstand skal du trykke på og holde (2 sekunder) knappen ALARM på fjernbetjeningen nede for at starte alarmindstillingen **2.** Timecifrene vil blusse på displayet, Tryk på forrige / næste-knappen for at indstille timen **3.** Tryk kort på knappen ALARM for at bekræfte **4.** Tryk på knappen Forrige eller Næste for at indstille minutter / alarmkilde / alarmvolumen **5.** Tryk kort på knappen ALARM for at bekræfte **6.** Alarmen fungerer kun, når vekselstrømmen er tilsluttet, Indstil alarmen igen i tilfælde af strømafbrydelse. Når alarmen er aktiv, vises symbolet på skærmen, for at deaktivere den skal du trykke kort på knappen ALARM. For at stoppe alarmen, når den lyder, skal du trykke på knappen STANDBY, alarmen lyder igen den næste dag. **7.** Den automatiske afbrydelsesfunktion og alarmen fungerer kun, når apparatet er tilsluttet elektricitet, Indstil dvalefunktion og alarmen igen i tilfælde af afbrydelse af strømforsyningen. **8.** Når alarmen er indstillet, vises symbolet "Alarm" på skærmen, Tryk kort på alarmknappen for at tænde eller slukke for alarmen. **9.** Du kan vælge alarmkilden fra CD / FM / USB / brummer, sørg for, at USB-disken eller enheden er tilgængelig, når du vælger den som alarmkilde. * Alarmen "Buzzer" stopper automatisk efter en time. USB- og CD-alarmen stopper automatisk ved slutningen af afspilningen. Radioalarmen stopper aldrig automatisk. **10.** Du kan vælge alarmvolumen mellem 6-30 **11.** Når alarmen lyder, vågner enheden med alarm; Tryk kort på knappen "standby

" for at annullere alarmlyden, og enheden vågner igen på samme tid næste dag.

DE DEUTSCHSPRACHIGE

ALARM EINSTELLUNG 1. Halten Sie im Standby-Modus die Taste ALARM auf der Fernbedienung gedrückt (2 Sekunden), um die Alarmeinstellung zu starten **2.** Drücken Sie die vorherige / nächste Taste, um die Stunde einzustellen **3.** Drücken Sie zur Bestätigung kurz die Taste ALARM **4.** Drücken Sie die vorherige oder nächste Taste, um die minuten / alarmquelle / alarmlautstärke einzustellen **5.** Drücken Sie zur Bestätigung kurz die Taste ALARM **6.** Der Alarm funktioniert nur, wenn die Wechselstromversorgung angeschlossen ist, stellen Sie den Alarm bei Stromunterbrechung erneut ein. Wenn der Alarm aktiv ist, erscheint das Symbol auf dem Bildschirm, um ihn zu deaktivieren, drücken Sie kurz die Taste ALARM. Um den Alarm zu stoppen, wenn er ertönt, drücken Sie die Taste STANDBY, der Alarm ertönt am nächsten Tag erneut. **7.** Die automatische Abschaltfunktion und der Alarm funktionieren nur, wenn das Gerät an Strom angeschlossen ist, stellen Sie die Schlaffunktion und den Alarm bei Unterbrechung der Stromversorgung erneut ein. **8.** Wenn der Alarm eingestellt ist, wird das Symbol "Alarm" auf dem Bildschirm angezeigt. Drücken Sie kurz die Alarmtaste, um den Alarm ein- oder auszuschalten. **9.** Sie können die Alarmquelle zwischen CD / FM / USB / Buzz auswählen. Stellen Sie sicher, dass die Disc oder das USB-Gerät verfügbar ist, wenn Sie sie als Alarmquelle auswählen. * Der "Buzzer" -Alarm stoppt automatisch nach einer Stunde. Der USB- und CD-Alarm stoppt automatisch am Ende der Wiedergabe. Der Radiowecker stoppt niemals automatisch. **10.** Sie können die Alarmlautstärke zwischen 6-30 wählen. **11.** Wenn der Alarm ertönt, wacht das Gerät mit Alarm auf; Drücken Sie kurz die Taste "Standby", um den Alarmton abubrechen, und

das Gerät wacht am nächsten Tag zur gleichen Zeit wieder auf.

EL ΕΛΛΗΝΙΚΗ

ΡΥΘΜΙΣΗ ΣΥΝΑΓΕΡΜΟΥ

1. Σε κατάσταση αναμονής, πατήστε παρατεταμένα (2 δευτερόλεπτα) το κουμπί ALARM στο τηλεχειριστήριο για να ξεκινήσει η ρύθμιση συναγερμού **2.** Τα ψηφία ώρας θα αναβοσβήνουν στην οθόνη, πατήστε το κουμπί προηγούμενο / επόμενο για να ρυθμίσετε την ώρα **3.** Πατήστε σύντομα το κουμπί ALARM για επιβεβαίωση **4.** Πατήστε το κουμπί Προηγούμενο ή Επόμενο για να ρυθμίσετε την ένταση των λεπτών / πηγής συναγερμού / συναγερμού **5.** Πατήστε σύντομα το κουμπί ALARM για επιβεβαίωση **6.** Ο συναγερμός λειτουργεί μόνο όταν είναι συνδεδεμένη η τροφοδοσία εναλλασσόμενου ρεύματος, ρυθμίστε ξανά τον συναγερμό σε περίπτωση διακοπής ρεύματος. Όταν το ζυπνήτηρι είναι ενεργό, το σύμβολο θα εμφανιστεί στην οθόνη, για να το απενεργοποιήσετε πατήστε σύντομα το κουμπί ALARM. Για να σταματήσετε το ζυπνήτηρι όταν ηχεί πατήστε το κουμπί STANDBY, ο συναγερμός θα ηχήσει ξανά την επόμενη μέρα. **7.** Η λειτουργία αυτόματου τερματισμού λειτουργίας και ο συναγερμός λειτουργούν μόνο όταν η συσκευή είναι συνδεδεμένη με ηλεκτρικό ρεύμα, ρυθμίστε ξανά τη λειτουργία ύπνου και τον συναγερμό σε περίπτωση διακοπής της τροφοδοσίας. **8.** Όταν ο συναγερμός τίθεται, το σύμβολο " συναγερμών " θα επιδειχθεί στην οθόνη, πιέστε σύντομα το κουμπί συναγερμών για να ανοίξετε το συναγερμό ή μακριά. **9.** Μπορείτε να επιλέξετε την πηγή συναγερμού από CD / FM / USB / Buzz, βεβαιωθείτε ότι ο δίσκος USB ή η συσκευή είναι διαθέσιμη όταν την επιλέξετε ως πηγή συναγερμού. * Ο συναγερμός "Buzzer" θα σταματήσει αυτόματα μετά από μια ώρα. Ο συναγερμός USB και CD θα σταματήσει αυτόματα στο τέλος της αναπαραγωγής. Ο συναγερμός ραδιοφώνου δεν θα σταματήσει ποτέ αυτόματα. **10.** Μπορείτε να επιλέξετε την ένταση συναγερμού μεταξύ 6-30 **11.** Όταν οι ήχοι συναγερμών, η μονάδα θα ζυπνήσουν με το συναγερμό πιέστε εν συντομία το κουμπί "εφεδρεια" για να ακρώσετε τον ήχο συναγερμών, και η μονάδα θα ζυπνήσει πάλι συγχρόνως την επόμενη μέρα.

ES ESPAÑOL

CONFIGURACIÓN DE ALARMA

1. En el modo de espera, mantenga

presionado (2 segundos) el botón ALARM en el control remoto para iniciar la configuración de la alarma **2.** Los dígitos de la hora se iluminarán en la pantalla, presione el botón anterior / siguiente para configurar la hora **3.** Presione brevemente el botón ALARM para confirmar **4.** Presione el botón anterior o siguiente para ajustar los minutos / la fuente de alarma / el volumen de la alarma **5.** Presione brevemente el botón ALARM para confirmar **6.** La alarma solo funciona cuando la alimentación de AC está conectada, vuelva a configurar la alarma en caso de interrupción de la alimentación. Cuando la alarma está activa, el símbolo aparecerá en la pantalla, para desactivarla presione brevemente el botón ALARM. Para detener la alarma cuando esté sonando, presione el botón STANDBY, la alarma sonará nuevamente al día siguiente. **7.** La función de apagado automático y la alarma solo funcionan cuando el aparato está conectado a la electricidad, configure la función sueño y la alarma nuevamente en caso de interrupción de la alimentación eléctrica. **8.** Cuando se configura la alarma, el símbolo "Alarma" se mostrará en la pantalla, presione brevemente el botón de alarma para encender o apagar la alarma. **9.** Puede seleccionar la fuente de alarma entre CD / FM / USB / Buzz, asegúrese de que el disco o dispositivo USB esté disponible cuando lo seleccione como fuente de alarma. *La alarma "Buzzer" se detendrá automáticamente después de una hora. La alarma de USB y CD se detendrá automáticamente al finalizar la reproducción. La alarma de radio nunca se detendrá automáticamente. **10.** Puede seleccionar el volumen de la alarma entre 6-30 **11.** Cuando la alarma suene, la unidad se despertará con alarma; presione brevemente el botón de "standby" para cancelar el sonido de la alarma, y la unidad se despertará nuevamente a la misma hora al día siguiente.

ET EESTI

HÄIRE SEADISTUS 1. Ooterežiimis vajutage ja hoidke all (2 sekundit) kaugjuhtimispuldi nuppu ALARM, et alustada alarmi seadistust **2.** Tunni numbrid põlevad ekraanil, tunni määramiseks vajutage nuppu eelmine / järgmine **3.** Kinnitamiseks vajutage lühidalt nuppu ALARM **4.** Vajutage nuppu Eelmine või järgmine, et määrata minutid / alarmi allikas / alarmi helitugevus **5.** Kinnitamiseks vajutage lühidalt nuppu ALARM **6.** Alarm töötab ainult siis, kui vahelduvvool on ühendatud, toite katkemise korral seadke äratus uuesti. Kui äratus on aktiivne, ilmub ekraanile sümbol, selle väljalülitamiseks vajutage korra nuppu ALARM. Äratus peatamiseks, kui see kõlab, vajutage nuppu STANDBY, alarm kõlab järgmisel päeval uuesti. **7.** Automaatne väljalülitusfunktsioon ja alarm töötavad ainult siis, kui seade on elektriga ühendatud, seadistage ünefunktsioon ja alarm uuesti toiteallika katkemise korral. **8.** Kui äratus on seadud, kuvatakse ekraanil sümbol "Alarm", alarmi sisse- või väljalülitamiseks vajutage korra häirenuppu. **9.** Häireallika saate valida CD / FM / USB / Summeri vahel, veenduge, et ketas või USB-seade oleks saadaval, kui valite selle häireallikaks. * "Buzzer" alarm peatub automaatselt ühe tunni pärast. USB ja CD alarm peatub taasesituse lõpus automaatselt. Raadio alarm ei lõpe kunagi automaatselt. **10.** Alarmi helitugevuse saate valida vahemikus 6-30 **11.** Kui äratus kõlab, ärkab seade äratusega; äratuse heli tühistamiseks vajutage korra nuppu "ooterežiim" ja seade ärkab järgmisel päeval samal kellaajal uuesti.

FI SUOMEN

HÄLYTYKSEN ASETUS 1. Valmiustilassa aloita hälytysasetus painamalla (2 sekuntia) kaukosäätimen ALARM -painiketta **2.** Tunnin numerot leimahtavat näytöllä, paina edellinen / seuraava-painiketta asettaaksesi tunnin **3.** Paina lyhyesti ALARM -painiketta vahvistaaksesi **4.** Aseta minutes / alarm source / alarm-

äänenvoimakkuus painamalla Edellinen-tai Seuraava-painiketta **5.** Paina lyhyesti ALARM -painiketta vahvistaaksesi **6.** Hälytys toimii vain, kun verkkovirta on kytketty, Aseta hälytys uudelleen sähkökatkoksen sattuessa. Kun hälytys on aktiivinen, symboli ilmestyy näytölle, jolloin se poistetaan käytöstä painamalla ALARM -painiketta lyhyesti. Jos haluat pysäyttää hälytyksen, kun se soi, paina STANDBY -painiketta, hälytys soi uudelleen seuraavana päivänä. **7.** Automaattinen sammutustoiminto ja hälytys toimivat vain, kun laite on kytketty sähköön, aseta lepotilatoiminto ja hälytys uudelleen, jos virransyöttö katkeaa. **8.** Kun hälytys on asetettu, "hälytys" - symboli näkyy näytöllä, paina lyhyesti hälytyspainiketta käynnistäaksesi tai sammuttaaksesi hälytyksen. **9.** Voit valita hälytyslähteen CD / FM / USB / summeri, varmista, että levy tai USB-laite on käytettävissä, kun valitset sen hälytyslähteeksi. * "Buzzer" hälytys pysähtyy automaattisesti tunnin kuluttua. USB- ja CD-hälytys pysähtyy automaattisesti toiston lopussa. Radiohälytys ei lopu automaattisesti. **10.** Voit valita hälytyksen äänenvoimakkuuden välillä 6-30 **11.** Hälytyksen soidessa laite herää hälytyksellä; Paina lyhyesti "valmiustila" - painiketta peruuttaaksesi hälytysäänen, ja yksikkö herää uudelleen samaan aikaan seuraavana päivänä.

FR FRANÇAISE

POSTRÉGLAGE DE L'ALARME 1. En mode veille, maintenez enfoncé (2 secondes) le bouton ALARM de la télécommande pour démarrer le réglage de l'alarme **2.** Les chiffres de l'heure s'allumeront à l'écran, appuyez sur le bouton précédent / suivant pour régler l'heure **3.** Appuyez brièvement sur le bouton ALARM pour confirmer **4.** Appuyez sur le bouton précédent ou suivant pour régler les minutes / la source d'alarme / le volume de l'alarme **5.** Appuyez brièvement sur le bouton ALARM pour confirmer **6.** L'alarme ne fonctionne

que lorsque l'alimentation secteur est connectée, réglez à nouveau l'alarme en cas de coupure de courant. Lorsque l'alarme est active, le symbole apparaît à l'écran, pour le désactiver, appuyez brièvement sur le bouton ALARM. Pour arrêter l'alarme lorsqu'elle retentit, appuyez sur le bouton STANDBY, l'alarme retentira à nouveau le lendemain. **7.** La fonction d'arrêt automatique et l'alarme ne fonctionnent que lorsque l'appareil est connecté à l'électricité, réglez à nouveau la fonction veille et l'alarme en cas d'interruption de l'alimentation électrique. **8.** Lorsque l'alarme est réglée, le symbole "Alarme" s'affiche à l'écran, appuyez brièvement sur le bouton d'alarme pour activer ou désactiver l'alarme. **9.** Vous pouvez sélectionner la source d'alarme à partir du CD / FM / USB / Buzz, assurez-vous que le disque ou le périphérique USB est disponible lorsque vous le sélectionnez comme source d'alarme. *L'alarme "Buzzer" s'arrêtera automatiquement après une heure. L'alarme USB et CD s'arrêtera automatiquement à la fin de la lecture. L'alarme radio ne s'arrêtera jamais automatiquement. **10.** Vous pouvez sélectionner le volume de l'alarme entre 6 et 30 **11.** Lorsque l'alarme retentit, l'appareil se réveillera avec l'alarme; appuyez brièvement sur le bouton "veille" pour annuler le son de l'alarme, et l'appareil se réveillera à nouveau à la même heure le lendemain.

HR HRVATSKI

POSTAVLJANJE ALARMA 1. U stanju čekanja pritisnite i držite (2 sekunde) tipku ALARM na daljinskom upravljaču za početak postavljanja alarma **2.** Na zaslonu će se prikazati brojevi sata, pritisnite gumb prethodni / sljedeći da biste postavili vrijeme **3.** Kratko pritisnite gumb ALARM za potvrdu **4.** Pritisnite prethodni ili sljedeći gumb za podešavanje minuta / izvora alarma / glasnoće alarma **5.** Kratko pritisnite gumb ALARM za potvrdu **6.** Alarm radi samo kada je AC spojen, ponovno instalirajte alarm u slučaju nestanka

struje. Kada je alarm aktivan, na zaslonu će se pojaviti simbol, da biste ga onemogućili, kratko pritisnite gumb ALARM. Da biste zaustavili alarm dok se oglašava, pritisnite gumb STANDBY, alarm će se ponovno oglasiti sljedeći dan. **7.**Funkcija automatskog isključivanja i alarm rade samo kada je uređaj priključen na struju, ponovno postavite funkciju mirovanja i alarm u slučaju nestanka struje. **8.**Kada je alarm postavljen, na zaslonu će se prikazati simbol "alarm", kratko pritisnite gumb alarma za uključivanje ili isključivanje alarma. **9.**Možete odabrati izvor alarma iz CD / FM / USB / Buzz, provjerite je li dostupan Mumber disk ili uređaj kada ga odaberete kao izvor alarma. *Zvučni signal automatski će se isključiti nakon jednog sata. Zvučni signal bip i bip automatski će se isključiti nakon završetka reprodukcije. Radio signal se nikada neće automatski isključiti. **10.** Možete odabrati glasnoću alarma od 6 do 30 **11.**Kada se alarm aktivira, uređaj će se probuditi na alarm; kratko pritisnite gumb "Stanje pripravnosti" da biste otkazali alarm, a uređaj će se sljedećeg dana ponovno probuditi u isto vrijeme.

HU MAGYAR

RIASZTÁS BEÁLLÍTÁSA **1.**Készletléti állapotban tartva lenyomva (2 másodperc) a távirányító ALARM gombját az ébresztési beállítás elindításához **2.**Az óra számjegyei villognak a kijelzőn, nyomja meg az előző / következő gombot az óra beállításához **3.**Röviden nyomja meg a ALARM gombot a megerősítéshez **4.**Nyomja meg az előző vagy a következő gombot a percek / riasztási forrás / riasztási hangerő beállításához **5.**Röviden nyomja meg a ALARM gombot a megerősítéshez **6.**A riasztás csak akkor működik, ha a hálózati feszültség csatlakoztatva van, állítsa be újra a riasztást áramkimaradás esetén. Amikor a riasztás aktív, a szimbólum megjelenik a képernyőn, kikapcsolásához nyomja meg röviden az ALARM gombot. A riasztás leállításához, amikor megszólal,

nyomja meg a STANDBY gombot, a riasztás másnap ismét megszólal. **7.** Az automatikus kikapcsolás funkció és a riasztás csak akkor működik, ha a készülék áramra van csatlakoztatva, állítsa be az alvó funkciót és a riasztást az áramellátás megszakadása esetén. **8.** Amikor a riasztás be van állítva, az "Alarm" szimbólum jelenik meg a képernyőn, röviden nyomja meg az alarm gombot a riasztás be- vagy kikapcsolásához. **9.** Kiválaszthatja a riasztási forrást a CD/FM/USB/ Buzz fájlból, ellenőrizze, hogy az USB lemez vagy eszköz elérhető-e, amikor riasztási forrásként választja ki.*A "Buzzer" riasztás egy óra múlva automatikusan leáll. Az USB és CD riasztás a lejátszás végén automatikusan leáll. A rádiós riasztás soha nem áll le automatikusan. **10.** Kiválaszthatja a riasztás hangerejét 6-30 között. **11.** Amikor az ébresztés megszólal, a készülék ébresztéssel ébred fel; röviden nyomja meg a "készenlét" gombot az ébresztési hang törléséhez, majd a készülék másnap ugyanabban az időben ébred fel.

IT ITALIANA

IMPOSTAZIONE ALLARME **1.**In modalità standby, tenere premuto (2 secondi) il pulsante ALARM sul telecomando per avviare l'impostazione dell'allarme **2.**Le cifre dell'ora lampeggeranno sul display, premere il pulsante precedente / successivo per impostare l'ora **3.**Premere brevemente il pulsante ALARM per confermare **4.**Premere il pulsante Precedente o successivo per impostare i minuti / fonte di allarme / volume di allarme **5.**Premere brevemente il pulsante ALARM per confermare **6.**L'allarme funziona solo quando l'alimentazione CA è collegata, impostare nuovamente l'allarme in caso di interruzione di corrente. Quando l'allarme è attivo il simbolo apparirà sullo schermo, per disattivarlo premere brevemente il pulsante ALARM. Per interrompere l'allarme quando suona premere il pulsante STANDBY, l'allarme suonerà di nuovo il giorno successivo.

7. La funzione di spegnimento automatico e l'allarme funzionano solo quando l'apparecchio è collegato all'elettricità, impostare nuovamente la funzione sleep e l'allarme in caso di interruzione dell'alimentazione. **8.** Quando l'allarme è impostato, il simbolo "Allarme" verrà visualizzato sullo schermo, premere brevemente il pulsante di allarme per attivare o disattivare l'allarme. **9.** È possibile selezionare la sorgente di allarme da CD / FM/USB / Buzz, assicurarsi che il disco USB o il dispositivo sia disponibile quando lo si seleziona come sorgente di allarme. * L'allarme "Buzzer" si arresta automaticamente dopo un'ora. L'allarme USB e CD si arresta automaticamente alla fine della riproduzione. L'allarme radio non si fermerà mai automaticamente. **10.** È possibile selezionare il volume di allarme tra 6-30 **11.** Quando l'allarme suona, l'unità si sveglierà con l'allarme; premere brevemente il pulsante "standby" per annullare il suono dell'allarme e l'unità si sveglierà di nuovo alla stessa ora il giorno successivo.

LT LIETUVIŲ

ALIARMO NUSTATYMAS **1.**Budėjimo režimu Paspauskite ir palaikykite (2 sekundes) nuotolinio valdymo pulsto mygtuką ALARM, kad pradėtumėte aliarmo nustatymą **2.**Valandos skaitmenys užsidegs ekrane, paspauskite mygtuką ankstesnis / kitas, kad nustatytumėte valandą **3.**Trumpai paspauskite mygtuką ALARM, kad patvirtintumėte **4.**Paspauskite ankstesnį arba kitą mygtuką, kad nustatytumėte minučių / aliarmo šaltinio / aliarmo garsumą **5.**Trumpai paspauskite mygtuką ALARM, kad patvirtintumėte **6.**Žadintuvas veikia tik tada, kai yra prijungtas kintamosios srovės maitinimas, vėl nustatykite žadintuvą, jei nutrūktų maitinimas. Kai žadintuvas bus aktyvus, ekrane pasirodys simbolis, kad jį išjungtumėte, trumpai paspauskite mygtuką ALARM. Norėdami sustabdyti žadintuvą, kai jis skamba, paspauskite

mygtuką STANDBY, žadintuvas vėl skambės kitą dieną. **7.** Automatinio išjungimo funkcija ir aliarmas veikia tik tada, kai prietaisas yra prijungtas prie elektros, vėl nustatykite miego funkciją ir aliarmą, jei nutrūktų maitinimas. **8.** Nustačius žadintuvą, ekrane bus rodomas simbolis "aliarmas", trumpai paspauskite aliarmo mygtuką, kad įjungtumėte arba išjungtumėte žadintuvą. **9.** Galite pasirinkti žadintuvo šaltinį iš CD/ FM/USB / Buzz, įsitikinkite, kad USB diskas ar įrenginys yra prieinami, kai pasirenkate jį kaip žadintuvo šaltinį.* "Buzzer" signalas automatiškai sustos po vienos valandos. USB ir CD signalas automatiškai sustos atkūrimo pabaigoje. Radijo signalas niekada nesustos automatiškai. **10.** Galite pasirinkti žadintuvo garsumą nuo 6 iki 30 **11.** Kai suskambės žadintuvas, įrenginys pabus su aliarmu; trumpai paspauskite mygtuką "budėjimo režimas", kad atšauktumėte žadintuvo garsą, o kitą dieną įrenginys vėl pabus tuo pačiu metu.

LV LATVIEŠU

TRAUKSMES IESTATĪJUMS

1.Gaidīšanas režīmā Nospiediet un turiet (2 sekundes) tālvadības pults pogu ALARM, lai sāktu trauksmes iestatījumu **2.**Stundu cipari mirgos displejā, nospiediet iepriekšējo / nākamo pogu, lai iestatītu stundu **3.**Īsi nospiediet pogu ALARM, lai apstiprinātu **4.**Nospiediet iepriekšējo vai nākamo pogu, lai iestatītu minūtes / trauksmes avotu / trauksmes skaļumu **5.**Īsi nospiediet pogu ALARM, lai apstiprinātu **6.**Trauksme darbojas tikai tad, kad ir pievienota maiņstrāva, strāvas pārtraukuma gadījumā atkal iestatiet modinātāju. Kad modinātājs ir aktīvs, ekrānā parādīsies simbols, lai to deaktivizētu, īsi nospiediet pogu ALARM. Lai apturētu modinātāju, kad tas skan, nospiediet pogu STANDBY, nākamajā dienā atkal atskanēs modinātājs. **7.** Automātiskās izslēgšanas funkcija un trauksme darbojas tikai tad, kad ir ierīce ir pievienota elektrībai, barošanas avota pārtraukuma gadījumā iestatiet

miega funkciju un trauksmi vēlreiz. **8.** Kad trauksme ir iestatīta, ekrānā tiks parādīts simbols "trauksme", īsi nospiediet trauksmes pogu, lai ieslēgtu vai izslēgtu modinātāju. **9.** Jūs varat izvēlēties trauksmes avotu no CD/FM/USB/Buzz, pārlicinieties, vai USB disks vai ierīce ir pieejama, kad to izvēlaties kā trauksmes avotu. * Par "Buzzer" signalizācija tiks pārtraukta automātiski Pēc vienas stundas. USB un CD trauksme automātiski apstāsies atskaņošanas beigās. Radio signalizācija nekad neapstāsies automātiski. **10.** Jūs varat izvēlēties trauksmes skaļumu starp 6-30 **11.** Kad atskan modinātājs, ierīce pamodīsies ar trauksmi; īsi nospiediet pogu "gaidīšanas režīms", lai atceltu modinātāja skaņu, un ierīce atkal pamodīsies tajā pašā laikā nākamajā dienā.

MT MALTIJA

ISSETTJAR TAL-ALLARM 1. Fil-modalitāte standby, aghfas u zomm (2 sekondi) il-buttna ALARM fuq il-kontroll remot biex tibda l-issettjar ta'allarm **2.** Il-figuri siegħa se flare fuq il-wiri, aghfas il-buttna ta'qabel / li jmiss biex jistabbilixxu l-siegħa **3.** Aghfas qasir il-buttna ALARM biex tikkonferma **4.** Aghfas il-buttna ta'qabel jew li jmiss biex tissettja l-minuti / sors ta'allarm / volum ta'allarm **5.** Aghfas qasir il-buttna ALARM biex tikkonferma **6.** L-allarm jaħdem biss meta l-QAWWA AC hija konnessa, issettja l-allarm mill-ġdid fil-każ ta'interruzzjoni ta'enerġija. Meta l-allarm ikun attiv is-simbolu jidher fuq l-iskrin, biex jiġi diżattivat aghfas il-buttna ALARM fil-qosor. Biex twaqqaf l-allarm meta tkun qed tinstema'agħfas il-buttna STANDBY, l-allarm jerga'jinstema'l-ghada. **7.** Il-funzjoni ta'gheluq awtomatiku u l-allarm jaħdmu biss meta l-apparat ikun imqabba ma'l-eletriku, issettja l-funzjoni ta'rqad u l-allarm mill-ġdid f'każ ta'interruzzjoni tal-provvista ta'l-enerġija. **8.** Meta l-allarm ikun issettjat, is-simbolu "Allarm" jintwera fuq l-iskrin, aghfas fil-qosor il-buttna ta'l-allarm biex tixghel jew tintefa'l-

allarm. **9.** Tista'tagħzel is-sors tal-allarm minn CD/FM/USB/Buzz, kun žgur li d-diska JEW l-apparat USB huma disponibbli meta tagħzelha bħala s-sors tal-allarm. *L-allarm "Buzzer" jieqaf awtomatikament wara siegħa. L-allarm USB u CD jieqaf awtomatikament fl-aħħar tal-plejбек. L-allarm Tar-Radju gatt mhu se jieqaf awtomatikament. **10.** Tista'tagħzel il-volum ta'allarm bejn 6-30 **11.** Meta tinstema'l-allarm, l-unità tqum bl-allarm; aghfas fil-qosor il-buttna "standby" biex tikkancella l-hoss ta'l-allarm, u l-unità terġa'tqum fl-istess hin l-ghada.

NL NEDERLANDSE

ALARMINSTELLING 1. Houd in de stand-by modus de toets ALARM op de afstandsbediening ingedrukt (2 seconden) om de alarminstelling te starten **2.** De uurcijfers knipperen op het display, druk op de vorige / volgende toets om het uur in te stellen **3.** Druk kort op de ALARM knop om te bevestigen **4.** Druk op de vorige of volgende toets om de minuten / alarmbron / alarmvolume in te stellen **5.** Druk kort op de ALARM knop om te bevestigen **6.** Het alarm werkt alleen als de netspanning is aangesloten, stel het alarm opnieuw in bij stroomonderbreking. Wanneer het alarm actief is verschijnt het symbool op het scherm, om het uit te schakelen drukt u kort op de ALARM knop. Om het alarm te stoppen drukt u op de STANDBY knop, het alarm zal de volgende dag weer afgaan. **7.** De automatische uitschakelfunctie en het alarm werken alleen wanneer het apparaat is aangesloten op elektriciteit, stel de slaapfunctie en het alarm opnieuw in in geval van onderbreking van de voeding. **8.** Wanneer het alarm is ingesteld, wordt het "Alarm" - symbool op het scherm weergegeven, Druk kort op de alarmknop om het alarm in of uit te schakelen. **9.** U kunt de alarmbron selecteren van CD / FM / USB / Buzz, zorg ervoor dat de USB-schijf of het apparaat beschikbaar is wanneer u deze als alarmbron selecteert. * Het

"Buzzer" alarm zal automatisch na één uur ophouden. Het USB-en CD-alarm stopt automatisch aan het einde van het afspelen. Het alarm stopt nooit automatisch. **10.** U kunt het alarmvolume tussen 6-30 selecteren. **11.** Wanneer het alarm afgaat, wordt het apparaat met alarm wakker; druk kort op de "standby" - knop om het alarmgeluid te annuleren en het apparaat wordt de volgende dag op hetzelfde tijdstip weer wakker.

NO NORSK

ALARM INNSTILLING 1. I standby-modus, trykk og hold inne (2 sekunder) ALARM - knappen på fjernkontrollen for å starte alarminnstillingen **2.** Timesifrene vil blusse på skjermen, trykk på forrige / neste-knappen for å stille inn timen **3.** Trykk kort på ALARM - knappen for å bekrefte **4.** Trykk på forrige eller neste-knappen for å stille inn minutter / alarmkilde / alarmvolum **5.** Trykk kort på ALARM - knappen for å bekrefte **6.** Alarmen fungerer bare når VEKSELSTRØMMEN er tilkoblet, still inn alarmen igjen i tilfelle strøbrudd. Når alarmen er aktiv, vises symbolet på skjermen, for å deaktivere det, trykk kort på ALARM - knappen. For å stoppe alarmen når den høres, trykk på STANDBY - knappen, alarmen vil lyde igjen neste dag. **7.** Den automatiske avstengningsfunksjonen og alarmen fungerer bare når apparatet er koblet til strøm, still inn hvilefunksjonen og alarmen igjen i tilfelle avbrudd i strømforsyningen. **8.** Når alarmen er stilt inn, vises "Alarm" - symbolet på skjermen, trykk kort på alarmknappen for å slå alarmen på eller av. **9.** Du kan velge alarmkilden FRA CD / FM / USB / Buzz, sørg FOR AT USB-disken eller enheten er tilgjengelig når du velger den som alarmkilde. * Summeralarmen stopper automatisk etter en time. USB- og CD-alarmen stopper automatisk ved slutten av avspillingen. Radioalarmen vil aldri stoppe automatisk. * "Buzzer" - alarmen stopper automatisk etter en time. USB- og CD-alarmen stopper automatisk ved slutten av

avspillingen. Radioalarmen vil aldri stoppe automatisk. **10.** Du kan velge alarmvolumet mellom 6-30 **11.** Når alarmen lyder, vil enheten våkne opp med alarm; trykk kort på "standby" - knappen for å avbryte alarmlyden, og enheten vil våkne opp igjen på samme tid neste dag.

PL POLSKI

USTAWIENIE ALARMU 1. W trybie gotowości naciśnij i przytrzymaj (2 sekundy) przycisk ALARM na pilocie zdalnego sterowania, aby rozpocząć ustawienie alarmu **2.** Na wyświetlaczu pojawią się cyfry godziny, naciśnij przycisk poprzedni / następny, aby ustawić godzinę **3.** Krótko naciśnij przycisk ALARM, aby potwierdzić **4.** Naciśnij poprzedni lub Następny przycisk, aby ustawić minutę / źródło alarmu / głośność alarmu **5.** Krótko naciśnij przycisk ALARM, aby potwierdzić **6.** Alarm działa tylko wtedy, gdy zasilanie jest podłączone, Ustaw alarm ponownie w przypadku przerwy w zasilaniu. Gdy alarm jest aktywny, symbol pojawi się na ekranie, aby go wyłączyć, naciśnij krótko przycisk ALARM. Aby zatrzymać alarm, gdy brzmi, naciśnij przycisk STANDBY, alarm zabrzmi ponownie następnego dnia. **7.** Funkcja automatycznego wyłączenia i alarm działają tylko wtedy, gdy urządzenie jest podłączone do prądu, ponownie ustaw funkcję uśpienia i włącz alarm w przypadku przerwy w dostawie prądu. **8.** Po ustawieniu alarmu na ekranie pojawi się symbol "Alarm", krótko naciśnij przycisk alarmu, aby włączyć lub wyłączyć alarm. **9.** Możesz wybrać źródło alarmu z CD / FM / USB / Buzz, upewnij się, że dysk USB lub urządzenie jest dostępne po wybraniu go jako źródła alarmu. * Alarm "Buzzer" zatrzyma się automatycznie po godzinie. Alarm USB i CD zatrzymają się automatycznie po zakończeniu odtwarzania. Alarm radiowy nigdy nie zatrzyma się automatycznie. **10.** Możesz wybrać Głośność alarmu od 6 do 30 **11.** Po uruchomieniu alarmu urządzenie obudzi się na alarm; krótko naciśnij przycisk "czuwania",

aby anulować alarm, a urządzenie obudzi się ponownie o tej samej porze następnego dnia.

PT PORTUGUESA

ALARME 1.No modo de espera, Pressione e segure (2 segundos) o botão ALARM no controle remoto para iniciar a configuração do alarme **2.**Os dígitos da hora acenderão no visor, pressione o botão anterior / seguinte para definir a hora **3.**Pressione rapidamente o botão ALARM para confirmar **4.**Prima o botão Anterior ou seguinte para definir os minutos / fonte de alarme / volume do alarme **5.**Pressione rapidamente o botão ALARM para confirmar **6.**O alarme só funciona quando a alimentação CA está ligada, volte a definir o alarme em caso de interrupção da alimentação. Quando o alarme estiver ativo, o símbolo aparecerá na tela, para desativá-lo, pressione brevemente o botão ALARM. Para parar o alarme quando este estiver a soar prima o botão STANDBY, o alarme volta a soar no dia seguinte. **7.**Funkcja automatycznego wyłączenia i alarm działają tylko wtedy, gdy urządzenie jest podłączone do prądu, ponownie ustaw funkcję uśpienia i włącz alarm w przypadku przerwy w dostawie prądu. **8.**Po ustawieniu alarmu na ekranie pojawi się symbol "Alarm", krótko naciśnij przycisk alarmu, aby włączyć lub wyłączyć alarm. **9.**Możesz wybrać źródło alarmu z CD / FM / USB / Buzz, upewnij się, że dysk USB lub urządzenie jest dostępne po wybraniu go jako źródła alarmu. * O alarme "Buzzer" para automaticamente após uma hora. O alarme USB e CD irá parar automaticamente no final da reprodução. O rádio-alarme nunca para automaticamente. **10.**Możesz wybrać Głośność alarmu od 6 do 30 **11.**Po uruchomieniu alarmu urządzenie obudzi się na alarm; krótko naciśnij przycisk "czuwania", aby anulować alarm, a urządzenie obudzi się ponownie o tej samej porze następnego dnia.

RO ROMÂNĂ

SETAREA ALARMEI 1.În modul de așteptare, țineți apăsat (2 secunde) butonul ALARM de pe telecomandă pentru a porni setarea alarmei **2.**Cifrele oră va flare pe ecran, apăsați butonul anterior / următor pentru a seta ora **3.**Apăsați scurt butonul ALARM pentru a confirma **4.**Apăsați butonul anterior sau Următorul pentru a seta minutele / sursa alarmei / volumul alarmei **5.**Apăsați scurt butonul ALARM pentru a confirma **6.**Alarma funcționează numai atunci când alimentarea cu curent alternativ este conectată, setați din nou alarma în caz de întrerupere a alimentării. Când alarma este activă, simbolul va apărea pe ecran, pentru a o dezactiva apăsați scurt butonul ALARM. Pentru a opri alarma când sună, apăsați butonul STANDBY, alarma va suna din nou a doua zi. **7.** Funcția de oprire automată și alarma funcționează numai atunci când aparatul este conectat la electricitate, setați din nou funcția de repaus și alarma în cazul întreruperii sursei de alimentare. **8.** Când alarma este setată, simbolul "alarmă" va fi afișat pe ecran, Apăsați scurt butonul de alarmă pentru a activa sau dezactiva alarma. **9.** Puteți selecta sursa de alarmă de pe CD/FM/USB / Buzz, asigurați-vă că discul sau dispozitivul USB este disponibil atunci când îl selectați ca sursă de alarmă. * Alarma "Buzzer" se va opri automat după o oră. Alarma USB și CD se va opri automat la sfârșitul redării. Alarma Radio nu se va opri automat. **10.** Puteți selecta volumul alarmei între 6-30 **11.** Când sună alarma, unitatea se va trezi cu alarmă; apăsați scurt butonul "standby" pentru a anula sunetul alarmei, iar unitatea se va trezi din nou la aceeași oră a doua zi.

RU РУССКИЙ

НАСТРОЙКА БУДИЛЬНИКА

1.В режиме ожидания нажмите и удерживайте (2 секунды) кнопку ALARM на пульте дистанционного управления, чтобы начать настройку будильника **2.**На дисплее высветятся цифры часа, нажмите кнопку предыдущий /

следующий, чтобы установить время **3.**Короткое нажатие кнопки ALARM для подтверждения **4.**Нажмите предыдущую или следующую кнопку, чтобы установить минуты / источник сигнала тревоги / громкость сигнала тревоги **5.**Короткое нажатие кнопки ALARM для подтверждения **6.**Сигнализация работает только при подключении переменного тока, установите сигнализацию снова в случае отключения питания. Когда будильник активен, на экране появится символ, для его отключения временно нажмите кнопку ALARM. Чтобы остановить будильник во время его звучания, нажмите кнопку STANDBY, будильник зазвучит снова на следующий день. **7.** Режим ожидания и будильник работают только при подключении питания от сети переменного тока, пожалуйста, снова установите режим ожидания и будильник в случае отключения питания. **8.** Когда настройка будильника будет готова, на дисплее появится символ "Alarm", короткое нажатие кнопки будильника может включить или выключить будильник. **9.** Вы можете выбрать источник сигнала тревоги между CD/FM/USB/ Buzz, пожалуйста, убедитесь, что диск или USB-устройство доступны, когда вы выбираете их в качестве источника сигнала тревоги. * Звуковой сигнал автоматически отключится через один час. Звуковой сигнал USB и CD автоматически отключится по окончании воспроизведения. Радиосигнал никогда не отключится автоматически. **10.** Вы можете выбрать громкость будильника в диапазоне от 6 до 30 **11.** Кратковременно нажмите кнопку питания в режиме ожидания, чтобы отключить звуковой сигнал будильника, и устройство снова проснется в то же время на следующий день.

SK SLOVENČINA

NASTAVENIE BUDÍKA

1.V pohotovostnom režime Stlačte a podržte (2 sekundy) tlačidlo ALARM na diaľkovom ovládači, čím spustíte Nastavenie budíka **2.**Na displeji sa rozsvietia číslice hodín, stlačením tlačidla predchádzajúci / nasledujúci nastavíte hodinu **3.**Krátkym stlačením tlačidla ALARM potvrdíte **4.**Stlačením tlačidla predchádzajúci alebo nasledujúci nastavíte hlasitosť minút / zdroja budíka / budíka **5.**Krátkym stlačením tlačidla ALARM potvrdíte **6.**Budík funguje iba pri pripojení striedavého prúdu, v prípade prerušenia napájania ho znova nastavte. Keď je budík aktívny, na obrazovke sa zobrazí symbol, aby ste ho deaktivovali, krátko stlačte tlačidlo ALARM. Ak chcete alarm zastaviť, keď znie, stlačte tlačidlo STANDBY, budík zaznie znova nasledujúci deň. **7.** Funkcia automatického vypnutia a alarm fungujú iba vtedy, keď je spotrebič pripojený k elektrine, nastavte funkciu spánku a alarm znova v prípade prerušenia napájania. **8.** Po nastavení budíka sa na obrazovke zobrazí symbol "Alarm", krátkym stlačením tlačidla budíka Budík zapnete alebo vypnete. **9.** Môžete si vybrať zdroj alarmu z CD / FM / USB / Buzz, uistite sa, že USB disk alebo zariadenie je k dispozícii, keď ho vyberiete ako zdroj alarmu.* Alarm "bzučiak" sa automaticky zastaví po jednej hodine. Alarm USB a CD sa automaticky zastaví na konci prehrávania. Rádiovy alarm sa nikdy automaticky nezastaví. **10.** Hlasitosť budíka môžete zvoliť medzi 6-30 **11.** Keď zaznie budík, jednotka sa zobudí s alarmom; krátko stlačte tlačidlo "pohotovostný režim", aby ste zrušili zvuk budíka, a jednotka sa zobudí znova v rovnakom čase nasledujúci deň.

SL SLOVENSKI

NASTAVITEV ALARMA 1.V stanju pripravljenosti pritisnite in držite (2 sekundi) gumb ALARM na daljinskem upravljalniku, da zaženete nastavitev alarma **2.**Številke ur se bodo prikazale na zaslonu, pritisnite gumb prejšnja / naslednja, da nastavite uro **3.**Za

potrditev na kratko pritisnite gumb ALARM **4.** Pritisnite gumb Prejšnji ali naslednji, da nastavite minute / vir alarma / glasnost alarma **5.** Za potrditev na kratko pritisnite gumb ALARM **6.** Alarm deluje samo, ko je priključen izmenični tok, v primeru prekinitve napajanja znova nastavite alarm. Ko je alarm aktiven, se na zaslonu prikaže simbol, da ga deaktivirate, na kratko pritisnite gumb ALARM. Če želite ustaviti alarm, ko se oglasi, pritisnite gumb STANDBY, naslednji dan se bo alarm spet oglasil. **7.** Funkcija samodejnega izklopa in alarm delujeta le, ko je naprava priključena na električno, v primeru prekinitve napajanja znova nastavite funkcijo spanja in alarm. **8.** Ko je alarm nastavljen, se na zaslonu prikaže simbol "Alarm", na kratko pritisnite gumb alarma, da vklopite ali izklopите alarm. **9.** Vir alarma lahko izberete s CD/FM/USB / Buzz, preverite, ali je disk ali naprava USB na voljo, ko ga izberete kot vir alarma. * Alarm "Buzzer" se samodejno ustavi po eni uri. USB in CD alarm se samodejno ustavi na koncu predvajanja. Radijski alarm se ne bo nikoli samodejno ustavil. **10.** Glasnost alarma lahko izberete med 6-30 **11.** Ko se oglasi alarm, se bo enota zbudila z alarmom; na kratko pritisnite gumb "stanje pripravljenosti", da preključite zvok alarma, in enota se bo naslednji dan znova zbudila ob istem času.

SR СРПСКИ

ПОДЕШАВАЊЕ АЛАРМА

1. У стању приправности притисните и држите (2 секунде) дугме ALARM на даљинском управљачу да бисте започели подешавање аларма **2.** На екрану ће се појавити бројеви сата, притисните дугме претходни / следећи да бисте подесили време **3.** Кратко притисните дугме ALARM да бисте потврдили **4.** Притисните претходно или следеће дугме да бисте подесили минуте / извор аларма / јачину аларма **5.** Кратко притисните дугме ALARM да бисте потврдили **6.** Аларм ради само када је наизменична струја

прикључена, поново подесите аларм у случају нестанка струје. Када је аларм активан, на екрану ће се појавити симбол, да бисте га онемогућили, кратко притисните дугме ALARM. Да бисте зауставили аларм док звучи, притисните дугме STANDBY, аларм ће се поново огласити следећег дана. **7.** Функција аутоматског искључивања и аларм раде само када је уређај прикључен на електричну енергију, поново подесите функцију спавања и аларм у случају нестанка струје. **8.** Када је аларм постављен, на екрану ће се приказати симбол "аларм", кратко притисните дугме аларма да бисте укључили или искључили аларм. **9.** Можете одабрати извор аларма са CD/FM/USB / Buzz, уверите се да је УСБ диск или уређај доступан када га одаберете као извор аларма. * Аларм "Buzzer" ће се аутоматски зауставити након једног сата. USB и CD аларм ће се аутоматски зауставити на крају репродукције. Радио аларм се никада неће аутоматски зауставити. **10.** Можете одабрати јачину аларма између 6 и 30 **11.** Када се аларм активира, уређај ће се пробудити алармом; кратко притисните дугме "стање приправности" да бисте отказали аларм и уређај ће се поново пробудити у исто време следећег дана.

SV SVENSKAN

LARMINSTÄLLNING 1. I vänteläge, Tryck och håll ned (2 sekunder) ALARM - knappen på fjärrkontrollen för att starta larminställningen **2.** Timsiffrorna blinkar på displayen, tryck på föregående / nästa-knappen för att ställa in timmen **3.** Tryck kort på ALARM - knappen för att bekräfta **4.** Tryck på knappen Föregående eller nästa för att ställa in minuter / larmkälla / larmvolym **5.** Tryck kort på ALARM - knappen för att bekräfta **6.** Larmet fungerar bara när nätströmmen är ansluten, Ställ in larmet igen vid strömavbrott. När larmet är aktivt visas symbolen på skärmen, för att avaktivera den,

tryck kort på ALARM - knappen. För att stoppa larmet när det ljuder, tryck på STANDBY - knappen, larmet ljuder igen nästa dag. **7.** Den automatiska avstängningsfunktionen och larmet fungerar bara när apparaten är ansluten till El, Ställ in sömnfunktionen och larmet igen vid avbrott i strömförsörjningen. **8.** När larmet är inställt visas symbolen "Alarm" på skärmen, Tryck kort på larmknappen för att slå på eller stänga av larmet. **9.** Du kan välja larmkälla från CD/FM/USB / Buzz, se till att USB-disken eller enheten är tillgänglig när du väljer den som larmkälla. *Larmet "Summer" stannar automatiskt efter en timme. USB-och CD-larmet stannar automatiskt i slutet av uppspelningen. Radiolarmet stannar aldrig automatiskt. **10.** Du kan välja larmvolym mellan 6-30 **11.** När larmet ljuder kommer enheten att vakna med larm; tryck kort på "standby" - knappen för att avbryta larmljudet, och enheten kommer att vakna igen vid samma tid nästa dag.

TR TÜRK

ALARMA AYARI 1. Bekleme modunda, alarm ayarını başlatmak için uzaktan kumandadaki ALARM düğmesini (2 saniye) basılı tutun **2.** Saat rakamları ekranda parlayacak, saati ayarlamak için önceki / sonraki düğmesine basın **3.** Onaylamak için ALARM düğmesine kısa basın **4.** Dakika / alarm kaynağı / alarm sesini ayarlamak için önceki veya sonraki düğmesine basın **5.** Onaylamak için ALARM düğmesine kısa basın **6.** Alarm sadece AC gücü bağlandığında çalışır, elektrik kesintisi durumunda alarmı tekrar ayarlayın. Alarm aktif olduğunda ekranda sembol belirecektir, devre dışı bırakmak için ALARM düğmesine kısaca basın. Alarmı çaldığında durdurmak için STANDBY düğmesine basın, ertesi gün alarm tekrar çalar. **7.** Otomatik kapanma fonksiyonu ve alarm sadece cihaz elektriğe bağlandığında çalışır, güç kaynağının kesilmesi durumunda uyku fonksiyonunu ve alarmı tekrar ayarlar. **8.** Alarm ayarlandığında, ekranda

"Alarm" sembolü görüntülenir, alarmı açmak veya kapatmak için alarm düğmesine kısa bir süre basın. **9.** Alarm kaynağını CD / FM / USB / Buzz'dan seçebilirsiniz, alarm kaynağı olarak seçtiğinizde USB diskin veya cihazın kullanılabilir olduğundan emin olabilirsiniz. * "Buzzer" alarmı bir saat sonra otomatik olarak duracaktır. Oynatmanın sonunda USB ve CD alarmı otomatik olarak duracaktır. Radyo alarmı asla otomatik olarak durmaz. **10.** Alarm sesini 6-30 arasında seçebilirsiniz. **11.** Alarm çaldığında, ünite alarmla uyanacaktır; Alarm sesini iptal etmek için "bekleme" düğmesine kısaca basın ve ünite ertesi gün aynı saatte tekrar uyanacaktır.

CA CATALÀ

CONFIGURACIÓ D'ALARMA. 1. En el mode d'espera, mantingueu premut (2 segons) el botó ALARM al control remot per iniciar la configuració de l'alarma. **2.** Els dígits de l'hora s'il·luminaran a la pantalla, premeu el botó anterior / següent per configurar l'hora. **3.** Premeu breument el botó ALARM per confirmar. **4.** Premeu el botó anterior o següent per ajustar els minuts / la font d'alarma / el volum de l'alarma. **5.** Premeu breument el botó ALARM per confirmar. **6.** L'alarma només funciona quan l'alimentació d'AC està connectada, torneu a configurar l'alarma en cas d'interrupció de l'alimentació. Quan l'alarma està activa, el símbol apareixerà a la pantalla, per desactivar-la premeu breument el botó ALARM. Per aturar l'alarma quan estigui sonant, premeu el botó STANDBY, l'alarma tornarà a sonar l'endemà. **7.** La funció d'apagat automàtic i l'alarma només funcionen quan l'aparell està connectat a l'electricitat, configureu la funció son i l'alarma novament en cas d'interrupció de l'alimentació elèctrica. **8.** Quan es configura l'alarma, el símbol "Alarma" es mostrarà a la pantalla, premeu breument el botó d'alarma per engagar o apagar l'alarma. **9.** Podeu seleccionar la font d'alarma entre CD / FM / USB / Buzz, assegureu-vos que el

disc o dispositiu USB estigui disponible quan el seleccioneu com a font d'alarma. *L'alarma "Buzzer" s'aturarà automàticament després d'una hora. L'alarma d'USB i CD s'aturarà automàticament en finalitzar la reproducció. L'alarma de ràdio mai no s'aturarà automàticament. **10.** Podeu seleccionar el volum de l'alarma entre 6-30 **11.** Quan l'alarma soni, la unitat es despertarà amb alarma; premeu breument el botó de "standby" per cancel·lar el so de l'alarma, i la unitat es despertarà novament a la mateixa hora l'endemà.

EU EUSKARA

ALARMAREN EZARPENA. 1. Itxaroteko moduan, luze sakatu (2 segundo) urrutiko aginteko ALARM botoia alarma konfiguratzeko hasteko. **2.** Oren zifrak pantailan argituko dira, sakatu aurreko/hurrengo botoia ordua ezartzeko. **3.** Sakatu labor ALARM botoia berresteko. **4.** Sakatu aurreko edo hurrengo botoia minutuak/alarma iturria/alarma bolumena ezartzeko. **5.** Sakatu labor ALARM botoia berresteko. **6.** Alarma AC potentzia konektatuta dagoenean bakarrik funtzionatzen du, mesedez berrezarri alarma elektrizitatea eteten bada. Alarma aktibatuta dagoenean, ikurra agertuko da pantailan, desaktibatze, sakatu labor ALARM botoia. Alarma jotzen ari denean gelditzeko, sakatu STANDBY botoia, alarmak berriro joko du hurrengo egunean. **7.** Auto lo egiteko funtzioak eta alarmak aparatua elektrizitatara konektatuta dagoenean bakarrik funtzionatzen dute, ezarri lo egiteko funtzioa eta alarma berriro elektrizitatearen hutsegitearen kasuan. **8.** Alarma ezarrita dagoenean, "Alarma" ikurra bistaratuko da pantailan, sakatu labor alarma botoia alarma pizteko edo itzaltzeko. **9.** Alarma-iturria CD/FM/USB/Buzz artean hauta dezakezu, mesedez, ziurtatu diskoa edo USB gailua erabilgarri dagoela alarma-iturri gisa hautatzen duzunean. * "Buzzer" alarma automatikoki geldituko da ordu bete igaro ondoren. USB eta CDaren alarma automatikoki geldituko

da erreproduzioa amaitzean. Irrati alarma ez da inoiz automatikoki geldituko. **10.** Alarma bolumena 6-30 artean hauta dezakezu. **11.** Alarmak jotzen duenean, unitatea alarmarekin esnatuko da; Sakatu labor "itxaroteko" botoia alarma-soinua bertan behera uzteko, eta unitatea aldi berean esnatuko da hurrengo egunean.

GL GALEGO

CONFIGURACIÓN DE ALARMAS.

1. No modo de espera, mantéñase premido (2 segundos) o botón ALARM do control remoto para iniciar a configuración da alarma. **2.** Os díxitos da hora iluminaranse na pantalla, preme o botón anterior/seguite para configurar a hora. **3.** Prema brevemente o botón ALARMA para confirmar. **4.** Preme o botón anterior ou seguinte para configurar os minutos/fonte de alarma/volume da alarma. **5.** Prema brevemente o botón ALARMA para confirmar. **6.** A alarma só funciona cando se conecta a alimentación de CA, restablece a alarma en caso de interrupción da alimentación. Cando a alarma estea activa, aparecerá o símbolo na pantalla, para desactivala preme brevemente o botón ALARM. Para deter a alarma cando soa, preme o botón STANDBY, a alarma soará de novo ao día seguinte. **7.** A función de suspensión automática e a alarma só funcionan cando o aparello está conectado á electricidade, configure a función de sono e a alarma de novo en caso de falla de enerxía. **8.** Cando a alarma está configurada, o símbolo "Alarma" aparecerá na pantalla, preme brevemente o botón de alarma para activar ou desactivar a alarma. **9.** Podes seleccionar a fonte de alarma entre CD/FM/USB/Buzz, asegúrate de que o disco ou o dispositivo USB estea dispoñible cando o selecciones como fonte de alarma. *A alarma "Buzzer" deterase automaticamente despois dunha hora. A alarma de USB e CD parase automaticamente cando remate a reprodución. A alarma de radio

nunca parará automaticamente. **10.** Pode seleccionar o volume da alarma entre 6 e 30 **11.** Cando soe a alarma, a unidade despertarase con

alarma; Prema brevemente o botón "en espera" para cancelar o son da alarma e a unidade despertarase de novo á mesma hora ao día seguinte.

SLEEP FUNCTION

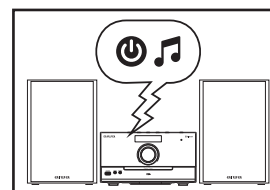

1 This function will turn off the unit automatically, it only works when the AC power is connected.

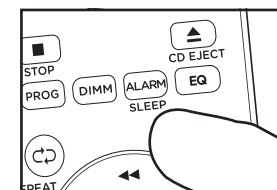

2 With the unit turned on (not in standby mode), press the ALARM button.

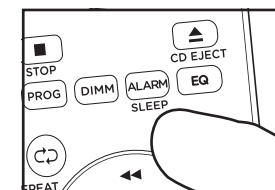

3 Select the minutes it will take for the unit to turn off 10, 20, 30... 90. The OFF option deactivates the function and is the one that comes by default.

BG БЪЛГАРСКИ

ФУНКЦИЯ ЗА СЪН 1. Тази функция ще изключи устройството автоматично, Тя работи само когато променливотоковото захранване е свързано **2.** Когато устройството е включено (не е в режим на готовност), натиснете бутона ALARM **3.** Изберете минутите, които ще са необходими, за да се изключи устройството 10, 20, 30... 90. Опцията OFF деактивира функцията и е тази, която идва по подразбиране.

CS ČEŠTINA

FUNKCE SPÁNKU 1. Tato funkce automaticky vypne jednotku, funguje pouze při připojení střídavého proudu **2.** Když je jednotka zapnutá (není v pohotovostním režimu), stiskněte tlačítko ALARM **3.** Vyberte minuty, které bude trvat, než se jednotka vypne 10, 20, 30... 90. Možnost OFF deaktivuje funkci a je ta, která je standardně dodávána.

DA DÁNSKÝ

SØVN FUNKTION 1. Denne funktion slukker automatisk for enheden, den fungerer kun, når vekselstrømmen er tilsluttet **2.** Når enheden er tændt (ikke i standbytilstand), skal du trykke på knappen ALARM **3.** Vælg de minutter, det tager for enheden at slukke 10, 20, 30... 90. Indstillingen OFF deaktiverer funktionen og er den, der kommer som standard.

DE DEUTSCHSPRACHIGE

SLEEP-FUNKTION 1. Diese Funktion schaltet das Gerät automatisch aus und funktioniert nur, wenn das Netzteil angeschlossen ist **2.** Drücken Sie bei eingeschaltetem Gerät (nicht im Standby-Modus) die Taste ALARM **3.** Wählen Sie die Minuten aus, die das Gerät zum Ausschalten benötigt 10, 20, 30... 90. Die Option OFF deaktiviert die Funktion und ist standardmäßig enthalten.

EL ΕΛΛΗΝΙΚΗ

ΛΕΙΤΟΥΡΓΙΑ ΥΠΝΟΥ 1. Αυτή η λειτουργία θα απενεργοποιήσει αυτόματα τη μονάδα, λειτουργεί μόνο όταν είναι συνδεδεμένη η τροφοδοσία εναλλασσόμενου ρεύματος **2.** Με τη μονάδα ενεργοποιημένη (όχι σε κατάσταση αναμονής), πατήστε το κουμπί ALARM **3.** Επιλέξτε τα λεπτά που θα χρειαστούν για να απενεργοποιηθεί η μονάδα 10, 20, 30... 90. Η επιλογή OFF απενεργοποιεί τη λειτουργία και είναι αυτή που έρχεται από προεπιλογή.

ES ESPAÑOL

FUNCIÓN DE SUEÑO 1. Esta función apagará la unidad automáticamente, solo funciona cuando la alimentación de AC está conectada **2.** Con la unidad encendida (no en modo de espera), presione el botón ALARM **3.** Seleccione los minutos que tardará la unidad en apagarse 10, 20, 30... 90. La opción OFF desactiva la función y es la que viene por defecto.

ET EESTI

UNE FUNKTSIOON 1. See funktsioon lülitab seadme automaatselt välja, see töötab ainult siis, kui vahelduvvool on ühendatud **2.** Kui seade on sisse lülitatud (mitte ooterežiimis), vajutage nuppu ALARM **3.** Valige minutid, mis kulub seadme väljalülitamiseks 10, 20, 30... 90. Väljas valik deaktiveerib funktsiooni ja on see, mis on vaikimisi saadaval.

FI SUOMEN

UNIFUNKTIO 1. Tämä toiminto sammuttaa laitteen automaattisesti, se toimii vain, kun verkkovirta on kytketty **2.** Kun laite on päällä (ei valmiustilassa), paina ALARM -painiketta **3.** Valitse minuuttia se kestää yksikön sammuttaa 10, 20, 30... 90. OFF vaihtoehto deaktivoi toiminnon ja on yksi, joka tulee oletuksena.

FR FRANÇAISE

FONCTION DE SOMMEIL 1. Cette fonction éteint automatiquement l'appareil, elle ne fonctionne que lorsque l'alimentation secteur est connectée **2.** Lorsque l'appareil est allumé (pas en mode veille), appuyez sur le bouton ALARM **3.** Sélectionnez les minutes qu'il faudra à l'appareil pour éteindre 10, 20, 30... 90. L'option OFF désactive la fonction et est celle qui vient par défaut.

HR HRVATSKI

FUNKCIJA SPAVANJA 1. Ova će značajka Automatski isključiti uređaj, radi samo kada je AC priključen **2.** Dok je uređaj uključen (ne u stanju pripravnosti), pritisnite gumb ALARM **3.** Odaberite minute koje će uređaj trebati isključiti: 10, 20, 30... 90. Opcija OFF deaktivira funkciju i ona je zadana.

HU MAGYAR

ALVÓ FUNKCIÓ 1. Ez a funkció automatikusan kikapcsolja az egységet, csak akkor működik, ha a váltakozó áram csatlakoztatva van **2.** A készülék bekapcsoló állapotában (nem készenléti állapotban) nyomja meg az ALARM gombot **3.** Válassza ki azokat a perceket, amelyek alatt az egység kikapcsol 10, 20, 30... 90. Az OFF opció kikapcsolja a funkciót, és alapértelmezés szerint jön.

IT ITALIANA

FUNZIONE SLEEP 1. Questa funzione si spegne automaticamente l'unità, funziona solo quando l'alimentazione CA è collegata **2.** Con l'unità accesa (non in modalità standby), premere il pulsante ALARM **3.** Selezionare i minuti necessari per spegnere l'unità 10, 20, 30... 90. L'opzione OFF disattiva la funzione ed è quella che viene fornita di default.

LT LIETUVIŲ

MIEGO FUNKCIJA 1. Ši funkcija automatiškai išjungs įrenginį, ji veikia tik prijungus kintamosios srovės

maitinimą **2.** Kai įrenginys įjungtas (ne budėjimo režimu), Paspauskite mygtuką ALARM **3.** Pasirinkite minutes, kurių prireiks, kad įrenginys išjungtų 10, 20, 30... 90. Parinktis OFF išjungs funkciją ir yra ta, kuri pateikiama pagal numatytuosius nustatymus.

LV LATVIEŠU

MIEGA FUNKCIJA 1. Ši funkcija automātiski izslēgs ierīci, tā darbojas tikai tad, kad ir pievienota maiņstrāva **2.** Kad ierīce ir ieslēgta (nav gaidīšanas režīmā), nospiediet pogu ALARM **3.** Izvēlieties minūtes, kas nepieciešamas, lai ierīce izslēgtu 10, 20, 30... 90. Opcija OFF deaktivizē funkciju un ir tā, kas nāk pēc noklusējuma.

MT MALTIJA

FUNZJONI TA ' L-IRQAD

1. Din il-funzjoni se itfi l-unità awtomatikament, jaħdem biss meta l-qawwa AC hija konnessa **2.** Bl-unità mixgħula (mhux fil-modalità stenby), aghfas il-buttuna ALARM **3.** Aghżel il-minuti li se tiehu għall-unità li itfi 10, 20, 30... 90. L-għażla OFF tiddizattiva l-funzjoni u hija dik li tiġi awtomatikament.

NL NEDERLANDSE

SLAAPFUNCTIE 1. Deze functie schakelt het toestel automatisch uit, het werkt alleen wanneer de wisselstroom is aangesloten **2.** Terwijl het apparaat is ingeschakeld (niet in stand-by), druk op de ALARM toets **3.** Selecteer de minuten die het apparaat nodig heeft om uit te schakelen 10, 20, 30... 90. De OFF optie deactiveert de functie en is de standaard optie.

NO NORSK

SLEEP-FUNKSJON 1. Denne funksjonen slår av enheten automatisk, den fungerer bare når vekselstrømmen er tilkoblet **2.** Når enheten er slått på (ikke i standby-

modus), trykker du på ALARM -knappen **3.** Velg minuttene det tar for enheten å slå av 10, 20, 30... 90. Alternativet OFF deaktiverer funksjonen og er den som kommer som standard.

PL POLSKI

FUNKCJA SNU 1. Ta funkcja wyłączy urządzenie automatycznie, działa tylko wtedy, gdy zasilanie sieciowe jest podłączone **2.** Po włączeniu urządzenia (nie w trybie czuwania) naciśnij przycisk ALARM **3.** Wybierz minuty, które zajmie urządzenie, aby wyłączyć 10, 20, 30... 90. Opcja OFF dezaktywuje funkcję i jest tą, która jest domyślnie dostępna.

PT PORTUGUESA

FUNÇÃO DO SONO 1. Esta função desligará a unidade automaticamente, só funciona quando a alimentação CA está ligada **2.** Com a unidade ligada (não no modo de espera), prima o botão ALARM **3.** Seleccione os minutos necessários para a unidade desligar 10, 20, 30... 90. A opção OFF desativa a função e é a que vem por defeito.

RO ROMÂNĂ

FUNCȚIA DE SOMN 1. Această funcție va opri automat unitatea, funcționează numai atunci când este conectată alimentarea cu curent alternativ **2.** Cu unitatea pornită (nu în modul de așteptare), apăsați butonul ALARM **3.** Selectați minutele necesare pentru ca unitatea să oprească 10, 20, 30... 90. Opțiunea OFF dezactivează funcția și este cea care vine implicit.

RU РУССКИЙ

ФУНКЦИЯ СНА 1. Эта функция автоматически выключит устройство, она работает только при подключении переменного тока **2.** При включенном устройстве (не в режиме ожидания) нажмите кнопку ALARM **3.** Выберите

минуты, которые потребуются устройству для выключения: 10, 20, 30... 90. Опция OFF деактивирует функцию и является той, которая предоставляется по умолчанию.

SK SLOVENČINA

FUNKCIA SPÁNKU 1.Táto funkcia automaticky vypne jednotku, funguje iba pri pripojení striedavého prúdu **2.**Keď je jednotka zapnutá (nie je v pohotovostnom režime), stlačte tlačidlo ALARM **3.**Vyberte minúty, ktoré bude trvať, kým sa jednotka vypne 10, 20, 30... 90. Možnosť OFF deaktivuje funkciu a je predvolene dostupná.

SL SLOVENSKI

FUNKCIJA SPANJA 1.Ta funkcija samodejno izklopi enoto, deluje le, ko je priključen izmenični tok **2.**Ko je enota vklopljena (ni v stanju pripravljenosti), pritisnite gumb ALARM **3.**Izberite minute, ki bodo potrebne, da se enota izklopi 10, 20, 30... 90. Možnost OFF deaktivira funkcijo in je tista, ki je privzeto na voljo.

SR СРПСКИ

ФУНКЦИЈА СПАВАЊА 1.Ова функција ће аутоматски искључити уређај, ради само када је прикључена наизменична струја **2.**Када је уређај укључен (није у стању приправности), притисните дугме ALARM **3.**Изаберите минуте које ће уређају требати да се искључи: 10, 20, 30... 90. Опција OFF деактивира функцију и она је она која је подразумевано обезбеђена.

SV SVENSKAN

SÖMN FUNKTION 1.Denna funktion stänger av enheten automatiskt, den fungerar bara när nätströmmen är ansluten **2.**När enheten är påslagen (inte i vänteläge), Tryck på ALARM - knappen **3.**Välj de minuter det tar för enheten att stänga av 10, 20, 30... 90. Alternativet OFF inaktiverar

funktionen och är den som kommer som standard.

TR TÜRK

UYKU FONKSİYONU 1.Bu işlev üniteyi otomatik olarak kapatır, yalnızca AC gücü bağlandığında çalışır **2.**Ünite açıkken (bekleme modunda değil) ALARM düğmesine basın **3.**Ünitenin kapanması için gereken dakikaları seçin 10, 20, 30... 90. KAPALI seçeneği işlevi devre dışı bırakır ve varsayılan olarak gelen seçenektir.

CA CATALÀ

FUNCIÓ DE SOMNI 1.Aquesta funció apagarà la unitat automàticament, només funciona quan l'alimentació d'AC està connectada **2.**Amb la unitat encesa (no en mode d'espera), premeu el botó ALARM **3.**Seleccioneu els minuts que trigarà la unitat a apagar-se 10, 20, 30... 90. L'opció OFF desactiva la funció i és la que ve per defecte.

EU EUSKARA

LO FUNTZIOA 1.Funtzio honek unitatea automatikoki itzaliko du, AC korrontea konektatuta dagoenean bakarrik funtzionatzen du **2.**Unitatea piztuta dagoela (ez egonean moduan), sakatu ALARM botoia **3.**Hautatu unitateak 10, 20, 30... 90 itzaltzeko beharko dituen minutuak. OFF aukerak funtzioa desaktibatzen du eta aukera lehenetsia da.

GL GALEGO

FUNCIÓN SLEEP 1.Esta función apagará a unidade automaticamente, só funciona cando se conecta a alimentación de CA **2.**Coa unidade acendida (non en modo de espera), prema o botón ALARM **3.**Seleccione os minutos que tardará en apagar a unidade 10, 20, 30... 90 A opción OFF desactiva a función e é a opción predeterminada.

AUX IN OPERATION

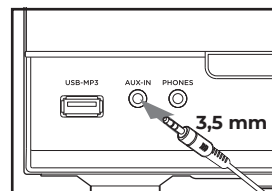

1 Connect a 3.5mm male-to-male stereo cable to the front panel.

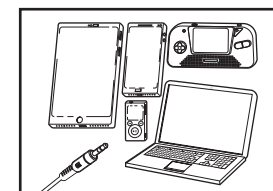

2 Connect the other end of the cable to the external device.

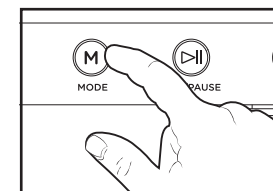

3 Press the mode button to select the aux in mode, and start playback on the external device.

BG БЪЛГАРСКИ

ОПЕРАЦИЯ 1.Свържете 3,5 мм стерео кабел от мъжки към мъжки пол към предния панел **2.**Свържете другия край на кабела към външното устройство **3.**Натиснете бутона Режим, за да изберете оакс в режим и започнете възпроизвеждане на външното устройство.

CS ČEŠTINA

AUX V PROVOZU 1.Připojte stereofonní kabel 3,5 mm mezi muží a muží k přednímu panelu **2.**Připojte druhý konec kabelu k externímu zařízení **3.**Stisknutím tlačítka mode Vyberte režim aux v režimu a spusťte přehrávání na externím zařízení.

DA DÁNSKÝ

I DRIFT 1.Tilslut et 3,5 mm han-til-han stereokabel til frontpanelet **2.**Tilslut den anden ende af kablet til den eksterne enhed **3.**Tryk på mode-knappen for at vælge funktionen auk i og starte afspilningen på den eksterne enhed.

DE DEUTSCHSPRACHIGE

AUX-EINGANG BETRIEB 1.Schließen Sie ein 3,5-mm-Stereokabel von Stecker zu Stecker an die Frontblende an **2.**Verbinden Sie das andere Ende des Kabels mit dem externen Gerät **3.**Drücken Sie die Modustaste, um den Aux-

Eingangsmodus auszuwählen und die Wiedergabe auf dem externen Gerät zu starten.

EL ΕΛΛΗΝΙΚΗ

AUX ΣΕ ΛΕΙΤΟΥΡΓΙΑ 1.Συνδέστε ένα στερεοφωνικό καλώδιο 3,5 mm από αρσενικό σε αρσενικό στον μπροστινό πίνακα **2.**Συνδέστε το άλλο άκρο του καλωδίου στην εξωτερική συσκευή **3.**Πατήστε το κουμπί mode για να επιλέξετε τη λειτουργία aux in και να ξεκινήσετε την αναπαραγωγή στην εξωτερική συσκευή.

ES ESPAÑOL

FUNCIONAMIENTO AUX IN 1.Conecte un cable estéreo macho a macho de 3,5 mm al panel frontal **2.**Conecte el otro extremo del cable al dispositivo externo **3.**Presione el botón mode para seleccionar el modo aux in e iniciar la reproducción en el dispositivo externo.

ET EESTI

AUX OPERATSIOONIS 1.Ühendage esipaneelile 3,5 mm isane-isane stereokaabel **2.**Ühendage kaabli teine ots välise seadmega **3.**Vajutage režiimi nuppu, et valida režiimis aux, ja alustage taasesitust välises seadmes.

FI SUOMEN

AUX TOIMINNASSA 1.Liitä 3,5 mm

uros-uros stereo kaapeli etupaneelin
2.Kytke kaapelin toinen pää ulkoiseen laitteeseen **3.**Valitse tilapainiketta painamalla Aux in mode ja aloita toisto ulkoisella laitteella.

FR FRANÇAISE

AUX EN FONCTIONNEMENT

1.Connectez un câble stéréo mâle-mâle de 3,5 mm au panneau avant **2.**Connectez l'autre extrémité du câble au périphérique externe **3.**Appuyez sur le bouton mode pour sélectionner le mode aux in et démarrez la lecture sur le périphérique externe.

HR HRVATSKI

POMOĆNI ULAZAK U RAD 1.Spojite 3,5 mm muški na muški stereo kabel na prednju ploču **2.**Spojite drugi kraj kabela na vanjski uređaj **3.**Pritisnite gumb inin za odabir načina rada ininin i započnite reprodukciju na vanjskom uređaju.

HU MAGYAR

AUX MŰKÖDÉS KÖZBEN

1.Csatlakoztasson egy 3,5 mm-es férfi-férfi sztereó kábelt az előlaphoz **2.**Csatlakoztassa a kábel másik végét a külső eszközhöz **3.**Nyomja meg a mode gombot az aux in mode kiválasztásához, majd indítsa el a lejátszást a külső eszközhöz.

IT ITALIANA

AUX IN FUNZIONAMENTO

1.Collegare un cavo stereo maschio-maschio da 3,5 mm al pannello frontale **2.**Collegare l'altra estremità del cavo al dispositivo esterno **3.**Premere il pulsante mode per selezionare la modalità aux in e avviare la riproduzione sul dispositivo esterno.

LT LIETUVIŲ

OPERACIJA 1.Prijunkite 3,5 mm stereo kabelį nuo vyrų iki vyrų prie priekinio skydelio **2.**Kitą kabelio galą prijunkite prie išorinio įrenginio **3.**Paspauskite režimo mygtuką, kad pasirinktumėte režimą ir pradėtumėte atkūrimą išoriniame

įrenginyje.

LV LATVIEŠU

AUX DARBĪBĀ 1.Pievienojiet 3,5 mm viriešu un viriešu stereo kabeli priekšējam panelim **2.**Pievienojiet kabeļa otru galu ārējai ierīcei **3.**Nospiediet pogu mode, lai izvēlētos aux IN mode, un sāciet atskaņošanu ārējā ierīcē.

MT MALTIJA

AUX FL-OPERAZZJONI 1.Qabbad 3,5 mm maskili għall-irġiel kejbil stereo għall-panew ta'quddiem **2.**Qabbad it-tarf l-iehor tal-kejbil mal-mezz estern **3.**Aghfas il-buttuna mode biex tagħzel l-aux fil-mod, u tibda daqq fuq il-mezz estern.

NL NEDERLANDSE

AUX IN BEDIENING 1.Sluit een 3,5mm male-to-male stereokabel aan op het voorpaneel **2.**Sluit het andere uiteinde van de kabel aan op het externe apparaat **3.**Druk op de modusknop om de aux in-modus te selecteren en start de weergave op het externe apparaat.

NO NORSK

AUX I DRIFT 1.Koble en 3,5 mm hann-til-hann stereokabel til frontpanelet **2.**Koble den andre enden av kablen til den eksterne enheten **3.**Trykk på mode-knappen for å velge aux in-modus, og start avspillingen på den eksterne enheten.

PL POLSKI

AUX W OPERACJI 1.Podłącz 3,5 mm męski-męski kabel stereo do panelu przedniego **2.**Podłącz drugi koniec kabla do urządzenia zewnętrznego **3.**Naciśnij przycisk mode, aby wybrać tryb aux in i rozpocząć odtwarzanie na urządzeniu zewnętrznym.

PT PORTUGUESA

AUX EM FUNCIONAMENTO 1.Ligue um cabo estéreo macho-macho de 3,5 mm ao painel frontal **2.**Ligue

a outra extremidade do cabo ao dispositivo externo **3.**Prima o botão mode para seleccionar o modo aux in e inicie a reprodução no dispositivo externo.

RO ROMÂNĂ

AUX ÎN FUNCȚIUNE 1.Conectați un cablu stereo tată-tată de 3,5 mm la panoul frontal **2.**Conectați celălalt capăt al cablului la dispozitivul extern **3.**Apăsăți butonul mode pentru a selecta modul aux in și pentru a începe redarea pe dispozitivul extern.

RU РУССКИЙ

ВСПОМОГАТЕЛЬНЫЙ ВХОД В ЭКСПЛУАТАЦИЮ 1.Подключите стереокабель 3,5 мм от мужчины к мужчине к передней панели **2.**Подключите другой конец кабеля к внешнему устройству **3.**Нажмите кнопку mode, чтобы выбрать режим aux in, и начните воспроизведение на внешнем устройстве.

SK SLOVENČINA

AUX V PREVÁDZKE 1.Pripojte 3,5 mm stereofónny kábel typu male-To-male k prednému panelu **2.**Druhý koniec kábla pripojte k externému zariadeniu **3.**Stlačením tlačidla mode vyberte režim aux in a spustite prehrávanie na externom zariadení.

SL SLOVENSKI

DELOVANJE 1.Priključite 3,5 mm moški-moški stereo kabel na sprednjo ploščo **2.**Drugi konec kabla priključite na zunanjo napravo **3.**Pritisnite gumb mode, da izberete pomožno možnost v načinu in začnete predvajanje na zunanji napravi.

SR СРПСКИ

ПОМОЋНИ УЛАЗ У РАД

1.Повежите стерео кабл од 3,5 мм од мушкарца до мушкарца на предњу плочу **2.**Повежите други крај кабла са спољним уређајем **3.**Пritisните дугме МОДЕ да

бисте изабрали АУКС ин режим и започните репродукцију на спољном уређају.

SV SVENSKAN

AUX I DRIFT 1.Anslut en 3,5 mm stereokabel från man till man till frontpanelen **2.**Anslut den andra änden av kablenn till den externa enheten **3.**Tryck på mode-knappen för att välja aux in-läge och starta uppspelningen på den externa enheten.

TR TÜRK

AUX IN İŞLEMİ 1.Ön panele 3,5 mm erkek-erkek stereo kablo bağlayın **2.**Kablonun diğer ucunu harici cihaza bağlayın **3.**Aux in modunu seçmek için mode düğmesine basin ve harici cihazda oynatmaya başlayın.

CA CATALÀ

FUNCIONAMENT AUX IN.

1.Connecteu un cable estèreo mascle a mascle de 3,5 mm al panell frontal. **2.**Connecteu l'altre extrem del cable al dispositiu extern. **3.**Premeu el botó mode per seleccionar el mode aux in i iniciar la reproducció al dispositiu extern.

EU EUSKARA

AUXILIA ERABILTZEN 1. Konektatu 3,5 mm-ko ar-ar kable estereo a aurreko panelera. **2.**Kablearen beste muturra kanpoko gailura konektatu. **3.**Sakatu moduaren botoia modua aux aukeratzeko eta kanpoko gailuan erreproduzitzen hasteko.

GL GALEGO

AUX EN OPERACIÓN 1.Conecte un cable estéreo macho a macho de 3,5 mm ao panel frontal. **2.**Conecte o outro extremo do cable ao dispositivo externo. **3.**Preme o botón de modo para seleccionar o modo auxiliar e iniciar a reprodución no dispositivo externo.

USB OPERATION

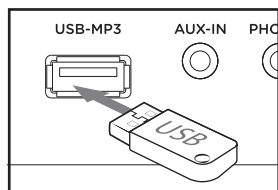

1 Connect the usb device to the usb port, and change the source by pressing "MODE" button in control remote (2) or in the pannel (1).

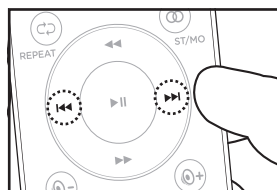

2 Select a file you want to play using "BACK" and "NEXT" buttons (8,18) in the remote control or in the pannel (1,2) Also you can select directly the file with the numerical keys.

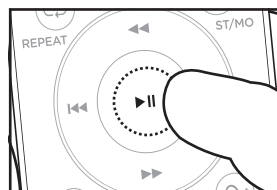

3 Press the button "PLAY" on the remote control (9) or on the unit (2) to start the playback. Press it again to stop playback.

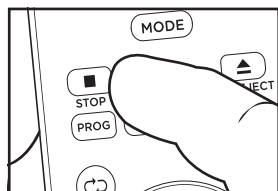

4 Stop the device and change the source by pressing MODE button before removing the USB device.

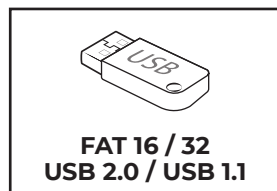

5 Compatible USB devices: mp3 player, USB 2.0 or USB 1.1.

BG БЪЛГАРСКИ

ОПЕРАЦИЯ ФЛАШКА 1.Свържете флашката към флашката и променете източника чрез натискане на бутон "MODE" в дистанционното управление (2) или в панела (1). 2. Изберете файл, който искате да възпроизведете, като използвате бутоните "BACK" и "NEXT" (8, 18) в дистанционното управление или в панела (1, 2) също можете да изберете директно файла с цифровите клавиши. 3. Натиснете бутона "PLAY" на дистанционното управление (9) или на устройството (2), за да започнете възпроизвеждането. Натиснете отново, за да спрете възпроизвеждането. 4. Спрете устройството и променете източника чрез натискане на бутона "MODE", преди да премахнете устройството. 5.Съвместими флашки устройства: MP3 плейър, флашка 2.0 или флашка 1.1.

CS ČEŠTINA

PROVOZ USB 1.Připojte zařízení usb k portu usb a změňte zdroj stisknutím tlačítka "MODE" V ovládacím ovladači (2) nebo v panelu (1). 2. Vyberte soubor, který chcete přehrát pomocí tlačítek "BACK" a "NEXT" (8, 18) na dálkovém ovladači nebo v panelu (1, 2) Také můžete vybrat přímo soubor pomocí číselných kláves. 3. Stisknutím tlačítka "PLAY" na dálkovém ovladači (9) nebo na jednotce (2) zahájíte přehrávání. Dalším stisknutím jej zastavíte přehrávání. 4. Před vyjmutím zařízení USB zastavte zařízení a změňte zdroj stisknutím tlačítka "MODE". 5.Kompatibilní zařízení USB: MP3 přehrávač, USB 2.0 nebo USB 1.1.

DA DÁNSKÝ

USB-BETJENING 1.Tilslut usb-enheden til usb-porten, og Skift kilde ved at trykke på "MODE" - knappen i Fjernbetjening (2) eller i pannel (1). 2. Vælg en fil, du vil afspille ved hjælp

af knapperne "BACK" og "NEXT" (8, 18) i fjernbetjeningen eller i pannel (1, 2) Du kan også vælge filen direkte med de numeriske taster. 3. Tryk på knappen "PLAY" på fjernbetjeningen (9) eller på enheden (2) for at starte afspilningen. Tryk på den igen for at stoppe afspilningen. 4. Stop enheden, og Skift kilde ved at trykke på knappen "MODE", før du fjerner USB-enheden.. 5.Kompatible USB-enheder: mp3-afspiller, USB 2.0 eller USB 1.1.

DE DEUTSCHSPRACHIGE

USB-BETRIEB 1.Schließen Sie das USB-Gerät an den USB-Anschluss an und wechseln Sie die Quelle, indem Sie die Taste "MODE" in der Fernbedienung (2) oder im Bedienfeld (1) drücken. 2. Wählen Sie eine Datei, die Sie abspielen möchten, mit den Tasten "BACK" und "NEXT" (8, 18) in der Fernbedienung oder im Bedienfeld (1, 2). Sie können die Datei auch direkt mit den Zifferntasten auswählen. 3. Drücken Sie die Taste "PLAY" auf der Fernbedienung (9) oder am Gerät (2), um die Wiedergabe zu starten. Drücken Sie erneut, um die Wiedergabe zu stoppen. 4. Stoppen Sie das Gerät und wechseln Sie die Quelle, indem Sie die Taste "MODE" drücken, bevor Sie das USB-Gerät entfernen. 5.Kompatible USB-Geräte: MP3-Player, USB 2.0 oder USB 1.1.

EL ΕΛΛΗΝΙΚΗ

ΛΕΙΤΟΥΡΓΙΑ USB 1.Συνδέστε τη συσκευή usb στη θύρα usb και αλλάξτε την πηγή πατώντας το κουμπί "MODE" στο τηλεχειριστήριο ελέγχου (2) ή στο pannel (1). 2. Επιλέξτε ένα αρχείο που θέλετε να παίξετε χρησιμοποιώντας τα κουμπιά "BACK" και "NEXT" (8, 18) στο τηλεχειριστήριο ή στο πάνελ (1, 2) Επίσης μπορείτε να επιλέξετε απευθείας το αρχείο με τα αριθμητικά πλήκτρα. 3. Πατήστε το κουμπί "PLAY" στο τηλεχειριστήριο (9) ή στη μονάδα (2) για να ξεκινήσει η αναπαραγωγή. Πατήστε το ξανά για να διακόψετε την αναπαραγωγή. 4. Σταματήστε τη συσκευή και αλλάξτε την πηγή πατώντας το κουμπί "MODE" πριν αφαιρέσετε τη συσκευή USB. 5.Συμβατές συσκευές USB: MP3 player, USB 2.0 ή USB 1.1.

ES ESPAÑOL

FUNCIONAMIENTO POR USB

1.Conecte el dispositivo USB al puerto usb y cambie la fuente pulsando el botón "MODE" en el mando a distancia (2) o en el panel (1). 2. Seleccione el archivo que desea reproducir utilizando los botones "BACK" y "NEXT" (8, 18) en el mando a distancia o en el panel (1, 2). También puede seleccionar directamente el archivo con las teclas numéricas. 3. Presione el botón "PLAY" en el control remoto (9) o en la unidad (2) para iniciar la reproducción. Púselo de nuevo para detener la reproducción. 4. Detenga el dispositivo y cambie la fuente presionando el botón "MODE" antes de extraer el dispositivo USB. 5.Dispositivos USB compatibles: reproductor de mp3, USB 2.0 o USB 1.1.

ET EESTI

USB-OPERATSIOON 1.Ühendage usb-seade usb-porti ja muutke allikat, vajutades kaugjuhtimispuldi (2) või panneli (1) nuppu "MODE". 2. Valige fail, mida soovite mängida, kasutades kaugjuhtimispuldi või panneli (1, 2) nuppe "BACK" ja "NEXT" (8, 18), Samuti saate faili otse numbriklahvidega valida. 3. Vajutage nuppu "PLAY" taasesituse alustamiseks kaugjuhtimispuldil (9) või seadmel (2). Taasesituse peatamiseks vajutage seda uuesti. 4. Enne USB-seadme eemaldamist peatage seade ja muutke allikat, vajutades nuppu "MODE". 5. Ühilduvad USB-seadmed: mp3-mängija, USB 2.0 või USB 1.1.

FI SUOMEN

USB-TOIMINTA 1.Liitä usb-laite usb-porttiin ja vaihda lähde painamalla "MODE" - painiketta kaukosäätimessä (2) tai pannussa (1). 2. Valitse tiedosto, jonka haluat toistaa käyttämällä "BACK" ja "NEXT" painikkeita (8, 18) kaukosäätimessä tai pannelissa (1, 2) Voit myös valita suoraan tiedoston numeronäppäimillä. 3. Aloita toisto painamalla kaukosäätimen (9) tai laitteen (2) painiketta "PLAY". Pysäytä toisto painamalla sitä uudelleen. 4. Pysäytä laite ja vaihda lähde painamalla "MODE" - painiketta

ennen USB-laitteen poistamista.
5.Yhteensopivat USB-laitteet: mp3-soitin, USB 2.0 tai USB 1.1.

FR FRANÇAISE

FUNCTIONNEMENT USB 1.Connectez le périphérique USB au port USB et changez de source en appuyant sur le bouton "MODE" de la télécommande (2) ou du panneau (1). **2.** Sélectionnez un fichier que vous souhaitez lire à l'aide des boutons "BACK" et "NEXT" (8, 18) de la télécommande ou du panneau (1, 2). Vous pouvez également sélectionner directement le fichier avec les touches numériques. **3.** Appuyez sur le bouton "PLAY" de la télécommande (9) ou de l'appareil (2) pour lancer la lecture. Appuyez à nouveau dessus pour arrêter la lecture. **4.** Arrêtez l'appareil et changez la source en appuyant sur le bouton "MODE" avant de retirer le périphérique USB. **5.**Périphériques USB compatibles: lecteur mp3, USB 2.0 ou USB 1.1.

HR HRVATSKI

USB OPERACIJA 1.Povežite svoj uređaj s priključkom za pristup i promijenite izvor pritiskom na tipku "MODE" na daljinskom upravljaču (2) ili na upravljačkoj ploči (1). **2.** Odaberite datoteku koju želite reproducirati pomoću gumba "BACK" i "NEXT" (8, 18) na daljinskom upravljaču ili na ploči (1, 2) također možete izravno odabrati datoteku pomoću numeričkih tipki. **3.** Pritisnite gumb "PLAY" na daljinskom upravljaču (9) ili na uređaju (2) za početak reprodukcije. Ponovno ga pritisnite da biste zaustavili reprodukciju. **4.** Zaustavite uređaj i promijenite izvor pritiskom na gumb "MODE" prije nego što uklonite hands-on uređaj. **5.**Kompatibilni uređaji za USB: mp3-Igrač, USB 2.0 ili USB 1.1.

HU MAGYAR

USB MŰKÖDÉS 1.Csatlakoztassa az usb-eszközt az usb-porthoz, majd változtassa meg a forrást a "MODE" gomb megnyomásával a control remote (2) vagy a panelen (1). **2.** Válassza ki a lejátszani kívánt fájlt a távirányítón vagy a panelen található

"BACK" és "NEXT" gombokkal (8, 18) vagy a panelen (1, 2) közvetlenül is kiválaszthatja a fájlt a numerikus gombokkal. **3.** Nyomja meg a gombot "PLAY" a távirányítón (9) vagy az egységen (2) a lejátszás elindításához. Nyomja meg újra a lejátszás leállításához. **4.** Állítsa le az eszközt, és változtassa meg a forrást a "MODE" gomb megnyomásával, mielőtt eltávolítja az USB eszközt. **5.**Kompatibilis USB eszközök: mp3 lejátszó, USB 2.0 vagy USB 1.1.

IT ITALIANA

FUNZIONAMENTO USB 1.Collegare il dispositivo USB alla porta USB e modificare la sorgente premendo il pulsante "MODE" in control remote (2) o nel pannello (1). **2.** Selezionare un file che si desidera riprodurre utilizzando i pulsanti "BACK" e "NEXT" (8, 18) nel telecomando o nel pannello (1, 2) Inoltre è possibile selezionare direttamente il file con i tasti numerici. **3.** Premere il tasto "PLAY" sul telecomando (9) o sull'unità (2) per avviare la riproduzione. Premere di nuovo per interrompere la riproduzione. **4.** Arrestare il dispositivo e modificare la sorgente premendo il pulsante "MODE" prima di rimuovere il dispositivo USB. **5.**Dispositivi USB compatibili: lettore mp3, USB 2.0 o USB 1.1.

LT LIETUVIŲ

USB OPERACIJA 1.Prijunkite usb įrenginį prie usb prievado ir pakeiskite šaltinį paspausdami mygtuką "MODE" valdymo pultelyje (2) arba pannel (1). **2.** Pasirinkite failą, kurį norite žaisti naudojant "BACK" ir "NEXT" mygtukus (8, 18) nuotolinio valdymo pulte arba pannel (1, 2) taip pat galite pasirinkti tiesiogiai failą su skaitmeniniais klavišais. **3.** Paspauskite mygtuką "PLAY" nuotolinio valdymo pulte (9) arba įrenginyje (2), kad pradėtų atkūrimą. Paspauskite dar kartą, kad sustabdytumėte atkūrimą. **4.** Prieš išimdami USB įrenginį, Sustabdykite įrenginį ir pakeiskite šaltinį paspausdami mygtuką "MODE". **5.**Suderinami USB įrenginiai: mp3

grotuvas, USB 2.0 arba USB 1.1.

LV LATVIEŠU

USB DARBĪBA 1.Pievienojiet usb ierīci usb portam, un mainiet avotu, nospiežot "MODE" pogu control remote (2) vai pannel (1). **2.** Izvēlieties failu, kuru vēlaties atskaņot, izmantojot tālvadības pults pogas "BACK" un "NEXT" (8, 18) vai pannel (1, 2), arī jūs varat izvēlieties tieši failu ar ciparu taustiņiem. **3.** Nospiediet pogu "PLAY" uz tālvadības pults (9) vai uz ierīces (2), lai sāktu atskaņošanu. Nospiediet to vēlreiz, lai apturētu atskaņošanu. **4.** Apturiet ierīci un mainiet avotu, nospiežot pogu "MODE" pirms USB ierīces noņemšanas. **5.**Saderīgas USB ierīces: mp3 atskaņotājs, USB 2.0 vai USB 1.1.

MT MALTIJA

OPERAZZJONI USB 1.Qabbad l-apparat usb mal-port usb, u ibdel is-sors billi tagħfas il-buttuna "MODE" fil-kontroll remot (2) jew fil-pannell (1). **2.** Aghżel fajl li trid tilgħab billi tuża buttuni "BACK" u "NEXT" (8, 18) fil-kontroll mill-bogħod jew fil-pannell (1, 2) Ukoll tista'tagħżel direttament il-fajl biċ-ċwieviet numeriči. **3.** Aghfas il-buttuna "PLAY" fuq il-kontroll mill-bogħod (9) jew fuq l-unità (2) biex tibda d-daqq. Aghfasha mill-ġdid biex twaqqaf id-daqq. **4.** Waqqaf l-apparat u ibdel is-sors billi tagħfas il-buttuna "MODE" qabel ma tneħħi l-apparat USB. **5.**Mezzi kompatibbli USB: mp3 plejer, USB 2.0 jew USB 1.1.

NL NEDERLANDSE

USB BEDIENING 1.Sluit het usb-apparaat aan op de usb-poort en verander de bron door op de knop "MODE" te drukken in de afstandsbediening (2) of in het paneel (1). **2.** Selecteer een bestand dat u wilt afspelen met de knoppen "BACK" en "NEXT" (8, 18) in de afstandsbediening of in het paneel (1, 2) Ook kunt u het bestand rechtstreeks selecteren met de numerieke toetsen. **3.** Druk op de knop "PLAY" op de afstandsbediening (9) of op het apparaat (2) om het afspelen te starten. Druk nogmaals om het afspelen te stoppen. **4.** Stop

het apparaat en verander de bron door op de knop "MODE" te drukken voordat u het USB-apparaat verwijdert. **5.**Compatibele USB-apparaten: mp3-speler, USB 2.0 of USB 1.1.

NO NORSK

USB-DRIFT 1.Koble usb-enheten til usb-porten, og endre kilden ved å trykke på "MODE" - knappene i control remote (2) eller i pannel (1). **2.** Velg en fil du vil spille av med knappene "BACK" og "NEXT" (8, 18) på fjernkontrollen eller i panelet (1, 2) Du kan også velge filen direkte med talltastene. **3.** Trykk på knappene "PLAY" på fjernkontrollen (9) eller på enheten (2) for å starte avspillingen. Trykk på den igjen for å stoppe avspillingen. **4.** Stopp enheten og endre kilden ved å trykke på "MODE" - knappene for DU fjerner USB-enheten. **5.**Kompatible USB-enheter: mp3-spiller, USB 2.0 ELLER USB 1.1

PL POLSKI

OBSŁUGA USB 1.Podłącz urządzenie usb do portu usb i zmień źródło, naciskając przycisk "MODE" w pilocie (2) lub w panelu (1). **2.** Wybierz plik, który chcesz odtworzyć za pomocą przycisków "BACK" i "NEXT" (8, 18) na pilocie lub w panelu (1, 2) Możesz również Wybrać Bezppośrednio plik za pomocą klawiszy numerycznych. **3.** Naciśnij przycisk "PLAY" na pilocie (9) lub na urządzeniu (2), aby rozpocząć odtwarzanie. Naciśnij go ponownie, aby zatrzymać odtwarzanie. **4.** Zatrzymaj urządzenie i zmień źródło, naciskając przycisk "MODE" przed wyjęciem urządzenia USB. **5.**Kompatybilne urządzenia USB: Odtwarzacz mp3, USB 2.0 lub USB 1.1.

PT PORTUGUESA

OPERAÇÃO USB 1.Ligue o dispositivo usb à porta usb e altere a fonte premindo o botão "MODE" no controlo remoto (2) ou no painel (1). **2.** Selecciona um ficheiro que pretende reproduzir utilizando os botões "BACK" e "NEXT" (8, 18) no telecomando ou no painel (1, 2) também pode seleccionar directamente o ficheiro com as teclas numéricas. **3.** Prima o botão "PLAY" no

telecomando (9) ou na Unidade (2) para iniciar a reprodução. Prima novamente para parar a reprodução. **4.** Pare o dispositivo e altere a fonte premindo o botão "MODE" antes de remover o dispositivo USB. **5.** Dispositivos USB compatíveis: leitor de mp3, USB 2.0 ou USB 1.1.

RO ROMÂNĂ

OPERARE USB 1. Conectați dispozitivul usb la portul usb și schimbați sursa apăsând butonul "MODE" din telecomandă (2) sau din panou (1). **2.** Selectați un fișier pe care doriți să îl redați folosind butoanele "BACK" și "NEXT" (8, 18) din telecomandă sau din panou (1, 2) de asemenea, puteți selecta direct fișierul cu tastele numerice. **3.** Apăsăți butonul "PLAY" de pe telecomandă (9) sau de pe unitate (2) pentru a începe redarea. Apăsăți-l din nou pentru a opri redarea. **4.** Oprțiți dispozitivul și schimbați sursa apăsând butonul "MODE" înainte de a scoate dispozitivul USB. **5.** Dispozitive USB compatibile: mp3 player, USB 2.0 sau USB 1.1.

RU РУССКИЙ

РАБОТА ПО USB 1. Подключите usb-устройство к usb-порту и измените источник, нажав кнопку "MODE" на пульте дистанционного управления (2) или на панели управления (1). **2.** Выберите файл, который вы хотите воспроизвести, с помощью кнопок "BACK" и "NEXT" (8, 18) на пульте дистанционного управления или на панели (1, 2) также вы можете непосредственно выбрать файл с помощью цифровых клавиш. **3.** Нажмите кнопку "PLAY" на пульте дистанционного управления (9) или на устройстве (2), чтобы начать воспроизведение. Нажмите ее еще раз, чтобы остановить воспроизведение. **4.** Остановите устройство и измените источник, нажав кнопку "MODE", прежде чем извлекать USB-устройство. **5.** Совместимые USB-устройства: mp3-плеер, USB 2.0 или USB 1.1.

SK SLOVENČINA

PREVÁDZKA USB 1. Pripojte zariadenie usb k portu usb a zmeňte zdroj stlačením tlačidla "MODE" na ovládacom diaľkovom ovládači (2) alebo na paneli (1). **2.** Vyberte súbor, ktorý chcete prehrať pomocou tlačidiel "BACK" a "NEXT" (8, 18) na diaľkovom ovládači alebo na paneli (1, 2) tiež môžete priamo vybrať súbor pomocou číselných klávesov. **3.** Stlačením tlačidla "PLAY" na diaľkovom ovládači (9) alebo na jednotke (2) spustíte prehrávanie. Opätovným stlačením ho zastavíte prehrávanie. **4.** Pred vybratím zariadenia USB zastavte zariadenie a zmeňte zdroj stlačením tlačidla "MODE". **5.** Kompatibilné zariadenia USB: MP3 prehrávač, USB 2.0 alebo USB 1.1.

SL SLOVENSKI

DELOVANJE USB 1. Napravo usb priključite na vrata usb in spremenite vir s pritiskom na gumb "MODE" v daljinskem upravljalniku (2) ali v panelu (1). **2.** Izberite datoteko, ki jo želite predvajati z gumbi "BACK" in "NEXT" (8, 18) na daljinskem upravljalniku ali v panelu (1, 2) prav tako lahko neposredno izberete datoteko s številčnimi tipkami. **3.** Pritisnite gumb "PLAY" na daljinskem upravljalniku (9) ali na enoti (2) za začetek predvajanja. Ponovno pritisnite, da ustavite predvajanje. **4.** Ustavite napravo in spremenite vir s pritiskom na gumb "MODE", preden odstranite napravo USB. **5.** Združljive naprave USB: mp3 predvajalnik, USB 2.0 ali USB 1.1.

SR СРПСКИ

УСБ РАД 1. Прикључите УСБ уређај у УСБ порт и промените Извор притиском на дугме "MODE" на даљинском управљачу (2) или на контролној табли (1). **2.** Изаберите датотеку коју желите да репродукујете помоћу "BACK" и "NEXT" тастери (8, 18) на даљинском управљачу или панелу (1, 2) такође вам омогућавају да директно изаберете датотеку помоћу нумеричких тастера. **3.** Притисните дугме за "PLAY" на даљинском управљачу (9) или уређају (2) Да

бисте започели репродукцију. Поново га притисните да бисте зауставили репродукцију. **4.** Зауставите уређај и промените Извор притиском на дугме "MODE" пре него што уклоните УСБ уређај. **5.** Компатибилни УСБ уређаји: МП3 плејер, УСБ 2.0 или УСБ 1.1.

SV SVENSKAN

USB-DRIFT 1. Anslut usb-enheten till usb-porten och byt källa genom att trycka på "MODE" - knappen på fjärrkontrollen (2) eller i panelen (1). **2.** Välj en fil du vill spela med knapparna "BACK" och "NEXT" (8, 18) i fjärrkontrollen eller i panelen (1, 2) Du kan också välja filen direkt med de numeriska tangenterna. **3.** Tryck på knappen "PLAY" på fjärrkontrollen (9) eller på enheten (2) för att starta uppspelningen. Tryck på den igen för att stoppa uppspelningen. **4.** Stoppa enheten och ändra källan genom att trycka på "MODE" knappen innan du tar bort USB-enheten. **5.** Kompatibla USB-enheter: mp3-spelare, USB 2.0 eller USB 1.1.

TR TÜRK

USB İŞLEMİ 1. Usb cihazını usb bağlantı noktasına bağlayın ve uzaktan kumandadaki (2) veya paneldeki (1) "MODE" düğmesine basarak kaynağı değiştirin. **2.** Uzaktan kumandadaki veya paneldeki (1, 2) "BACK" ve "NEXT" düğmelerini (8, 18) kullanarak oynatmak istediğiniz bir dosyayı seçin Ayrıca sayısal tuşlarla doğrudan dosyayı seçebilirsiniz. **3.** Oynatmayı başlatmak için uzaktan kumandadaki (9) veya ünitadaki (2) "PLAY" düğmesine basın. Oynatmayı durdurmak için tekrar basın. **4.** USB cihazını çıkarmadan önce "MODE" düğmesine basarak cihazı durdurun ve kaynağı değiştirin. **5.** Uyumlu USB aygıtları: mp3 çalar, USB 2.0 veya USB 1.1.

CA CATALÀ

FUNCIONAMENT PER USB

1. Connecteu el dispositiu USB al port usb i canvieu la font prement el botó "MODE" al comandament a distància

(2) o al panell (1). **2.** Seleccioneu el fitxer que voleu reproduir utilitzant els botons "back" i "next" (8, 18) al comandament a distància o al panell (1, 2). També podeu seleccionar directament el fitxer amb les tecles numèriques. **3.** Premeu el botó "play" al control remot (9) o a la unitat (2) per iniciar la reproducció. Premeu-lo de nou per aturar la reproducció. **4.** Atureu el dispositiu i canvieu la font prement el botó "MODE" abans d'extreure el dispositiu USB. **5.** Dispositius USB compatibles: reproductor de mp3, USB 2.0 o USB 1.1.

EU EUSKARA

USB FUNTZIONAMENDUA 1.

Konektatu USB gailua USB atakara eta aldatu iturria urrutiko agintean (2) edo panelean (1) "MODE" botoia sakatuz. **2.** Hautatu erreproduzitu nahi duzun fitxategia "atzera" eta "hurrengo" botoiak erabiliz (8, 18) urrutiko agintean edo panelean (1, 2). Fitxategia ere zuzenean hauta dezakezu zenbaki-teklen bidez. **3.** Sakatu urrutiko agintean (9) edo unitatean (2) "play" botoia erreproduzitzen hasteko. Sakatu berriro erreproduzioa gelditzeko. **4.** Gelditu gailua eta aldatu iturria "MODEA" botoia sakatuz USB gailua kendu aurretik. **5.** Onartutako USB gailuak: mp3 erreproduzitailea, USB 2.0 edo USB 1.1.

GL GALEGO

FUNCIONAMENTO USB 1.

Conecte o dispositivo USB ao porto USB e cambie a fonte premendo o botón "MODO" no control remoto (2) ou no panel (1). **2.** Seleccione o ficheiro que quere reproducir mediante os botóns "atrás" e "seguinte" (8, 18) do control remoto ou do panel (1, 2). Tamén pode seleccionar directamente o ficheiro coas teclas numéricas. **3.** Prema o botón "play" no control remoto (9) ou na unidade (2) para iniciar a reprodución. Prema de novo para deter a reprodución. **4.** Detén o dispositivo e cambia a fonte premendo o botón "MODO" antes de retirar o dispositivo USB. **5.** Dispositivos USB compatibles: reproductor de mp3, USB 2.0 ou USB 1.1.

BLUETOOTH OPERATION

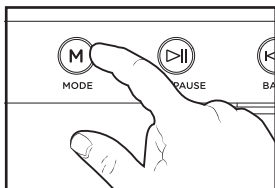

- 1** Press the mode button to select the Bluetooth mode (BT).

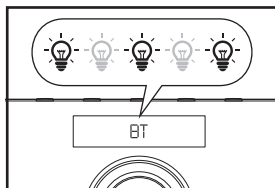

- 2** In bluetooth mode the bt word on the display will flash. Then the micro system will search automatically for bluetooth devices.

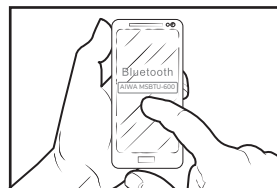

- 3** Turn on the bluetooth on your device and make it visible to connect with MSBTU-600 (During the transmission, if the Bluetooth version is less than 3.0, you need to enter the code "0000")

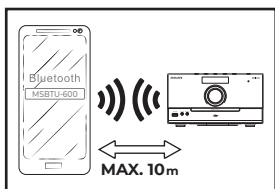

- 4** The effective range of Bluetooth devices is 10 meters.

BG БЪЛГАРСКИ

БЛУТУТ ОПЕРАЦИЯ 1.Натиснете бутона Режим, за да изберете Блутут режим (BT). **2.**В Блутут режим BT думата на дисплея ще мига. Тогава микро системата ще търси автоматично Блутут устройства. **3.**Включете блутута на вашето устройство и го направете видим за свързване с AIWA MSBTU-600 (По време на предаването, ако Блутут версията е по-малка от 3.0, трябва да въведете кода "0000") **4.**Ефективната гама от Блутут устройства е 10 метра.

CS ČEŠTINA

PROVOZ BLUETOOTH 1.Stisknutím tlačítka mode Vyberte Režim Bluetooth (BT). **2.**V režimu bluetooth bude BT slovo na displeji blikat. Poté mikrosystém automaticky vyhledá zařízení bluetooth. **3.**Zapněte na svém zařízení bluetooth a zviditelněte jej

pro připojení k MSBTU-600 (Během přenosu, pokud je Verze Bluetooth menší než 3.0, musíte zadat kód "0000") **4.**Efektivní dosah zařízení Bluetooth je 10 metrů.

DA DÁNSKÝ

BLUETOOTH-DRIFT 1.Tryk på mode-knappen for at vælge Bluetooth-tilstand (BT). **2.**I bluetooth-tilstand blinker bt-ordet på displayet. Derefter søger mikrosystemet automatisk efter bluetooth-enheder. **3.**Tænd for bluetooth på din enhed, og gør den synlig for at oprette forbindelse til AIWA MSBTU-600 (Under transmissionen, hvis Bluetooth-versionen er mindre end 3,0, skal du indtaste koden "0000") **4.**Det effektive udvalg af Bluetooth-enheder er 10 meter.

DE DEUTSCHSPRACHIGE

BLUETOOTH-BETRIEB 1.Drücken Sie

die Mode-Taste, um den Bluetooth-Modus (BT) auszuwählen. **2.**Im Bluetooth-Modus blinkt das BT-Wort auf dem Display. Dann sucht das Mikrosystem automatisch nach Bluetooth-Geräten. **3.**Schalten Sie das Bluetooth auf Ihrem Gerät ein und machen Sie es sichtbar, um eine Verbindung mit dem AIWA MSBTU-600 herzustellen (Während der Übertragung, wenn die Bluetooth-Version kleiner als 3.0 ist, müssen Sie den Code "0000" eingeben) **4.**Die effektive Reichweite von Bluetooth-Geräten beträgt 10 Meter.

EL ΕΛΛΗΝΙΚΗ

ΛΕΙΤΟΥΡΓΙΑ BLUETOOTH 1. Πατήστε το κουμπί mode για να επιλέξετε τη λειτουργία Bluetooth (BT) **2.** Στη λειτουργία bluetooth, η λέξη bt στην οθόνη θα αναβοσβήνει. Στη συνέχεια, το σύστημα micro θα αναζητήσει αυτόματα συσκευές bluetooth **3.** Ενεργοποιήστε το bluetooth στη συσκευή σας και κάντε το ορατό για σύνδεση με το AIWA MSBTU-600 (Κατά τη διάρκεια της μετάδοσης, εάν η έκδοση Bluetooth είναι μικρότερη από 3.0, πρέπει να εισαγάγετε τον κωδικό "0000") **4.** Η αποτελεσματική γκάμα συσκευών Bluetooth είναι 10 μέτρα.

ES ESPAÑOL

FUNCIONAMIENTO POR BLUETOOTH 1. Pulse el botón mode para seleccionar el modo Bluetooth (BT). **2.** En el modo bluetooth, la palabra bt en la pantalla parpadeará. A continuación, el micro sistema buscará automáticamente los dispositivos bluetooth. **3.** Encienda el bluetooth en su dispositivo y hágalo visible para conectarse con AIWA MSBTU-600 (Durante la transmisión, si la versión de Bluetooth es inferior a 3.0, debe ingresar el código "0000") **4.** El alcance efectivo de los dispositivos Bluetooth es de 10 metros.

ET EESTI

BLUETOOTH KASUTAMINE

1.Bluetooth-režiimi (BT) valimiseks vajutage režiimi nuppu. **2.**Bluetooth-režiimis vilgub ekraanil olev BT word. Seejärel otsib Mikrosüsteem automaatselt bluetooth-seadmeid. **3.**Lülitage oma seadmes bluetooth sisse ja tehke see AIWA MSBTU-600-ga ühenduse loomiseks nähtavaks (Edastamise ajal, kui Bluetoothi versioon on väiksem kui 3.0, peate sisestama koodi "0000") **4.**Bluetooth-seadmete efektiivne vahemik on 10 meetrit.

FI SUOMEN

BLUETOOTH-TOIMINTO 1.

Valitse Bluetooth-tila (BT) painamalla tila-painiketta. **2.**Bluetooth-tilassa näytön bt-sana vilkkuu. Sitten mikrojärjestelmä etsii automaattisesti bluetooth-laitteita. **3.**Käynnistä bluetooth laitteessa ja tehdä näkyväksi yhteyden AIWA MSBTU-600 (Lähetysten aikana, Jos Bluetooth-versio on alle 3.0, sinun täytyy syöttää koodi "0000") **4.**Bluetooth-laitteiden tehokas kantama on 10 metriä.

FR FRANÇAISE

FONCTIONNEMENT BLUETOOTH

1.Appuyez sur le bouton mode pour sélectionner le mode Bluetooth (BT). **2.**En mode bluetooth, le mot bt à l'écran clignote. Ensuite, le système micro recherchera automatiquement les périphériques Bluetooth. **3.**Activez le Bluetooth sur votre appareil et rendez-le visible pour vous connecter au AIWA MSBTU-600 (Pendant la transmission, si la version Bluetooth est inférieure à 3.0, vous devez entrer le code "0000") **4.**La portée effective des appareils Bluetooth est de 10 mètres.

HR HRVATSKI

RAD NA AINSUIN 1.Pritisnite gumb za odabir načina rada za odabir načina rada za vrijeme trajanja. **2.**U

načinu rada, na zaslonu će treperiti riječ. Mikrosustav će tada automatski pretraživati uređaje za Alinusus. **3.**Uključite svoj uređaj na svoj uređaj i učinite ga vidljivim za povezivanje s vašim AIWA MSBTU-600-om (Tijekom prijenoša, ako je verzija inačice manja od 3.0, morate unijeti kod "0000") **4.**Efektivni domet uređaja Bluetooth je 10 metara.

HU MAGYAR

BLUETOOTH MŰKÖDÉS 1.Nyomja meg a mode gombot a Bluetooth mód (Bt) kiválasztásához. **2.**Bluetooth módban a kijelzőn megjelenő bt szó villog. Ezután a mikrorendszer automatikusan megkeresi a bluetooth eszközöket **3.**Kapcsolja be a bluetooth-ot a készüléken, és tegye láthatóvá az AIWA MSBTU-600-hoz való csatlakozást (Az átvitel során, ha a Bluetooth verzió kevesebb, mint 3,0, meg kell adnia a "0000" kódot) **4.**A Bluetooth eszközök tényleges hatótávolsága 10 méter.

IT ITALIANA

FUNZIONAMENTO BLUETOOTH 1.Premere il pulsante mode per selezionare la modalità Bluetooth (BT). **2.** n modalità bluetooth la parola bt sul display lampeggia. Quindi il micro sistema cercherà automaticamente i dispositivi bluetooth. **3.**Accendere il bluetooth sul dispositivo e renderlo visibile per la connessione con AIWA MSBTU-600 (Durante la trasmissione, se la versione Bluetooth è inferiore a 3.0, è necessario inserire il codice "0000") **4.**La portata effettiva dei dispositivi Bluetooth è di 10 metri.

LT LIETUVIŲ

BLUETOOTH VEIKIMAS 1.Paspauskite mode mygtuką, kad pasirinktumėte Bluetooth režimą (BT). **2.**Bluetooth režimu ekrane mirksės bt žodis. Tada mikro sistema automatiškai ieškos bluetooth įrenginių. **3.**Ijunkite bluetooth savo prietaise ir padaryti

ji matomas prisijungti su AIWA MSBTU-600 (Perdavimo metu, jei Bluetooth versija yra mažesnė nei 3.0, turite įvesti kodą "0000") **4.**Efektivyus Bluetooth įrenginių diapazonas yra 10 metrų.

LV LATVIEŠU

BLUETOOTH DARĪBA 1.Nospiediet pogu mode, lai izvēlētos Bluetooth režīmu (BT). **2.**Bluetooth režīmā BT vārds displejā mirgos. Tad mikro sistēma automātiski meklēs bluetooth ierīces. **3.**Ieslēdziet bluetooth ierīcē un padariet to redzamu, lai izveidotu savienojumu ar AIWA MSBTU-600 (Pārraidēs laikā, ja Bluetooth versija ir mazāka par 3,0, jums jāievada kods "0000") **4.**Efektīvais Bluetooth ierīču klāsts ir 10 metri.

MT MALTIJA

OPERAZZJONI BLUETOOTH 1.Aghfas il-buttuna mode biex tagħzel L-Mod Bluetooth (BT). **2.**Fil bluetooth mod il-kelma bt fuq il-wiri se flash. Imbagħad is-sistema mikro se tfittex awtomatikament għal apparati bluetooth. **3.**Ixgħel il-bluetooth fuq it-tagħmir tiegħek u jagħmilha viżibbli biex tikkonnettja MA AIWA MSBTU-600 (Matul it-trażmissjoni, jekk il-verżjoni Bluetooth huwa inqas minn 3.0, għandek bżonn iddaħħal il-kodiċi "0000") **4.**Il - firxa effettiva Ta'apparat Bluetooth hija ta'10 metri.

NL NEDERLANDSE

WERKING VAN BLUETOOTH 1.Druk op de modusknop om de Bluetooth-modus (BT) te selecteren. **2.**In de bluetooth modus knippert het bt woord op het display. Vervolgens zoekt het microstelsel automatisch naar bluetooth-apparaten. **3.**Zet de bluetooth op uw apparaat aan en maak het zichtbaar om verbinding te maken met de AIWA MSBTU-600 (Tijdens de overdracht, als de Bluetooth-versie minder dan 3.0 is, moet u de code "0000"

invoeren) **4.**Het effectieve bereik van Bluetooth-apparaten is 10 meter.

NO NORSK

BLUETOOTH-DRIFT 1.Trykk på modeknappen for Å velge Bluetooth-modus (BT). **2.**I bluetooth-modus vil bt-ordet på displayet blinke. Deretter søker mikrosystemet automatisk etter bluetooth-enheter. **3.**Slå på bluetooth på enheten din og gjør den synlig for å koble TIL AIWA MSBTU-600 (Under overføringen, hvis Bluetooth-versjonen er mindre enn 3,0, må du skrive inn koden "0000") **4.**Det effektive utvalget Av Bluetooth-enheter er 10 meter.

PL POLSKI

OBSŁUGA BLUETOOTH 1.Naciśnij przycisk mode, aby wybrać tryb Bluetooth (BT). **2.**W trybie bluetooth słowo bt na wyświetlaczu będzie migać. Następnie mikro system automatycznie wyszukuje urządzenia bluetooth. **3.**Włącz bluetooth w urządzeniu i spraw, aby połączenie z AIWA MSBTU-600 było widoczne (Podczas transmisji, jeśli Wersja Bluetooth jest mniejsza niż 3.0, musisz wprowadzić kod "0000") **4.**Efektyny zasięg urządzeń Bluetooth wynosi 10 metrów.

PT PORTUGUESA

OPERAÇÃO BLUETOOTH 1.Prima o botão mode para seleccionar o modo Bluetooth (BT). **2.**No modo bluetooth, a palavra bt no visor pisca. Em seguida, o micro sistema procurará automaticamente dispositivos bluetooth. **3.**Ligue o bluetooth no seu dispositivo e torne-o visível para se conectar ao AIWA MSBTU-600 (Durante a transmissão, se a versão Bluetooth for inferior a 3.0, é necessário introduzir o código "0000") **4.**O alcance efetivo dos dispositivos Bluetooth é de 10 metros.

RO ROMÂNĂ

FUNCȚIONAREA BLUETOOTH

1.Apăsăți butonul Mod pentru a selecta modul Bluetooth (BT). **2.**În modul bluetooth, cuvântul bt de pe afișaj va clipi. Apoi, micro sistemul va căuta automat Dispozitive bluetooth. **3.**Porniți bluetooth-ul de pe dispozitiv și faceți-l vizibil pentru a vă conecta cu AIWA MSBTU-600 (În timpul transmisiei, dacă versiunea Bluetooth este mai mică de 3.0, trebuie să introduceți codul "0000") **4.**Gama efectivă de dispozitive Bluetooth este de 10 metri.

RU РУССКИЙ

РАБОТА ПО BLUETOOTH 1.Нажмите кнопку mode, чтобы выбрать режим Bluetooth (BT). **2.**В режиме bluetooth на дисплее будет мигать слово bt. Затем микросистема автоматически выполнит поиск устройств Bluetooth. **3.**Включите bluetooth на вашем устройстве и сделайте его видимым для подключения к AIWA MSBTU-600 (Во время передачи, если версия Bluetooth меньше 3.0, вам необходимо ввести код "0000") **4.**Эффективная дальность действия устройств Bluetooth составляет 10 метров.

SK SLOVENČINA

PREVÁDZKA BLUETOOTH 1.Stlačením tlačidla mode vyberte režim Bluetooth (BT). **2.**V režime bluetooth bude slovo bt na displeji blikat. Potom mikrosystém automaticky vyhledá zariadenia bluetooth. **3.**Zapnite bluetooth na svojom zariadení a zviditeľnite ho pre pripojenie k AIWA MSBTU-600 (Počas prenosu, ak je verzia Bluetooth menšia ako 3.0, musíte zadať kód "0000") **4.**Efektívny dosah zariadení Bluetooth je 10 metrov.

SL SLOVENSKI

DELOVANJE BLUETOOTH 1.Pritisnite gumb mode, da izberete način Bluetooth (BT). **2.**V načinu bluetooth bo beseda bt na zaslonu utripala.

Nato bo mikro sistem samodejno poiskal naprave bluetooth. **3.**Vklopите bluetooth v napravi in naj bo vidna povezava z AIWA MSBTU-600 (Med prenosom, če je različica Bluetooth manjša od 3, 0, morate vnesti kodo "0000") **4.**Učinkovit doseg naprav Bluetooth je 10 metrov.

SR СРПСКИ

BLUETOOTH RAD 1.Притисните дугме МОДЕ да бисте изабрали Блуеуотх (BT) режим. **2.**У Блуеуотх режиму, на екрану ће трептати реч BT. Микросистем ће затим аутоматски тражити Блуеуотх уређаје. **3.**Укључите Блуеуотх на свом уређају и учините га видљивим за повезивање са AIWA MSBTU-600 (Током преноса, ако је Блуеуотх верзија мања од 3,0, мораћете да унесете код "0000") **4.**Ефективни домет Блуеуотх уређаја је 10 метара.

SV SVENSKAN

BLUETOOTH-DRIFT 1.ryck på mode-knappen för att välja Bluetooth-läge (BT). **2.**I bluetooth-läge blinkar BT-ordet på displayen. Då söker mikrosystemet automatiskt efter bluetooth-enheter. **3.** Slå på bluetooth på din enhet och gör den synlig för att ansluta till AIWA MSBTU-600 (Under överföringen, Om Bluetooth-versionen är mindre än 3,0, måste du ange koden "0000") **4.**Det effektiva utbudet av Bluetooth-enheter är 10 meter.

TR TÜRK

BLUETOOTH İLE ÇALIŞMA 1.Bluetooth modunu (BT) seçmek için mode düğmesine basın. **2.**Bluetooth modunda, ekrandaki bt kelimesi yanıp söner. Mikro sistem daha sonra bluetooth cihazlarını otomatik olarak arayacaktır. **3.**Cihazınızdaki bluetooth'u açın ve AIWA MSBTU-600'e bağlanmayı görünür hale getirin (İletim sırasında, Bluetooth sürümü 3.0'dan azsa, "0000" kodunu

girmeniz gerekir) **4.**Bluetooth cihazlarının etkili menzili 10 metredir.

CA CATALÀ

FUNCIONAMENT PER BLUETOOTH

1.Premeu el botó mode per seleccionar el mode Bluetooth (BT). **2.**En el mode bluetooth, la paraula bt a la pantalla parpellejarà. A continuació, el microsystema cercarà automàticament els dispositius bluetooth. **3.**Enceneu el bluetooth al dispositiu i feu-lo visible per connectar-se amb AIWA MSBTU-600 (Durant la transmissió, si la versió de Bluetooth és inferior a 3.0, ha d'ingressar el codi "0000"). **4.**L'abast efectiu dels dispositius Bluetooth és de 10 metres.

EU EUSKARA

BLUETOOTH FUNTZIONAMENDUA

1.Sakatu moduaren botoia Bluetooth (BT) modua hautatzeko. **2.**Bluetooth moduan, pantailan bt hitza keinu egingo da. Ondoren, mikrosistemak automatikoki bilatuko ditu bluetooth gailuak. **3.**Aktibatu bluetooth zure gailuan eta egin ikusgai AIWA MSBTU-600-rekin konektatzeko (Transmisioan zehar, Bluetooth bertsioa 3.0 baino txikiagoa bada, "0000" kodea sartu behar duzu). **4.**Bluetooth gailuen irismen eraginkorra 10 metrokoa da.

GL GALEGO

FUNCIONAMENTO BLUETOOTH

1.Prema o botón de modo para seleccionar o modo Bluetooth (BT). **2.**No modo bluetooth, a palabra bt na pantalla parpadeará. A continuación, o microsystema buscará automaticamente dispositivos bluetooth. **3.**Activa o Bluetooth no teu dispositivo e fai visible para conectar con AIWA MSBTU-600 (Durante a transmisión, se a versión de Bluetooth é inferior a 3.0, debes introducir o código "0000"). **4.**O alcance efectivo dos dispositivos Bluetooth é de 10 metros.



TROUBLE SHOOTING GUIDE

If a fault occurs, first check the points listed below before taking the set to repair.

Do not open the set as there is a risk of electric shock.

If you are unable to remedy a problem by following these hints, consult your dealer or service center.

1.SYMPTOM	2.CAUSE	3.CORRECTION
4.GENERAL		
5.No power	6. The power cord is not plugged	7. Plug in the power cord
	8. Check whether electricity failed	9. Check the condition by operation of other electronic devices
10.No sound	11. Check whether you select right function	12. Prese MODE and check the selected function
	13.CD	
14.The unit does not start playback	15. An unplayable disc inserted	16. Insert a playable disc
	17. The disc is dirty	18. Clean the disc
19.RADIO		
20. Radio stations cannot be tuned in	21. The antenna is positioned or connected poorly	22. Connect the antenna securely
23. REMOTE CONTROL		
24. The remote control does not work properly	25. The remote control is too far from the unit	26. Operate the remote control within about 23ft (7m)
	27. There is an obstacle in the path of the remote control and the unit	28. Remove the obstacle
	29. The battery in the remote control is exhausted	30. Replace the battery with new one

BG БЪЛГАРСКИ

Ако възникне повреда, първо проверете точките, изброени по-долу, преди да вземете комплекта за ремонт. Не отваряйте комплекта, тъй като съществува риск от токов удар. Ако не можете да отстраните проблем, като следвате тези съвети, консултирайте се с вашия дилър или сервизен център.

1.Симптом **2.**Причина **3.**Поправка **4.**Общи положения **5.**Но мощност **6.**Захранващият кабел не е включен **7.**Включете захранващия кабел **8.**Проверете дали електричеството не е повредено **9.**Проверка на състоянието чрез работа на други електронни устройства **10.**Но звук **11.**Проверете дали сте избрали правилната функция **12.**Предварителен режим и проверка на избраната функция **13.**CD **14.**Устройството не започва възпроизвеждане **15.**Ан включен диск, който не може да се играе **16.**Поставете диск за възпроизвеждане **17.**Дискът е мръсен **18.**Почистете диска **19.**Радио **20.**Радиостанциите не могат да бъдат настроени на **21.**Антената е позиционирана или свързана Лошо **22.**Свържете антената сигурно **23.**Дистанционно управление **24.**Дистанционното управление не работи правилно **25.**Дистанционното е твърде далеч от блок **26.**Операйте контрола на ренотиране в рамките на около 23 фута (7 м) **27.**Има препятствие по пътя на дистанционното управление и блок **28.**Премахване на препятствия **29.**Батерията в дистанционното е изтощена **30.**Сменете батерията с нова

CS ČEŠTINA

Pokud dojde k poruše, nejprve zkontrolujte níže uvedené body, než sadu opravíte. Neotevírejte sadu, protože hrozí nebezpečí úrazu elektrickým proudem. Pokud se vám nedaří vyřešit problém podle těchto rad, obraťte se na svého prodejce nebo servisní středisko. **1.**Příznak **2.**Příčina **3.**Oprava **4.**Obecné

5.No energie **6.**Napájecí kabel není zapojen **7.**Připojte napájecí kabel **8.**Zkontrolujte, zda elektrína selhala **9.**Zkontrolujte stav provozem jiných elektronických zařízení **10.**No zvuk **11.**Zkontrolujte, zda vyberete správnou funkci **12.**Přednastavte režim a zkontrolujte vybranou funkci **13.**CD **14.**Jednotka nespustí přehrávání **15.**An nehratelny disk vložen **16.**Vložte hratelny disk **17.**Disk je špinavý **18.**Vyčistěte disk **19.**Rádio **20.**Rozhlasové stanice nelze naladit **21.**Anténa je umístěna nebo připojena špatně **22.**Připojte anténu bezpečně **23.**Dálkové ovládání **24.**Dálkový ovladač nefunguje správně **25.**Dálkové ovládání je příliš daleko od jednotky **26.**Ovládejte ovladač prvek renote do přibližně 23 stop (7 m) **27.**V cestě dálkového ovladače a jednotky **28.**je překážka.Odstraňte překážku **29.**Baterie v dálkovém ovladači contol je vybitá **30.**Vyměňte baterii za novou

DA DÁNSKÝ

Hvis der opstår en fejl, skal du først kontrollere nedenstående punkter, inden du tager sættet til reparation. Åbn ikke apparatet, da der er risiko for elektrisk stød. Hvis du ikke kan afhjælpe et problem ved at følge disse tip, skal du kontakte din forhandler eller servicecenter. **1.**Symptom **2.**Årsag **3.**Korrektion **4.**Generelt **5.**No magt **6.**Netledningen er ikke tilsluttet **7.**Sæt netledningen i **8.**Kontroller, om elektricitet mislykkedes **9.**Kontroller tilstanden ved brug af andre elektroniske enheder **10.**No lyd **11.**Kontroller, om du vælger højre funktion **12.**Prese MODE og kontrollere den valgte funktion **13.**CD **14.**Enheden starter ikke Afspilning **15.**An uspillelig disk indsat **16.**Indsæt en disk, der kan afspilles **17.**Disken er beskidt **18.**Rengør disken **19.**Radio **20.**Radiostationer kan ikke indstilles i **21.**Antennen er placeret eller tilsluttet Dårligt **22.**Tilslut antennen sikkert **23.**Fjernbetjening **24.**Fjernbetjeningen fungerer ikke korrekt **25.**Fjernbetjeningen er for langt fra enheden **26.**Betjening renote kontrol inden for omkring 23ft

(7m) **27.**Der er en hindring i vejen for fjernbetjeningen og enheden **28.**Fjern forhindringen **29.**Batteriet i fjernbetjeningen contol er opbrugt **30.**Udskift batteriet med et nyt.

DE DEUTSCHSPRACHIGE

Wenn ein Fehler auftritt, überprüfen Sie zuerst die unten aufgeführten Punkte, bevor Sie das Gerät reparieren lassen. Öffnen Sie das Gerät nicht, da die Gefahr eines Stromschlags besteht. Wenn Sie ein Problem nicht beheben können, indem Sie diese Hinweise befolgen, wenden Sie sich an Ihren Händler oder Ihr Servicecenter.

1.Symptom **2.**Ursache **3.**Korrektur **4.**Allgemeines **5.**No leistung **6.**Das Netzkabel ist nicht eingesteckt **7.**Stecken Sie das Netzkabel 8 ein. Überprüfen Sie, ob der Strom ausgefallen ist **9.**Überprüfen Sie den Zustand durch den Betrieb anderer elektronischer Geräte **10.**No ton **11.**Überprüfen Sie, ob Sie die richtige Funktion auswählen **12.**Wählen Sie den MODUS und überprüfen Sie die ausgewählte Funktion **13.**CD **14.**Das Gerät startet die Wiedergabe nicht **15.**An nicht abspielbare Disc eingelegt **16.**Legen Sie eine abspielbare Disc ein **17.**Die Disc ist verschmutzt **18.**Reinigen Sie die Disc **19.**Funkgerät **20.**Radiosender können nicht eingestellt werden **21.**Die Antenne ist schlecht positioniert oder angeschlossen **22.**Schließen Sie die Antenne sicher an **23.**Fernbedienung **24.**Die Fernbedienung funktioniert nicht richtig **25.**Die Fernbedienung ist zu weit von der Einheit 26 entfernt.Bedienen die renote control innerhalb von über 23ft (7m) **27.**Es befindet sich ein Hindernis im Weg der Fernbedienung und der Einheit **28.**Entfernen Sie das Hindernis **29.**Die Batterie in der Fernbedienung ist erschöpft **30.**Ersetzen Sie die Batterie durch eine neue.

EL ΕΛΛΗΝΙΚΗ

Εάν παρουσιαστεί σφάλμα, ελέγξτε πρώτα τα σημεία που αναφέρονται παρακάτω πριν πάρετε το σετ για επισκευή. Μην ανοίγετε το σετ καθώς υπάρχει κίνδυνος ηλεκτροπληξίας.

Εάν δεν μπορείτε να διορθώσετε κάποιο πρόβλημα ακολουθώντας αυτές τις συμβουλές, συμβουλευτείτε τον αντιπρόσωπο ή το κέντρο σέρβις.

1.Σύμπτωμα **2.**Αιτία **3.**Διόρθωση **4.**Γενική **5.**No ισχύς **6.**Το καλώδιο τροφοδοσίας δεν είναι συνδεδεμένο **7.**Συνδέστε το καλώδιο τροφοδοσίας **8.**Ελέγξτε εάν η ηλεκτρική ενέργεια απέτυχε **9.**Ελέγξτε την κατάσταση με τη λειτουργία άλλων ηλεκτρονικών συσκευών **10.**No ήχος **11.**Ελέγξτε αν έχετε επιλέξει τη σωστή λειτουργία **12.**Πατήστε τη λειτουργία και ελέγξτε την επιλεγμένη λειτουργία **13.**CD **14.**Η μονάδα δεν ξεκινά την αναπαραγωγή **15.**Αν δίσκος που δεν μπορεί να παιχτεί **16.**Τοποθετήστε ένα δίσκο με δυνατότητα αναπαραγωγής **17.**Ο δίσκος είναι βρώμικος **18.**Καθαρίστε το δίσκο **19.**Ράδιο **20.**Οι ραδιοφωνικοί σταθμοί δεν μπορούν να συντονιστούν στο **21.**Η κεραία είναι τοποθετημένη ή συνδεδεμένη κακώς **22.** Συνδέστε την κεραία με ασφάλεια **23.** Τηλεχειριστήριο **24.**Το τηλεχειριστήριο δεν λειτουργεί σωστά **25.**Το τηλεχειριστήριο είναι πολύ μακριά από τη μονάδα **26.**Λειτουργήστε το renote control σε απόσταση περίπου 23ft (7m) **27.**Υπάρχει ένα εμπόδιο στη διαδρομή του τηλεχειριστηρίου και της μονάδας **28.**Αφαιρέστε το εμπόδιο **29.**Η μπαταρία στο τηλεχειριστήριο έχει εξαντληθεί **30.**Αντικαταστήστε την μπαταρία με νέα.

ES ESPAÑOL

Si ocurre una falla, primero verifique los puntos enumerados a continuación antes de llevar el equipo a reparar. No abra el aparato, ya que existe riesgo de descarga eléctrica. Si no puede solucionar un problema siguiendo estos consejos, consulte a su distribuidor o centro de servicio.

1.Síntoma **2.**Causa **3.**Corrección **4.**Generalidades **5.**No potencia **6.**El cable de alimentación no está enchufado **7.**Enchufe el cable de alimentación **8.**Compruebe si la electricidad falló **9.**Comprobar el estado por funcionamiento de otros dispositivos electrónicos **10.**No sonido **11.**Compruebe si selecciona la función correcta **12.**MODOS Prese y comprobar la función seleccionada **13.**CD **14.**La unidad no inicia la reproducción **15.**An disco injugable insertado **16.**Inserte un disco reproducible

17.El disco está sucio **18.**Limpie el disco **19.**Radio **20.**Las emisoras de radio no se pueden sintonizar **21.**La antena está mal posicionada o conectada **22.** Conecte la antena de forma segura **23.** Control remoto **24.**El mando a distancia no funciona correctamente **25.**El mando a distancia está demasiado lejos de la unidad **26.**Opere el control remoto dentro de aproximadamente 23 pies (7 m) **27.**Hay un obstáculo en la trayectoria del mando a distancia y la unidad **28.**Retire el obstáculo **29.**La batería en el control remoto está agotada **30.**Reemplace la batería por una nueva

ET EESTI

Kui ilmneb tõrge, kontrollige enne komplekti parandamist kõigepealt allpool loetletud punkte. Ärge avage komplekti, kuna on elektrilöögi oht. Kui te ei suuda neid näpunäiteid järgides probleemi lahendada, pidage nõu oma edasimüüja või teeninduskeskusega. **1.**Sümptom **2.**Põhjus **3.**Parandus **4.**Üldine **5.**No võimsus **6.**Toitejuhe ei ole ühendatud **7.**Ühendage toitejuhe **8.**Kontrollige, kas Elekter ebaõnnestus **9.**Kontrollige seisukorda teiste elektrooniliste seadmete abil **10.**No heli **11.**Kontrollige, kas valite õige funktsiooni **12.**Prese režiimi ja kontrollige valitud funktsiooni **13.**CD **14.**Seade ei alusta taasesitust **15.**An mängimata ketas sisestatud **16.**Sisestage mängitav plaat **17.**Plaat on määrdunud **18.**Puhastage ketas **19.**Raadio **20.**Raadiojaamu ei saa häälestada **21.**Antenn on paigutatud või ühendatud halvasti **22.** Ühendage antenn kindlalt **23.** Kaugjuhtimispult **24.**Kaugjuhtimispult ei tööta korralikult **25.**Kaugjuhtimispult on seadmest liiga kaugel **26.**Kasutage remote kontrolli jooksul umbes 23ft (7m) **27.**Kaugjuhtimispuldi ja seadme 28 teel on takistus.Eemalda

takistus **29.**Kaugjuhtimispuldi aku on ammendatud **30.**Vahetage aku uue vastu.

FI SUOMEN

Jos vika ilmenee, tarkista ensin alla luetellut kohdat ennen kuin otat sarjan korjattavaksi. Älä avaa sarjaa, koska sähköiskun vaara on olemassa. Jos et pysty korjaamaan ongelmaa noudattamalla näitä vihjeitä, ota yhteys jälleenmyyjäsi tai palvelukeskukseesi. **1.**Oire **2.**Syy **3.**Korjaus **4.**Yleistä **5.**No potenssi **6.**Virtajohtoa ei ole kytketty **7.**Kytke virtajohto **8.**Tarkista, onko sähköt pettäneet **9.**Tarkista kunto käyttämällä muita elektronisia laitteita **10.**No ääni **11.**Tarkista, valitsetko oikean funktion **12.**Esiasetustila ja tarkista valittu toiminto **13.**CD **14.**Laite ei käynnistä soittoa **15.**An soimaton levy lisättiin **16.**Aseta soitettava levy asemaan **17.**Levy on likainen **18.**Puhdista levy **19.**Radio **20.**Radioasemia ei voi virittää **21.**Antenni on sijoitettu tai kytketty huonosti **22.** Kytke antenni turvallisesti **23.** Kaukosäädin **24.**Kaukosäädin ei toimi kunnolla **25.**Kaukosäädin on liian kaukana yksiköstä **26.**Käytä remote ohjauksella noin 23ft (7m) **27.**Kaukosäätimen ja yksikön tiellä on este **28.**Esteen poistaminen **29.**Kaukosäätimen aku loppui **30.**Vaihda aku uuteen.

FR FRANÇAISE

Si un défaut survient, vérifiez d'abord les points énumérés ci-dessous avant de prendre l'ensemble en réparation. N'ouvrez pas l'ensemble car il y a un risque de choc électrique. Si vous ne parvenez pas à résoudre un problème en suivant ces conseils, consultez votre revendeur ou votre centre de service. **1.**Symptôme **2.**Cause **3.**Correction **4.**Général **5.**No puissance **6.**Le cordon d'alimentation n'est pas branché **7.**Branchez le cordon d'alimentation

8.Vérifiez si l'électricité a échoué **9.**Vérifiez l'état par le fonctionnement d'autres appareils électroniques **10.**No son **11.**Vérifiez si vous sélectionnez la bonne fonction **12.**Présélectionnez le MODE et vérifiez la fonction sélectionnée **13.**CD **14.**L'appareil ne démarre pas la lecture **15.**An disque injouable inséré **16.**Insérez un disque lisible **17.**Le disque est sale **18.**Nettoyez le disque **19.**Radio **20.**Les stations de radio ne peuvent pas être réglées **21.**L'antenne est mal positionnée ou connectée **22.** Connectez l'antenne en toute sécurité **23.** Télécommande **24.**La télécommande ne fonctionne pas correctement **25.**La télécommande est trop éloignée de l'unité **26.**Actionnez la commande de changement de vitesse dans un rayon d'environ 23 pieds (7 m) **27.**Il y a un obstacle sur le trajet de la télécommande et de l'unité **28.**Retirez l'obstacle **29.**La batterie de la télécommande est épuisée **30.**Remplacez la pile par une neuve.

HR HRVATSKI

Ako dođe do kvara, prvo provjerite dolje navedene točke prije nego što odnesete uređaj na popravak. Ne otvarajte uređaj jer postoji opasnost od strujnog udara. Ako ne možete riješiti problem slijedeći ove savjete, obratite se svom prodavaču ili servisnom centru. **1.**Simptom **2.**Razlog **3.**Popravak **4.**Opće informacije **5.**No prehrana **6.**Kabel za napajanje nije priključen u utičnicu **7.**Priključite kabel za napajanje u utičnicu **8.**Provjerite je li nestalo struje **9.**Provjerite status s drugim elektroničkim uređajima **10.**No zvuk **11.**Provjerite jeste li pravilno odabrali značajku **12.**Postavite način pregleda i provjerite odabranu značajku **13.**CD **14.**Uređaj ne pokreće reprodukciju **15.**Umetnut disk koji se ne može reproducirati **16.**Umetnite disk za reprodukciju **17.**Disk je prljav **18.**Očistite disk **19.**Radio **20.**Nije

moguće postaviti radio stanice **21.**Antena nije pravilno postavljena ili je pogrešno spojena **22.** Čvrsto spojite antenu **23.** Daljinski upravljač **24.**Daljinski upravljač ne radi ispravno **25.**Daljinski upravljač je predaleko od uređaja **26.**Koristite daljinski upravljač na udaljenosti od oko 23 stope (7 m) **27.**Na putu daljinskog upravljača i uređaja nalazi se prepreka **28.**Uklonite prepreku **29.**Baterija u daljinskom upravljaču je prazna **30.**Zamijenite bateriju novom.

HU MAGYAR

Ha hiba lép fel, először ellenőrizze az alább felsorolt pontokat, mielőtt megjavítaná a készüléket. Ne nyissa ki a készüléket, mert áramütés veszélye áll fenn. Ha nem tudja orvosolni a problémát az alábbi tanácsok követésével, forduljon a kereskedőhöz vagy a szervizközponthoz. **1.**Tűnet **2.**OK **3.**Helyesbítés **4.**Általános **5.**No teljesítmény **6.**A tápkábel nincs csatlakoztatva **7.**Dugja be a tápkábelt **8.**Ellenőrizze, hogy a villamos energia nem sikerült-e **9.**Ellenőrizze az állapotot más elektronikus eszközök működésével **10.**No hang **11.**Ellenőrizze, hogy a megfelelő funkciót választotta-e **12.**Prese mód, és ellenőrizze a kiválasztott funkciót **13.**CD **14.**A készülék nem indítja el a lejátszást **15.**An lejátszhatatlan lemez behelyezve **16.**Helyezzen be egy lejátszható lemezt **17.**A lemez piszkos **18.**Tisztítsa meg a lemezt **19.**Rádió **20.**A rádióállomások nem hangolhatók be **21.**Az antenna rosszul van elhelyezve vagy csatlakoztatva **22.** Csatlakoztassa biztonságosan az antennát **23.** Távirányító **24.**A távirányító nem működik megfelelően **25.**A távirányító túl messze van a 26 egységtől. Működtesse a remote vezérlőt körülbelül 23ft (7m) **27.**A távvezérlő és a 28 egység útjában akadály van. Távolítsa el az

akadályt **29**. A távvezérlőben lévő akkumulátor kimerült **30**. Cserélje ki az akkumulátort egy újra

IT ITALIANA

Se si verifica un guasto, controllare prima i punti elencati di seguito prima di prendere il set per riparare. Non aprire il set in quanto vi è il rischio di scosse elettriche. Se non riesci a risolvere un problema seguendo questi suggerimenti, consulta il tuo rivenditore o centro assistenza. **1**. Sintomo **2**. Causa **3**. Correzione **4**. Generale **5**. No potenza **6**. Il cavo di alimentazione non è collegato **7**. Collegare il cavo di alimentazione **8**. Controllare se l'elettricità non è riuscita **9**. Controllare la condizione mediante il funzionamento di altri dispositivi elettronici **10**. No suono **11**. Controllare se si seleziona la funzione giusta **12**. MODALITÀ Prese e controllare la funzione selezionata **13**. CD **14**. L'unità non avvia la riproduzione **15**. An disco ingiocabile inserito **16**. Inserire un disco riproducibile **17**. Il disco è sporco **18**. Pulire il disco **19**. Radio **20**. Le stazioni radio non possono essere sintonizzate in **21**. L'antenna è posizionata o collegata male **22**. Collegare l'antenna in modo sicuro **23**. Telecomando **24**. Il telecomando non funziona correttamente **25**. Il telecomando è troppo lontano dall'unità **26**. Azionare il controllo remote entro circa 23ft (7m) **27**. C'è un ostacolo nel percorso del telecomando e dell'unità **28**. Rimuovere l'ostacolo **29**. La batteria nel telecomando è scarica **30**. Sostituire la batteria con uno nuovo.

LT LIETUVIŲ

Jei įvyksta gedimas, prieš imdamiesi rinkinio taisyti, pirmiausia patikrinkite toliau išvardytus taškus. Neatidarykite rinkinio, nes yra elektros smūgio pavojus. Jei negalite išspręsti problemos vadovaudamiesi šiais patarimais, kreipkitės į

pardavėją arba aptarnavimo centrą. **1**. Simptomas **2**. Priežastis **3**. Korekcija **4**. Bendra informacija **5**. No galia **6**. Maitinimo laidas nėra prijungtas **7**. Prijunkite maitinimo laidą **8**. Patikrinkite, ar elektros nepavyko **9**. Patikrinkite būklę veikdami kitais elektroniniais prietaisais **10**. No garsas **11**. Patikrinkite, ar pasirinkote tinkamą funkciją **12**. Paspauskite režimą ir patikrinkite pasirinktą funkciją **13**. CD **14**. Įrenginys nepradeda atkūrimo **15**. An įdėtas nežaidžiamas diskas **16**. Įdėkite atkuriamą diską **17**. Diskas yra purvinas **18**. Nuvalykite diską **19**. Radijas **20**. Radijo stotys negali būti sureguliuotos **21**. Antena yra pastatyta arba prijungta prastai **22**. Saugiai prijunkite anteną **23**. Nuotolinio valdymo pultas **24**. Nuotolinio valdymo pultas neveikia tinkamai **25**. Nuotolinio valdymo pultas yra per toli nuo įrenginio **26**. Valdykite remote valdiklį maždaug 23 pėdų (7 m) 27 atstumu. Nuotolinio valdymo pulto ir įrenginio 28 kelyje yra kliūtis. Pašalinti kliūtį **29**. Nuotolinio control baterija yra išnaudota **30**. Pakeiskite bateriją nauja.

LV LATVIEŠU

Ja rodas kļūme, vispirms pārbaudiet zemāk uzskaitītos punktus, pirms veicat labošanu. Neatveriet komplektu, jo pastāv elektriskās strāvas trieciena risks. Ja nevarat novērst problēmu, sekojot šiem padomiem, konsultējieties ar izplatītāju vai servisa centru. **1**. Simptoms **2**. Iemesls **3**. Korekcija **4**. Vispārīgi **5**. No jauda **6**. Strāvas vads nav Pievienots **7**. Pievienojiet strāvas vadu **8**. Pārbaudiet, vai elektrība neizdevās **9**. Pārbaudiet stāvokli, darbojoties ar citām elektroniskām ierīcēm **10**. No skaņa **11**. Pārbaudiet, vai izvēlaties pareizo funkciju **12**. Prese režīms un pārbaudiet izvēlēto funkciju **13**. CD **14**. Ierīce nesāk atskaņošanu **15**. An unplayable disks ievietots

16. Ievietojiet atskaņojamu disku **17**. Disks ir netīrs **18**. Notīriet disku **19**. Radio **20**. Radiostacijas nevar noregulēt **21**. Antena ir novietots vai savienots slikti **22**. Pievienojiet antenu droši **23**. Tālvadības pults **24**. Tālvadības pults nedarbojas pareizi **25**. Tālvadības pults ir pārāk tālu no Vienības **26**. Darbiniet remote kontroli aptuveni 23ft (7m) **27**. Tālvadības pults un ierīce 28 ceļā ir šķērslis. Noņemiet šķērslī **29**. Tālvadības control akumulators ir izsmelts **30**. Nomainiet akumulatoru ar jaunu.

MT MALTIJA

Jekk isseħħ hsara, l-ewwel iċċekkja l-punti elenkati hawn taħt gabel ma tieħu s-sett għat-tiswija. Tiftaħ is-sett għat-hemm riskju ta'xokk elettriku. Jekk m'intix kapaċi tirrimedja problema billi ssegwi dawn il-ħjiel, ikkonsulta lin-negozjant jew iċċentru tas-servizz tiegħek. **1**. Sintomu **2**. Kawża **3**. Korrezzjoni **4**. Ġenerali **5**. No qawwa **6**. Il-korda tad-dawl mhix pplaggjata **7**. Ipplaggja l-korda tad-dawl **8**. Iċċekkja jekk l-elettriku naqas **9**. Iċċekkja l kundizzjoni bit thaddim ta'apparat elettroniku ieħor **10**. No ħoss **11**. Iċċekkja jekk tagħżelx il-funzjoni t-tajba **12**. Prese MODE u ċċekkja l-funzjoni magħżula **13**. CD **14**. L unità ma tibda daqq **15**. An diska li ma tistax tintlagħab imdaħħla **16**. Daħħal diska li tista'tintlagħab **17**. Id-diska hija maħmuġa **18**. Naddaf id-diska **19**. Radju **20**. L-istazzjonijiet tar-radju ma jistgħux jiġu sintonizzati f'**21**. L antenna hija pożizzjonata jew imqabda hażin **22**. Qabblad l antenna b'mod sikur **23**. Kontroll mill-bogħod **24**. Il kontroll mill bogħod ma jaħdimx sew **25**. Il-kontroll mill-bogħod huwa'l bogħod wisq mill-unità **26**. Haddem il-kontroll remote fi ħdan madwar 23ft (7m) **27**. Hemm ostaklu fit-triq tal-kontroll mill-bogħod u l-unità **28**. Nehħi l-ostaklu **29**. Il-batterija

fil-kontroll mill-bogħod hija eżawrita **30**. Ibdel il-batterija b'waħda ġdida.

NL NEDERLANDSE

Als er een storing optreedt, controleer dan eerst de onderstaande punten voordat u de set gaat repareren. Open de set niet omdat er een risico bestaat op een elektrische schok. Als u een probleem niet kunt oplossen door deze tips te volgen, raadpleeg dan uw dealer of servicecenter. **1**. Symptoom **2**. Oorzaak **3**. Correctie **4**. Algemeen **5**. No macht **6**. Het netsnoer is niet aangesloten **7**. Sluit het netsnoer aan **8**. Controleer of de stroom uitviel **9**. Controleer de toestand door de werking van andere elektronische apparaten **10**. No geluid **11**. Controleer of u de juiste functie 12 selecteert. Prese-modus en controleer de geselecteerde functie **13**. CD **14**. Het apparaat start niet met Afspelen **15**. An niet-afspeelbare schijf geplaatst **16**. Plaats een speelbare schijf **17**. De disc is dirty **18**. Maak de schijf schoon **19**. Radio **20**. Radiostations kunnen niet worden afgestemd op **21**. De antenne is slecht gepositioneerd of aangesloten **22**. Sluit de antenne stevig aan **23**. Afstandsbediening **24**. De afstandsbediening werkt niet goed **25**. De afstandsbediening is te ver van unit **26**. Bedien de remote control binnen ongeveer 23ft (7m) **27**. Er is een obstakel in het pad van de afstandsbediening en de unit **28**. Verwijder het obstakel **29**. De batterij in de afstandsbediening control is uitgeput **30**. Vervang de batterij door een nieuwe.

NO NORSK

Hvis det oppstår en feil, må du først sjekke punktene som er oppført nedenfor før du tar settet til reparasjon. Ikke åpne settet, da det er fare for elektrisk støt. Hvis du ikke klarer å løse et problem ved å

følge disse tipsene, ta kontakt med forhandleren eller servicesenteret. **1.**Symptomer **2.**Årsak **3.**Rettelse **4.**Generell diskusjon **5.**No makt **6.**Strømledningen er ikke koblet til **7.**Koble til strømledningen **8.**Sjekk om strømmen svikket **9.**Kontroller tilstanden ved bruk av andre elektroniske enheter **10.**No lyd **11.**Kontroller om du velger riktig funksjon **12.**Presisjonsmodus og kontroller den valgte funksjonen **13.**CD 14 oppføringer Enheten starter ikke avspillingen **15.**An uspillbar plate satt inn **16.**Sett inn en spillbar plate **17.**Platen er skitten **18.**Rengjør platen **19.**Radio **20.**Radiostasjoner kan ikke stilles inn **21.**Antennen er dårlig plassert eller tilkoblet **22.**Koble antennen godt til **23.**Fjernkontroll **24.**Fjernkontrollen fungerer ikke som den skal **25.**Fjernkontrollen er for langt fra enheten **26.**Betjene renot kontroll innen ca 23ft (7m) **27.**Det er et hinder i veien for fjernkontrollen og enheten **28.**Fjern hindringen **29.**Batteriet i fjernkontrollen er oppbrukt **30.**Bytt ut batteriet med et nytt.

PL POLSKI

Jeśli wystąpi usterka, najpierw sprawdź punkty wymienione poniżej przed przystąpieniem do naprawy zestawu. Nie otwieraj zestawu, ponieważ istnieje ryzyko porażenia prądem. Jeśli nie możesz rozwiązać problemu, postępując zgodnie z tymi wskazówkami, skonsultuj się ze sprzedawcą lub centrum serwisowym. **1.**Objaw **2.**Przyczyna **3.**Korekta **4.**Ogólne **5.**No moc **6.**Przewód zasilający nie jest podłączony **7.**Podłącz przewód zasilający **8.**Sprawdź, czy prąd się nie powiódł **9.**Sprawdź stan przez działanie innych urządzeń elektronicznych **10.**No dźwięk **11.**Sprawdź, czy wybrałeś właściwą funkcję **12.**Tryb Prese i sprawdź wybraną funkcję **13.**CD **14.**Urządzenie nie rozpoczyna

odtwarzania **15.**An włożona płyta nie do odtworzenia **16.**Włóż odtwarzaną płytę **17.**Płyta jest brudna **18.**Wyczyść dysk **19.**Radio **20.**Stacji radiowych nie można dostroić w **21.**Antena jest źle ustawiona lub podłączona **22.**Podłącz bezpiecznie antenę **23.**Pilot zdalnego sterowania **24.**Pilot nie działa prawidłowo **25.**Pilot zdalnego sterowania jest zbyt daleko od urządzenia **26.**Obsługiwać renot sterowania w ciągu około 23ft (7 M) **27.**Na drodze pilota i urządzenia 28 znajduje się przeszkoda.Usuń przeszkodę **29.**Bateria w pilocie zdalnego sterowania jest wyczerpana **30.**Wymień baterię na nową.

PT PORTUGUESA

Se ocorrer uma avaria, verifique primeiro os pontos abaixo indicados antes de levar o aparelho a reparar. Não abra o aparelho, pois existe o risco de choque eléctrico. Se não conseguir resolver um problema seguindo estas sugestões, consulte o seu revendedor ou centro de assistência. **1.**Sintoma **2.**Causa **3.**Correcção **4.**Geral **5.**No potência **6.**O cabo de alimentação não está ligado **7.**Ligue o cabo de alimentação **8.**Verificar se a electricidade falhou **9.**Verificar o estado de funcionamento de outros dispositivos electrónicos **10.**No som **11.**Verifique se selecciona a função correcta **12.**Modo Prese e verificar a função seleccionada **13.**CD **14.**A unidade não inicia a reprodução **15.**An disco não reproduzível inserido **16.**Inserir um disco reproduzível **17.**O disco está sujo **18.**Limpar o disco **19.**Rádio **20.**As estações de rádio não podem ser sintonizadas em **21.**A antena está mal posicionada ou ligada **22.**Ligar a antena de forma segura **23.**Controlo remoto **24.**O telecomando não funciona correctamente **25.**O telecomando está muito longe da Unidade **26.**Operar o comando renot dentro de cerca de 23

pés (7 m) **27.**Existe um obstáculo na trajetória do telecomando e da unidade **28.**Remover o obstáculo **29.**A bateria do contol remoto está esgotada **30.**Substitua a bateria por uma nova.

RO ROMÂNĂ

Dacă apare o defecțiune, verificați mai întâi punctele enumerate mai jos înainte de a lua setul pentru a repara. Nu deschideți setul deoarece există riscul de electrocutare. Dacă nu puteți remedia o problemă urmând aceste indicii, consultați distribuitorul sau centrul de service. **1.**Simptom **2.**Cauza **3.**Corecție **4.**Generale **5.**No puterea **6.**Cablul de alimentare nu este conectat **7.**Conectați cablul de alimentare **8.**Verificați dacă electricitatea a eșuat **9.**Verificați starea prin funcționarea altor dispozitive electronice **10.**No sunet **11.**Verificați dacă selectați funcția dreapta **12.**Modul Prese și verificați funcția selectată **13.**CD **14.**Unitatea nu pornește redarea **15.**An disc imposibil de jucat introdus **16.**Introduceți un disc care poate fi redat **17.**Discul este murdar **18.**Curățați discul **19.**Radio **20.**Posturile de Radio nu pot fi reglate în **21.**Antena este poziționată sau conectată prost **22.**Conectați antena în siguranță **23.**Telecomandă **24.**Telecomanda nu funcționează corect **25.**Telecomanda este prea departe de unitatea **26.**Acționați controlul renot în aproximativ 23ft (7m) **27.**Există un obstacol în calea telecomenzii și a unității **28.**Scoateți obstacolul **29.**Bateria din contolul de la distanță este epuizată **30.**Înlocuiți bateria cu una nouă.

RU РУССКИЙ

При возникновении неисправности сначала проверьте пункты, перечисленные ниже, прежде чем сдавать прибор в ремонт. Не открывайте прибор,

так как существует опасность поражения электрическим током. Если вы не можете устранить проблему, следуя этим советам, обратитесь к своему дилеру или в сервисный центр. **1.**Симптом **2.**Причина **3.**Исправление **4.**Общие сведения **5.**Но питание **6.**Шнур питания не подключен к розетке **7.**Подключите шнур питания к розетке **8.**Проверьте, не отключилось ли электричество **9.**Проверьте состояние с помощью других электронных устройств **10.**Но звук **11.**Проверьте, правильно ли вы выбрали функцию **12.**Установите предварительный режим и проверьте выбранную функцию **13.**CD **14.**Устройство не воспроизводит воспроизводимый диск **15.**Вставлен не воспроизводимый диск **16.**Вставьте воспроизводимый диск **17.**Диск загрязнен **18.**Очистите диск **19.**Радио **20.**Невозможно настроить радиостанции **21.**Антенна установлена неправильно или подсоединена неправильно **22.** Надежно подсоедините антенну **23.** Дистанционное управление **24.**Пульт дистанционного управления работает неправильно **25.**Пульт дистанционного управления находится слишком далеко от устройства **26.**Используйте пульт дистанционного управления renot на расстоянии около 23 футов (7 м) **27.**На пути дистанционного управления и устройства находится препятствие **28.**Устраните препятствие **29.**Батарея в пульте дистанционного управления разряжена **30.**Замените батарею на новую.

SK SLOVENČINA

Ak sa vyskytne porucha, pred opravou súpravy najskôr skontrolujte body uvedené nižšie.

Neotvárajte súpravu, pretože existuje riziko úrazu elektrickým prúdom. Ak sa vám nepodarí vyriešiť problém podľa týchto pokynov, obráťte sa na svojho predajcu alebo servisné stredisko. **1.**Príznak **2.**Príčina **3.**Oprava **4.**Všeobecné **5.**No výkon **6.**Napájací kábel nie je zapojený **7.**Zapojte napájací kábel **8.**Skontrolujte, či zlyhala elektrina **9.**Skontrolujte stav prevádzkou iných elektronických zariadení **10.**No zvuk **11.**Skontrolujte, či ste vybrali správnu funkciu **12.**Stlačte režim a skontrolujte vybranú funkciu **13.**CD **14.**Jednotka nespustí prehrávanie **15.**An vložený nehrateľný disk **16.**Vložte prehrávací disk **17.**Disk je špinavý **18.**Vyčistite disk **19.**Rádio **20.**Rozhlasové stanice nie je možné naladiť na **21.**Anténa je umiestnená alebo pripojená zle **22.**Pripojte anténu bezpečne **23.**Diaľkové ovládanie **24.**Diaľkové ovládanie nefunguje správne **25.**Diaľkové ovládanie je príliš ďaleko od jednotky **26.**Ovládajte ovládač remote do približne 23 stôp (7 m) **27.**V ceste diaľkového ovládača a jednotky **28.**je prekážka. Odstráňte prekážku **29.**Batéria v diaľkovom ovládači contol je vyčerpaná **30.**Vymeňte batériu za novú.

SL SLOVENSKI

Če pride do napake, najprej preverite spodaj navedene točke, preden vzamete komplet za popravilo. Ne odpirajte kompleta, saj obstaja nevarnost električnega udara. Če težave ne morete odpraviti z upoštevanjem teh namigov, se posvetujte s prodajalcem ali servisnim centrom. **1.**Simptom **2.**Vzrok **3.**Popravek **4.**Splošno **5.**No moč **6.**Napajalni kábel ni priključen **7.**Priključite napajalni kábel **8.**Preverite, ali je elektrika odpovedala **9.**Preverite stanje z delovanjem drugih elektronskih naprav **10.**No zvok **11.**Preverite, ali ste izbrali pravo funkcijo **12.**Prese način in preverite izbrano funkcijo **13.**CD

14.Enota ne zažene predvajanja **15.**An vstavljen disk, ki ga ni mogoče predvajati **16.**Vstavite disk, ki ga je mogoče predvajati **17.**Disk je umazan **18.**Očistite disk **19.**Radio **20.**Radjskih postaj ni mogoče nastaviti na **21.**Antena je nameščena ali povezana slabo **22.**Anteno varno priključite **23.**Daljinski upravljalnik **24.**Daljinski upravljalnik ne deluje pravilno **25.**Daljinski upravljalnik je predaleč od enote **26.**Upravljajte nadzor remote v približno 23ft (7m) **27.**Na poti daljinskega upravljalnika in enote **28.**je ovira. Odstranite oviro **29.**Baterija v daljinskem kontolu je izčrpana **30.**Zamenjajte baterijo z novo.

SR СРПСКИ

Ako dođe do kvara, prvo proverite доле наведене ставке пре него што однесете уређај на поправак. Не отварајте уређај јер постоји опасност од струјног удара. Ако не можете да решите проблем пратећи ове савете, обратите се свом продавцу или сервисном центру. **1.**Симптом **2.**Разлог **3.**Исправка **4.**Опште информације **5.**Но храна **6.**Кабл за напајање није прикључен у утичницу **7.**Прикључите кабл за напајање у утичницу **8.**Проверите да ли је нестало струје **9.**Проверите стање помоћу других електронских уређаја **10.**Но звук **11.**Проверите да ли сте правилно изабрали функцију **12.**Подесите режим прегледа и проверите изабрану функцију **13.**CD **14.**Уређај не покреће репродукцију **15.**Уметнут је диск који се не може репродуковати **16.**Уметните диск за репродукцију **17.**Диск је загађен **18.**Очистите диск **19.**Радио **20.**Није могуће подесити радио станице **21.**Антена није правилно постављена или је погрешно повезана **22.**Чврсто спојите антену **23.**Даљински управљач **24.**Даљински управљач не ради исправно **25.**Даљински

управљач је предалеко од уређаја **26.**Користите даљински управљач remote на удаљености од око 23 метра (7 м) **27.**На путу даљинског управљања и уређаја налази се препрека **28.**Уклоните препреку **29.**Батерија у даљинском управљачу је празна **30.**Замениите батерију новом.

SV SVENSKAN

Om ett fel uppstår, kontrollera först punkterna nedan innan du tar uppsättningen för att reparera. Öppna inte apparaten eftersom det finns risk för elektriska stötar. Om du inte kan åtgärda ett problem genom att följa dessa tips, kontakta din återförsäljare eller servicecenter. **1.**Symptom **2.**Orsak **3.**Rättelse **4.**Allmänt **5.**No ström **6.**Nätsladden är inte ansluten **7.**Anslut nätsladden **8.**Kontrollera om El misslyckades **9.**Kontrollera tillståndet genom användning av andra elektroniska enheter **10.**No ljud **11.**Kontrollera om du väljer rätt funktion **12.**Prese-läge och kontrollera den valda funktionen **13.**CD **14.**Enheten startar inte uppspelning **15.**An spelbar skiva isatt **16.**Sätt i en spelbar skiva **17.**Skivan är smutsig **18.**Rengör skivan **19.**Radio **20.**Radiostationer kan inte ställas in **21.**Antennen är placerad eller ansluten dåligt **22.**Fjärrkontroll **23.**Fjärrkontrollen fungerar inte korrekt **24.**Fjärrkontrollen är för långt från enheten **25.**Använd remote-kontrollen inom ca 23ft (7m) **27.**Det finns ett hinder i vägen för fjärrkontrollen och enheten **28.**Ta bort hindret **29.**Batteriet i fjärrkontrollen contol är slut **30.**Byt ut batteriet mot ett nytt.

TR TÜRK

Bir arıza meydana gelirse, seti onarmaya almadan önce önce kontrol edin. Elektrik çarpması riski olduğundan seti açmayın.

Bu ipuçlarını izleyerek bir sorunu çözemezseniz, satıcınıza veya servis merkezimize danışın. **1.**Belirti **2.**Neden **3.**Düzeltilme **4.**Genel **5.**No güç **6.**Güç kablosu takılı değil **7.**Güç kablosunu takın **8.**Elektriğin kesilip kesilmediğini kontrol edin **9.**Diğer elektronik cihazların çalışmasıyla durumu kontrol edin **10.**No ses **11.**Doğru işlevi seçip seçmediğinizi kontrol edin **12.**Prese MODU ve seçilen işlevi kontrol edin **13.**CD **14.**Ünite oynatmaya başlamıyor **15.**An oynatılmayan disk takılı **16.**Oynatılabilir bir disk yerleştirin **17.**Disk kirliliği **18.**Diski temizleyin **19.**Radyo **20.**Radyo istasyonları 21'de ayarlanamaz. Anten konumlandırılmış veya zayıf bağlanmış **22.**Anteni güvenli bir şekilde bağlayın **23.**Uzaktan kumanda **24.**Uzaktan kumanda düzgün çalışmıyor **25.**Uzaktan kumanda üniteden çok uzakta **26.**Remote kontrolünü yaklaşık 23ft (7m) içinde çalıştırın **27.**Uzaktan kumandanın ve ünitenin yolunda bir engel var **28.**Engeli kaldırın **29.**Uzaktan kumandadaki pil bitti **30.**Pili yenisiyle değiştirin.

CA CATALÀ

Si passa una falla, primer verifiqueu els punts enumerats a continuació abans de portar l'equip a reparar. No obriu l'aparell, ja que hi ha risc de descàrrega elèctrica. Si no podeu solucionar un problema seguint aquests consells, consulteu el vostre distribuïdor o centre de servei. **1.**Síntoma **2.**Causa **3.**Correcció **4.**Generalitats **5.**No potència **6.**El cable dalimentació no està endollat **7.**Endol·leu el cable dalimentació **8.**Comproveu si l'electricitat va fallar **9.**Comprovar l'estat per funcionament d'altres dispositius electrònics **10.**No so **11.**Comproveu si selecciona la funció correcta **12.**MODE Presi i comprovar la funció seleccionada **13.**CD **14.**La unitat no inicia la reproducció **15.**An disc injugable inserit **16.**Inseriu

aiwa[®]

Japan est1951

Follow us! aiwaEU



www.eu-aiwa.com

AIWA CO., LTD.
Kita-Ku
TOKYO 115-0045, JAPAN

